

2733
2735

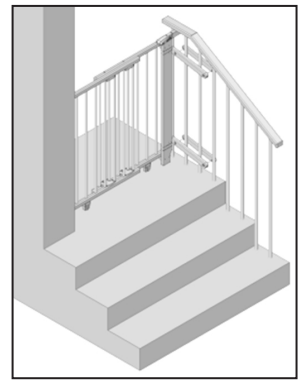

- DE** Aufbau- und Gebrauchsanleitung für Art.-Nr. 2733 / 2735
WICHTIG! DIE FOLGENDEN ANLEITUNGEN SIND SORGFÄLTIG ZU LESEN UND FÜR SPÄTERES NACHSCHLAGEN AUFZUBEWAHREN.
- GB** Instructions for assembly and use for Art. No. 2733 / 2735
IMPORTANT! READ THE FOLLOWING INSTRUCTIONS CAREFULLY AND RETAIN FOR FUTURE REFERENCE.
- FR** Instructions de montage et d'emploi pour article n° 2733 / 2735
IMPORTANT! LISEZ ATTENTIVEMENT LES CONSIGNES SUIVANTES ET CONSERVEZ-LES POUR POUVOIR VOUS Y REFERER ULTERIEUREMENT.
- NL** Montage- en gebruiksaanwijzing voor art. nr. 2733 / 2735
BELANGRIJK! DE VOLGENDE HANDLEIDINGEN DIENEN ZORGVULDIG GELEZEN TE WORDEN EN TE WORDEN BEWAARD VOOR LATERE RAADPLEGING.
- IT** Istruzioni di montaggio e uso per l'art. n°. 2733 / 2735
IMPORTANTE! LE SEGUENTI ISTRUZIONI DEVONO ESSERE LETTE ATTENTAMENTE E CONSERVATE PER CONSULTAZIONI SUCCESSIVE.
- DK** Installations- og brugsanvisning for art.-nr. 2733 / 2735
VIGTIGT! LÆS DE FØLGENDE ANVISNINGER G RUNDIGT OG OPBEVAR DEM TIL SENERE BRUG.
- ES** Instrucciones de uso y de montaje para Art. -Núm. 2733 / 2735
IMPORTANTE! LAS SIGUIENTES INSTRUCCIONES DEBEN LEERSE ATENTAMENTE Y GUARDARSE COMO FUTURA REFERENCIA.
- HU** Összeszerelési és használati útmutató következő cikkszámhoz: 2733 / 2735
FONTOS! ALAPOSAN OLVASSUK EL AZ ALÁBBI LEÍRÁSOKAT ÉS ŐRIZZÜK MEG ŐKET, HA KÉSŐBB UTÁNA AKARUNK NÉZNI VALAMINEK.
- FI** Asennus- ja käyttöohje, art. nro 2733 / 2735
TÄRKEÄÄ! LUE SEURAAVAT OHJEET HUOLELLISESTI JA SÄÄSTÄ NE MYÖHEMPÄÄ KÄYTTÖÄ VARTEN.
- SI** Navodila za montažo in uporabo za artikel-št. 2733 / 2735
VAŽNO! SKRBNO PREBERITE NASLEDNJA NAVODILA IN JIH SHRANITE ZA POZNEJŠO UPORABO.

- HR** Upute za sastavljanje i uporabu artikla broj 2733 / 2735
VAŽNO! SLJEDEĆE UPUTE PAŽLJIVO PROČITATI I SAČUVATI ZA KASNIJE.
- NO** Monterings- og bruksveiledning for art. nr. 2733 / 2735
VIKTIG! LES INSTRUKSJONEN NØYE OG OPPBEVAR DEN FOR SENERE REFERANSE.
- PL** Instrukcja montażu i obsługi do nr art. 2733 / 2735
WAŻNE! NALEŻY DOKŁADNIE PRZECZYTAĆ PONIŻSZE WSKAZÓWKI I ZACHOWAĆ JE, BY MÓC SKORZYSTAĆ Z NICH W PRZYSZŁOŚCI.
- CZ** Návod na sestavení a používání pro výr. č. 2733 / 2735
DŮLEŽITÉ! NÁSLEDUJÍCÍ INSTRUKCE SI POZORNĚ PŘEČTĚTE A USCHOVEJTE PRO POZDĚJŠÍ NAHLÉDNUTÍ.
- PT** Instruções de montagem e uso para o art. nº2733 / 2735
IMPORTANTE! AS SEGUINTEs INSTRUÇÕES TÊM DE SER LIDAS COM ATENÇÃO E GUARDADAS PARA REFERÊNCIA FUTURA.
- TR** Ürün No. 2733 / 2735 için kurma ve kullanım talimatı
ÖNEMLİ! AŞAĞIDAKİ TALİMATLARIN İTİNALI BİR ŞEKİLDE OKUNMASI VE İLERİDE TEKRAR OKUNABİLMESİ İÇİN SAKLANMASI GEREKMEKTEDİR.
- RU** Инструкции по сборке и использованию для артикула № 2733 / 2735
ВАЖНО! НЕОБХОДИМО ВНИМАТЕЛЬНО ПРОЧИТАТЬ ПРИВЕДЕННЫЕ НИЖЕ ИНСТРУКЦИИ И СОХРАНИТЬ ИХ В НАДЕЖНОМ МЕСТЕ.
- SK** Návod na montáž a použitie k prod. č.: 2733 / 2735
DÔLEŽITÉ! NASLEDOVNÉ NÁVODY SA MAJÚ POZORNE PREČÍTAŤ A ODLOŽIŤ PRE NESKORŠIE NAHLIADNUTIE.
- SE** Uppbyggnads- och bruksanvisning för art.nr. 2733 / 2735
VIKTIGT! LÄS NOGGRANT FÖLJANDE ANVISNINGAR OCH SPARA DEM FÖR SENARE BRUK.
- RS** Uputstvo za sastavljanje i primenu art. br. 2733 / 2735
VAŽNO! SLEDEĆA UPUTSTVA PAŽLJIVO PROČITAJTE I SAČUVAJTE ZA KASNIJE.
- JP** 組み立て・使用説明書 品番 2733 / 2735
重要! 以下の取扱説明はよくお読みになり、今後の確認のために保管してください。
- CN** 安装与使用说明 - 型号 2733 / 2735
请注意! 请仔细阅读以下说明并留档备查。
- KR** 제품-No. 의 조립 및 사용 설명서 2733 / 2735
중요사항! 다음의 사용설명서를 꼼꼼히 읽고, 나중에 위해 잘 보관하십시오.

- ⒹE Zusatzartikel: Zusatzklemme - Im Fachhandel erhältlich.
- ⒼB Additional accessory: Auxiliary clamp - Available from specialist outlets.
- ⒻFR Article supplémentaire: Pince supplémentaire - Disponible dans le commerce spécialisé.
- ⒼNL Bijkomende artikelen: Bijkomende klem - Verkrijgbaar in de vakhandel.
- ⒾT Articoli accessori: Morsetto supplementare - Reperibile nelle rivendite specializzate.
- ⒹK Ekstratilbehør: Ekstraklemme - Kan fås i specialforretninger.
- ⒺS Artículo adicional: Borne adicional - De venta en comercios especializados.
- ⒽU Kiegészítő cikkek: Kiegészítő kapocs - Szakkereskedelemben kapható.
- ⒻFI Lisäartikkelit: Ylimääräinen pidike - Saatavana alan erikoisliikkeistä.
- ⒺSI Dodatno orodje: Dodatna prižemka - Se dobi v specialni trgovini.
- ⒽR Dodatni artikli: Dodatni steznik - Može se nabaviti u trgovini.
- ⒼNO Ekstra tilbehør: Ekstra klemme - Fåes i faghandelen.
- ⒼPL Artykuł dodatkowy: Zacisk dodatkowy - Do zakupienia w handlu wyspecjalizowanym.
- ⒸZ Doplnky: Příkladná svěrka - K dostání v odborném obchodu.
- ⒻPT Artigo suplementar: Borne suplementar - Vende-se no comércio especializado.
- ⒹR Yedek ürün: Yedek kışkaç - Uzman satış yerlerinde bulunmaktadır.
- ⒼRU Дополнительные артикулы: дополнительный зажим – можно приобрести в специализированном магазине.
- ⒸK Doplnky: dodatočná spona - Hľadajte v špecializovanom obchode.
- ⒺSE Extra artikel: extraklämma - Finns i fackhandeln.
- ⒸS Dodatna oprema: Dodatna stezaljka - Može se nabaviti u specijalizovanim trgovinama.
- ⒼP 追加付属品：追加金具 - 専門店でお求めいただけます。
- ⒼCN 附加产品：附加夹子 - 专卖店有售。
- ⒼKR 추가 제품: 추가 짐쇠 - 전문 매장에서 구입할 수 있음.



Art. Nr. 2725ZK

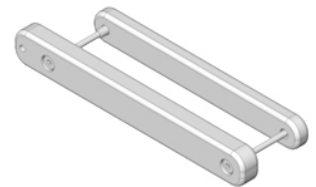

Art. Nr. 2725ZK

Art. Nr. 2733

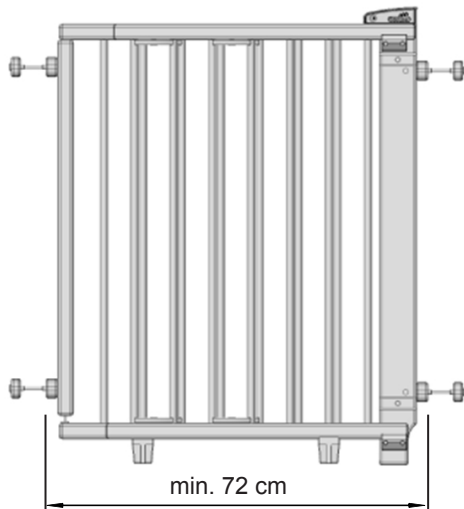

Art. Nr. 2725ZK

Art. Nr. 2733

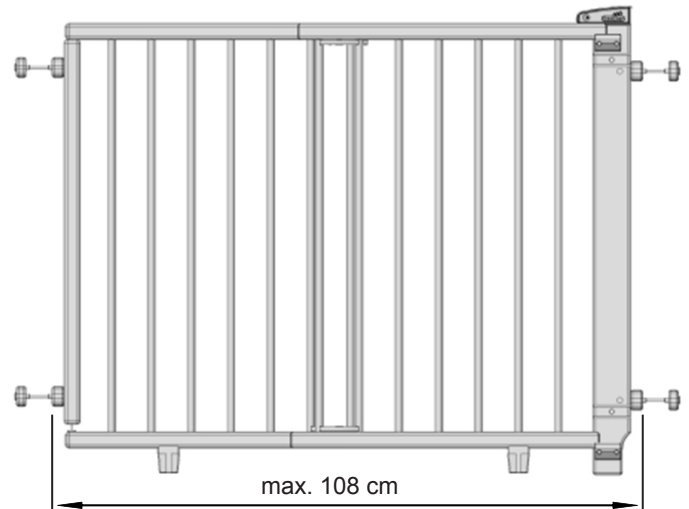

Art. Nr. 2725ZK

Art. Nr. 2735

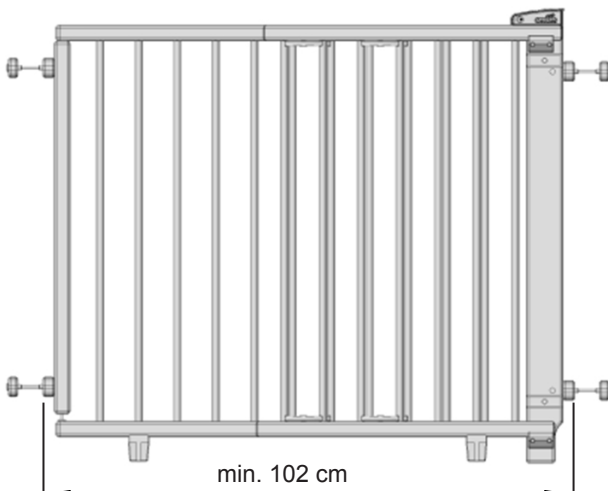

Art. Nr. 2725ZK

Art. Nr. 2735

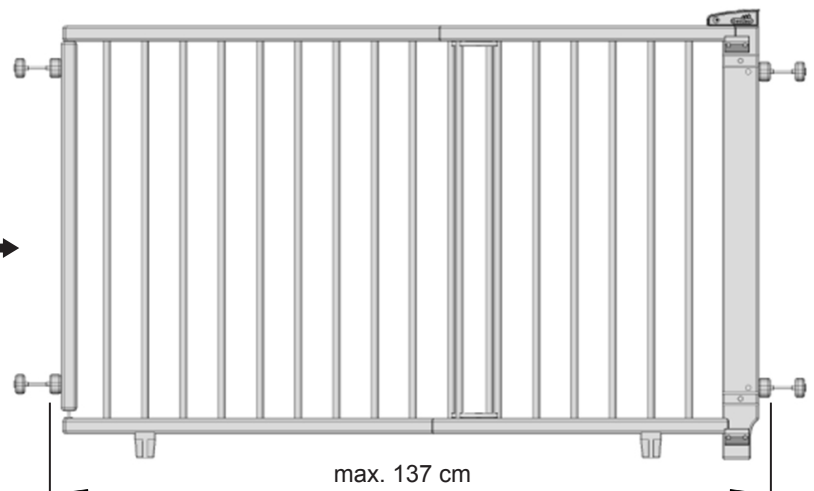

Teileliste
List of parts as illustrated
Liste de pièces comme illustrée
Onderdelenlijst
Listino pezzi

Indhold
Lista de piezas
Alkotóelemek jegyzéke
Osaluettelo
Seznam elementov
Popis dijelova

Delliste
Wykaz części
Seznam součástí
Lista de peças
Parça listesi
Перечень деталей

Zoznam súčiastok
Artikellista
Spisak delova
パーツリスト
零部表
부품 목록

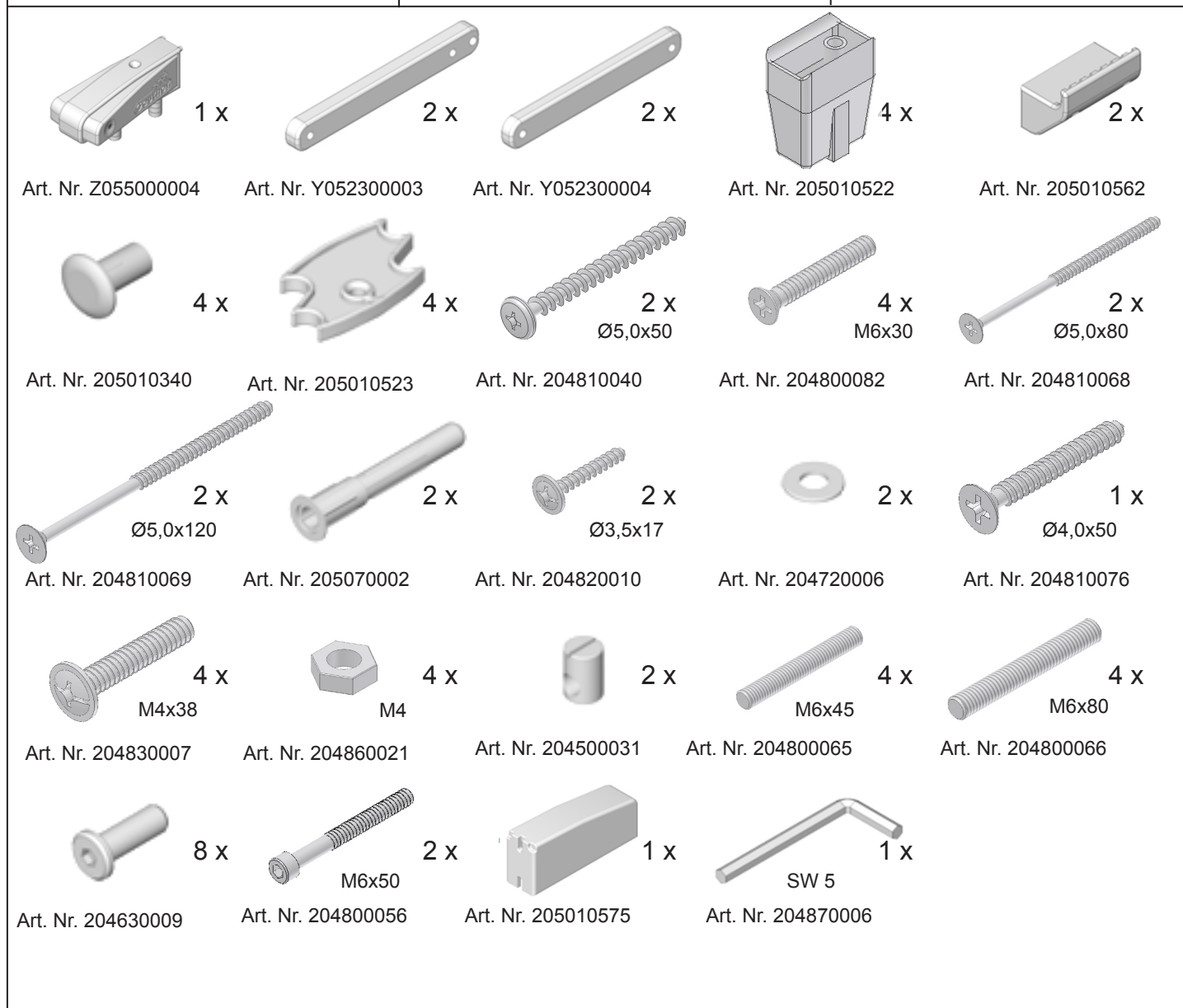
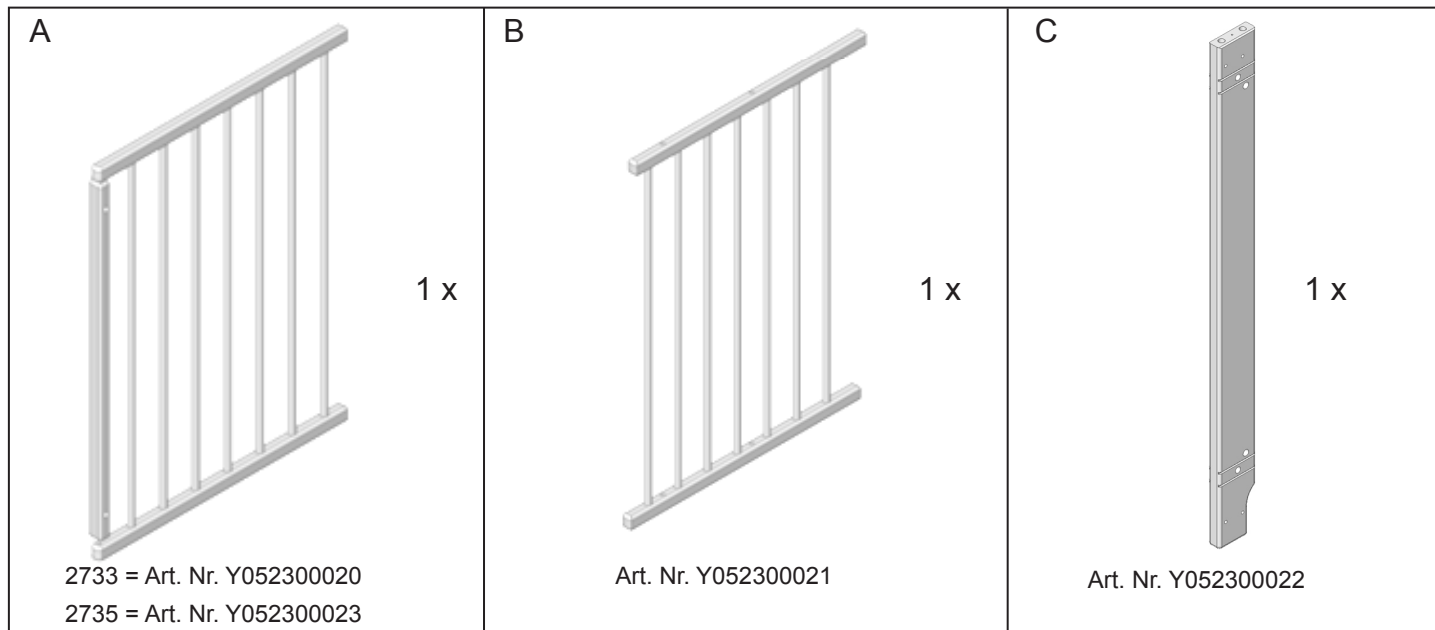

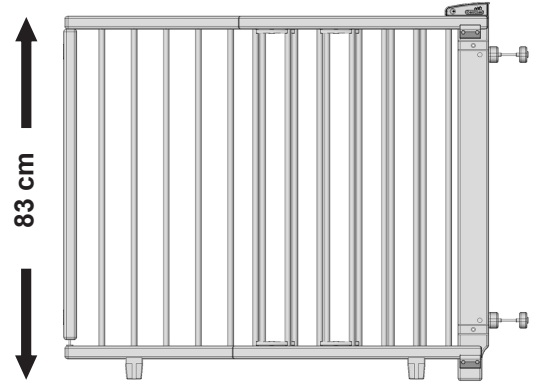
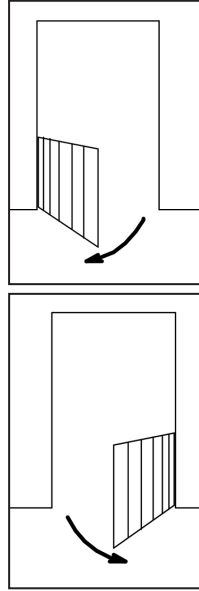
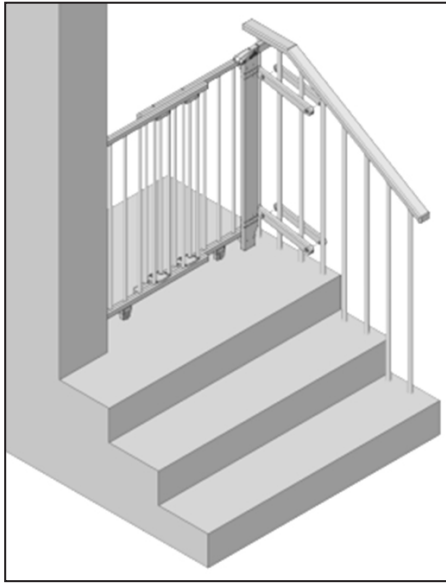

2733 ← 70 - 111 cm →
 2735 ← 99,5 - 140 cm →

1

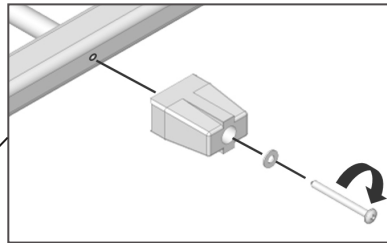
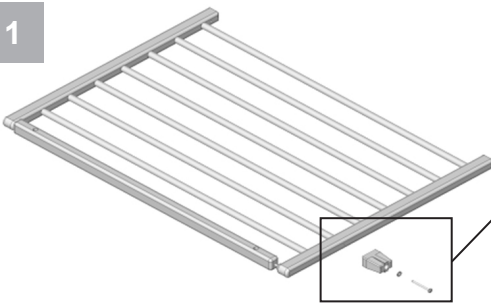

2 x
Ø5,0x50

2 x

2 x

4 x

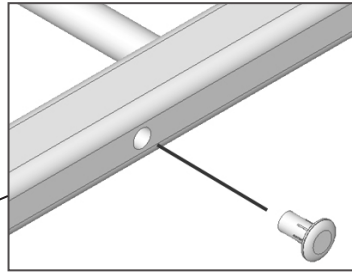
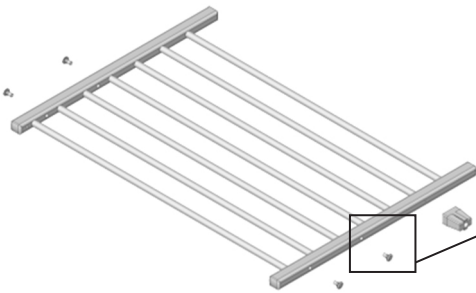

2

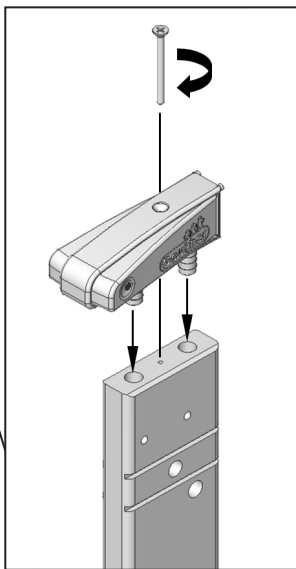
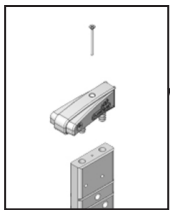

1 x
Ø4,0x50

3

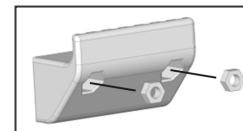
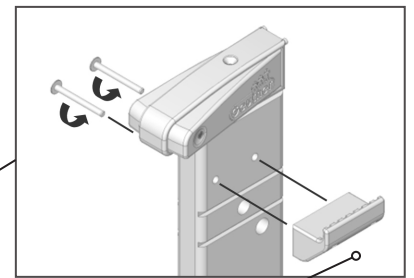
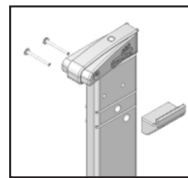

4 x
M4

2 x

4 x
M4x38

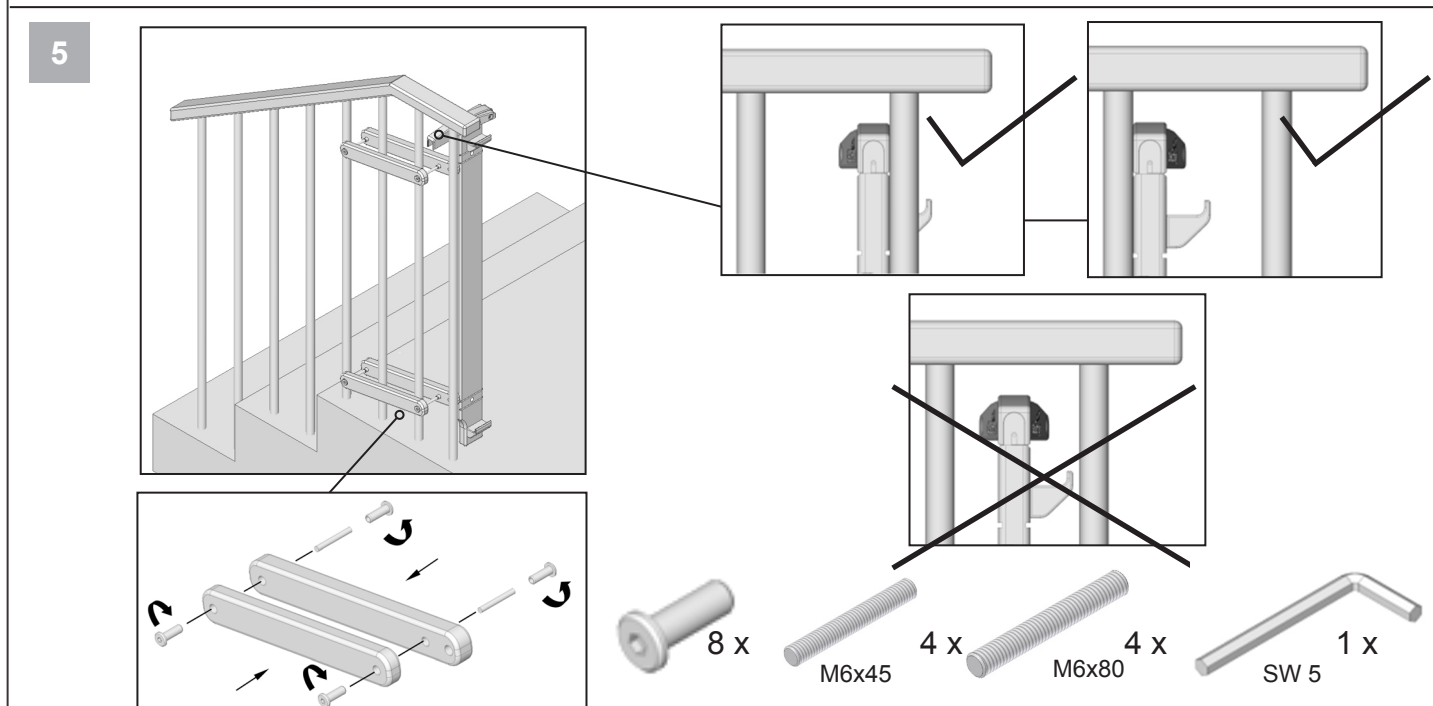
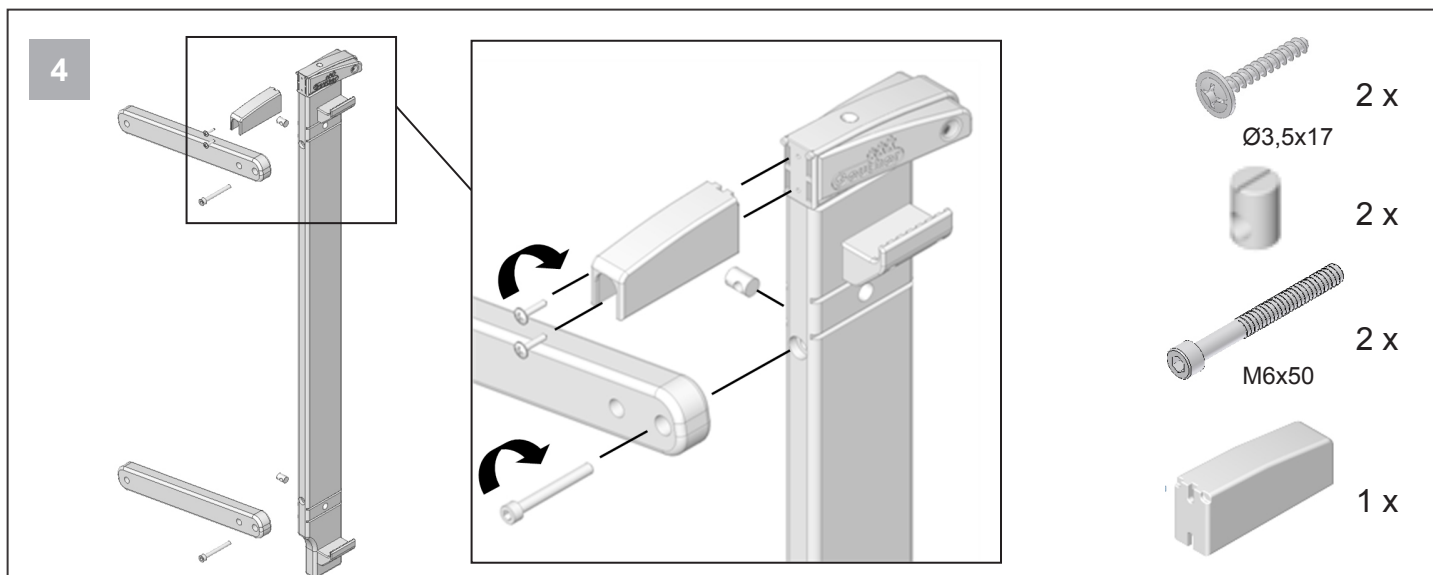

- (DE) Verwenden Sie für Sprossen von 1,5 - 4 cm Stärke den kurzen Gewindestab und für Sprossen von 4 - 8 cm den langen Gewindestab. Verschlusselement ausrichten und Verschraubung mit Inbusschlüssel fest anziehen.
- (GB) With bars 1.5 - 4 cm thick, use the short threaded rod and with bars 4 - 8 cm thick use the long threaded rod. Set up the locking element and tighten firmly with an Allen wrench.
- (FR) Utilisez pour des barreaux de 1,5 - 4 cm d'épaisseur la tige filetée courte et pour des barreaux de 4 - 8 cm la tige filetée longue. Ajuster l'élément de fermeture et serrer à fond le raccord à vis avec la clé mâle coudée.
- (NL) Gebruik voor spijlen met een dikte van 1,5 - 4 cm de korte schroefstang en voor spijlen met een dikte van 4 - 8 cm de lange schroefstang. Sluitelement uitlijnen en schroefverbinding met inbusleutel goed vastschroeven.
- (IT) Per asticelle dell'inferriata fra 1,5 e 4 cm di spessore l'asta filettata corta e per asticelle fra 4 e 8 cm, l'asta filettata lunga. Allineare l'elemento di chiusura e con una chiave ad esagono cavo stringere saldamente il collegamento a vite.
- (DK) Til 1,5 - 4 cm tykke sprosser anvendes den korte gevindstang og til 4 - 8 cm tykke sprosser den lange gevindstang. Låseelementet rettes til og forskruningerne spændes fast med unbraconøgle.
- (ES) Emplear para peldaños de 1,5 - 4 cm de grosor la varilla de rosca corta y para peldaños de 4 - 8 cm la varilla de rosca larga. Alinear el elemento de cierre y apretar firmemente el atornillamiento con una llave de Allen.
- (HU) 1,5 - 4 cm vastag rudakhoz alkalmazza a rövid menetes rudat, 4 - 8 cm vastag rudak esetében pedig a hosszú menetes rudat. Állítsa be a záródó szárnyat a helyére, és a csavarkötést az imbuszkulccsal szorosán húzza meg.
- (FI) Käytä 1,5 - 4 cm:n vahvuisille pinnoille lyhyttä kierrevaarnaa ja 4 - 8 cm:n pinnoille pitkää kierrevaarnaa. Aseta lukituselementti paikalleen oikeaan asentoon ja kiristä ruuvit tiukasti kuusiokoloavaimella.
- (SI) Za letve debeline 1,5 - 4 cm uporabite kratko navojno palico in za letve debeline 4 - 8 cm pa dolgo. Nastavite zaporne elemente in jih trdno zategnite s štirioglatim ključem – imbusnim vijačnim ključem.

- (HR) Za šarke debljine od 1,5 - 4 cm koristite kratki navojni štap, a za šarke od 4 - 8 cm koristite dugački navojni štap. Postavite zaporni element i imbus ključem stegnite vijke.
- (NO) For sprosser på 1,5 - 4 cm styrke brukes den korte settestaven og for sprosser på 4 - 8 cm brukes den lange settestaven. Låseelementer innrettes og fastskruingene foretas fast med umbrakonøkkel.
- (PL) Stosować na szczelbę o grubości 1,5 – 4 cm krótkie pręty gwintowane a na szczelbę 4 – 8 cm długie pręty gwintowane. Ustawić element zamykający i dokręcić na stałe za pomocą klucza imbusowego.
- (CZ) Pro příčle tloušťky 1,5 - 4 cm použijte krátkou tyčku se závitem a pro příčle tloušťky 4 - 8 cm použijte dlouhou tyčku se závitem. Seřizovací prvek srovnat a jeho šroubový spoj utáhnout imbusovým klíčem.
- (PT) Para degraus com uma espessura de 1,5 – 4 cm, utilize a barra roscada curta e para degraus de 4 – 8 cm, a barra roscada comprida. Alinhe o elemento de fecho e aperte a união roscada com a chave para parafusos sextavados internos.
- (TR) 1,5 – 4 cm kalınlığındaki parmaklıklar için kısa vidalı çubuk ve 4 – 8 cm kalınlığındaki parmaklıklar için uzun vidalı çubuğu kullanınız. Kilitleme elemanını doğrultunuz ve vidaları somun anahtarı ile iyice sıkınız.
- (RU) Для перекладин толщиной 1,5 - 4 см следует использовать короткую резьбовую шпильку, а для перекладин толщиной 4 - 8 см – длинную резьбовую шпильку. Выровнять запирающий элемент и плотно затянуть винты с помощью шестигранного ключа.
- (SK) Pre priečky veľkosti 1,5 - 4 cm používajte krátku závitovú tyč a pre priečky veľkosti 4 - 8 cm dlhú závitovú tyč. Narovnajete uzatvárací diel a skrutkové spojenie pevne utiahnite pomocou imbusového kľúča.
- (SE) Använd det korta gängstålet till spjälor som är 1,5 - 4 cm tjocka och det långa till spjälor på 4 - 8 cm. Rikta in låseelement och dra fast skruvkoppling ordentligt med insexnyckel.
- (RS) Za šarke debljine od 1,5 - 4 cm koristite kratku navojnu šipku, a za šarke od 4 - 8 cm koristite dugačku navojnu šipku. Postavite deo za zatvaranje u željeni položaj pa imbus ključem pritegnite zavrtnje.
- (JP) 太さ1.5~4cmのバーについては短いタイプのネジ棒を、太さ4~8cmのバーについては長いタイプのネジ棒を使用してください。ロックエレメントをセットし、ネジを六角レンチで締めてください。
- (CN) 围栏杆粗细为1,5 - 4厘米时, 采用短螺纹杆, 围栏杆粗细为4 - 8厘米时, 采用长螺纹杆。调整闭锁件, 用内六角螺丝刀紧固。
- (KR) 두께 1,5 - 4 cm 의 막대 살에는 짧은 나사강봉을, 두께 4 - 8 cm 의 막대 살에는 긴 나사강봉을 사용하십시오. 잠금 부품을 잘 맞추고서 육각 렌치로 나사못을 단단히 조여줍니다.

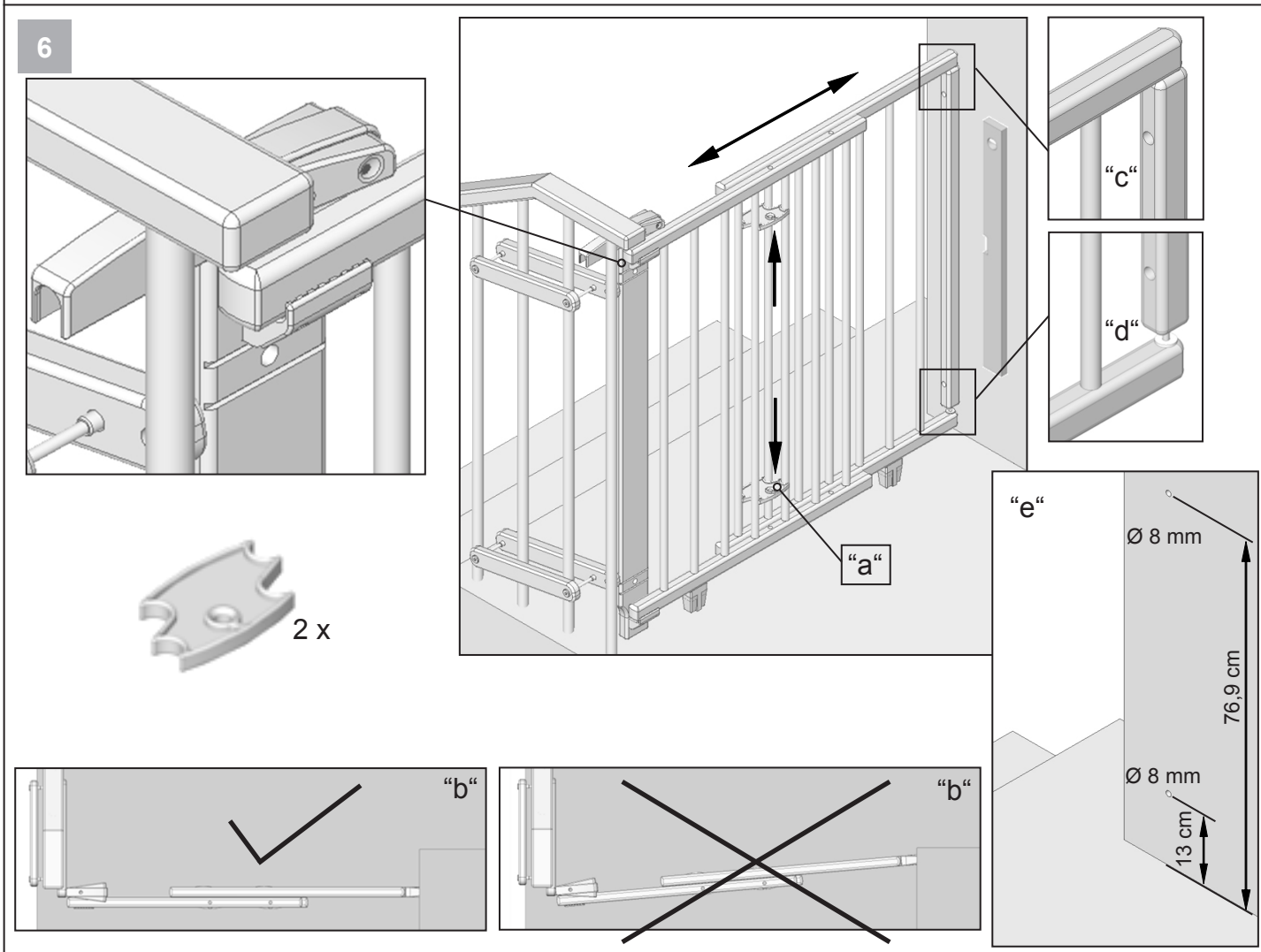

- DE** Stellen Sie mit den Rastbeschlägen "a" die Gitterbreite in etwa auf die Breite der Öffnung ein. Richten Sie das Gitterteil so aus, dass es parallel zur Treppe steht "b". Markieren Sie nun die 2 Dübelbohrungen "c" und "d". Nun entfernen Sie die Gitterteile und bohren die Dübelbohrungen. Bohrmaße beachten ! "e"
- GB** Using the adjusting elements "a" align the width of the safety gate to the approximate width of the opening. Place the gate so that it stands parallel to the stairs "b". Now mark the 2 wall plug holes "c" and "d". Now remove the gate and drill the wall plug holes. Note the drill measurements! "e"
- FR** Réglez avec les armatures d'enclenchement "a" la largeur de la grille approximativement sur la largeur de l'ouverture. Orientez la partie grille de sorte qu'elle se trouve parallèle à l'escalier "b". Marquez à présent les 2 trous de cheville "c" et "d". Retirez à présent la partie grille et alésez les trous de cheville. Tenir compte des cotes d'alésage! "e"
- NL** Stel met de arrêteerbeslagen "a" de traliebreedte ongeveer in op de breedte van de opening. Lijn het traliehek zo uit, dat het parallel ten opzichte van de trap staat "b". Markeer nu de 2 plugboringen "c" en "d". Nu verwijdert u het traliehek en boort u de plugboringen. Boorafmetingen in acht nemen! "e"
- IT** Con le guarniture d'arresto "a" regolare approssimativamente la larghezza del cancelletto a quella dell'apertura. Allineare l'elemento a griglia in modo che si trovi parallelamente rispetto alla scala "b". Ora contrassegnare i due fori per i tasselli "c" e "d". Rimuovere gli elementi a griglia e trapanare i fori per i tasselli. Fare attenzione alle dimensioni dei fori ! "e"
- DK** Gitterbredden indstilles til ca. åbningens bredde ved hjælp af justeringsbeslagene "a". Gittersektionen rettes til, så det står parallelt til trappen "b". Herefter markeres de 2 huller til dyvlerne "c" og "d". Nu fjernes gittersektionerne og hullerne til dyvlerne bores. Tag højde for målene til borerne! "e"
- ES** Ajustar con las armaduras de enclavamiento "a" la anchura de la rejilla a aproximadamente la anchura de la apertura. Alinear la rejilla de tal manera que esté situado paralelo respecto a las escaleras "b". Marcar seguidamente los 2 orificios de los tacos "c" y "d". Extraer ahora las piezas de la rejilla y taladrar los orificios de los tacos. Tener en cuenta las medidas del orificio "e".
- HU** Állítsa be az „a” reteszés vasalatkokat a rácsszélességét kb. a nyílás szélességére. A rácsos elemet úgy állítsa be, hogy éppen a lépcsővel párhuzamosan álljon „b”. Ezután jelölje be a 2 tiplifuratot „c” és „d”. Távolítsa el a rácsos elemeket, és fúrja ki a tiplifuratokat. Vegye figyelembe a fúrási méretadatokat. „e”
- FI** Säädä pidättimillä "a" portin leveys suunnilleen aukon levyiseksi. Suuntaa portin osa siten, että se on yhdensuuntainen portaiden kanssa "b". Merkitse nyt 2 ruuvitulpan reikää "c" ja "d". Poista sen jälkeen portin osat ja poraa tulppien reiät. Huomaa porattavien reikien mitat! "e"
- SI** Z rastirnimi okovi nastavite "a" približno širino mreže na širino odprtine. Mrežo nastavite tako, da bo ta stala paralelno na stopnice "b". Markirajte sedaj še 2 luknji za zatiče "c" in "d". Sedaj odstranite mrežo in izvrtajte luknje za zatiče. Upoštevajte mere za vrtanje ! "e"
- HR** Uz pomoć zarezanih okova "a" podesite širinu rešetke otprilike na širinu otvora. Dio rešetke potavite tako da je paralelan sa stubom "b". Obilježite 2 provrta za zidne uloške "c" i "d". Uklonite dijelove rešetke i izbušite provrte za zidne uloške. Pripazite na dimenzije provrta! "e"
- NO** Still gitterbredden inn ca. på bredden av åpningen med låsebeslagene "a". Rett inn gitterdelen slik at den står parallell til trappen "b". Marker så de 2 boringene for hylsene "c" og "d". Deretter fjerner du gitterdelene og borer hyll for hylsene. Ta hensyn til boremålene! "e"
- PL** Za pomocą zatrzasków "a" ustawić wstępnie szerokość kratki odpowiadającą wymiarowi otworu. Ustawić element kratki w taki sposób, żeby był skierowany równoległe do schodów "b". Zaznaczyć 2 otwory do dybli "c" i "d". Usunąć kratkę i wykonać otwory do dybli. Przestrzegać wymiarów otworów! "e"
- CZ** Pomocí kování se západkou "a" nastavte šířku mřížky zhruba na šířku otvoru. Mřížku srovnajte tak, aby byla souběžná se schodištěm "b". Označte si 2 otvory pro hmoždinky "c" a "d". Nyní součásti mřížky odstraňte a vyvrtejte otvory pro hmoždinky. Respektujte míry otvorů! "e"
- PT** Com as guarniçoes com entalhe "a", ajuste a largura da grade à largura da abertura. Alinhe a grade, de maneira que esteja em posição paralela à escada "b". Agora, marque os 2 orifícios para buchas "c" e "d". Remova as grades e faça os orifícios para buchas. Observe as dimensões de perfuração! "e"
- TR** Mandal donanımları ile "a" parmaklık genişliğini yaklaşık deliğin genişliğinde ayarlayınız. Parmaklık parçasını, merdivene "b" paralel duracak şekilde ayarlayınız. Şimdi 2 dübel deliğini "c" ve "d" işaretleyiniz. Şimdi parmaklık parçasını çıkartınız ve dübel deliklerini deliniz. Delme ölçülerine dikkat ediniz ! "e"
- RU** С помощью фиксаторов «а» отрегулировать ширину калитки по ширине проема. Выровняйте калитку таким образом, чтобы она прямо стояла в проеме (рис. «б»). Отметить точки для 2-х отверстий «с» и «d». Снять обе части калитки и просверлить отверстия для дюбелей. Соблюдать указанные размеры! (рис. «е»)
- SK** Pomocou kování „a“ nastavte šírku mreže približne na šírku otvoru. Narovnajate mrežový diel tak, aby sedelo rovnobežne k schodu „b“. Označte 2 klincové vrty „c“ a „d“. Teraz odstráňte mrežové dielce a navŕtajte otvory. Dajte pozor na veľkosť vrtov! „e“
- SE** Ställ in gallerbredden så att den passar bredden på öppningen med låsbeslagen "a". Place- ra spjälneheten så att den står parallellt mot trappan "b". Markera nu de två plugghålén "c" och "d". Nu tar du bort spjälneheterna och borrar plugghålén. Tänk på bormåtten! "e"
- RS** Uz pomoć zarezanih okova „a“ podesite širinu ograde otprilike na širinu otvora. Postavite deo ograde tako da stoji paralelno sa stepeništem „b“. Obeležite u zidu 2 rupe za moždanike „c“ i „d“. Zatim uklonite delove ograde i izbušite rupe za moždanike. Obratite pažnju na veličinu rupa! „e“
- JP** 調節金具「a」により、ゲートの幅を開口部の幅に調節してください。ゲートが「b」のように階段に平行になるように設置してください。2つのダボ穴「c」と「d」の部分に印をつけてください。ゲートを外し、ダボ穴をあけてください。穴のサイズを守ってください！「e」を参照。
- CN** 用卡槽挡板“a”将围栏的宽度调整到与建筑物开口相当的宽度，使围栏正好与楼梯平行（b）。标明2个销子钻孔位“c”及“d”，然后移走围栏，钻销孔。请注意孔径尺寸！“e”
- KR** 조정 침쇠 "a" 를 사용하여 안전문 너비를 열린 곳의 너비에 대략 조정해 맞추십시오. 안전문의 부품이 계단에 평행이 "b" 되도록, 위치를 맞추십시오. 이제 2 개 플라스틱 앵커 구멍 "c" 와 "d" 를 표시하십시오. 그 다음 안전문의 부품을 치우고 플라스틱 앵커 구멍을 뚫으십시오. 구멍의 크기에 주의하십시오! "e"

7

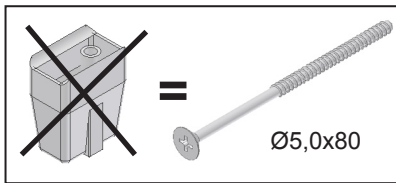
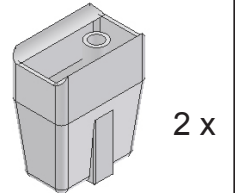
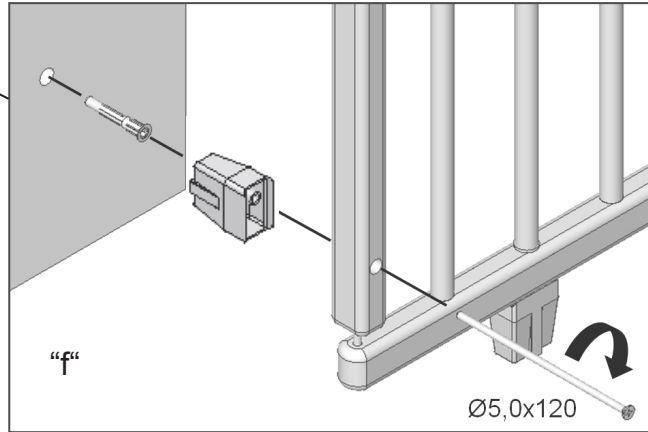
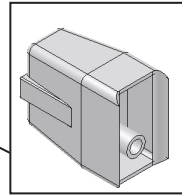
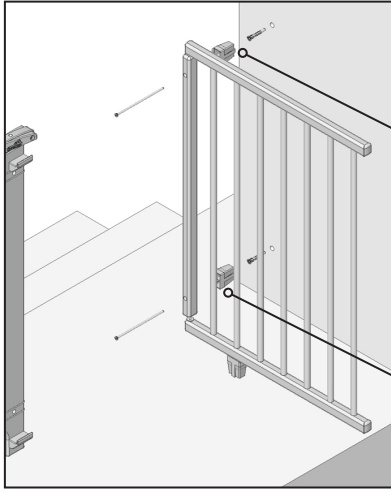

- DE** Schwenkseite von der Verschlussseite lösen. Schrauben Sie nun die Schwenkseite ans Mauerwerk “f”. Bei festem Mauerwerk eignet sich der mitgelieferte Dübel. Für Trockenbauwände oder Porenbeton verwenden Sie bitte Spezialdübel aus dem Fachhandel.
- GB** Detach the hinge and locking sides. Now screw the hinge part onto the wall “f”. The supplied wall plugs are suitable for solid brickwork. Please use special wall plugs from the DIY market for dry wall constructions or cellular concrete.
- FR** Détacher la partie fixe de la partie de fermeture. Visser à présent la partie fixe au mur “f”. La cheville livrée avec l'article est appropriée à une maçonnerie massive. Veuillez utiliser des chevilles spéciales que vous trouverez dans le commerce spécialisé pour les murs en pierres sèches ou en béton poreux.
- NL** Zwenkzijde van de sluitingzijde losmaken. Schroef nu de zwenkzijde aan het muurwerk “f”. Bij vast muurwerk is de meegeleverde plug geschikt. Gelieve voor muren van droog beton of luchthoudend beton speciale pluggen uit de vakhandel te gebruiken.
- IT** Staccare il lato orientabile da quello di chiusura. Avvitare il lato orientabile al muro “f”. Il tassello in dotazione è adatto per muri solidi. Per muri a secco o calcestruzzo poroso utilizzare tasselli speciali disponibili nei negozi specializzati.
- DK** Svingsiden og lukkesiden tages fra hinanden. Herefter skrues svingsiden fast til murværket “f”. Den vedlagte dyvel er egnet til fast murværk. Til vægge af elementer eller af gasbeton anvendes specielle dyvler, der fås i specialforretninger.
- ES** Desprender el lado orientable del lado de cierre. Atornillar seguidamente el lado orientable a la mampostería “f”. Si la mampostería es firme, es adecuado el taco suministrado. Para paredes prefabricadas o de hormigón esponjoso, utilizar tacos especiales de uso convencional.
- HU** Oldja le a rögzített szárnyat a záródó szárnyról. Csavarozza rá a rögzített szárnyat a falra. “f”. Szilárd fal esetén a készlethez tartozó ék/tipli elegendő. Szárazépítésem falakhoz vagy pórusbetonhoz a szaküzletekben kapható különleges tipliket használja.
- FI** Irrota kääntöpuoli lukituspuolesta. Kiinnitä nyt kääntöpuoli ruuveilla seinään “f”. Kiinteän seinämuurauksen yhteydessä soveltuu käytettäväksi mukana toimitettu ruuvitulppa. Käytä kuivarakennustekniikalla valmistetuissa seinissä tai kevytbetonirakenteissa alan erikoisliikkeistä saatavia erikoistulppia.
- SI** Sprostite vrtljivo stran od zaporne strani. Sedaj privijte vrtljivo stran na zid “f”. Če boste pritrjevali na opečnato steno, je za to najbolj primeren priloženi zatič. Za suhograjene zidove ali luknjasti beton uporabljajte prosim za to posebne zatiče, ki jih dobite v specialnih trgovinah.
- HR** Otpustite okretnu stranu sa zaporne strane. Uvijte okretnu stranu na zid “f”. Za tvrde zidove koristite priložene zidne uloške. Za zidove od gips-kartona ili poroznog betona koristite posebne zidne uloške iz specijalizirane trgovine.
- NO** Løsne svingsiden fra låsesiden. Skru så svingsiden fast til murverket “f”. Ved fast murverk passer den medleverte hylsen. For vegger med tørrbygg eller porøs betong må det brukes spesialhylser som fåes i faghandelen.
- PL** Wymontować bok obrotowy po stronie zamykającej. Przykręcić bok obrotowy do ściany “f”. Do muru trwałego nadają się dyble dostarczone w komplecie. W przypadku ścianek gipsowych lub betonu komórkowego należy zastosować dyble specjalne znajdujące się w handlu.
- CZ** Výkyvnou stranu oddělte od uzávěrové strany. Výkyvnou stranu přišroubujte na zdivo “f”. Pro pevné zdivo se hodí spolumodávaná hmoždinka. Pro zdi stavěné suchým postupem nebo pro pórobeton prosím použijte speciální hmoždinky z odborného obchodu.
- PT** Solte o lado giratório do lado de fecho. Aparafuse o lado giratório na parede “f”. Para muramentos fixos, a bucha fornecida é apropriada. Para alvenaria em seco ou betão poroso, é favor utilizar buchas especiais do comércio especializado.
- TR** Hareketli tarafı kilitleme tarafından çıkartınız. Şimdi hareketli tarafı bağlantı duvarına “f” vidalayınız. Sağlam bağlantı duvarlarında beraberinde teslim edilen dübel uygundur. Kuru yapı duvarları veya gözenekli betonlar için lütfen uzman satış yerlerinden alabileceğiniz özel dübeller kullanınız.

RU

Отсоединить поворотную часть от запирающей части. Привинтить поворотную часть к стене. (рис. «f»)
Для крепления на кирпичной кладке можно использовать прилагаемый в комплекте дюбель. Для крепления на стены из гипсокартона или пористого бетона следует использовать специальные дюбели, которые можно приобрести в строительном магазине.

SK

Uvoľnite bočnú stranu od uzatváracej strany. Teraz naskrutkujte bočnú stranu na stenu „f“. Pri stabilnej stene je vhodný priložený drevený klin. V prípade suchých stavieb alebo pórobetónu používajte špeciálne klíny odporúčané odborníkom.

SE

Lossa den svängbara sidan från låssidan. Skruva nu fast svängsidan i murverket "f". De medföljande pluggarna passar till betong. Till väggar med puts eller av lättbetong använder du specialplugg från fackhandeln.

RS

Otpustite okretnu stranu sa strane za zatvaranje. Pričvrstite okretnu stranu na zid „f“. Za čvrste zidove prikladni su priloženi moždanici. Kod zidova od gipsanih ploča i porobetona treba koristiti posebne moždanike koji se mogu nabaviti u specijalizovanim trgovinama.

JP

ロック側からヒンジ側を外してください。ヒンジ側を壁「f」にネジで固定してください。固い壁には同梱のダボが適しています。石膏ボードや軽量気泡コンクリートについては、専門店で販売されている専用ダボを使用してください。

CN

将转动件与闭锁件分离，然后把转动件固定到墙体上“f”。与砌墙面固定时请使用所提供的销子，与干墙体墙面或水泥孔墙请使用专卖店销售的特殊销子。

KR

잠금 면에서 돌쩌귀가 있는 면을 풀으십시오. 그런 뒤 벽 "f" 에 돌쩌귀가 있는 면을 나사로 조여주십시오. 단단한 벽에 작업할 경우 동봉한 플라스틱 앵커가 적합합니다. 건식 벽체로 지어진 벽과 기포 콘크리트에서는 전문 매장에서 구입하는 벽면 특수 앵커를 사용하십시오.

8

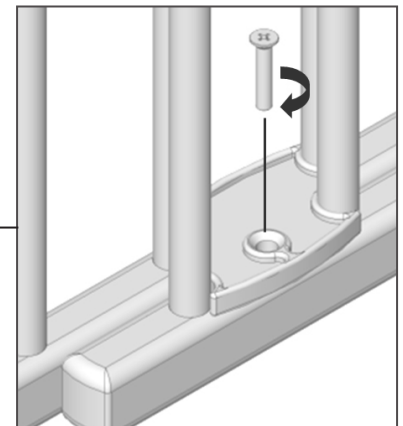
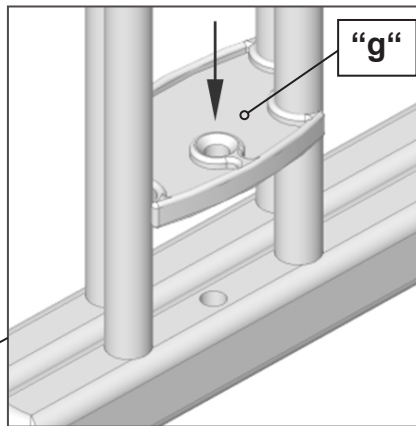
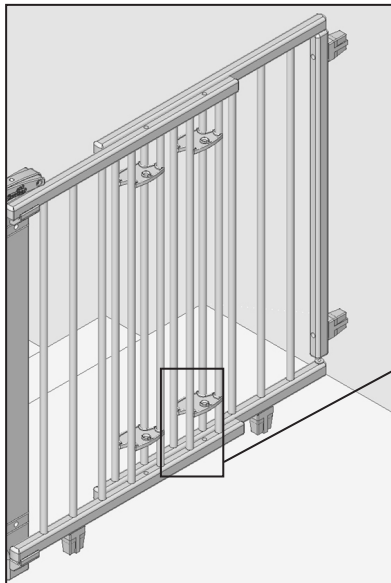

4 x



4 x

M6x30

DE

Verbinden Sie mit den Rastbeschlägen "g" die Verschlussseite mit der Schwenkseite. Die Gitterteile verschieben sich im Raster von 7,3 cm "h" zueinander. Durch drehen der Rastbeschläge "i" lässt sich das Schutzgitter nochmals um 3,2 cm "j" verstellen.

GB

With the adjusting clamps "g" connect the locking and the hinge sides. The gate parts slide together in sections of 7.3 cm "h". By turning the adjusting clamps "i" the safety gate can be adjusted by another 3.2 cm "j".

FR

Reliez la partie de fermeture avec la partie fixe avec les armatures d'enclenchement "g". Les parties de la grille se déplacent l'une vers l'autre en trame de 7,3 cm "h". En tournant les armatures d'enclenchement "i", vous pouvez déplacer la grille de protection encore de 3,2 cm "j".

NL

Verbind de arrêteerbeslagen "g" van de sluitingzijde met de zwenkzijde. De spijlen in het traliehek verschuiven in het hek 7,3 cm "h" ten opzichte van elkaar. Door het draaien van de arrêteerbeslagen "i" kan het traliehek nogmaals 3,2 cm "j" versteld worden.

IT

Con le guarniture di arresto "g" collegare il lato chiusura con quello orientabile. Nel sistema gli elementi a griglia si avvicinano tra loro di 7,3 cm "h". Ruotando le guarniture di arresto "i", il cancelletto di sicurezza può essere regolato ancora di 3,2 cm "j".

DK

Låsesiden forbindes med svingsiden ved hjælp af justeringsbeslagene "g". Gittersektionerne forskydes i forhold til hinanden i faste trin på 7,3 cm "h". Ved at dreje justeringsbeslagene "i" kan sikkerhedsgitteret forskydes yderligere 3,2 cm "j".

ES

Unir con las armaduras de enclavamiento "g", el lado de cierre y el lado orientable. Las piezas de la rejilla se deslizan entre sí a una trama de 7,3 cm "h". Girando las armaduras de enclavamiento "i" puede reajustarse la rejilla protectora en otros 3,2 cm "j".

HU

Kapcsolja össze a "g" reteszes vasalatokkal a falhoz rögzített lengőszárnyat a záródó szárnyal. A rácsos elemek 7,3cm-es raszterben "h" egymás felé eltolódnak. Az "i" reteszes vasalatok elforgatásával a védőrács további 3,2 cm-el "j" elállítható.

FI

Yhdistä pidättimillä "g" lukituspuoli ja kääntöpuoli. Portin osat siirtyvät limittäin 7,3 cm:n verran "h". Kiertämällä pidättimiä "i" turvaporttia voidaan säätää vielä 3,2 cm:n "j" verran.

SI

Z rastirnimi okovi "g" povežite med seboj stran z zapirkami z vrtljivo stranjo. Deli mreže se med seboj prilagodijo v obliki rešetke z velikostjo 7,3 cm "h". Z vrtenjem rastirnih okov "i" se lahko varovalna mreža še enkrat nastavi za naslednjih 3,2 cm "j".

HR

Uz pomoć zarezanih okova "g" spojite zapornu s okretnom stranom. Dijelovi rešetke pomicat će se u koracima od 7,3 cm "h". Okretanjem zarezanih okova "i" može se zaštitna rešetka još jednom podesiti za 3,2 cm "j".

NO

Med holdebeslagene "g" forbinder du så låsesiden med svingsiden. Gitterdelene forskyves så i et raster på 7,3 cm "h" til hverandre. Ved å dreie på holdebeslagene "i" kan vernegitteret innstilles igjen med 3,2 cm "j".

PL

Połączyć okucia zatraskowe "g" po stronie zamykania z bokiem obrotowym. Części kratki w rastrze 7,3 cm "h" przysuwają się do siebie. Przez obrót zatrasku "i" można jeszcze raz przestawić kratkę zabezpieczającą o 3,2 cm "j".

- CZ** Pomocí kování se západkou "g" spojte uzávěrovou stranu s výkyvnou stranou. Části mřížky se vzájemně posouvají v krocích po 7,3 cm "h". Otočením kování se západkou "i" lze ochrannou mřížku posunout ještě o 3,2 cm "j".
- PT** Ligue o lado de fecho com o lado giratório com as guarnições com entalhe "g". As partes de grade deslocam-se na grelha de 7,3 cm "h" entre si. Girando as guarnições com entalhe "i", a grade de proteção pode ser deslocada por mais 3,2 cm "j".
- TR** Mandal donanımları ile "g" kilitleme tarafını hareketli taraf ile birleştiriniz. Parmaklık parçaları 7,3 cm lik izgaralarda "h" birbirlerine doğru itilir. Mandal donanımlarının "i" çevrilmesi sayesinde koruyucu parmaklık 3,2 cm "j" daha ayarlanabilmektedir.
- RU** С помощью фиксаторов «g» соединить запирающую и поворотную части. Прутья решетки смещаются на 7,3 см (размер «h») относительно друг друга. Путем поворота фиксаторов «i» можно дополнительно отрегулировать защитную калитку на 3,2 см (размер «j»).
- SK** Spojte kovaniami "g" uzatváraciu stranu s bočnou stranou. Mrežové dielce sa posúvajú k sebe v rastri 7,3 cm „h“. Otočením kovaní "i" sa ochranné mreže dajú prestaviť ešte raz o "j" 3,2 cm.
- SE** Förbind den spärrade sidan med svängsidan med låsbeslagen "g". Spjälensheterna förskjuter sig mot varandra i gallret på 7,3 cm "h". När låsbeslaget "i" vrids kan grinden justeras ytterligare 3,2 cm "j".
- RS** Uz pomoć zarezanih okova "g" spojite stranu za zatvaranje sa okretnom stranom. Delovi ograde se pomeraju jedan prema drugom u koracima od 7,3 cm „h“. Okretanjem zarezanih okova „i“ zaštitna ograda se može još jednom podesiti za 3,2 cm „j“.
- JP** 調節金具「g」でロック側とヒンジ側を接続してください。2つのゲートは「h」の7.3cmの範囲で互いにスライドします。金具「i」の回転により、安全柵はさらに「j」の3.2cmの範囲で調節可能です。
- CN** 用卡槽挡板 "g" 连接闭锁件与转动件。围栏在卡槽内移进7,3厘米 "h"。转动卡槽挡板 "i" 使围栏还可移动调整3,2厘米 "j"。
- KR** 조정 침쇠 "g" 를 사용하여 잠금 면을 돌려귀가 있는 면에 연결하십시오. 안전문의 부품을 7,3 cm의 "h" 길이로 서로 밀어 줍니다. 조정 침쇠 "i" 를 돌려서 유아 안전문의 길이를 3,2 cm 로 "j" 한번 더 변경할 수 있습니다.

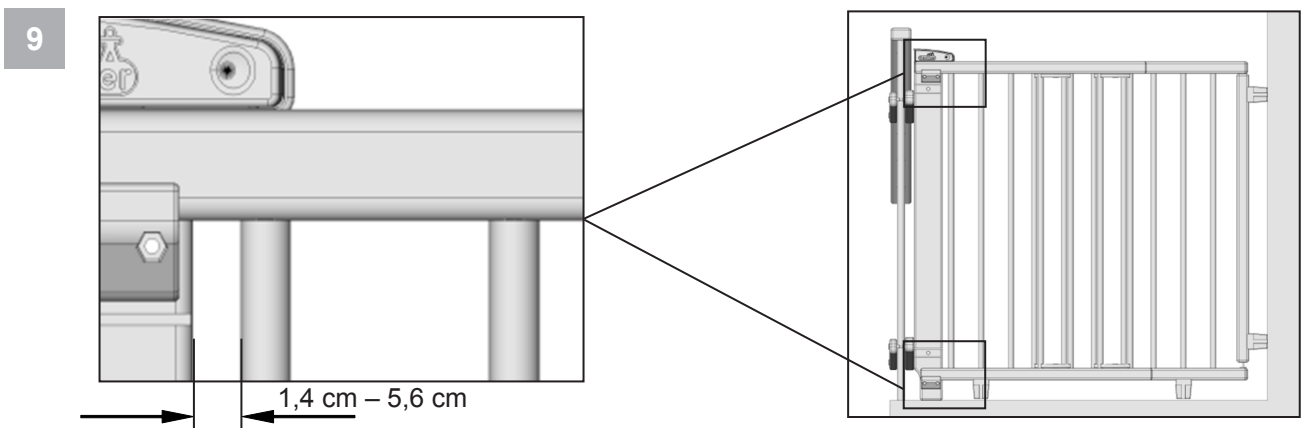
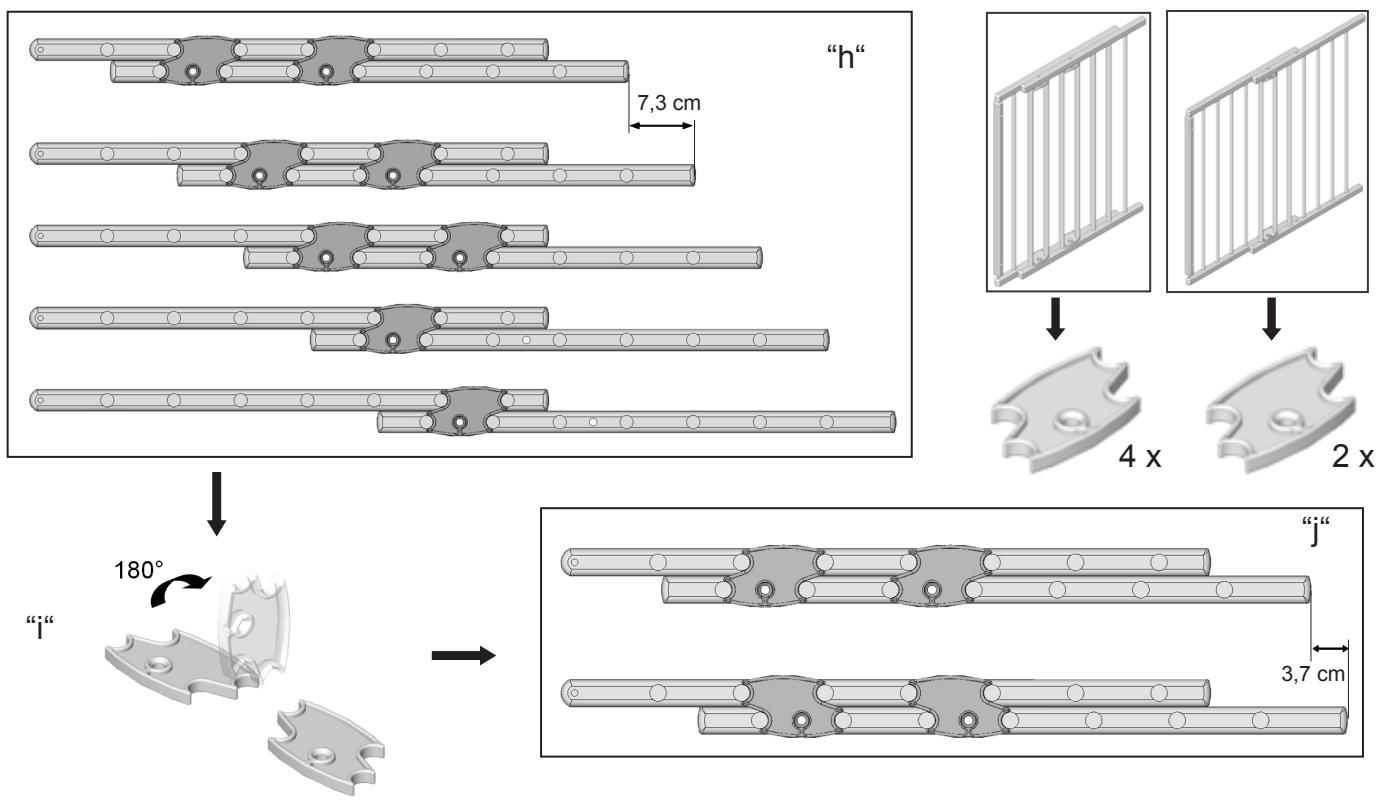

- DE** Der Abstand zwischen Verstellelement und Rundstab muss zwischen 1,4 cm und 5,6 cm betragen.
- GB** The distance between the adjusting clamp and the round post must be between 1.4 cm and 5.6 cm.
- FR** La distance entre l'élément d'ajustage et la tige ronde doit se situer entre 1,4 cm et 5,6 cm.
- NL** De afstand tussen het verstelelement en de ronde staaf dient tussen 1,4 cm en 5,6 cm te bedragen.
- IT** La distanza tra elemento di regolazione e asta rotonda deve essere tra 1,4 e 5,6 cm.
- DK** Afstanden mellem indstillingselement og rundstav skal være mellem 1,4 cm og 5,6 cm.

- (ES) La distancia entre el elemento de reajuste y la varilla circular debe estar comprendida entre 1,4 cm y 5,6 cm.
- (HU) Az állítóelem és a kerek rúd közötti távolság 1,4 cm és 5,6 cm között legyen.
- (FI) Säätoelementin ja pyöröpinnan välisen etäisyyden on oltava 1,4 cm - 5,6 cm.
- (SI) Razdalja med nastavitvenim elementom in okroglo palico mora znašati med 1,4 cm in 5,6 cm.
- (HR) Razmak između elementa za podešavanje i okruglog štapa mora biti između 1,4 cm i 5,6 cm.
- (NO) Avstanden mellom innstillingselementene og rundstangen må være mellom 1,4 cm og 5,6 cm.
- (PL) Odstęp między elementem przesuwным a prętem okrągłym musi mieścić się w granicach od 1,4 cm do 5,6 cm.
- (CZ) Odstup mezi seřizovacím prvkem a kulatou tyčkou musí být 1,4 cm až 5,6 cm.
- (PT) A distância entre o elemento de ajuste e a barra redonda deve ser entre 1,4 cm e 5,6 cm.
- (TR) Ayarlama elemanı ve yuvarlak çubuk arasındaki mesafe 1,4 cm ve 5,6 cm arasında olmak zorundadır.
- (RU) Расстояние между регулирующим элементом и круглым стержнем должно составлять от 1,4 до 5,6 см.
- (SK) Vzdialenosť medzi nastaviteľným dielcom a okrúhlou tyčkou má byť medzi 1,4 cm a 5,6 cm.
- (SE) Avståndet mellan justeringselementet och rundstaven måste vara mellan 1,4 cm och 5,6 cm.
- (RS) Razmak između elementa za podešavanje i okrugle šipke mora biti između 1,4 cm i 5,6 cm.
- (JP) 調節金具とバーの間隔は1.4cmから5.6cmの間です。
- (CN) 调节件与圆杆的距离必须在1,4与5,6厘米之间。
- (KR) 조정 점쇠와 둥근 막대기 간의 간격은 1,4 cm 와 5,6 cm 사이가 되어야 합니다.

10

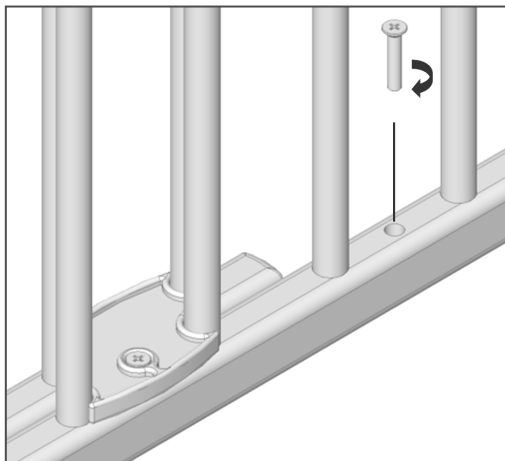

- (DE) Offene Bohrungen unbedingt verschließen.
- (GB) Open drilled holes must be closed.
- (FR) Impérativement fermer les trous ouverts.
- (NL) Open boringen absoluut dicht maken.
- (IT) Chiudere assolutamente i fori aperti.
- (DK) Åbne huller skal under alle omstændigheder lukkes.
- (ES) Cerrar siempre los orificios abiertos.
- (HU) A nyitott furatokat feltétlenül zárja.
- (FI) Avoimet reiät on ehdottomasti suljettava.
- (SI) Nastale luknje od vrtanja je potrebno na vsak način zaliti.
- (HR) Otvorene provrte obavezno zatvorite.
- (NO) Åpne boreringer må absolutt lukkes.
- (PL) Otwarte otwory należy koniecznie zaślepić.
- (CZ) Otevřené vrtané otvory bezpodmínečně zaslepit.
- (PT) Sempre feche os furos abertos.
- (TR) Açık delikleri mutlaka kapatınız.
- (RU) Обязательно закрыть открытые отверстия.
- (SK) Otvorené otvory musia byť uzatvorené.
- (SE) Öppna hål måste sättas igen.
- (RS) Otvorene rupe obavezno zatvorite.
- (JP) 穴の部分は必ず閉じておいてください。
- (CN) 必须把开孔封住。
- (KR) 뚫어서 열린 구멍은 반드시 닫으십시오.

11

