

EN Seat unit configuration allowed by the manufacturer.

Seats must be arranged in a way presented below. Arrangement presented on the graphics ensures maximum comfort and safety for a seated child, protecting from trappings or pressures.



PL Konfiguracje wersji spacerowych dopuszczane przez producenta.

Siedziska ułożone w sposób zaprezentowany na poniższych grafikach zapewniają największy komfort i bezpieczeństwo dla przewożonych dzieci, zabezpieczając przed np. przytrzaśnięciami i naciskami.

RU Конфигурации вариантов сидений прогулочных блоков, разрешенные производителем.

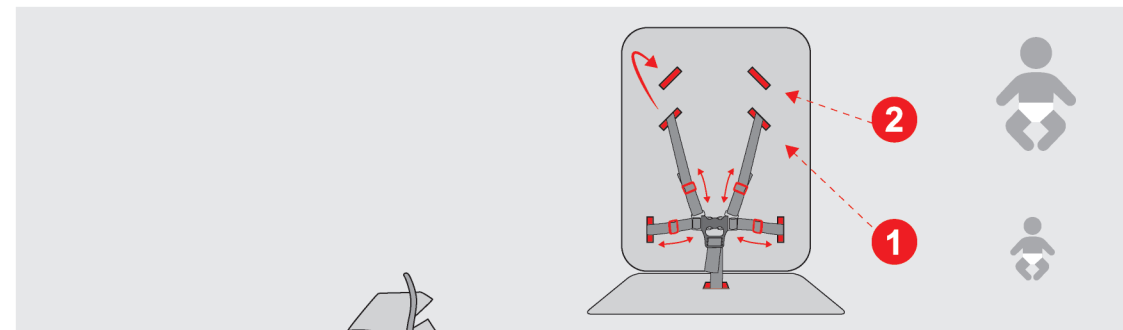
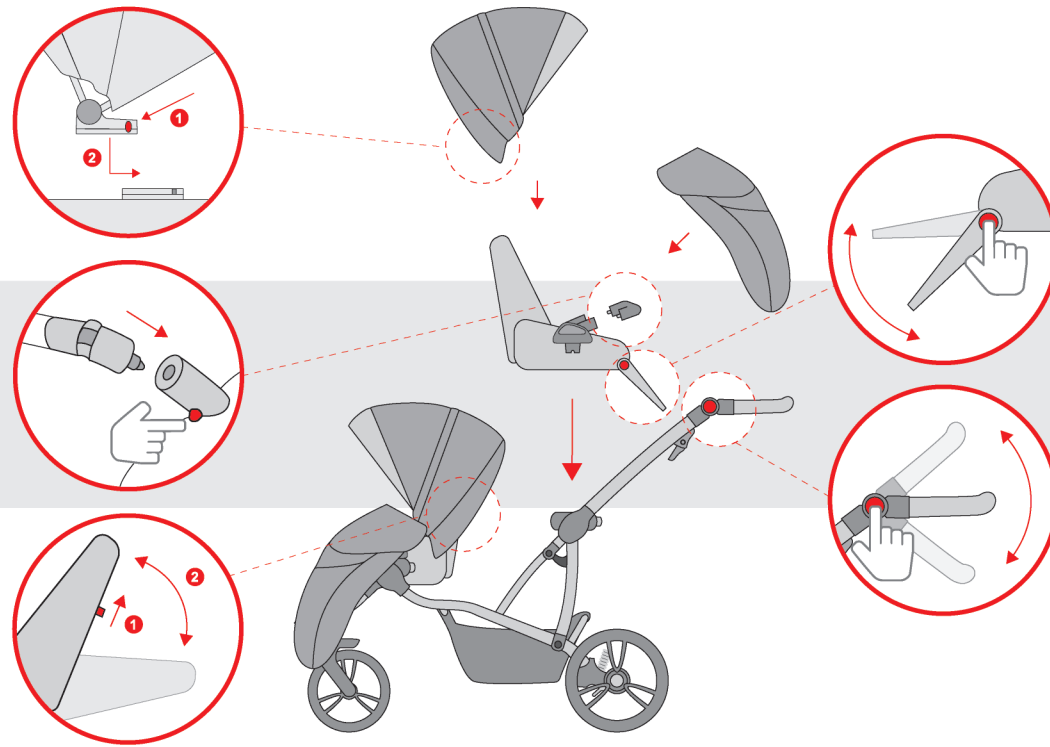
Модули коляски, расположенные в соответствии с представленными ниже рисунками, обеспечивают максимальный комфорт и безопасность для перевозимых детей, защищая их, например, от защемлений и прижимов.



-  ARAS: Bobostello Mars
-  AMCS: MAXI COSI
-  ACAS: CARLO

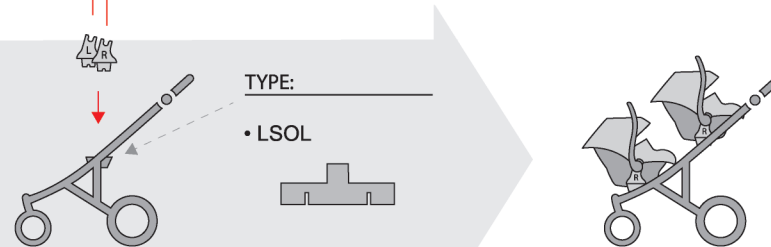

BEBETTO 

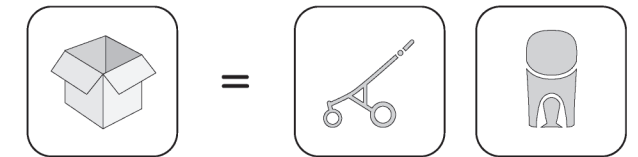
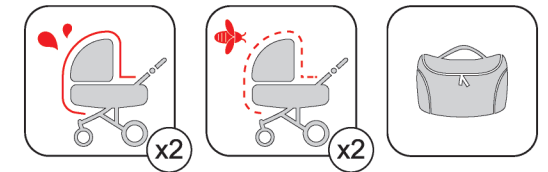
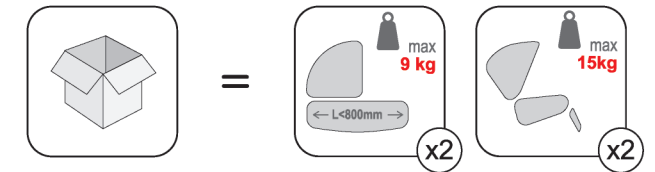

bebetto.eu



BEBETTO **42**

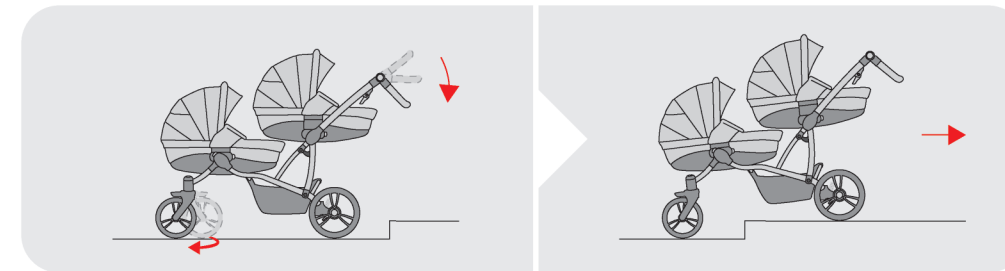
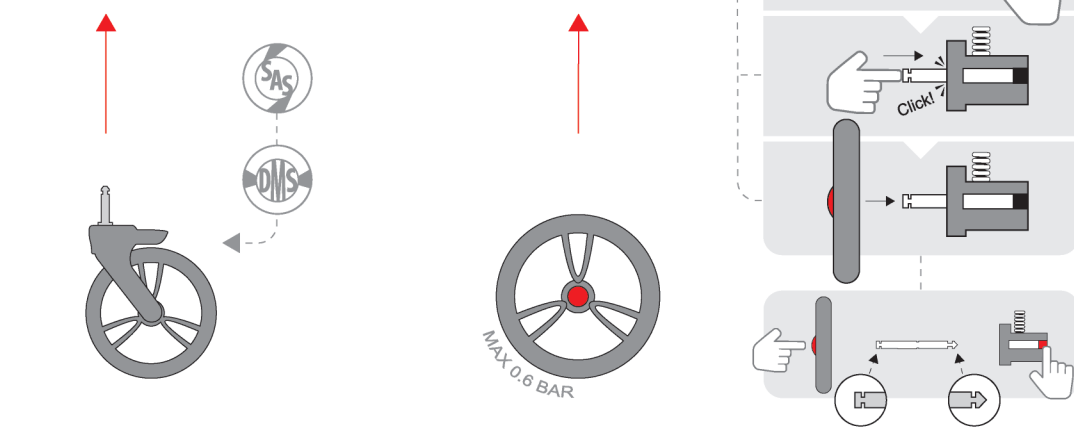
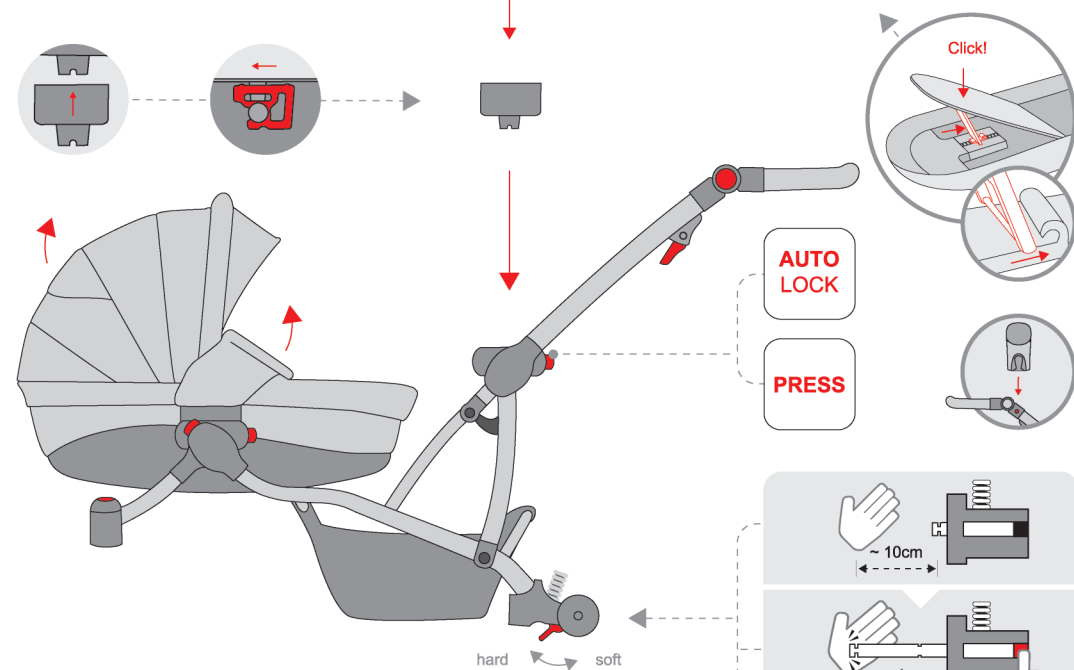
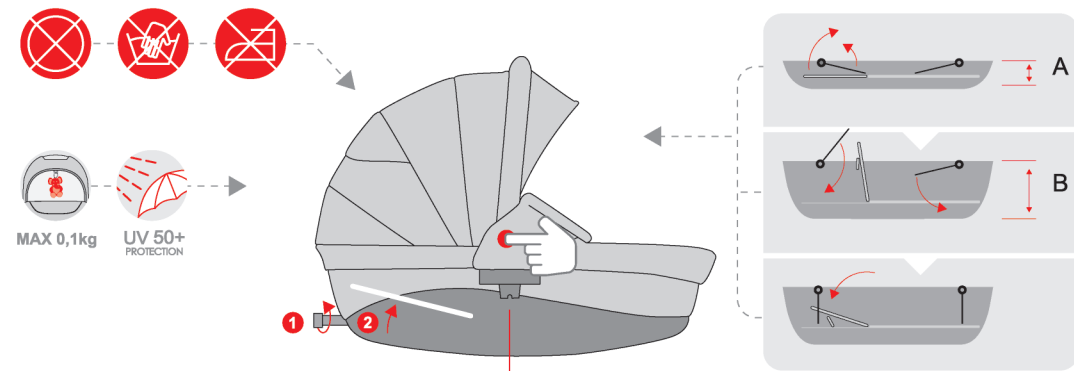
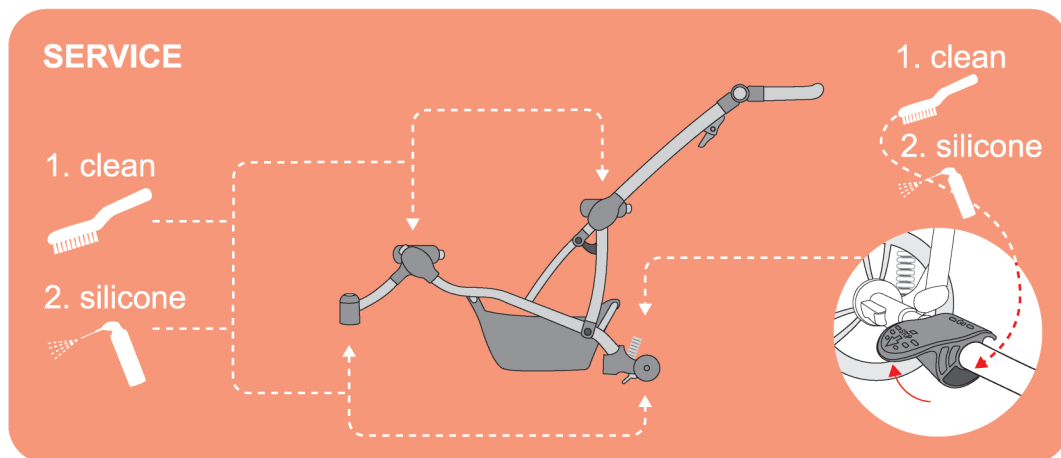
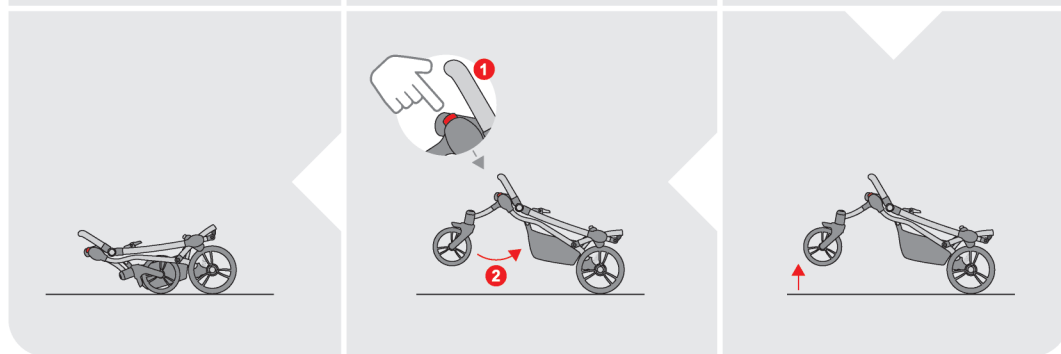
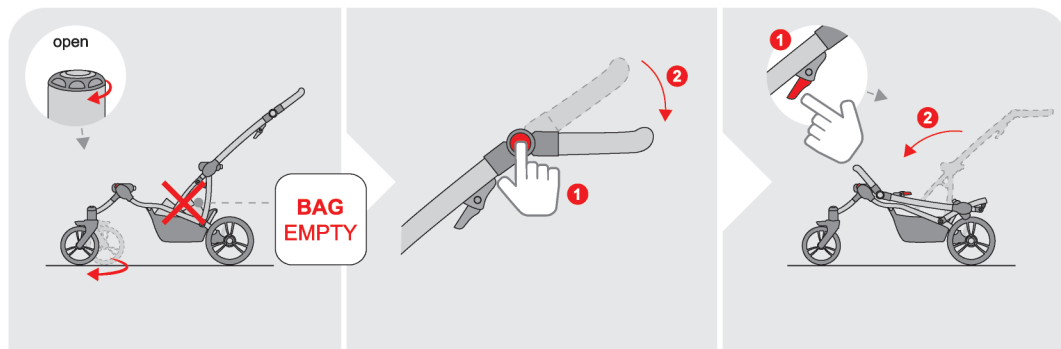
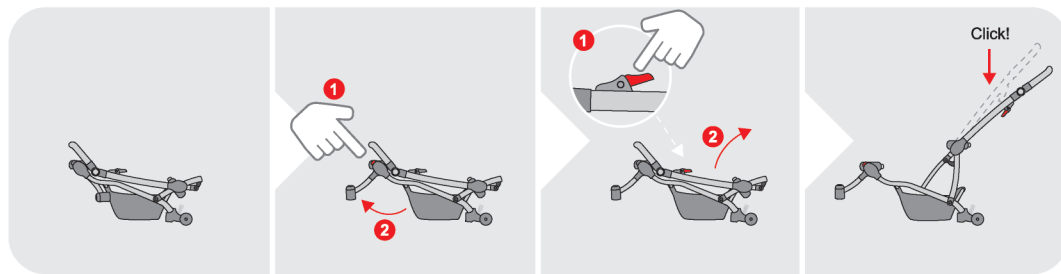

EN 1. If there are no accessible ramps, Bebetto42/Bebetto42 Sport stroller must be arranged facing away from the kerbstone, with rear wheels arranged perpendicularly to the kerbstone. Stand behind the handle, set the handle in the lowest position, raise the stroller and pull it over the kerbstone. When approaching the obstacle make sure that front, swivel wheels are arranged perpendicularly to the kerbstone.

The above guidelines override the recommendations in the "General Instructions for Use".

2. While detaching module (carrycot, seat or a car seat) from front (lower) slot, child cannot be seated in a rear (upper) seat.

PL 1. W przypadku braku podjazdu pokonując wysoki krawężnik, wózek dziecięcy Bebetto42/Bebetto42 Sport należy ustawić tyłem prostopadłe do przeszkody, ustawić się za rączką wózka, ustawić rączkę w obniżonej pozycji, a następnie poprzez podniesienie i przyciągnięcie wózka, umieścić koła na wyższym stopniu. Podjeżdżając przednimi obrotowymi kołami należy upewnić się, czy ustawiły się prostopadłe do przeszkody.

Powyższe wytyczne są nadrzędne w stosunku do zaleceń z "ogólnej instrukcji użytkownika".

2. Podczas wypinania modułu (gondoli, siedziska lub fotelika) z przedniego (dolnego) gniazda, dziecko nie może przebywać w siedzisku wpiętym w tylne (górne) gniazdo.

RU 1. В отсутствие плавного прохода, пересекающего высокий бордюр, детскую коляску Bebetto42 / Bebetto42 Sport необходимо установить задом, перпендикулярно к препятствию, встать за ручку коляски, установить ручку в нижнем положении, а затем подняв и потянув коляску установить колеса на более высокую ступеньку. Преодолевая препятствие передними поворотными колесам убедитесь, что они установлены перпендикулярно к препятствию.

Вышеуказанные рекомендации являются вышестоящими по отношению к указаниям в «Общие инструкции по использованию».

2. Снимая модуль коляски (люльку, сидение прогулочного блока или автокресло) из переднего (нижнего) посадочного гнезда, ребенок не может оставаться в модуле, установленном в заднем (верхнем) гнезде.