

Relax & Play



- ISTRUZIONI D'USO
- MODE D'EMPLOI
- GEBRAUCHSANLEITUNG
- INSTRUCTIONS FOR USE
- INSTRUCCIONES DE USO
- INSTRUÇÕES PARA A UTILIZAÇÃO
- GEBRUIKSAANWIJZINGEN
- ANVÄNDNINGSPÅRSTYRNING
- BRUGSANVISNING
- NÁVOD K POUŽITÍ
- INSTRUKCJE SPOSOBU UŻYCIA
- ΟΔΗΓΙΕΣ ΧΡΗΣΗΣ
- KULLANIM BİLGİLERİ
- ІНСТРУКЦІЯ ПО ЕКСПЛУАТАЦІЇ
- ІНСТРУКЦІЯ З ВИКОРИСТАННЯ
- INSTRUÇÕES DE USO
- تعليمات الاستعمال





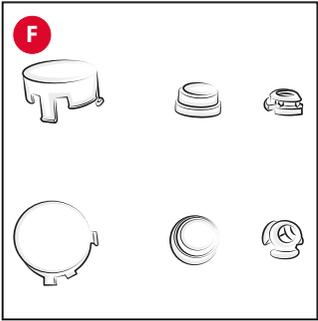
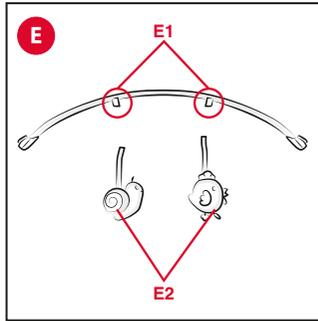
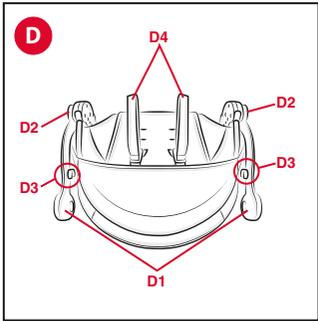
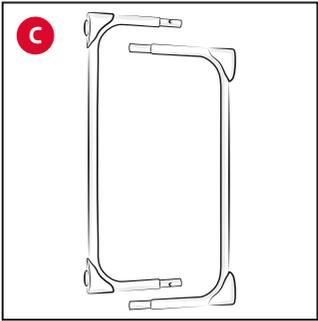
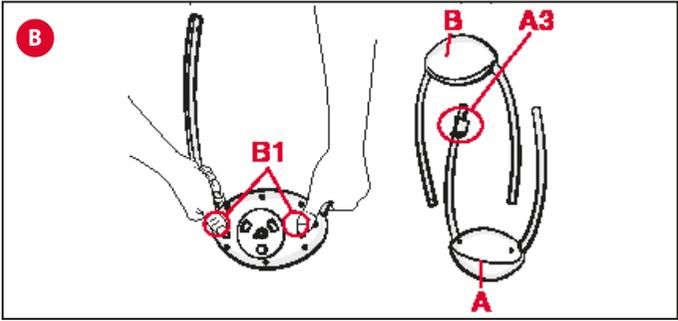
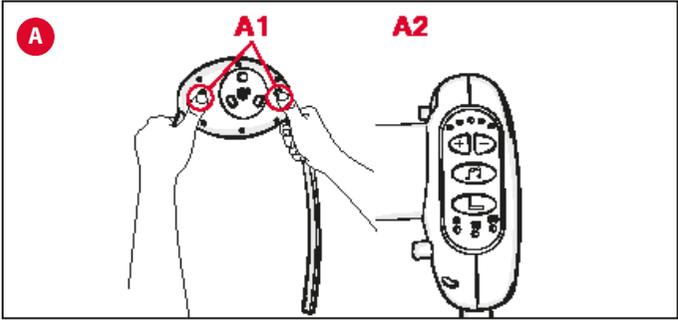

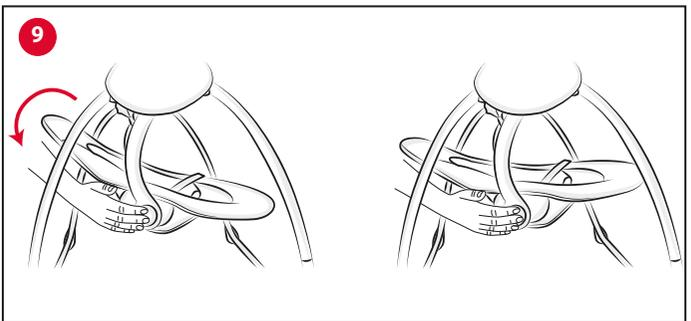
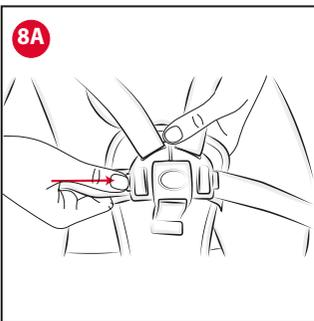
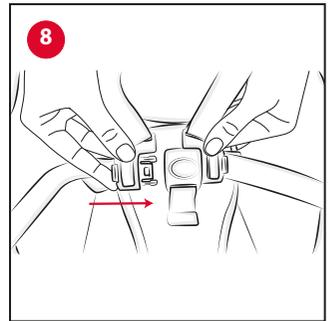
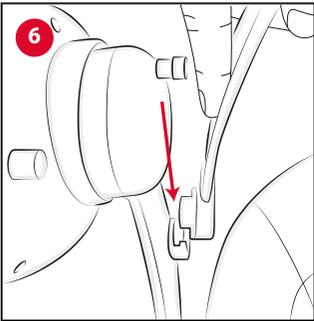
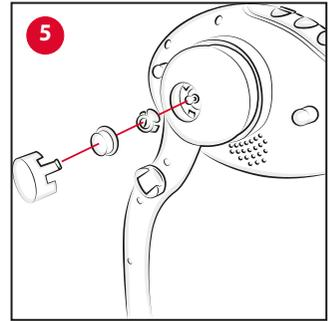
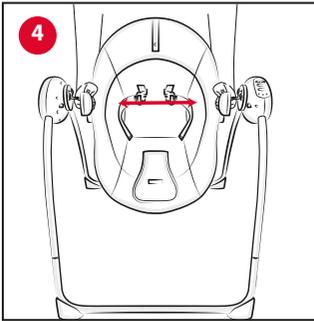
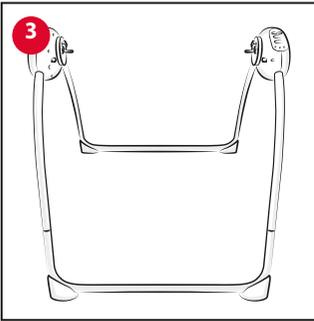
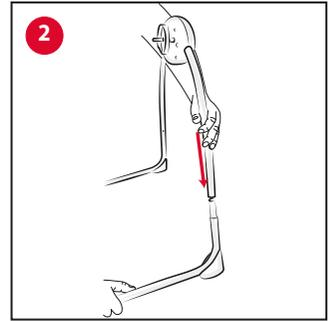
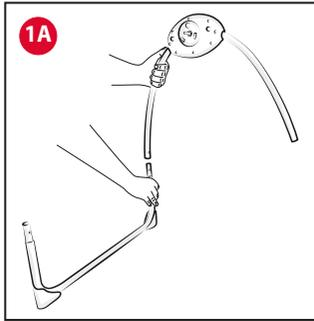
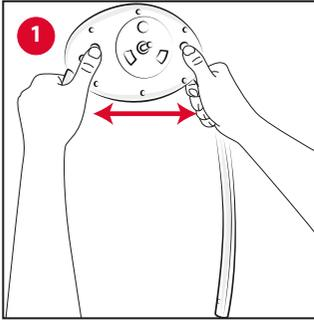

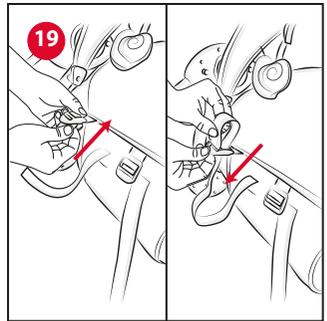
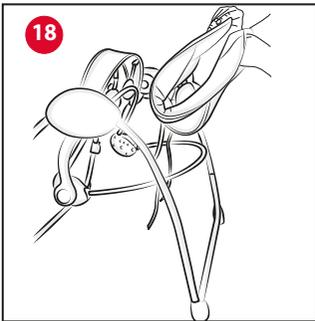
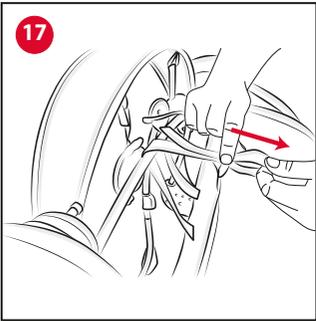
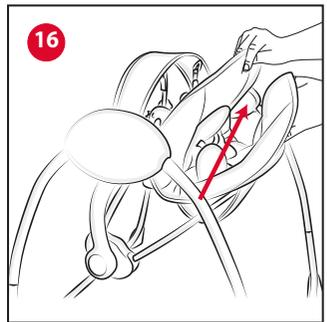
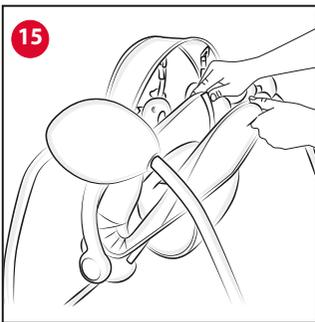
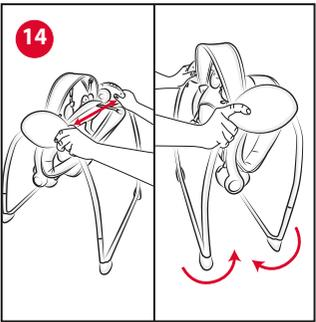
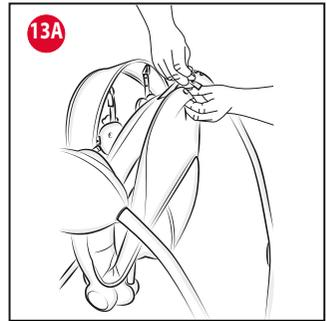
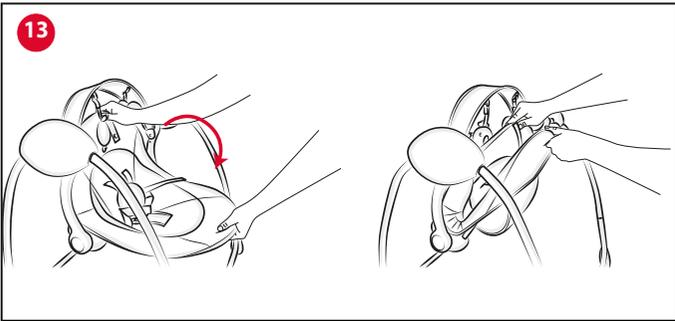
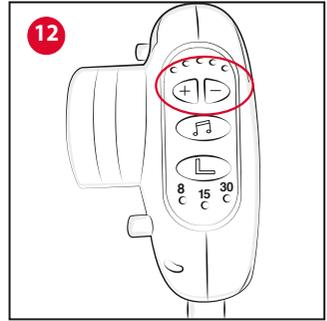
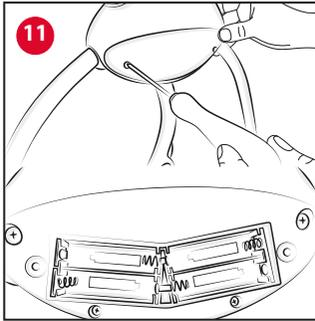
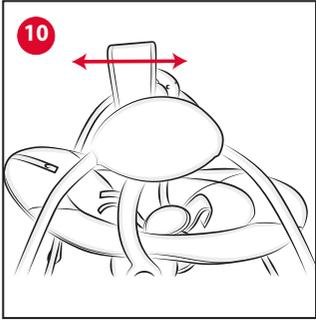

IT RELAX & PLAY

IMPORTANTE! LEGGERE ATTENTAMENTE E CONSERVARE PER FUTURO RIFERIMENTO.

ATTENZIONE: PRIMA DELL'USO RIMUOVERE ED ELIMINARE EVENTUALI SACCHETTI DI PLASTICA E TUTTI GLI ELEMENTI FACENTI PARTE DELLA CONFEZIONE DEL PRODOTTO O COMUNQUE TENERLI LONTANI DALLA PORTATA DEI BAMBINI.

AVVERTENZE

- **ATTENZIONE:** Non lasciare mai il bambino incustodito.
- **ATTENZIONE:** Non usare questo prodotto quando il tuo bambino è in grado di stare seduto da solo o pesa più di 9 kg.
- **ATTENZIONE:** Questo prodotto non è inteso per prolungati periodi di sonno.
- **ATTENZIONE:** Non utilizzare mai questo prodotto su superfici rialzate (per esempio un tavolo).
- **ATTENZIONE:** Utilizzare sempre i sistemi di ritenuta.
- **ATTENZIONE:** Per evitare lesioni assicurarsi che i bambini siano lontani durante le operazioni di apertura e chiusura del prodotto.
- **ATTENZIONE:** Non lasciar giocare i bambini con questo prodotto.
- **ATTENZIONE:** Non muovere o sollevare questo prodotto con il bambino all'interno.
- Questo prodotto non sostituisce un letto o una culla. Se il vostro bambino necessita di dormire, dovrebbe essere posto in un letto o culla adatti.
- Non usare questo prodotto se qualsiasi parte fosse rotta, strappata o

mancante.

- Non usare accessori o parti di ricambio che non siano approvati dal costruttore.
- Assicuratevi che le cinture di sicurezza e lo sparti gambe siano correttamente regolati quando il bambino è posizionato sulla seduta.
- Assicurarsi che la fodera sia sempre correttamente fissata ai tubi della struttura della seduta e dello schienale.
- Non utilizzare l'altalena con più di un bambino alla volta.
- Non utilizzare il prodotto su superfici morbide come letti, divani, cuscini, in quanto il prodotto potrebbe ribaltarsi e provocare il soffocamento.
- Non lasciare mai l'altalena su piani non perfettamente orizzontali.
- Non sollevare il prodotto afferrandolo per la barra gioco.
- Per evitare rischi o principi di incendio non lasciare l'altalena nelle vicinanze di fonti di calore, di apparecchi elettrici, a gas, ecc.
- Assicurarsi sempre che tutti i componenti siano correttamente agganciati e montati.
- Assicurarsi che il prodotto sia completamente assemblato prima di utilizzarlo.
- Controllare periodicamente eventuali parti usurate, viti allentate, materiali usurati o scuciti e sostituire immediatamente le eventuali parti danneggiate.
- Non mettere l'altalena vicino a finestre o muri, dove corde, tende o altro potrebbero essere utilizzate dal bambino per arrampicarsi o essere causa di soffocamento o strangolamento.



- Non mettere l'altalena vicino a finestre o muri per evitare anche il rischio che il bambino, spingendosi con i piedi, possa sbilanciare l'altalena facendola cadere.
- Verificare sempre che non siano presenti oggetti che interferiscano con il movimento dell'altalena o che possano bloccarlo.
- Non aggiungere corde per allungare i sistemi di fissaggio dei pendenti gioco e non praticare nodi/occhielli: ciò potrebbe consentire la formazione accidentale di nodi scorsoi che potrebbero creare rischi di stran-golamento.
- Quando non in uso, tenere il prodotto lontano dalla portata del bambino.

SICUREZZA DELLE PARTI ELETTRICHE

- Le operazioni di accensione/spengimento dell'altalena devono sempre essere effettuate da un adulto.
- La sostituzione delle batterie deve sempre essere effettuata da parte di un adulto.
- Le batterie possono perdere acido o esplodere se gettate nel fuoco.
- Gettare immediatamente le batterie che perdono liquido: possono causare ustioni cutanee o altre lesioni personali.
- Le batterie non ricaricabili, non devono essere ricaricate.
- Non lasciare il prodotto sotto la pioggia; la infiltrazione d'acqua danneggiano il circuito elettronico.
- Devono essere utilizzate solo batterie equivalenti a quelle raccomandate.
- Le batterie devono essere inserite rispettando la corretta polarità.
- Non utilizzare batterie nuove con batterie usate per un buon funzionamento del prodotto.
- Estrarre le batterie quando l'altalena e la consolle non vengono utilizzate per lunghi periodi di tempo.
- Estrarre sempre le batterie scariche dal giocattolo. Eliminare le batterie con la dovuta cautela.
- Non porre in cortocircuito mai i terminali delle batterie.
- Se la consolle musicale dell'altalena viene lasciata inattiva per lunghi periodi di tempo, si raccomanda di rimuovere le batterie dall'apposito vano batterie.
- Utilizzare batterie alcaline uguali o equivalenti al tipo raccomandato per il funzionamento di questo prodotto (Utilizzare solo le batterie indicate: AA (LR6) 1,5 V).
- Non è consigliato l'utilizzo di batterie ricaricabili, potrebbe diminuire la funzionalità del prodotto.
- Le batterie ricaricabili devono essere ricaricate solo sotto la supervisione di un adulto.
- Le batterie ricaricabili devono essere rimosse dal prodotto per essere ricaricate.
- Rimuovere le batterie dal prodotto prima del suo smaltimento.
- Non lasciare le batterie o eventuali utensili a portata dei bambini.
- Il trasformatore fornito in dotazione deve essere verificato periodicamente per verificare eventuali danni al cavo, alla spina al cover plastico, qualora fossero presenti parti danneggiate, il trasformatore non dovrà essere utilizzato e tenuto lontano dalla portata dei bambini.

- L'altalena deve essere utilizzata solo con il trasformatore fornito in dotazione.
- Per sostituire le batterie: allentare le vite del portello con un cacciavite, asportare il portello, rimuovere dal vano batterie le pile scariche, inserire le batterie nuove facendo attenzione a rispettare la corretta polarità di inserimento (come indicato sul prodotto), riposizionare il portello e serrare a fondo la vite.

COMPONENTI:

- A. Snodo destro
- A1. Pulsanti chiusura (2x)
- A2. Comandi
- A3. Presa Altalena
- B. Snodo sinistro
- B1. Pulsanti chiusura (2x)
- C. Gambe inferiori (2x)
- D. Seduta
- D1. Bracci seduta (2x)
- D2. Pulsanti reclinazione (2x)
- D3. Innesti barra gioco (2x)
- D4. Cinture di sicurezza
- E. Barra gioco con pendenti
- E1. Asole (2x)
- E2. Pendenti (2x)
- F. Kit fissaggio snodi

CONSIGLI DI MANTENIMENTO

COMPOSIZIONE TESSILE

TESSILE SEDUTA SCHIENALE: Esterno: 100% poliestere. Imbottitura: 100% poliestere.

CUSCINO: Esterno: 100% poliestere. Imbottitura: 100% poliestere.

- Questo prodotto necessita di manutenzione periodica. Le operazioni di pulizia e manutenzione devono essere effettuate solo da un adulto. Controllare periodicamente l'altalena per verificarne eventuali rotture, danneggiamenti o parti mancanti: in tal caso non utilizzare.
- Per il lavaggio attenersi alle indicazioni riportate sull'etichetta del prodotto.



Lavare a mano in acqua fredda



Non candeggiare



Non asciugare meccanicamente



Non stirare



Non lavare a secco

- Dopo ogni lavaggio verificare la resistenza del tessuto e delle cuciture. L'eccessiva esposizione al sole o al calore può far scolorire o deformare alcuni componenti. Per la pulizia della struttura passare il telaio con un panno umido pulito e sapone neutro. Non immergere il telaio in acqua.

PRIMO MONTAGGIO

1. Divaricare lo snodo A (Fig. 1) ed installare la gamba inferiore C inserendola nel tubo dello snodo "A" (Fig. 1A). Ripetere la stessa operazione anche per lo snodo "B".
2. Completare l'installazione delle gambe sul retro della struttura (Fig. 2-3).
3. Per montare la seduta sulla struttura inserire i bracci "D1" negli appositi alloggi presenti sugli snodi "A" e "B" (Fig. 4).
4. Accertarsi di installare la seduta "D" in modo che lo snodo destro "A" con i comandi "A2" si trovi sul lato destro della seduta-vista frontale (fig. 4).
5. Per vincolare i bracci "D1" agli snodi "A" e "B" utilizzare il kit di fissaggio "F" seguendo la sequenza illustrata (Fig. 5).
6. Installare la barra gioco "E" alloggiandola negli innesti "D3" (Fig. 6).
7. Inserire nelle asole "E1" i pendenti "E2" (Fig. 7).



Il prodotto è ora pronto per l'utilizzo.

UTILIZZO

8. Dopo aver adagiato il bambino sulla seduta, vincolarlo con le cinture di sicurezza "D4" (Fig. 8) avendo cura di regolarle a seconda della corporatura del bambino (Fig. 8A).
9. Per una maggior comodità del vostro bambino è possibile regolare in due posizioni l'inclinazione dello schienale agendo sui pulsanti reclinazione "D2" e accompagnando la seduta nella posizione desiderata (Fig. 9).

BARRA GIOCO

10. L'altalena è dotata di una barra gioco "E"; per movimentarla occorre spingerla verso la parte anteriore o posteriore della struttura (Fig. 10).

INSERIMENTO / SOSTITUZIONE BATTERIE

11. Individuare lo scomparto pile situato lateralmente al comando sullo snodo destro "A"; allentare le viti poste sul coperchio del vano batterie e rimuoverlo (Fig. 11). Inserire 4 batterie alcaline AA (LR6) 1,5 V, prestando attenzione ad inserirle rispettando la corretta polarità. Riposizionare il coperchio e stringere le viti.

ATTIVAZIONE ALTALENA

12. Per accendere e regolare le 5 velocità di oscillazione dell'altalena agire sui tasti "+" o "-" posti sul pannello "A2" (Fig. 12).

Per spegnere il dondolio utilizzare il tasto "-" fino al completo spegnimento delle spie luminose presenti sui comandi.

Per accendere le melodie premere il pulsante "nota musicale", premendo fino a tre volte lo stesso tasto aumenta il volume della melodia. Al quarto tocco la melodia si interromperà.

E' possibile temporizzare l'utilizzo dell'altalena premendo il tasto "L" ed impostando il valore desiderato (8, 15 e 30 minuti).

Per escludere il temporizzatore premere lo stesso pulsante "L" fino a quando si saranno spente le spie luminose presenti.

ATTENZIONE: Un bambino più pesante riduce il numero di oscillazioni per tutte le quattro velocità. In generale l'impostazione bassa è adatta a bambini più piccoli, mentre quella più alta è adatta ai bimbi più grandi.

Se il dondolio si interrompe verificare che:

- Le batterie non siano esaurite
- Le batterie siano correttamente inserite
- I contatti della consolle non siano corrosi o danneggiati
- Il peso del bambino sia appropriato
- Il bambino non sia eccessivamente inclinato in avanti

ATTENZIONE: L'altalena è dotata di un dispositivo di protezione che interrompe il dondolio dopo 30 minuti dall'attivazione, in questo caso attendere qualche minuto prima di riattivare.

ATTENZIONE: Spegnere il prodotto quando non in uso, attraverso il pulsante di accensione/spengimento.

CHIUSURA E TRASPORTO

13. Per compattare l'altalena al termine dell'utilizzo occorre piegare la seduta come indicato in Figura 13 e vincolarla con il nastro e bottone automatico presente sotto la seduta (Fig.13A).

14. Agire sui pulsanti chiusura "A1" e "B1" e avvicinare le gambe come indicato nella figura 14.

ATTENZIONE: Non utilizzare mai la barra gioco per trasportare l'altalena.

SFODERABILITÀ

15. Per sfoderare l'altalena compattare il telaio della seduta "D" (Fig. 15).

16. Afferrare e tirare leggermente verso di sé il tessile (Fig. 16).

17. Svincolare i nastri degli spillacci "D4" dai regolatori posti sul retro dello schienale della seduta (Fig. 17).

18. Sfilare completamente il tessile dal telaio della seduta (Fig.18).

19. Per rivestire il tessile dopo il lavaggio seguire le operazioni appena descritte in senso inverso, prestando attenzione al corretto inserimento dei nastri degli spillacci all'interno degli appositi regolatori (Fig. 19).

GARANZIA

Il prodotto è garantito contro ogni difetto di conformità in normali condizioni di utilizzo secondo quanto previsto dalle istruzioni d'uso. La garanzia non sarà applicata, dunque, in caso di danni derivanti da un uso improprio, usura o eventi accidentali. Per la durata della garanzia sui difetti di conformità si rinvia alle specifiche previsioni delle normative nazionali applicabili nel Paese d'acquisto.



QUESTO PRODOTTO È CONFORME ALLA DIRETTIVA 2012/19/UE.

Il simbolo del cestino barrato riportato sull'apparecchio indica che il prodotto, alla fine della propria vita utile, dovendo essere trattato separatamente dai rifiuti domestici, deve essere conferito in un centro di raccolta differenziata per apparecchiature elettriche ed elettroniche oppure riconsegnato al rivenditore al momento dell'acquisto di una nuova apparecchiatura equivalente. L'utente è responsabile del conferimento dell'apparecchio a fine vita alle appropriate strutture di raccolta. L'adeguata raccolta differenziata per l'avvio successivo dell'apparecchio dismesso al riciclaggio, al trattamento e allo smaltimento ambientalmente compatibile contribuisce ad evitare possibili effetti negativi sull'ambiente e sulla salute e favorisce il riciclo dei materiali di cui è composto il prodotto. Lo smaltimento abusivo del prodotto da parte dell'utente comporta sanzioni amministrative stabilite per legge. Per informazioni più dettagliate inerenti i sistemi di raccolta disponibili, rivolgersi al servizio locale di smaltimento rifiuti, o al negozio in cui è stato effettuato l'acquisto.

Fabbricato in Cina



EN RELAX & PLAY

IMPORTANT! READ CAREFULLY AND KEEP FOR FUTURE REFERENCE.

WARNING: BEFORE USE, REMOVE AND DISPOSE OF ALL PLASTIC BAGS AND PACKAGING MATERIALS AND KEEP THEM OUT OF REACH OF CHILDREN.

WARNINGS

- **WARNING:** Never leave the child unattended.
- **WARNING:** Do not use this product once your child can sit up unaided or weighs more than 9 kg.
- **WARNING:** This product is not intended for prolonged periods of sleeping.
- **WARNING:** Never use this product on an elevated surface (e.g. a table)
- **WARNING:** Always use the restraint systems.
- **WARNING:** To avoid injury ensure that children are kept away when unfolding and folding this product.
- **WARNING:** Do not let children play with this product.
- **WARNING:** Do not move or lift this product with the baby inside it.
- This product does not replace a cot or a bed. Should your child need to sleep, then he/she should be placed in a suitable cot or bed.
- Do not use the product if any components are broken, torn or missing.
- Do not use accessories or replacement parts other than those approved by the manufacturer.
- Ensure that the safety harnesses and the crotch straps are properly adjusted when your child is placed in the seat.
- Ensure that the cover is always

properly fixed to the structure tubes on the seat and backrest.

- Do not put more than one child on the swing at a time.
- Do not use the product on soft surfaces such as beds, sofas and pillows, as the product could overturn and cause suffocation.
- Never leave the swing on surfaces that are not perfectly horizontal.
- Do not lift the product by the toybar.
- To prevent risks and fire hazards, do not leave the swing near sources of heat, electric or gas appliances, etc.
- Make sure that all parts are correctly hooked to the mounts.
- Ensure that the product is fully assembled before use.
- Periodically check for any worn parts, loose screws, worn or unstitched materials and replace any damaged parts immediately.
- Do not place the swing near windows or walls where cables, curtains or other items are that the child could climb up or that could cause suffocation or strangulation.
- To prevent the risk of the child pushing with his or her feet and overturning the swing, do not place the swing near windows or walls.
- Always check that there are no objects blocking the swing or interfering with the movement of the swing.
- Do not add cords to lengthen the fastening system for hanging toys and do not insert knots or loops: this may cause the accidental formation of slipknots that could pose strangling hazards.
- Keep the product out of reach of children when it is not being used.



ELECTRICAL PART SAFETY

- The swing must be switched on and off by an adult.
- Batteries must only be replaced by an adult.
- The batteries could leak acid or explode if thrown in fire.
- Always dispose of leaking batteries immediately: they could cause skin injuries or other personal wounds.
- Non-rechargeable batteries must not be charged.
- Do not leave the product exposed to the rain; water seepage will damage the electronic circuit.
- Only use batteries that are equivalent to the type recommended.
- Make sure the batteries are fitted with their poles in the right direction.
- Never use new and old batteries together as this will allow the product not to function properly.
- Remove the batteries when the swing and the console will not be used for long periods of time.
- Always remove flat batteries from the product. Take care to dispose of the batteries properly.
- Never short circuit the battery terminals.
- If the swing music console is left unused for long periods of time, it is recommended the batteries be removed from the battery unit.
- Only use alkaline batteries of the same type or equivalent to the type recommended for a correct product functioning (only use the following batteries: AA (LR6) 1.5 V).
- The use of rechargeable batteries is not recommended as they may reduce the toy's operability.
- Rechargeable batteries must be charged only under adult supervision.
- Rechargeable batteries must be removed from the product during recharging.
- Remove batteries from the product before disposing of it.
- Always keep batteries and tools out of reach of children.
- The transformer supplied must be checked periodically for any damage to the cable, the plug or the plastic cover. If any damage is observed, the transformer should not be used and it should be kept out of the reach of children.
- The swing must only be used with the transformer supplied.
- To replace the batteries: unscrew the battery compartment cover using a screwdriver, remove the flat batteries from the battery unit and insert new batteries, ensuring the batteries are fitted with their poles in the right direction (as shown on the product). Position the cover and screw it completely closed.

COMPONENTS:

- A. Right joint
- A1. Locking buttons (2x)
- A2. Controls
- A3. Swing plug
- B. Left joint
- B1. Locking buttons (2x)
- C. Lower legs (2x)
- D. Seat
- D1. Seat arms (2x)
- D2. Reclining buttons (2x)
- D3. Toybar joints (2x)
- D4. Safety harness
- E. Toybar with pendants
- E1. Holes (2x)
- E2. Pendants (2x)
- F. Joint fastening kit

CARE AND MAINTENANCE

FABRIC COMPOSITION

SEAT BACKREST FABRIC: Exterior: 100% polyester. Padding: 100% polyester.

PILLOW: Exterior: 100% polyester. Padding: 100% polyester.

- This product requires periodical maintenance. The cleaning and maintenance of the product must only be carried out by an adult. Periodically check the swing for signs of breakage, damage or missing parts: do not use it in this case.
- Please refer to the care label for instructions on cleaning the product.



Hand wash in cold water



Do not bleach



Do not tumble dry



Do not iron



Do not dry clean

- Check that the fabric and stitching are in good condition each time you wash it. Over-exposure to sun or heat can cause some components to fade and become deformed. To clean the structure, wipe the frame with a clean, damp cloth and neutral soap. Do not submerge the frame in water.

FIRST ASSEMBLY

1. Stretch joint A open (Fig. 1) and install lower leg C by inserting it into the tube on joint A (Fig. 1A). Repeat the operation for joint B.
 2. Complete the installation of the legs on the back of the structure (Fig. 2-3).
 3. To assemble the seat on the structure, insert arms D1 in the designated positions on joints A and B (Fig. 4).
 4. Make sure to install seat D properly so that right joint A and the A2 commands are found on the right side of the seat as seen from the front (fig. 4).
 5. To fasten the D1 arms to joints A and B, use fastening kit F and follow the sequence of illustrations (Fig. 5).
 6. Install toybar E, positioning it in the D3 joints (Fig. 6).
 7. Insert the E2 pendants in the E1 holes (Fig. 7).
- The product is now ready for use.

USE

8. After placing your child in the seat, secure him or her with safety harness D4 (Fig. 8), taking care to adjust it to the baby's body (Fig. 8A).
9. For added comfort, the seat backrest can be adjusted to two reclining positions by pressing the D2 reclining button and guiding the seat to the desired position (Fig. 9).

TOYBAR

10. The swing comes with toybar E: to move it, simply push it forward or rearward (Fig. 10).

BATTERY INSERTION / REPLACEMENT

11. Find the battery compartment on the side of the control, on right joint A; unscrew the screws of the battery unit cover and remove the cover (Fig. 11). Insert 4 AA (LR6) 1.5 V alkaline batteries, making sure the batteries are fitted with their poles in the right direction. Replace the cover and screw in the screws.

SWING ACTIVATION

12. To switch on or adjust the 5 rocking speeds, press the "+" or "-" buttons found on panel A2 (Fig. 12).

To switch off the rocking, press the "-" button until all of the lights on the control are completely switched off.

To switch on the tunes, press the "musical note" button. Press this same button up to three times to turn the tune volume up. The fourth time the button is pressed, the tune will stop.

It is possible to set a fixed amount of time for the swing to be in use by pressing the L button and setting the desired value (8, 15 and 30 minutes).

To bypass the set time, press the same button L until all of the lights are switched off.

WARNING: Heavier children reduce the number of swings in each of the four rocking speeds. In general, the lowest setting is meant for smaller babies, whilst the higher settings are appropriate for older babies.

If the rocking stops, check that:

- The batteries are not flat



- The batteries have been inserted correctly
- The console contact points are not corroded or damaged
- Baby's weight is appropriate
- Baby isn't leaning too far forward

WARNING: The swing comes with protective equipment that stops the rocking after 30 minutes of use. Should the rocking stop, wait a few minutes before starting it up again.

WARNING: Switch off the product when it is not in use by pressing the ON/OFF button.

FOLDING AND TRANSPORT

13. To fold the swing after use, fold the seat as shown in figure 13 and hold it in place with the strap and button found on the seat (Fig. 13A).
14. Press locking buttons A1 and B1 to draw in the legs as shown in figure 14.

WARNING: Never use the toybar to transport the swing.

REMOVING THE COVER

15. To remove the cover of the swing, fold the frame of seat D (Fig. 15).
16. Grasp the fabric and pull it gently towards you (Fig. 16).
17. Release shoulder straps D4 from the adjusters on the back of the backrest (Fig. 17).
18. Remove the fabric completely from the seat frame (Fig. 18).
19. To put the fabric back on after washing, following the instructions above in reverse order, taking care to insert the shoulder straps correctly inside the designated adjusters (Fig. 19).

WARRANTY

The product is guaranteed against any conformity defect in normal conditions of use as provided for by the instructions. The warranty shall not therefore apply in the case of damage caused by improper use, wear or accidental events. For the duration of the warranty on conformity defects please refer to the specific provisions of national laws applicable in the country of purchase.



THIS PRODUCT COMPLIES WITH THE DIRECTIVE 2012/19/EU.

The crossed bin symbol on the appliance indicates that the product, at the end of its life, must be disposed of separately from domestic waste, either by taking it to a separate waste disposal site for electric and electronic appliances or by returning it to your dealer when you buy another similar appliance. The user is responsible for taking the appliance to a special waste disposal site at the end of its life. If the unwanted appliance is collected correctly as separate waste, it can be recycled, treated and disposed of ecologically; this avoids a negative impact on both the environment and health, and contributes towards the recycling of the product's materials. For further information regarding the waste disposal services available, contact your local waste disposal agency or the shop where you bought the appliance.

Made in China



FR RELAX & PLAY

IMPORTANT ! À LIRE ATTENTIVE- MENT ET À CONSERVER POUR RÉFÉRENCE ULTÉRIEURE.

AVERTISSEMENT: AVANT L'EMPLOI, ENLEVER ET ÉLIMINER TOUS LES SACS EN PLASTIQUE ET ÉLÉMENTS QUI FONT PARTIE DE L'EMBALLAGE DU PRODUIT ET LES TENIR HORS DE PORTÉE DES ENFANTS.

AVERTISSEMENTS

- **AVERTISSEMENT :** ne jamais laisser l'enfant sans surveillance.
- **AVERTISSEMENT :** Ne pas utiliser ce produit si votre enfant peut tenir assis tout seul ou s'il pèse plus de 9 kg.
- **AVERTISSEMENT :** Ce produit n'est pas prévu pour de longues périodes de sommeil.
- **AVERTISSEMENT :** Ne jamais utiliser ce produit sur une surface en hauteur (par exemple, une table).
- **AVERTISSEMENT :** toujours utiliser le système de retenue.
- **AVERTISSEMENT :** Pour éviter les blessures, s'assurer que les enfants ne sont pas à proximité lors du pliage et du dépliage du produit.
- **AVERTISSEMENT :** Ne pas laisser les enfants jouer avec ce produit.
- **AVERTISSEMENT :** Ne pas déplacer et ne pas soulever ce produit quand le bébé est à l'intérieur.
- Ce produit ne remplace pas un couffin ou un lit pour bébé. Si votre enfant a besoin de dormir, il convient de le placer dans un couffin ou un lit adapté.
- Ne pas utiliser ce produit si un ou plusieurs éléments sont cassés ou manquants.
- Ne pas utiliser d'accessoires ou

de pièces de rechange autres que ceux approuvés par le fabricant.

- S'assurer que les harnais de sécurité et l'entrejambe sont correctement réglés quand l'enfant est installé sur l'assise.
- S'assurer que la housse est toujours correctement fixée aux tubes de la structure de l'assise et du dossier.
- Ne pas utiliser la balançoire avec plus d'un enfant à la fois.
- Ne pas utiliser le produit sur des surfaces molles comme un lit, un canapé ou un coussin, étant donné que le produit pourrait se renverser et provoquer l'étouffement.
- Ne jamais laisser la balançoire sur une surface qui n'est pas parfaitement horizontale.
- Ne pas soulever le produit en le saisissant par la barre de jeux.
- Pour éviter les risques ou les départs d'incendie, ne pas laisser la balançoire près de sources de chaleur, d'appareils électriques, à gaz, etc.
- S'assurer que tous les composants soient toujours accrochés et montés.
- S'assurer que le produit est complètement assemblé avant de l'utiliser.
- Vérifier fréquemment si d'éventuelles parties sont usagées, des vis desserrées, des matériaux usagés ou décousus et remplacer immédiatement les parties endommagées.
- Ne pas mettre la balançoire près de fenêtres ou de murs où des cordes, des rideaux ou autre pourraient être utilisés par l'enfant pour grimper ou provoquer l'étouffement ou l'étranglement.
- Ne pas mettre la balançoire près de fenêtres ou de murs afin d'éviter également de risquer que l'enfant

ne déséquilibre la balançoire et la fasse tomber en poussant avec les pieds.

- Toujours vérifier qu'aucun objet en mesure d'interférer avec le mouvement de la balançoire ou de le bloquer n'est présent.
- Ne pas ajouter de cordes pour allonger les systèmes de fixation du jouet en suspension et ne pas faire de nœuds/œilletons : cela pourrait entraîner la formation accidentelle de nœuds coulants pouvant créer des risques d'étranglement.
- Lorsqu'il n'est pas utilisé, tenir le produit hors de portée de l'enfant.

SÉCURITÉ DES PARTIES ÉLECTRIQUES

- Les opérations d'allumage/extinction de la balançoire doivent toujours être effectuées par un adulte.
- Le remplacement des piles doit toujours être effectué par un adulte.
- Les piles peuvent fuir ou éclater si elles sont jetées au feu.
- Jeter immédiatement les piles qui perdent leur liquide : elles peuvent entraîner des brûlures cutanées ou d'autres lésions personnelles.
- Les piles non rechargeables ne doivent pas être rechargées.
- Ne pas laisser le produit sous la pluie ; les infiltrations d'eau endommagent le circuit électronique.
- Seules des piles ayant les mêmes caractéristiques que celles recommandées doivent être utilisées.
- Les piles doivent être introduites en respectant la polarité.
- Ne pas utiliser de piles neuves avec des piles usagées pour un bon fonctionnement du produit.
- Extraire les piles quand la balançoire et la console ne sont pas utilisées pendant de longues périodes.
- Toujours extraire les piles usagées du jouet. Éliminer les piles avec précaution.
- Les bornes d'alimentation des piles ne doivent pas être court-circuitées.
- Si la console musicale de la balançoire reste inactive pendant de longues périodes, il est recommandé d'enlever les piles du compartiment des piles.
- Utiliser des piles alcalines similaires ou ayant les mêmes caractéristiques que celles recommandées pour le fonctionnement de ce produit (N'utiliser que les piles indiquées : AA (LR6) 1,5 V).
- Il n'est pas conseillé d'utiliser des piles rechargeables, cela pouvant diminuer la fonctionnalité du jouet.
- Les piles rechargeables ne doivent être rechargées que sous la surveillance d'un adulte.
- Les piles rechargeables doivent être enlevées du produit pour être rechargées.
- Ôter les piles du produit avant de le jeter.
- Ne pas laisser les piles ou d'éventuels outils à la portée des enfants.
- Le transformateur inclus doit être contrôlé régulièrement pour vérifier qu'il ne présente aucun dommage au niveau du câble, de la prise ou du couvercle en plastique. Si des parties sont endommagées, le transformateur ne doit plus être utilisé et doit être tenu hors de la portée des enfants.
- La balançoire ne doit être utilisée qu'avec le transformateur inclus.
- Pour remplacer les piles : desserrer la vis du couvercle à l'aide

d'un tournevis, retirer le couvercle et enlever les piles usagées du compartiment des piles, introduire les piles neuves en veillant à respecter la polarité (comme indiqué sur le produit), remettre le couvercle et serrer la vis à fond.

ÉLÉMENTS :

- A. Croisement droit
- A1. Boutons de fermeture (2x)
- A2. Commandes
- A3. Prise balançoire
- B. Croisement gauche
- B1. Boutons de fermeture (2x)
- C. Jambes inférieures (2x)
- D. Assise
- D1. Bras assise (2x)
- D2. Boutons d'inclinaison (2x)
- D3. Trous sur la barre de jeux (2x)
- D4. Harnais de sécurité
- E. Barre de jeux avec éléments en suspension
- E1. Boutonnières (2x)
- E2. Éléments en suspension (2x)
- F. Kit de fixation des croisements

CONSEILS D'ENTRETIEN

COMPOSITION TEXTILE

REVÊTEMENT ASSISE DOSSIER : Extérieur : 100% Polyester. Rembourrage : 100% Polyester.

COUSSIN : Extérieur : 100% Polyester. Rembourrage : 100% Polyester.

- Ce produit doit être entretenu régulièrement. Les opérations de nettoyage et d'entretien doivent être effectuées par un adulte. Contrôler régulièrement la balançoire pour vérifier toute présence de détériorations, d'endommagements ou de parties manquantes : si c'est le cas, ne pas utiliser le produit.
- Pour le lavage, s'en tenir aux indications affichées sur l'étiquette du produit.



Laver à la main à l'eau froide



Ne pas blanchir



Ne pas sécher en machine.



Ne pas repasser



Ne pas laver à sec

- Après chaque lavage, vérifier la résistance du tissu et des coutures. L'excessive exposition au soleil ou à la chaleur peut faire décolorer ou déformer certains composants. Pour le nettoyage de la structure, passer un chiffon humide propre et du savon neutre sur le châssis. Ne pas immerger le châssis dans l'eau.

PREMIER MONTAGE

1. Écarter le croisement A (Fig. 1) et installer la jambe inférieure C en l'insérant dans le tube du croisement « A » (Fig. 1A). Répéter la même opération pour le croisement « B » également.
 2. Terminer l'installation des jambes à l'arrière de la structure (Fig. 2-3).
 3. Pour monter l'assise sur la structure, insérer les bras « D1 » dans les logements prévus à cet effet présents sur les croisements « A » et « B » (Fig. 4).
 4. S'assurer d'installer l'assise « D » de façon à ce que le croisement droit « A » avec les commandes « A2 » se trouve sur le côté droit de l'assise-vue frontale (Fig. 4).
 5. Pour attacher les bras « D1 » aux croisements « A » et « B », utiliser le kit de fixation « F » en suivant la séquence illustrée (Fig. 5).
 6. Installer la barre de jeux « E » en la logeant dans les trous « D3 » (Fig. 6).
 7. Insérer les éléments en suspension « E2 » dans les boutonnières « E1 » (Fig. 7).
- Le produit est prêt à être utilisé.



UTILISATION

- Après avoir positionné l'enfant sur l'assise, l'attacher avec les harnais de sécurité « D4 » (Fig. 8) en ayant soin de les régler en fonction de la morphologie de l'enfant (Fig. 8A).
- Pour une plus grande commodité de votre enfant, il est possible de régler l'inclinaison du dossier sur deux positions en agissant sur les boutons d'inclinaison « D2 » et en accompagnant l'assise dans la position désirée (Fig. 9).

BARRE DE JEUX

- La balançoire est dotée d'une barre de jeux « E » : pour la déplacer, il est nécessaire de la pousser vers la partie avant ou arrière de la structure (Fig. 10).

INSERTION / REMPLACEMENT DES PILES

- Identifier le compartiment des piles situé latéralement à la commande sur le croisement droit « A » ; desserrer les vis situées sur le couvercle du compartiment des piles et le retirer (Fig. 11). Insérer 4 piles alcaline AA (LR6) 1,5 V, en veillant à respecter la polarité. Repositionner le couvercle et serrer les vis.

- Le produit peut fonctionner avec le transformateur « G » inclus.
AVERTISSEMENT : Avant d'utiliser le transformateur, toutes les piles devront être retirées du compartiment. Afin de pouvoir l'utiliser, insérer le transformateur « H » dans la prise du réseau domestique et brancher le connecteur du transformateur « H1 » à la prise de la balançoire « A3 » (Fig. 12).

ACTIVATION DE LA BALANÇOIRE

- Pour allumer et régler les 5 vitesses d'oscillation de la balançoire, agir sur les boutons « + » ou « - » situés sur le panneau « A2 » (Fig. 13).

Pour éteindre le balancement, utiliser le bouton « - » jusqu'à l'extinction complète des témoins lumineux présents sur les commandes. Pour allumer les mélodies, appuyer sur le bouton « note musicale ». Trois appuis consécutifs sur le même bouton augmentent le volume de la mélodie. Au quatrième appui, la mélodie s'interrompt.

Il est possible de temporiser l'utilisation de la balançoire en appuyant sur le bouton « L » et en paramétrant la valeur désirée (8, 15 et 30 minutes).

Pour exclure la minuterie, appuyer sur le même bouton « L » jusqu'à ce que les témoins lumineux présents s'éteignent.

AVERTISSEMENT : Un enfant plus lourd réduit le nombre d'oscillations pour les quatre vitesses. En général, le réglage à vitesse basse est adapté aux enfants les plus petits, alors que le réglage à vitesse élevée est adapté aux enfants les plus grands.

Si le balancement s'interrompt, vérifier que :

- Les piles ne soient pas usagées
- Les piles soient correctement insérées
- Les contacts de la console ne soient pas corrodés ou endommagés
- Le poids de l'enfant soit approprié
- L'enfant ne soit pas excessivement incliné en avant

AVERTISSEMENT : La balançoire est dotée d'un dispositif de protection qui interrompt le balancement 30 minutes après l'activation, dans ce cas attendre quelques minutes avant de la réactiver.

AVERTISSEMENT : Éteindre le produit à l'aide du bouton d'allumage/extinction quand il n'est pas utilisé.

FERMETURE ET TRANSPORT

- Pour compacter la balançoire à la fin de l'utilisation, il est nécessaire de plier l'assise comme indiqué dans la Figure 14 et de l'attacher avec la sangle et le bouton-pression présent sous l'assise (Fig.14A).

- Agir sur les boutons de fermeture « A1 » et « B1 » et rapprocher les jambes comme indiqué dans la figure 15.

AVERTISSEMENT : Ne jamais utiliser la barre de jeux pour transporter la balançoire.

DÉHOUSSAGE

- Pour déhouser la balançoire, compacter le châssis de l'assise « D » (Fig. 16).

- Saisir et tirer légèrement le revêtement vers soi (Fig. 17).

- Libérer les sangles des couvre-harnais « D4 » des régulateurs situés à l'arrière du dossier de l'assise (Fig. 18).

- Retirer complètement le revêtement du châssis de l'assise (Fig.19).

- Pour replacer le revêtement après le lavage, suivre les opérations susmentionnées dans le sens contraire, en ayant soin d'insérer correctement les sangles des couvre-harnais à l'intérieur des régulateurs prévus à cet effet (Fig. 20).

GARANTIE

Le produit est garanti contre tout défaut de conformité dans des conditions normales d'utilisation selon les indications figurant sur la notice d'utilisation. La garantie ne sera donc pas appliquée en cas de dommages dérivant d'un usage inapproprié, de l'usure ou d'événements accidentels. En ce qui concerne la durée de la garantie contre les défauts de conformité, consulter les conditions prévues par les normes nationales applicables dans le pays d'achat.



CE PRODUIT EST CONFORME À LA DIRECTIVE 2012/19/UE.

Le symbole de la poubelle barrée sur l'appareil indique que ce produit, à la fin de sa propre vie utile, devra être traité séparément des autres déchets domestiques ; il faudra donc l'apporter dans un centre de collecte sélective pour les appareils électriques et électroniques, ou bien le remettre au revendeur lors de l'achat d'un nouvel appareilage équivalent. L'utilisateur est responsable du retour de l'appareil, à la fin de sa vie, aux structures de collecte appropriées. Une collecte sélective adéquate, visant à envoyer l'appareil que l'on n'utilise plus au recyclage, au traitement et à l'élimination compatible avec l'environnement, contribue à éviter les effets négatifs possibles sur l'environnement et sur la santé, et favorise le recyclage des matériaux dont le produit est composé. Pour obtenir des renseignements plus détaillés sur les systèmes de collecte disponibles, s'adresser au service local d'élimination des déchets, ou bien au magasin où l'appareil a été acheté.

Fabriqué en Chine



DE RELAX & PLAY

WARNUNG! BITTE SORGFÄLTIG LESEN UND FÜR SPÄTERES NACHLESEN UNBEDINGT AUFBEWAHREN.

WARNUNG: VOR DEM GEBRAUCH EVENTUELLE POLYBEUTEL UND ALLE ELEMENTE, DIE TEIL DER PRODUKTVERPACKUNG SIND, ABNEHMEN UND ENTSORGEN SOWIE VON KINDERN FERNHALTEN.

SICHERHEITSHINWEISE

- **WARNUNG:** Das Kind nie unbeaufsichtigt lassen.
- **WARNUNG:** Dieses Produkt nicht mehr verwenden, sobald Ihr Kind ohne Unterstützung sitzen kann oder mehr als 9 kg wiegt.
- **WARNUNG:** Dieses Produkt ist nicht für längere Schlafzeiten vorgesehen.
- **WARNUNG:** Dieses Produkt niemals auf einer erhöhten Fläche (z. B. einem Tisch) verwenden.
- **WARNUNG:** Verwenden Sie immer das Rückhaltesystem.
- **WARNUNG:** Um Verletzungen zu vermeiden, ist sicherzustellen, dass Kinder beim Auf- und Zusammenklappen dieses Produktes fern gehalten werden.
- **WARNUNG:** Kinder nicht mit diesem Produkt spielen lassen.
- **WARNUNG:** Dieses Produkt nicht bewegen oder anheben, wenn sich das Baby darin befindet.
- Diese Schaukelwippe ersetzt weder Wiege noch Bett. Wenn Ihr Kind schlafen muss, sollte es in eine geeignete Wiege oder ein Bett gelegt werden.
- Verwenden Sie das Produkt nicht,

wenn Bauteile beschädigt oder verloren gegangen sind.

- Verwenden Sie nur das vom Hersteller bestätigte Zubehör und entsprechende Ersatzteile.
- Vergewissern Sie sich, dass die Sicherheitsgurte und der Mittelsteg korrekt eingestellt sind, wenn das Kind sich auf dem Sitz befindet.
- Vergewissern Sie sich, dass der Bezug stets korrekt an den Rohren des Gestells von Sitz und Rückenlehne befestigt ist.
- Die Schaukelwippe ist nur für 1 Kind ausgelegt. Ein zweites darf nicht gleichzeitig hinein gelegt werden.
- Das Produkt nicht auf weichen Oberflächen wie Betten, Sofas, Kissen verwenden, da es umkippen und zum Ersticken führen könnte.
- Die Schaukelwippe niemals auf unebenen Flächen stehen lassen.
- Das Produkt nicht am Spielbügel anfassen, um es hochzuheben.
- Zur Vermeidung von Bränden die Schaukelwippe nicht in der Nähe von Hitzequellen, elektrischen Geräten, gasbetriebenen Geräten usw. aufstellen.
- Vergewissern Sie sich stets, dass alle Bestandteile korrekt eingerastet und installiert sind.
- Vergewissern Sie sich stets, dass alle Bestandteile korrekt befestigt und montiert sind.
- Die Schaukelwippe regelmäßig auf verschlissene Teile, lockere Schrauben, verschlissenes Material oder aufgetrennte Nähte prüfen und evtl. schadhafte Teile sofort austauschen.
- Die Schaukelwippe nicht mit dem Kind darin in die Nähe von Fenstern

oder Mauern stellen, wo Kordeln, Vorhänge oder anderes vom Kind dazu benutzt werden können, sich daran hochzuziehen bzw. eine Erstickungs- oder Erdrösselungsgefahr darstellen könnten.

- Die Schaukelwippe nicht neben Fenster oder Mauern stellen, damit das Kind sich nicht mit den Füßen abstoßen, das Gleichgewicht verlieren und herunterfallen kann.
- Stets sicherstellen, dass die Schaukelwippe an keine Gegenstände stößt, die ihre Bewegung behindern oder blockieren könnten.
- Keine Schnüre hinzufügen, um die Befestigungssysteme der Spielfiguren zu verlängern und keine Knoten/Ösen bilden: Das könnte dazu führen, dass sich unversehens Schlingen bilden, mit denen sich das Kind erdrosseln könnte.
- Bewahren Sie das Produkt, wenn Sie es nicht verwenden, außerhalb der Reichweite von Kindern auf.

SICHERHEIT DER ELEKTRISCHEN TEILE

- Das Ein- und Ausschalten der Schaukelwippe darf ausschließlich durch einen Erwachsenen erfolgen.
- Die Batterien dürfen ausschließlich durch einen Erwachsenen ausgetauscht werden.
- Aus Batterien kann Säure austreten oder sie können explodieren, wenn sie ins Feuer geworfen werden.
- Batterien, die Flüssigkeit verlieren, sofort entsorgen: sie können Verbrennungen oder andere Körperverletzungen verursachen.
- Versuchen Sie nicht, nicht wiederaufladbare Batterien aufzuladen.
- Das Produkt nicht im Regen stehen lassen; das Eindringen von Wasser kann den elektronischen Schaltkreis beschädigen.
- Nur Batterien mit den gleichen Eigenschaften der empfohlenen Batterien einsetzen.
- Batterien unter Beachtung der korrekten Polarität einsetzen.
- Zum einwandfreien Betrieb des Produkts keine gebrauchten Batterien zusammen mit neuen Batterien verwenden.
- Sollten die Babyschaukel und die Konsole längere Zeit nicht verwendet werden, sind die Batterien herauszunehmen.
- Die leeren Batterien stets aus dem Produkt entfernen. Batterien umweltfreundlich entsorgen.
- Die Klemmen der Batterien niemals kurzschließen.
- Wird die musikalische Konsole der Schaukelwippe längere Zeit nicht verwendet, sind die Batterien aus dem Batteriefach herauszunehmen.
- Alkalibatterien vom gleichen oder von einem gleichwertigen Typ benutzen, wie sie für den Betrieb dieses Produkts empfohlen sind (Nur die angegebenen Batterien verwenden: AA (LR6) 1,5 V).
- Wir empfehlen, keine wiederaufladbaren Batterien zu verwenden,

da die Funktion des Produkts beeinträchtigt werden könnte.

- Wiederaufladbare Batterien dürfen nur unter Aufsicht eines Erwachsenen neu aufgeladen werden.
- Wiederaufladbare Batterien sind zum Aufladen aus dem Produkt herauszunehmen.
- Vor Entsorgung des Geräts die aufladbaren Batterien herausnehmen.
- Batterien und Werkzeug stets von Kindern fern halten.
- Der mitgelieferte Trafo muss regelmäßig überprüft werden, um eventuelle Schäden am Kabel, am Stecker oder an der Kunststoffabdeckung festzustellen. Im Falle beschädigter Teile darf der Trafo nicht mehr verwendet werden und ist von Kindern fernzuhalten.
- Die Wippe darf nur mit dem mitgelieferten Trafo verwendet werden.
- Zum Austauschen der Batterien: Die Schraube des Batteriefachdeckels auf dem Spielbügel mit einem Schraubenzieher lösen, den Deckel öffnen, die leeren Batterien aus dem Fach nehmen, die neuen Batterien unter Beachtung der Polarität einsetzen (sie ist auf dem Produkt angegeben), den Deckel wieder aufsetzen und die Schraube fest anziehen.

BESTANDTEILE:

A. Rechtes Gelenk

A1. Tasten zum Schließen (2x)

A2. Bedienelemente

A3. Steckbuchse Wippe

B. Linkes Gelenk

B1. Tasten zum Schließen (2x)

C. Untere Standbeine (2x)

D. Sitz

D1. Arme Sitzfläche (2x)

D2. Tasten zum Verstellen der Rückenlehne (2x)

D3. Aufnahmen Spielbügel (2x)

D4. Sicherheitsgurte

E. Spielbügel mit Spielfiguren

E1. Ösen (2x)

E2. Spielfiguren (2x)

F. Befestigungskit Gelenke

TIPPS FÜR DIE PFLEGE

BESCHAFFENHEIT DER TEXTILIEN

STOFFBEZUG SITZ RÜCKENLEHNE: Außenseite: 100% Polyester. Füllung: 100% Polyester.

KISSEN: Außenseite: 100% Polyester. Füllung: 100% Polyester.

- Dieses Produkt benötigt regelmäßige Pflege und Wartung. Die Reinigungs- und Wartungsarbeiten dürfen nur von einem Erwachsenen durchgeführt werden. Kontrollieren Sie die Wippe regelmäßig, um festzustellen, ob sie beschädigt ist, defekte Teile aufweist oder ob Teile fehlen: Gegebenenfalls nicht verwenden.
- Die Waschanleitungen auf dem Pflegeetikett des Produkts beachten.



Handwäsche in kaltem Wasser



Nicht bleichen



Nicht im Trockner trocknen



Nicht bügeln



Keine chemische Reinigung möglich

- Überprüfen Sie nach jeder Wäsche die Widerstandsfähigkeit des Bezugsstoffs und der Nähte. Wenn das Produkt längere Zeit direktem Sonnenlicht ausgesetzt wird, können Teile davon ausbleichen oder sich verformen. Zum Reinigen des Gestells ein sauberes, feuchtes Tuch und mildes Reinigungsmittel verwenden. Das Gestell nicht in Wasser tauchen.

ERSTE MONTAGE

1. Das Gelenk A auseinanderziehen (Abb. 1) und das untere Stand-



bein C in das Rohr des Gelenks "A" einfügen (Abb. 1A). Für das Gelenk "B" genauso vorgehen.

- Die Standbeine auf der Rückseite des Gestells fertig montieren (Abb. 2-3).
 - Um den Sitz auf das Gestell zu montieren, die Arme "D1" in die entsprechenden Aufnahmen auf den Gelenken "A" und "B" einfügen (Abb. 4).
 - Sicherstellen, dass der Sitz "D" so montiert ist, dass das rechte Gelenk "A" mit den Bedienelementen "A2" sich auf der rechten Seite des Sitzes - nach vorne gerichtet - befindet (Abb. 4).
 - Um die Arme "D1" an den Gelenken "A" und "B" zu befestigen, das Befestigungsset "F" verwenden und die dargestellten Reihenfolge beachten (Abb. 5).
 - Den Spielbügel "E" in die Aufnahmen "D3" einsetzen (Abb. 6).
 - Die Spielfiguren "E2" in die Ösen "E1" einfügen (Abb. 7).
- Die Wippe ist jetzt gebrauchsbereit.

GEBRAUCH

- Nachdem Sie das Kind auf den Sitz gesetzt haben, sichern Sie es mit den Sicherheitsgurten "D4" (Abb. 8) und passen Sie diese der Körpergröße des Kindes an (Abb. 8A).
- Für eine größere Bequemlichkeit Ihres Kindes kann die Rückenlehne in zwei Positionen geneigt werden, indem man die Tasten zum Verstellen der Rückenlehne "D2" betätigt und sie in die gewünschte Stellung begleitet (Abb. 9).

SPIELBÜGEL

- Die Wippe verfügt über einen Spielbügel "E": Um diesen zu bewegen, muss er zum vorderen oder hinteren Teil des Gestells gedrückt werden (Abb. 10).

EINLEGEN / AUSTAUSCHEN DER BATTERIEN

- Die Batteriefachabdeckung befindet sich seitlich des Bedienelements auf dem rechten Gelenk "A"; die Schrauben am Deckel des Batteriefachs lösen und diesen abnehmen (Abb. 11). 4 Alkali-Batterien AA (LR6) 1,5 V einlegen und dabei die korrekte Polarität beachten. Den Deckel wieder aufsetzen und die Schrauben festziehen.
 - Das Produkt kann mit dem mitgelieferten Trafo "G" funktionieren.
- ACHTUNG:** Bevor man den Trafo benutzt müssen alle Batterien aus dem Batteriefach genommen werden. Zur Verwendung, den Trafo "H" in die Netzsteckdose stecken und den Steckverbinder des Trafos "H1" an die Buchse der Wippe "A3" anschließen (Abb. 12).

EINSCHALTEN DER WIPPE

- Um die Babywippe einzuschalten und die 5 Schaukelgeschwindigkeiten einzustellen, die Tasten "+" oder "-" auf der Konsole "A2" betätigen (Abb. 12).

Um die Schaukelbewegung auszuschalten, die Taste "-" betätigen, bis alle Leuchtanzeigen auf den Bedienelementen erloschen sind. Zum Einschalten der Melodien die Taste "Musiknote" drücken. Wenn man diese Taste bis zu drei Mal drückt, erhöht sich die Lautstärke der Melodie. Beim vierten Druck wird die Melodie unterbrochen. Man kann die Verwendung der Wippe zeitlich regeln, indem man die Taste "L" drückt und den gewünschten Wert einstellt (8, 15 und 30 Minuten).

Um die Zeitgebung auszuschalten, dieselbe Taste "L" drücken, bis die vorhandenen Leuchtanzeigen erloschen.

WARNUNG: Ein schwereres Kind reduziert die Zahl der Schaukelbewegungen in allen vier Geschwindigkeiten. Im Allgemeinen ist die niedrige Einstellung für kleinere Kinder geeignet, die höhere hingegen für größere Kinder.

Wenn die Schaukelbewegung unterbrochen wird, stellen Sie sicher, dass:

- die Batterien nicht leer sind.
- die Batterien richtig eingelegt sind.
- die Kontakte der Konsole nicht korrodiert oder beschädigt sind.
- das Gewicht des Kindes geeignet ist.
- das Kind nicht zu stark nach vorne geneigt ist.

WARNUNG: Die Wippe ist mit einer Schutzvorrichtung ausgestattet, die die Schaukelbewegung 30 Minuten nach dem Einschalten

unterbricht. In diesem Fall einige Minuten warten, bevor man sie wieder einschaltet.

WARNUNG: Das Produkt, wenn es nicht gebraucht wird, mit der Ein-/Aus-Taste ausschalten.

SCHLIESSEN UND TRANSPORT

- Um die Wippe nach dem Gebrauch zusammenzuklappen, muss der Sitz, wie in Abbildung 13 dargestellt, eingeklappt und mit dem Band mit Druckknopf unter der Sitzfläche befestigt werden (Abb. 13A).
- Die Schließtasten "A1" und "B1" drücken und die Standbeine wie in Abbildung 15 gezeigt annähern.

WARNUNG: Niemals den Spielbügel verwenden, um die Wippe zu transportieren.

ABNEHMBARER BEZUG

- Um den Bezug von der Babywippe abziehen, das Gestell der Sitzfläche "D" zusammenklappen (Abb. 16).
- Den Stoffbezug greifen und leicht zu sich ziehen (Abb. 17).
- Die Bänder der Schultergurte "D4" aus den Verstellvorrichtungen hinten an der Rückenlehne des Sitzes lösen (Abb. 18).
- Den Bezug ganz vom Gestell der Sitzfläche abziehen (Abb. 19).
- Um den Bezug nach dem Waschen wieder aufzuziehen, die gerade beschriebenen Arbeitsschritte in umgekehrter Reihenfolge ausführen, dabei auf das korrekte Einfügen der Bänder der Schultergurte in die speziellen Verstellvorrichtungen achten (Fig. 20).

GARANTIE

Die Garantie gilt bei allen Konformitätsfehlern, die trotz normaler Gebrauchsbedingungen (gemäß den Vorgaben der Gebrauchsanleitung) auftreten. Die Garantie ist verwirkt bei unsachgemäßem Gebrauch, Abnutzung oder bei persönlichen Unglücksfällen. Bezüglich der Garantiedauer für Konformitätsfehler verweisen wir auf die nationalen Rechtsvorschriften des Kauflandes.



DIESES PRODUKT ENTSPRICHT DER RICHTLINIE 2012/19/EU.

Die durchgestrichene Abfalltonne, die auf diesem Gerät abgebildet ist, bedeutet, dass dieses Produkt nach dem Ende seiner Betriebszeit getrennt von den Haushaltsabfällen zu entsorgen ist. Entweder sollte es an einer Sammelstelle für elektrische und elektronische Altgeräte abgegeben werden oder, bei Kauf eines neuen Geräts, dem Verkäufer zurückgegeben werden. Der Verbraucher ist in jedem Falle verantwortlich für die ordnungsgemäße Entsorgung des Geräts nach Ende der Betriebszeit. Nur bei Abgabe des Geräts an einer geeigneten Sammelstelle ist es möglich das Produkt so zu verarbeiten, zu recyceln und umweltgerecht zu entsorgen, dass einerseits Werkstoffe und Materialien wieder verwendet werden können und andererseits negative Folgen für Umwelt und Gesundheit ausgeschlossen werden. Nähere Auskunft bekommen Sie bei Ihrem örtlichen Amt für Abfallentsorgung oder bei Ihrem Händler.

Made in China



ES RELAX & PLAY

¡IMPORTANTE! LEER DETENIDAMENTE Y MANTENERLAS PARA FUTURAS CONSULTAS.

ADVERTENCIA: ANTES DEL USO, quite y elimine las bolsas de plástico y los demás componentes que formen parte del embalaje del producto o, en cualquier caso, manténgalos fuera del alcance de los niños.

ADVERTENCIAS

- **ADVERTENCIA:** No dejar nunca al niño sin vigilancia.
- **ADVERTENCIA:** No use este producto si el niño ya puede sentarse solo o si pesa más de 9 kg.
- **ADVERTENCIA:** Este producto no está pensado para períodos de sueño prolongados.
- **ADVERTENCIA:** Nunca utilice este producto sobre superficies elevadas (como por ejemplo mesas).
- **ADVERTENCIA:** Utilice siempre el sistema de retención.
- **ADVERTENCIA:** Para evitar lesiones, asegúrese de que los niños permanezcan alejados durante las operaciones de apertura y cierre del producto.
- **ADVERTENCIA:** No deje que los niños jueguen con este producto.
- **ADVERTENCIA:** No mueva ni levante este producto mientras que el niño está en su interior.
- Este producto no sustituye la cuna o la camita. Si el niño necesita dormir, debe acomodarse en una cuna o una camita adecuadas.
- No use este producto si cualquiera de sus partes está rota, desgarrada o falta.

- No utilice accesorios ni partes de repuesto que no estén aprobados por el fabricante.
- Asegúrese de que los cinturones de seguridad y el separapiernas estén correctamente ajustados cuando el niño está sentado en el asiento.
- Asegúrese de que la funda siempre esté bien fijada a los tubos de la estructura del asiento y del respaldo.
- No utilice el columpio con más de un niño al mismo tiempo.
- No utilice el producto sobre superficies blandas como camas, sofás o cojines, puesto que podría volcarse y provocar asfixia.
- No deje nunca el columpio sobre superficies no perfectamente horizontales.
- No levante el producto sujetándolo por la barra de juego.
- Para evitar riesgos o principios de incendio, no deje el columpio cerca de fuentes de calor, aparatos eléctricos, de gas, etc.
- Asegúrese siempre de que todos los componentes estén correctamente enganchados y montados.
- Asegúrese de que el producto esté completamente ensamblado antes de utilizarlo.
- Controle periódicamente que no haya piezas desgastadas, tornillos sueltos, materiales desgastados o descosidos, y cambie inmediatamente las partes dañadas.
- No ponga el columpio cerca de ventanas o muros, donde el niño pueda utilizar cuerdas, cortinas o artículos similares para trepar, o donde estos elementos puedan representar un peligro de asfixia o estrangulamiento.
- No ponga el columpio cerca de

ventanas o muros para evitar que, empujándose con los pies, el niño haga que el columpio pierda el equilibrio y caiga.

- Verifique siempre que no haya objetos que interfieran con el movimiento del columpio o que puedan bloquearlo.
- No añada cuerdas para alargar los sistemas de fijación de los colgantes de juguete ni haga nudos/ojales: esto podría dar lugar a la formación accidental de nudos corredizos que podrían generar riesgos de estrangulamiento.
- Mientras no use el producto, manténgalo fuera del alcance del niño.

SEGURIDAD DE LAS PARTES ELÉCTRICAS

- Las operaciones de encendido/apagado del columpio deben ser llevadas a cabo exclusivamente por un adulto.
- La sustitución de las pilas debe ser llevada a cabo por un adulto.
- Las pilas pueden perder ácido o estallar si se arrojan al fuego.
- Deseche inmediatamente las pilas que pierdan líquido: pueden provocar quemaduras cutáneas u otras lesiones personales.
- Las pilas no recargables no deben recargarse.
- No deje el producto bajo la lluvia; las infiltraciones de agua dañan el circuito electrónico.
- Se deben utilizar únicamente pilas equivalentes a aquellas recomendadas.
- Las pilas deben colocarse respetando la polaridad correcta.
- Para el correcto funcionamiento del producto, nunca mezcle pilas nuevas con pilas usadas.
- Extraiga las pilas si el columpio y la consola no van a utilizarse durante un período prolongado.
- Extraiga siempre las pilas descargadas del juguete. Elimine las pilas con la debida atención.
- Nunca cortocircuite los bornes de las pilas.
- Si la consola musical del columpio va a dejarse inactiva durante un período prolongado, se recomienda sacar las pilas del portapilas.
- Utilice pilas alcalinas iguales o equivalentes al tipo recomendado para el funcionamiento de este producto (utilice solo las pilas indicadas: AA (LR6) 1,5 V).
- No se recomienda usar pilas recargables; podrían menoscabar la funcionalidad del producto.
- Las pilas recargables deben cargarse únicamente bajo la supervisión de un adulto.
- Para cargar las pilas recargables, es obligatorio sacarlas antes del producto.
- Saque las pilas del producto antes de eliminarlo.
- No deje las pilas ni deje herramientas al alcance de los niños.
- El transformador suministrado debe revisarse periódicamente para comprobar que no presente daños en el cable, en el estuche ni en la cubierta de plástico; de notar daños, suspenda el uso del transformador y manténgalo lejos del alcance de los niños.
- El columpio debe utilizarse únicamente con el transformador suministrado.
- Para cambiar las pilas: afloje el tornillo de la tapa con un destornillador, extraiga la tapa, saque las pilas descargadas del portapilas, introduzca las pilas nuevas prestando atención a respetar la pola-

ridad correcta de introducción (según se muestra en el producto), vuelva a poner la tapa y apriete el tornillo hasta el tope.

COMPONENTES:

- A. Articulación derecha
 - A1. Botones de cierre (2x)
 - A2. Mandos
 - A3. Toma del columpio
- B. Articulación izquierda
 - B1. Botones de cierre (2x)
- C. Patas inferiores (2x)
- D. Asiento
 - D1. Brazos del asiento (2x)
 - D2. Botones de reclinación (2x)
 - D3. Acoplamientos de la barra de juego (2x)
 - D4. Cinturones de seguridad
- E. Barra de juego con colgantes
 - E1. Ojales (2x)
 - E2. Colgantes (2x)
- F. Kit de fijación de las articulaciones

RECOMENDACIONES PARA EL MANTENIMIENTO

COMPOSICIÓN TEXTIL

TEXTIL ASIENTO RESPALDO: Exterior: 100% poliéster. Acolchado: 100% poliéster.

COJÍN: Exterior: 100% poliéster. Acolchado: 100% poliéster.

- Este producto requiere un mantenimiento periódico. Las operaciones de limpieza y mantenimiento deben ser realizadas únicamente por un adulto. Controle periódicamente el columpio para verificar que no presente daños o roturas y que no falten partes: en este caso, no utilice el producto.
- Para el lavado, respete las instrucciones que figuran en la etiqueta del producto.



Lavar a mano con agua fría



No usar lejía



No secar en secadora



No planchar



No lavar en seco

- Después de cada lavado compruebe la resistencia de la tela y de las costuras. Una exposición excesiva al sol o al calor puede hacer desteñir o deformar algunos componentes. Para la limpieza de la estructura, pase un paño húmedo limpio y jabón neutro por el bastidor. No sumerja el bastidor en agua.

PRIMER MONTAJE

1. Abra la articulación A (Fig. 1) e instale la pata inferior C introduciéndola en el tubo de la articulación "A" (Fig. 1A). Repita la misma operación también para la articulación "B".
 2. Complete la instalación de las patas en la parte trasera de la estructura (Fig. 2-3).
 3. Para montar el asiento en la estructura, introduzca los brazos "D1" en los respectivos soportes presentes en las articulaciones "A" y "B" (Fig. 4).
 4. Asegúrese de instalar el asiento "D" de forma tal que la articulación derecha "A" con los mandos "A2" se encuentre en el lado derecho del asiento en la modalidad de vista frontal (Fig. 4).
 5. Para vincular los brazos "D1" a las articulaciones "A" y "B", utilice el kit de fijación "F" siguiendo la secuencia ilustrada (Fig. 5).
 6. Instale la barra de juego "E" encajándola en los acoplamientos "D3" (Fig. 6).
 7. Introduzca en los ojales "E1" los colgantes "E2" (Fig. 7).
- El producto está listo para el uso.

USO

8. Después de acomodar al niño en el asiento, asegúrelo con los cin-

turones de seguridad "D4" (Fig. 8) prestando atención a regularlos según la compleción del niño (Fig. 8A).

9. Para que el niño esté más cómodo, el respaldo puede inclinarse en dos posiciones pulsando los botones de inclinación "D2" y acompañando el asiento a la posición deseada (Fig. 9).

BARRA DE JUEGOS

10. El columpio cuenta con una barra de juego "E": para moverla, basta con empujarla hacia la parte delantera o trasera de la estructura (Fig. 10).

INTRODUCCIÓN / SUSTITUCIÓN DE LAS PILAS

11. Identifique el portapilas, situado al lado del mando en la articulación derecha "A". Afloje los tornillos situados en la tapa del portapilas y quítela (Fig. 11). Introduzca 4 pilas alcalinas AA (LR6) 1,5 V, prestando atención a respetar la polaridad correcta. Vuelva a poner la tapa y apriete los tornillos.
12. El producto puede funcionar con el transformador "G" suministrado.

ADVERTENCIA: Antes de utilizar el transformador, se deben extraer todas las pilas del portapilas. Para el uso de este, introducir el transformador "H" en la toma de la red eléctrica y conectar el conector del transformador "H1" a la toma del columpio "A3" (Fig. 12).

ACTIVACIÓN DEL COLUMPIO

13. Para encender y regular las 5 velocidades de oscilación del columpio, usar las teclas "+" o "-" situadas en el panel "A2" (Fig. 13). Para interrumpir el balanceo, usar la tecla "-" hasta que los indicadores luminosos presentes en los mandos se apaguen por completo. Para encender las melodías, pulsar "nota musical"; si se pulsa tres veces la misma tecla, se aumenta el volumen de la melodía. Al pulsarla la cuarta vez, la melodía se interrumpe. Se puede temporizar el uso del columpio pulsando la tecla "L" y configurando el valor deseado (8, 15 y 30 minutos). Para desactivar el temporizador, pulse el mismo botón, "L", hasta que se apaguen los indicadores luminosos presentes.

ADVERTENCIA: Cuanto más pese el niño, más se reducirá el número de oscilaciones en las cuatro velocidades. En general, la configuración baja es adecuada para los niños más pequeños, mientras que la más alta es adecuada para los más grandes.

Si el balanceo se interrumpe, verifique que:

- Las pilas no se hayan agotado
- Las pilas estén correctamente puestas
- Los contactos de la consola no estén corroidos o dañados
- El peso del niño sea apropiado
- El niño no esté demasiado inclinado hacia adelante

ADVERTENCIA: El columpio cuenta con un dispositivo de protección que interrumpe el balanceo 30 minutos después de la activación; en este caso se deben esperar unos minutos antes de reactivarlo.

ADVERTENCIA: Apague el producto cuando no lo esté utilizando, mediante el botón de encendido/apagado.

CIERRE Y TRANSPORTE

14. Para plegar el columpio después del uso, se debe plegar el asiento como se indica en la Figura 14 y fijarlo con la cinta y el botón automático presente bajo el asiento (Fig.14A).
15. Pulsar los botones de cierre "A1" y "B1" y acercar las piernas según se muestra en la figura 15.

ADVERTENCIA: Nunca utilice la barra de juego para transportar el columpio.

CÓMO QUITAR LA FUNDA

16. Para desenfundar el columpio, repliegue el bastidor del asiento "D" (Fig. 16).
17. Sujete y tire ligeramente de la tela hacia usted mismo (Fig. 17).
18. Desate las cintas de las hombreras "D4" de los reguladores ubicados en la parte de atrás del respaldo del asiento (Fig. 18).
19. Extraiga por completo la funda del bastidor del asiento (Fig.19).
20. Para volver a poner la funda tras el lavado, lleve a cabo el procedimiento anterior en sentido contrario, prestando atención a

introducir correctamente las cintas de las hombreras en los respectivos reguladores (Fig. 20).

GARANTÍA

El producto está garantizado contra todo defecto de conformidad en condiciones normales de uso según lo previsto en las instrucciones. Por lo tanto, la garantía no será aplicada en caso de daños ocasionados por uso incorrecto, desgaste o hechos accidentales. Para conocer la duración de la garantía sobre los defectos de conformidad, consulte las disposiciones específicas de las normativas nacionales pertinentes en el país de compra del producto.



ESTE PRODUCTO ES CONFORME A LA DIRECTIVA 2012/19/UE.

El símbolo del contenedor de basura tachado que se encuentra en el aparato indica que el producto, al final de su vida útil, deberá eliminarse separadamente de los desechos domésticos y por lo tanto deberá entregarse a un centro de recogida selectiva para aparatos eléctricos y electrónicos o al vendedor cuando compre un nuevo aparato similar. El usuario es responsable de entregar el aparato agotado a las estructuras apropiadas de recogida. La adecuada recogida selectiva para el envío sucesivo del aparato fuera de uso al reciclaje, al tratamiento y a la eliminación compatible con el ambiente, contribuye a evitar posibles efectos negativos en el ambiente y en la salud y favorece el reciclaje de los materiales de los que está compuesto el producto. Para informaciones más detalladas inherentes a los sistemas de recogida disponibles, diríjase al servicio local de eliminación de desechos, o a la tienda donde compró el aparato.

Fabricado en China



PT RELAX & PLAY

IMPORTANTE! LEIA ATENTAMENTE AS INSTRUÇÕES E GUARDE-AS PARA CONSULTAS FUTURAS.

ATENÇÃO: ANTES DE UTILIZAR, REMOVA E ELIMINE EVENTUAIS SACOS DE PLÁSTICO E TODOS OS ELEMENTOS QUE FAÇAM PARTE DA EMBALAGEM DO PRODUTO OU MANTENHA-OS FORA DO ALCANCE DAS CRIANÇAS.

ADVERTÊNCIAS

- **ATENÇÃO:** Nunca deixe a criança sem a supervisão de um adulto.
- **ATENÇÃO:** Não utilize este produto quando o seu filho já conseguir estar sentado sozinho ou pesar mais de 9 kg.
- **ATENÇÃO:** Este produto não foi desenvolvido para longos períodos de sono.
- **ATENÇÃO:** Nunca utilize este produto sobre superfícies elevadas (por exemplo uma mesa).
- **ATENÇÃO:** Utilize sempre os sistemas de retenção.
- **ATENÇÃO:** Para evitar lesões, certifique-se de que as crianças estão afastadas durante as operações de abertura e fecho do produto.
- **ATENÇÃO:** Não deixe as crianças brincarem com este produto.
- **ATENÇÃO:** Não mova nem eleve este produto com a criança no interior.
- Este produto não substitui uma cama ou um berço. Se o seu bebé necessitar de dormir, deve ser colocado numa cama ou berço adequados.
- Não utilize este produto se alguma parte estiver partida, rasgada ou

em falta.

- Não utilize acessórios ou peças de substituição não fornecidos pelo fabricante.
- Verifique se o cinto de segurança e o cinto entrepernas estão regulados corretamente quando a criança estiver sentada na cadeira.
- Certifique-se de que o forro está corretamente fixado aos tubos da estrutura do assento e do encosto.
- Não utilize o produto com mais de uma criança de cada vez.
- Não utilize o produto em superfícies macias, como camas, sofás e almofadas, uma vez que o produto pode tombar e causar asfixia.
- Nunca coloque o produto sobre superfícies que não sejam perfeitamente horizontais.
- Não levante o produto pelo arco de brinquedos.
- Para evitar riscos ou início de incêndio, não deixe o produto perto de fontes de calor, de aparelhos elétricos, a gás, etc.
- Certifique-se sempre de que todos os componentes se encontram corretamente montados e bloqueados.
- Certifique-se de que o produto está totalmente montado antes de o utilizar.
- Verifique periodicamente se existem peças gastas, parafusos mal apertados, materiais gastos ou descosidos e substitua imediatamente as eventuais peças danificadas.
- Não coloque o produto perto de janelas ou paredes, onde cordões, cortinas ou outros elementos possam ser utilizados pela criança para trepar e possam causar asfixia ou estrangulamento.

lamento.

- Não coloque o produto perto de janelas ou paredes para evitar também o risco da criança, ao empurrar com os pés, desequilibrar o produto e fazê-lo cair.
- Certifique-se sempre de que não há objetos que possam interferir com o movimento de baloiço ou bloqueá-lo.
- Não acrescente cordões para alongar os sistemas de fixação dos brinquedos suspensos e não faça nós/laços: isto poderá permitir a formação acidental de nós corrediços provocando o risco de asfixia.
- Quando não estiver a ser utilizado, mantenha o produto fora do alcance das crianças.

SEGURANÇA DAS PARTES ELÉTRICAS

- As operações de ligar/desligar o produto devem ser sempre efetuadas por um adulto.
- A substituição das pilhas deve ser sempre efetuada por um adulto.
- As pilhas podem perder ácido ou explodir se forem lançadas para o fogo.
- Se as pilhas estiverem a perder líquido, deite-as fora imediatamente: podem causar irritações cutâneas e outras lesões corporais.
- As pilhas não recarregáveis não devem ser recarregadas.
- Não deixe o produto à chuva; as infiltrações de água danificam o circuito eletrónico.
- Devem ser utilizadas apenas pilhas equivalentes às recomendadas.
- As pilhas devem ser inseridas respeitando a polaridade correta.
- Não misture pilhas novas com pilhas usadas nem pilhas de marcas diferentes, de forma a assegurar um bom funcionamento do produto.
- Remova as pilhas se a espreguiçadeira e a consola não forem utilizadas durante um longo período de tempo.
- Remova sempre as pilhas gastas do brinquedo. Elimine as pilhas com o cuidado de respeitar as normas de separação e tratamento de resíduos, previstas na lei.
- Nunca coloque os terminais das pilhas em curto-circuito.
- Se pretende manter o painel musical do balanço desligado por um longo período, é recomendado retirar as pilhas do produto.
- Utilize pilhas alcalinas iguais ou equivalentes ao tipo recomendado para o funcionamento deste produto (utilize apenas as pilhas indicadas: AA (LR6) 1,5 V).
- Não é aconselhável utilizar pilhas recarregáveis, dado que poderão prejudicar o correto funcionamento do produto.
- As pilhas recarregáveis devem ser recarregadas somente sob a supervisão de um adulto.
- As pilhas recarregáveis devem ser retiradas do produto para serem recarregadas.
- Retire as pilhas do brinquedo antes de o eliminar.
- Nunca deixe as pilhas ou eventuais ferramentas ao alcance das crianças.
- O transformador fornecido deve ser inspecionado periodicamente para verificar eventuais danos no cabo, na cavilha da cobertura plástica. Caso existam peças danificadas, o transformador não

- deve ser utilizado e deve ser mantido fora do alcance das crianças.
- O produto só deve ser utilizado com o transformador fornecido.
- Para substituir as pilhas: desaperte o parafuso da tampa com uma chave de parafusos, tire a tampa, retire as pilhas descarregadas do compartimento e coloque pilhas novas, tendo o cuidado de respeitar a polaridade correta (como está indicado no produto). Coloque a tampa de novo e aperte bem o parafuso.

COMPONENTES:

- A. Articulação direita
 - A1. Botões de fecho (2x)
 - A2. Comandos
 - A3. Tomada do baloiço
- B. Articulação esquerda
 - B1. Botões de fecho (2x)
 - C. Pernas inferiores (2x)
 - D. Cadeira
 - D1. Braços do assento (2x)
 - D2. Botões de recline (2x)
 - D3. Encaixes do arco de brinquedos (2x)
 - D4. Cinto de segurança
 - E. Arco com brinquedos suspensos
 - E1. Presilhas de fixação dos brinquedos (2x)
 - E2. Brinquedos suspensos (2x)
 - F. Kit de fixação das articulações

CONSELHOS DE MANUTENÇÃO

COMPOSIÇÃO TÊXTIL

TECIDO DA CADEIRA: Exterior: 100% poliéster. Acolchoado: 100% poliéster.
ALMOFADA REDUTORA: Exterior: 100% poliéster. Acolchoado: 100% poliéster.

- Este produto necessita de manutenção periódica. As operações de limpeza e manutenção devem ser efetuadas apenas por um adulto. Inspeccione periodicamente o produto para verificar eventuais ruturas, danos ou peças em falta: Se detetar algo nessas condições, não utilize o produto.
- Para a lavagem, siga as indicações da etiqueta do produto.



Lavar à mão em água fria



Não usar lixívia



Não secar na máquina



Não passar a ferro



Não limpar a seco

- Depois de cada lavagem, verifique a resistência do tecido e das costuras. A exposição excessiva ao sol ou ao calor pode descolorar ou deformar alguns componentes. Para a limpeza da estrutura, passe um pano húmido limpo com sabão neutro na estrutura. Não mergulhe a estrutura em água.

PRIMEIRA MONTAGEM

1. Abra a articulação A (Fig. 1) e instale a perna inferior C, inserindo-a no tubo da articulação "A" (Fig. 1A). Repita a mesma operação para a articulação "B".
2. Conclua a instalação das pernas na parte de trás da estrutura (Fig. 2-3).
3. Para montar a cadeira na estrutura, insira os braços "D1" nos respetivos encaixes localizados nas articulações "A" e "B" (Fig. 4).
4. Certifique-se de que instala a cadeira "D" de modo a que os comandos "A2" da articulação direita "A" fiquem do lado direito da cadeira - vista frontal (fig. 4).
5. Para fixar os braços "D1" nas articulações "A" e "B", utilize o kit de fixação "F", de acordo com a sequência ilustrada (Fig. 5).
6. Instale o arco de brinquedos "E" inserindo-o nos encaixes "D3" (Fig. 6).
7. Fixe nas presilhas "E1", os brinquedos suspensos "E2" (Fig. 7).

O produto está agora pronto para utilização.

UTILIZAÇÃO

- Depois de sentar a criança na cadeira, prenda-a com o cinto de segurança "D4" (Fig. 8), tendo o cuidado de o ajustar ao corpo da criança (Fig. 8A).
- Para maior conforto da criança, é possível reclinar o encosto em duas posições, premindo os botões de reclinar "D2" do encosto e levando-o até à posição desejada (Fig. 9).

ARCO DE BRINQUEDOS

- A espreguiçadeira dispõe de um arco de brinquedos "E", para o movimentar, empurre-o para a frente ou para trás da estrutura (Fig. 10).

INTRODUÇÃO/SUBSTITUIÇÃO DAS PILHAS

- Identifique o compartimento das pilhas, localizado lateralmente junto aos comandos na articulação direita "A"; desape os parafusos situados na tampa do compartimento das pilhas e retire-a (Fig. 11). Introduza as 4 pilhas alcalinas AA (LR6) 1,5 V, tendo o cuidado de respeitar a polaridade correta. Volte a colocar a tampa e aperte os parafusos.
 - O produto pode funcionar com o transformador "G" fornecido.
- ATENÇÃO:** Antes de utilizar o transformador, remova todas as pilhas do compartimento. Para o utilizar, insira o transformador "H" na tomada de corrente doméstica e ligue o conector do transformador "H1" à tomada do baloço "A3" (Fig. 12).

ATIVACÃO DO BALOÇO

- Para ligar e regular as 5 velocidades de oscilação da espreguiçadeira, prima os botões "+" ou "-" localizados no painel "A2" (Fig. 12).

Para desligar o baloço, prima o botão "-" até os indicadores luminosos dos comandos se apagarem totalmente.

Para ligar as melodias, prima o botão "nota musical". Se premir a mesma tecla três vezes, aumenta o volume da música. À quarta pressão, a melodia será interrompida.

É possível temporizar a utilização do baloço, premindo o botão "L" e definindo o valor desejado (8, 15 e 30 minutos).

Para eliminar a temporização, prima o mesmo botão "L" até apagar os indicadores luminosos acesos.

ATENÇÃO: Uma criança mais pesada reduz o número de oscilações nas quatro velocidades. Em geral, a configuração baixa é adequada para crianças mais pequenas, enquanto a mais alta é adequada para crianças maiores.

Se o balanço parar, verifique se:

- As pilhas estão gastas
- As pilhas estão inseridas corretamente
- Os contactos da consola apresentam corrosão ou danos
- O peso da criança é apropriado
- A criança não está excessivamente inclinada para frente

ATENÇÃO: A espreguiçadeira está equipada com um dispositivo de proteção que interrompe o balanço 30 minutos após a ativação. Neste caso, aguarde alguns minutos antes de o reativar.

ATENÇÃO: Desligue o produto quando não estiver a ser utilizado, premindo o botão de ligar/desligar.

FECHO E TRANSPORTE

- Para tornar compacta a espreguiçadeira no final da utilização, dobre a cadeira, como indicado na Figura 13, e prenda-a com a fita e a mola de pressão existente sob o assento (Fig.13A).
- Prima os botões de fecho "A1" e "B1" e aproxime as pernas, como indicado na Figura 15.

AVISO: Nunca utilize o arco de brinquedos para transportar a espreguiçadeira.

REMOÇÃO DO REVESTIMENTO

- Para remover o forro da espreguiçadeira, junte o encosto com o assento "D" (Fig. 15).
- Segure e puxe ligeiramente o forro para si (Fig. 16).
- Solte as fitas das correias dos ombros "D4" dos reguladores loca-

lizados atrás do encosto da cadeira (Fig. 17).

- Remova completamente o forro da estrutura da cadeira (Fig.18).
- Após a lavagem, para voltar a colocar o forro, efetue as operações acima descritas pela ordem inversa, tendo o cuidado de inserir corretamente as fitas das correias dos ombros nos respetivos reguladores (Fig. 19).

GARANTIA

O produto dispõe de garantia contra qualquer defeito de conformidade, verificado em condições normais de uso, de acordo com o disposto nas instruções de uso. A garantia não poderá portanto aplicar-se relativamente a danos no produto provocados por utilização imprópria, desgaste ou acidente. Relativamente ao prazo de garantia sobre defeitos de conformidade, remete-se para as disposições específicas das normas nacionais aplicáveis no país de aquisição.



ESTE PRODUTO ESTÁ CONFORME A DIRETIVA 2012/19/UE.

O símbolo do contentor com a cruz, existente no aparelho, indica que o produto, no final da sua vida útil, deve ser tratado separadamente do lixo doméstico e levado a um centro de recolha diferenciada para equipamentos elétricos e eletrónicos ou entregue ao revendedor onde for comprado um novo equipamento equivalente. O utilizador é responsável pela entrega do aparelho, no final da sua vida útil, às estruturas de recolha apropriadas. Uma adequada recolha diferenciada, para o posterior encaminhamento do aparelho para reciclagem, tratamento e eliminação compatível com o ambiente, contribui para evitar possíveis efeitos negativos sobre o ambiente e a saúde e facilita a reciclagem dos materiais que compõem o produto. Para informações mais detalhadas inerentes aos sistemas de recolha disponíveis, procure o serviço local de eliminação de lixos, ou dirija-se à loja onde foi efetuada a compra.

Fabricado na China



NL RELAX & PLAY

BELANGRIJK! LEES ZORGVULDIG EN BEWAAR VOOR LATERE RAADPLEGING.

WAARSCHUWING: VERWIJDER VOOR HET GEBRUIK EVENTUELE PLASTIC ZAKKEN EN ALLE ANDERE VERPAKKINGSONDERDELEN EN GOOI ZE WEG OF HOUD ZE IN IEDER GEVAL BUITEN HET BEREIK VAN KINDEREN.

WAARSCHUWINGEN

- **WAARSCHUWING:** Nooit uw kind zonder toezicht laten.
- **WAARSCHUWING:** Gebruik dit product niet wanneer uw kind alleen kan zitten of zwaarder is dan 9 kg.
- **WAARSCHUWING:** Dit product is niet bedoeld om er lange tijd in te slapen.
- **WAARSCHUWING:** Gebruik dit product nooit op een verhoogd oppervlak (bijvoorbeeld een tafel).
- **WAARSCHUWING:** Altijd het veiligheidstuigje gebruiken.
- **WAARSCHUWING:** Om letsels te voorkomen houdt u kinderen bij het openen en sluiten van het product uit de buurt.
- **WAARSCHUWING:** Laat kinderen niet met dit product spelen.
- **WAARSCHUWING:** Verplaats of til dit product niet op wanneer het kind erin zit.
- Dit product is geen vervanging van een bed of een wieg. Wanneer uw kind moet slapen, dan moet het in een geschikt bed of wieg worden gelegd.
- Gebruik het product niet als er onderdelen gebroken of gescheurd

zijn of ontbreken.

- Gebruik geen niet door de fabrikant goedgekeurde accessoires of reserveonderdelen.
- Verzekert u ervan dat de veiligheidsgordels en het tussenbeenstuk goed zijn afgesteld als het kind zich op de zitting bevindt.
- Verzekert u ervan dat de hoes altijd goed bevestigd is aan de stangen van de structuur van de zitting en de rugleuning.
- Gebruik de schommelstoel niet voor meer dan een kind tegelijk.
- Gebruik het product niet op zachte oppervlakken, zoals bedden, zitbanken, kussens, omdat het product dan om kan vallen en verstikking kan veroorzaken.
- Zet de schommelstoel nooit op niet perfect horizontale oppervlakken.
- Til het product niet op door het aan de speelboog vast te pakken.
- Om gevaar voor brand of beginnende brand te voorkomen laat u de schommelstoel niet in de buurt van warmtebronnen, elektrische of op gas werkende apparaten, enz.
- Verzekert u er altijd van dat alle onderdelen goed zijn vastgemaakt en gemonteerd.
- Verzekert u dat het product volledig gemonteerd is, voordat u het gebruikt.
- Controleer regelmatig op eventuele versleten onderdelen, losse schroeven, versleten materialen of losse naden en vervang beschadigde onderdelen onmiddellijk.
- Zet de schommelstoel niet bij ramen of muren, waar koorden, gordijnen en dergelijke door het kind kunnen worden gebruikt om eraan op te

klimmen, of het kind kunnen verstikken of wurgen.

- Zet de schommelstoel niet bij ramen of muren, om het gevaar te voorkomen dat het kind de schommelstoel uit evenwicht brengt, door met de voeten tegen de muur te duwen, waardoor hij omvalt.
- Controleer altijd of er geen voorwerpen zijn die de beweging van de schommelstoel hinderen of hem kunnen blokkeren.
- Gebruik geen touwen om de bevestigingsystemen van de hangertjes van het speelgoed te verlengen en maak geen knopen/lussen: hierdoor kunnen per ongeluk stropen ontstaan, die gevaar voor wurging kunnen veroorzaken.
- Als het product niet gebruikt wordt, dient hij buiten het bereik van kinderen te worden gehouden.

VEILIGHEID VAN DE ELEKTRISCHE DELEN

- De schommelstoel moet altijd door een volwassene worden aan/uitgezet.
- De batterijen dienen altijd door een volwassene te worden vervangen.
- De batterijen kunnen zuur lekken of ontploffen als ze in vuur worden gegooid.
- Werp batterijen die vloeistof verliezen onmiddellijk weg: ze kunnen brandwonden of ander persoonlijk letsel veroorzaken.
- Niet-oplaadbare batterijen mogen niet opgeladen worden.
- Laat het product niet in de regen staan; waterinfiltraties beschadigen het elektronische circuit.
- Er mogen alleen batterijen worden gebruikt die gelijkwaardig zijn aan de aanbevolen batterijen.
- De batterijen moeten met de polen aan de goede kant worden aangebracht.
- Voor een goede werking van het product gebruikt u geen nieuwe batterijen samen met gebruikte.
- Verwijder de batterijen als de schommelstoel en het bedieningspaneel gedurende lange tijd niet worden gebruikt.
- Verwijder de lege batterijen altijd uit het speelgoed. Verwijder de batterijen met de nodige voorzichtigheid.
- Zorg ervoor dat er geen kortsluiting tussen de polen van de batterijen ontstaat.
- Als het muzikale bedieningspaneel van de schommelstoel gedurende lange tijd niet wordt gebruikt, wordt aanbevolen de batterijen uit het speciale batterijenvak te nemen.
- Gebruik dezelfde of gelijkwaardige alkalinebatterijen als aanbevolen voor de werking van dit product (gebruik enkel de aangegeven batterijen: AA (LR6) 1,5 V).
- Het is niet raadzaam oplaadbare batterijen te gebruiken. Deze kunnen de werking van het product verminderen.
- Oplaadbare batterijen dienen onder toezicht van een volwassene opgeladen te worden.

- Oplaadbare batterijen moeten uit het product worden verwijderd om te worden opgeladen.
- Verwijder de batterijen uit het speelgoed voordat u het weggooit.
- Houd de batterijen of eventueel gereedschap buiten het bereik van kinderen.
- De bijgeleverde transformator dient regelmatig gecontroleerd te worden op beschadiging van de kabel, de stekker, de plastic afdekking. Bij vaststelling van beschadigde onderdelen gebruikt u de transformator niet en houdt u hem buiten het bereik van kinderen.
- De schommelstoel dient enkel gebruikt te worden met de bijgeleverde transformator.
- Om de batterijen te vervangen: draai de schroef van het klepje los met een schroevendraaier, verwijder het klepje, verwijder de lege batterijen uit het batterijenvak, leg de nieuwe batterijen erin en zorg ervoor dat de polen op de juiste plaats zitten (zoals aangegeven op het product), plaats het klepje terug op zijn plaats en draai de schroef helemaal vast.

ONDERDELEN:

A. Rechterscharnier

A1. Drukknoppen voor sluiten (2x)

A2. Bedieningen

A3. Greep van schommelstoel

B. Linkerscharnier

B1. Drukknoppen voor sluiten (2x)

C. Onderste poten (2x)

D. Zitting

D1. Armen van zitting (2x)

D2. Drukknoppen voor schuinzetten (2x)

D3. Koppelingen van speelboog (2x)

D4. Veiligheids gordels

E. Speelboog met hangertjes

E1. Lussen (2x)

E2. Hangertjes (2x)

F. Kit voor bevestiging scharnieren

ONDERHOUDSTIPS

SAMENSTELLING STOF

STOF VAN ZITTING RUGLEUNING: Buitenkant: 100% polyester. Vulling: 100% polyester.

KUSSEN: Buitenkant: 100% polyester. Vulling: 100% polyester.

- Voor dit product is periodiek onderhoud vereist. Reinigings- en onderhoudswerkzaamheden mogen alleen door een volwassene worden verricht. Controleer de schommelstoel regelmatig op eventuele scheuren, beschadigingen, ontbrekende delen: gebruik het niet in geval van beschadiging.
- Volg bij het wassen de aanwijzingen op het etiket van het product.



Met koud water met de hand wassen



Niet bleken



Niet in de droogtrommel drogen



Niet strijken



Niet chemisch laten reinigen

- Controleer na iedere wasbeurt de weerstand van de stof en de naden. Overmatige blootstelling aan zonnestralen of warmte kan sommige onderdelen doen verkleuren of vervormen. Voor de reiniging van het frame gebruikt u een schone, vochtige doek en neutrale zeep. Dompel het frame niet onder in water.

EERSTE MONTAGE

1. Zet het scharnier A (Fig. 1) open en installeer de onderste poot C door hem in de buis van het scharnier "A" te steken (Fig. 1A). Herhaal dezelfde handeling op het scharnier "B".
2. Voer de installatie van de poten verder uit aan de achterzijde van de structuur (Fig. 2-3).



3. Om de zitting op de structuur te monteren steekt u de armen "D1" in de daarvoor bedoelde openingen in de scharnieren "A" en "B" (Fig. 4).
4. Verzeker u ervan dat de zitting "D" zodanig geïnstalleerd is dat de rechterscharnier "A" met de bedieningen "A2" zich aan de rechterzijde van de zitting bevindt - vooraanzicht (fig. 4).
5. Om de armen "D1" aan de scharnieren "A" en "B" te bevestigen gebruikt u de bevestigingskit "F" en volgt u de afbeeldingen van de sequentie (Fig. 5).
6. Installeer de speelboog "E" en duw hem in de koppelingen "D3" (Fig. 6).
7. Bevestig de hangertjes "E2" aan de lussen "E1" (Fig. 7).
Het product is nu gebruiksklaar.

GEbruik

8. Nadat u het kind op de zitting heeft geplaatst, maakt u het vast met de veiligheids gordels "D4" (Fig. 8) die u afstelt op basis van de lichaamsbouw van het kind (Fig. 8A).
9. Voor het comfort van het kind kunt u de rugleuning in twee schuine standen afstellen, gebruik de drukknoppen voor het schuinzetten "D2" en duw de zitting in de gewenste stand (Fig. 9).

SpEELBOOG

10. De schommelstoel is voorzien van een speelboog "E": om hem te verplaatsen duwt u hem naar de voorkant of de achterkant van de structuur (Fig. 10).

BATTERIJEN INBRENGEN / VERVANGEN

11. Zoek het batterijvak naast de bediening op de rechterscharnier "A"; draai de schroeven op het dekseltje van het batterijvak los en verwijder het (Fig. 11). leg 4 alkalinebatterijen AA (LR6) 1,5 V erin en zorg ervoor dat de polen op de juiste plaats zitten. Plaats het klepje terug op zijn plaats en draai de schroeven helemaal vast.
12. Het product kan werken met de bijgeleverde transformator "G".
WAARSCHUWING: Alvorens de transformator te gebruiken moeten alle batterijen uit het batterijvak verwijderd worden. Om de transformator "H" te gebruiken steekt u hem in het stopcontact van het stroomnet en verbindt u de connector van de transformator "H1" met het stopcontact van de schommelstoel "A3" (Fig. 12).

SCHOMMELSTOEL INSCHAKELLEN

13. Om de schommelstoel in te schakelen en de 5 schommelsnelheden te regelen bedient u de toetsen "+" of "-" op het paneel "A2" (Fig. 13).

Om de schommeling uit te schakelen gebruikt u de toets "-" tot de verlichte leds op de bedieningen volledig gedoofd zijn.

Om de melodieën in te schakelen drukt u op de drukknop "muzieknoot"; als u tot drie maal op dezelfde toets drukt, verhoogt u het geluidsvolume van de melodie. Bij de vierde aanraking wordt de melodie onderbroken.

U kunt de tijd van het gebruik van de schommelstoel instellen met de toets "L" en de gewenste waarde instellen (8, 15 en 30 minuten). Om de tijdschakelaar uit te schakelen drukt u op dezelfde drukknop "L" tot alle aanwezige verlichte leds gedoofd zijn.

WAARSCHUWING: Een zwaarder kind verlaagt het aantal schommelingen in alle vier de snelheden. In het algemeen is de laagste instelling geschikt voor kleinere kinderen, en de hoogste voor grotere kinderen.

Als de schommeling onderbroken wordt, controleert u het volgende:

- of de batterijen niet leeg zijn
- of de batterijen correct ingebracht zijn
- of de contacten van het bedieningspaneel niet verroest of beschadigd zijn
- of het gewicht van het kind geschikt is
- of het kind niet te ver naar voor helt

WAARSCHUWING: De schommelstoel is voorzien van een beschermingsinrichting die de schommeling 30 minuten na de activering onderbreekt. Wacht in dat geval enkele minuten alvorens hem opnieuw te activeren.

WAARSCHUWING: Schakel het product uit wanneer u het niet ge-

bruikt met de aan/uitknop.

SLUITEN EN VERVOER

14. Om de schommelstoel na het gebruik compact dicht te klappen plooit u de zitting zoals aangegeven op Figuur 14 en maakt u hem vast met het lint en de drukknop onder de zitting (Fig.14A).
15. Bedien de drukknoppen voor het sluiten "A1" en "B1" en zet de poten bij elkaar zoals aangegeven op figuur 15.

WAARSCHUWING: Gebruik nooit de speelboog om de schommelstoel te vervoeren.

BEKLEDING VERWIJDEREN

16. Om de bekleding van de schommelstoel te verwijderen plooit u het frame van de zitting "D" volledig dicht (Fig. 16).
17. Neem de stof vast en trek ze lichtjes naar u toe (Fig. 17).
18. Maak de linten van de schouderriemen "D4" los van de regelaars aan de achterzijde van de rugleuning (Fig. 18).
19. Trek de stof volledig weg van het frame van de zitting (Fig.19).
20. Om na het wassen de stof terug aan te brengen voert u de hiervoor beschreven handelingen in omgekeerde volgorde uit, let erop dat u de linten van de schouderriemen correct aanbrengt in de daarvoor bedoelde regelaars (Fig. 20).

GARANTIE

Het artikel valt onder garantie tegen elke non-conformiteit binnen de normale gebruiksomstandigheden zoals voorzien in de gebruiksaanwijzingen. De garantie is dus niet geldig in geval van schade veroorzaakt door oneigenlijk gebruik, slijtage of toevallige gebeurtenissen. Voor de duur van de garantie tegen elke non-conformiteit verwijzen we naar de specifieke bepalingen van de nationale regelgevingen die van toepassing zijn in het land van aankoop.



DIT PRODUCT IS CONFORM DE RICHTLIJN 2012/19/EU.

Het symbool met de doorstreepte vuilnisbak op het apparaat geeft aan dat het product op het einde van zijn levenscyclus afzonderlijk van het gewoon huishoudelijk afval moet worden afgedankt en hiervoor

naar een centrum voor gescheiden afvalophaling of de recyclage van elektrische en elektronische apparatuur wordt gebracht of wordt terugbezorgd aan de verkoper op het moment waarop een nieuw gelijkaardig apparaat wordt aangekocht. De gebruiker is er verantwoordelijk voor het apparaat op het einde van de levenscyclus naar een structuur voor afvalophaling te brengen. De correcte gescheiden afvalophaling met het oog op de daaropvolgende recyclage, verwerking en milieuvriendelijke afhandeling van het apparaat draagt bij tot het voorkomen van mogelijke negatieve invloeden op het milieu en de gezondheid en bevordert de recyclage van de materialen waaruit het product is samengesteld. Voor meer gedetailleerde informatie over de recyclage van dit product en de beschikbare ophaalsystemen, wendt u zich tot de lokale dienst voor afvalophaling of de winkel waar u het product hebt gekocht.

Geproduceerd in China



CZ RELAX & PLAY

DŮLEŽITÉ! POKYNY SI POZORNĚ PŘEČTĚTE A USCHOVEJTE PRO POZDĚJŠÍ POUŽITÍ.

UPOZORNĚNÍ: PŘED POUŽITÍM ODSTRANĚTE A ZLIKVIDUJTE PŘÍPADNÉ PLASTOVÉ SÁČKY A VŠECHNY ČÁSTI OBALU TOHOTO VÝROBKU NEBO JE ALESPONŮ UCHOVEJTE MIMO DOSAH DĚTÍ.

UPOZORNĚNÍ

- **UPOZORNĚNÍ:** Nikdy nenechávejte dítě bez dozoru.
- **UPOZORNĚNÍ:** Tento výrobek nepoužívejte v případě, že je vaše dítě schopno sedět samo, nebo váží víc než 9 kg.
- **UPOZORNĚNÍ:** Tento výrobek není určen k dlouhodobému spánku.
- **UPOZORNĚNÍ:** Nikdy tento výrobek nepoužívejte na vyvýšených plochách (např. na stole).
- **UPOZORNĚNÍ:** Vždy používejte zádržné systémy.
- **UPOZORNĚNÍ:** Abyste předešli zranění, ujistěte se, že se děti během rozkládání a skládání výrobku zdržují v bezpečné vzdálenosti.
- **UPOZORNĚNÍ:** Nedovolte, aby si děti s tímto výrobkem hrály.
- **UPOZORNĚNÍ:** Nehýbejte ani nezvedejte tento výrobek v případě, že v něm sedí dítě.
- Tento výrobek nenahrazuje postýlku ani kolébku. Pokud vaše dítě potřebuje spát, uložte je do vhodné postýlky či kolébky.
- Nepoužívejte tento výrobek v případě, že je jakákoli jeho část rozbitá, přetržená nebo chybí.
- Nepoužívejte doplňky ani náhradní díly, které nejsou dodány výrobcem.

- Při usazení dítěte do sedátka se ujistěte, že jsou bezpečnostní pásy a pás mezi nohama správně nastaveny.
- Ujistěte se, že je potah správně připevněn k trubkám konstrukce sedátka a opěrky zad.
- Houpátko používejte vždy pouze pro jedno dítě.
- Nepokládejte výrobek na měkké povrchy, jako jsou postele, sedačky či polštáře, jelikož by se mohl překloupat a způsobit udušení.
- Nikdy nenechávejte houpátko na plochách, jež nejsou dokonale vodorovné.
- Výrobek nezvedejte za hrací hrazdu.
- Abyste zabránili rizikům nebo možnosti vzniku požáru, nenechávejte houpátko v blízkosti zdrojů tepla, elektrických přístrojů, plynových přístrojů apod.
- Vždy se ujistěte, zda jsou všechny části správně připevněny a namontovány.
- Před použitím se ujistěte, že je výrobek kompletně smontován.
- Pravidelně kontrolujte, zda nejsou některé části opotřebované, zda nejsou šrouby uvolněné nebo látka opotřebovaná nebo rozpáraná. Případné poškozené části okamžitě vyměňte.
- Nestavte houpátko do blízkosti oken nebo stěn, kde by dítě mohlo dosáhnout na šňůry, záclony apod., které by mohlo použít ke šplhání nebo které by mohly být příčinou udušení nebo uškrcení.
- Nestavte houpátko do blízkosti oken nebo stěn, abyste zamezili také riziku, že dítě odražením nohou vyvede houpátko z rovnováhy

a převrátí je.

- Vždy kontrolujte, zda pohybu houpátka nebrání žádné předměty, jež by jej mohly zablokovat.
- Systém zavěšení hraček neprodlužujte dalšími šňůrami a na závěsech nedělejte uzly ani oka: Mohlo by dojít k náhodnému vytvoření klouzavých uzlů, v nichž by se dítě mohlo uškrtit.
- Pokud výrobek nepoužíváte, odstraňte jej z dosahu dítěte.

BEZPEČNOST ELEKTRICKÝCH SOUČÁSTÍ

- Úkony zapnutí/vypnutí houpátka musí být vždy provedeny dospělou osobou.
- Výměna baterií musí být vždy provedena dospělou osobou.
- Pokud jsou baterie vhozeny do ohně, může z nich uniknout kyselina nebo mohou explodovat.
- Okamžitě vyhodte vytékající baterie: mohou vyvolat poleptání pokožky nebo jiné újmy na zdraví.
- Nedobíjejte baterie, jež nejsou určeny k dobíjení.
- Nenechávejte výrobek na dešti; vniknutí vody má za následek poškození elektronického okruhu.
- Používejte pouze baterie odpovídající doporučeným bateriím.
- Baterie je třeba vložit v souladu s polaritou.
- V zájmu správné funkce výrobku nepoužívejte nové baterie společně s již použitými.
- Pokud se houpátko a konzola dlouhodobě nepoužívají, vyjměte baterie.
- Z hračky vždy vyjměte vybité baterie. Baterie zlikvidujte s náležitou opatrností.
- Koncovky baterie nikdy nezkratujte.
- Pokud dlouhodobě nepoužíváte hudební konzolu houpátka, doporučuje se vyjmout baterie z příslušného prostoru.
- Používejte alkalické baterie stejné nebo ekvivalentní s typem doporučeným pro chod tohoto výrobku (používejte pouze uvedené baterie: AA (LR6) 1,5 V).
- Nedoporučuje se použití nabíjecích baterií, jež mohou snižovat funkčnost výrobku.
- Nabíjecí baterie je možné dobíjet pouze pod dohledem dospělé osoby.
- Pro dobíjení musí být nabíjecí baterie vyjmuty z výrobku.
- Před likvidací výrobku vyjměte baterie.
- Nenechávejte baterie či případné nástroje v dosahu dětí.
- Adaptér dodaný ve výbavě musí být pravidelně kontrolován za účelem zjištění případných závad na kabelu či zásuvce v plastovém krytu. V případě poškození některých jeho částí nesmí být adaptér používán a musí být uložen mimo dosah dětí.
- Houpátko smí být používáno pouze s adaptérem dodaným ve výbavě.
- Pro výměnu baterií: šroubovákem povolte šroub krytu, kryt sejměte, vyjměte vybité baterie, vložte nové baterie při dodržení správné polarity (vyznačené na výrobku), nasadte zpět kryt a kompletně dotáhněte šroub.

SOUČÁSTI:

- A. Právý kloubový spoj
- A1. Tlačítka skládání (2x)
- A2. Ovladače
- A3. Zásuvka houpátka
- B. Levý kloubový spoj
- B1. Tlačítka skládání (2x)

- C. Spodní nohy (2x)
- D. Sedák
- D1. Ramena sedátka (2x)
- D2. Tlačítka sklopení (2x)
- D3. Úchyty hrací hrazdy (2x)
- D4. Bezpečnostní pásy
- E. Hrací hrazda se závěsnými hračkami
- E1. Oka (2x)
- E2. Závěsné hračky (2x)
- F. Upevňovací sada kloubových spojů

DOPORUČENÁ ÚDRŽBA

SLOŽENÍ LÁTEK

LÁTKA SEDÁTKA A OPĚRKY ZAD: Vnější strana: 100% polyester. Vycpávka: 100% polyester.

POLŠTÁŘ: Vnější strana: 100% polyester. Vycpávka: 100% polyester.

- Tento výrobek vyžaduje pravidelnou údržbu. Čištění a údržba musí být provedena výhradně dospělou osobou. Pravidelně kontrolujte, zda nedošlo k případnému rozbití, poškození nebo ztrátě částí houpátka: v kladném případě výrobek nepoužívejte.
- Při praní se řiďte pokyny uvedenými na štítku výrobku.



Perte v ruce ve studené vodě



Nebělte



Nesušte v sušičce



Nežehlete



Nečistěte chemicky

- Po každém vyprání zkontrolujte pevnost látky a švů. Nadměrné vystavení slunečním paprskům či teplu může mít za následek vyblednutí barvy nebo deformaci některých součástí. Konstrukci rámu čistěte čistým vlhkým hadříkem a neutrálním mýdlem. Neponořujte rám do vody.

PRVNÍ MONTÁŽ

1. Roztáhněte kloubový spoj A (obr. 1) a nasadte spodní nohu C jejím zasunutím do trubky kloubového spoje „A“ (obr. 1A). Úkon zopakujte také pro kloubový spoj „B“.
 2. Instalaci nohou dokončete na zadní straně konstrukce (obr. 2–3).
 3. Pro montáž sedátka na konstrukci nasadte ramena „D1“ do příslušných uložení v kloubových spojkách „A“ a „B“ (obr. 4).
 4. Ujistěte se, že je sedátko „D“ namontováno tak, že se pravý kloubový spoj „A“ s ovladači „A2“ nachází na pravé straně sedátka z čelního pohledu (obr. 4).
 5. Pro upevnění ramen „D1“ ke kloubovým spojům „A“ a „B“ použijte upevňovací sadu „G“ a dodržte přitom znázorněné pořadí (obr. 5).
 6. Instalujte hrací hrazdu „E“ usazením do úchytů „D3“ (obr. 6).
 7. Do ok „E1“ nasadte závěsné hračky „E2“ (obr. 7).
- Výrobek je připraven k použití.

POUŽITÍ

8. Dítě usadte do sedátka a připevněte je bezpečnostními pásy „D4“ (obr. 8), jež nastavte v závislosti na stavbě těla dítěte (obr. 8A).
9. Pro větší pohodlí vašeho dítěte lze sklon opěrky zad nastavit do dvou poloh s použitím tlačítek sklopení „D2“ a nastavením sedátka do požadované polohy (obr. 9).

HRACÍ HRAZDA

10. Houpátko je vybaveno hrací hrazdou „E“: její polohu lze změnit zatlačením směrem dopředu nebo dozadu (obr. 10).

VLOŽENÍ/VÝMĚNA BATERIÍ

11. Prostor pro baterie se nachází na boční straně ovládání na pravém kloubovém spoji „A“; povolte šrouby krytu prostoru pro baterie a kryt sejměte (obr. 11). Vložte 4 alkalické baterie AA (LR6) 1,5 V, přičemž při vkládání věnujte pozornost dodržení správné



polarity. Nasadte kryt a utáhněte šrouby.
12. Výrobek může být provozován s adaptérem „G“, jenž je součástí vybavy.

UPOZORNĚNÍ: Před použitím adaptéru musí být z příslušného prostoru vjímuty všechny baterie. Adaptér „H“ zapojte do domácí síťové zásuvky a konektor adaptéru „H1“ do zásuvky houpátka „A3“ (obr. 12).

SPUŠTĚNÍ HOUPÁTKA

13. K zapnutí a nastavení 5 rychlostí houpání houpátka použijte tlačítka „+“ nebo „-“ na panelu „A2“ (obr. 13).

K vypnutí houpání použijte tlačítko „-“ a držte je až do kompletního zhasnutí všech světelných kontrolky ovladačů.

K zapnutí přehrávání melodií stiskněte tlačítko „nota“; stiskem, maximálně trojnásobně, se zvyšuje hlasitost melodie. Při čtvrtém stisku se melodie vypne.

Použití houpátka lze časově naplánovat stiskem tlačítka „L“ a nastavením požadované hodnoty (8, 15 a 30 minut).

Pro vypnutí časového spínače stiskněte toto tlačítko „L“, dokud nezhasnou světelné kontrolky.

UPOZORNĚNÍ: Větší hmotnost dítěte má za následek snížení počtu kmitů v všech čtyřech rychlostech. Obecně je nižší nastavená hodnota vhodná pro menší děti, zatímco vyšší hodnota pro větší děti.

Pokud se houpání zastaví, zkontrolujte, zda:

- nejsou baterie vybité;
- jsou baterie správně vložené;
- nejsou kontakty konzoly zkorodované nebo poškozené;
- je hmotnost dítěte vhodná;
- není dítě příliš nakloněné dopředu.

UPOZORNĚNÍ: Houpátko je vybaveno ochranným zařízením, jež zastaví houpání po 30 minutách od spuštění; v takovém případě vyčkejte před opětovným spuštěním několik minut.

UPOZORNĚNÍ: Pokud výrobek nepoužíváte, vypněte jej pomocí tlačítka zapnutí/vypnutí.

SLOŽENÍ A PŘEPRAVA

14. Po použití složte houpátko podle znázornění na obrázku 14 a zajistěte je páskem s patentním knoflíkem pod sedátkem (obr. 14A).

15. Stiskněte tlačítka skládání „A1“ a „B1“ a srazte nohy k sobě podle znázornění na obrázku 15.

UPOZORNĚNÍ: Nikdy nepoužívejte hrací hrazdu k přenášení houpátka.

SEJMUTÍ POTAHU

16. Pro stažení potahu složte rám houpátka „D“ (obr. 16).

17. Látku uchopte a přitáhněte směrem k sobě (obr. 17).

18. Uvolněte pásky ramenních popruhů „D4“ z nastavovacích spon na zadní straně opěrky zad sedátka (obr. 18).

19. Látku kompletně stáhněte z rámu sedátka (obr. 19).

20. Po vyprání látku natáhněte v opačném pořadí výše popsaných úkonů, přičemž věnujte pozornost správnému nasazení pásů ramenních popruhů do příslušných nastavovacích spon (obr. 20).

ZÁRUKA

Výrobek je pokrytý zárukou, jedná-li se o jakoukoli vadu týkající se shodnosti výrobku při běžných podmínkách použití, v souladu s návodem k použití. Záruka se nevztahuje na škody vzniklé v důsledku nesprávného použití, opotřebení nebo nahodilých událostí. Doba platnosti záruky za vady je dána zvláštními ustanoveními vnitrostátních předpisů v zemi nákupu výrobku.



TENTO VÝROBEK JE VE SHODĚ SE SMĚRNICÍ 2012/19/EU (ELEKTROODPAD).

Symbol přeškrtnutého košíku, který je uveden na zařízení, poukazuje na to, že výrobek musí být po ukončení své životnosti předán do střediska separovaného sběru odpadu pro elektrická a elektronická zařízení nebo je

třeba jej vrátit zpět prodejci při koupi nového, podobného zařízení, protože musí být zpracován odděleně od domovního odpadu. Uživatel zodpovídá za to, že předá zařízení po ukončení jeho životnosti příslušným sběrným organizacím. Odpovídající separovaný sběr,

odkud se vyřazené zařízení dále předává k recyklaci, přispívá zpracováním a likvidací odpadu, které se provádí v souladu s životním prostředím, k eliminaci možných negativních dopadů na životní prostředí a na zdraví a podporuje recyklaci materiálů, z nichž je výrobek složen. Podrobnější informace týkající se systémů sběru, které jsou k dispozici, získáte u místní služby likvidace odpadu nebo v obchodě, v němž jste výrobek zakoupili. Uživatel zodpovídá za to, že předá zařízení po ukončení jeho životnosti příslušným sběrným organizacím. Odpovídající separovaný sběr, odkud se vyřazené zařízení dále předává k recyklaci, přispívá zpracováním a likvidací odpadu, které se provádí v souladu s životním prostředím, k eliminaci možných negativních dopadů na životní prostředí a na zdraví a podporuje recyklaci materiálů, z nichž je výrobek složen. Podrobnější informace týkající se systémů sběru, které jsou k dispozici, získáte u místní služby likvidace odpadu nebo v obchodě, v němž jste výrobek zakoupili.

Vyrobeno v Číně



WAŻNE, PRZECZYTAJ UWAŻNIE I ZACHOWAJ NA PRZYSZŁOŚĆ JAKO ODNIESIENIE.

OSTRZEŻENIE: W CELU UNIKNIĘCIA NIEBEZPIECZEŃSTWA UDUSZENIA USUŃ POKRYCIE Z TWORZYWA SZTUCZNEGO PRZED UŻYCIEM WYROBU. POKRYCIE TO NALEŻY ZNISZCZYĆ LUB TRZYMAĆ POZA ZASIĘGIEM NIEMOWLAŃ I DZIECI.

OSTRZEŻENIA

- **OSTRZEŻENIE:** Nie pozostawiać dziecka bez opieki.
- **OSTRZEŻENIE:** Nie używać tego produktu, jeżeli Twoje dziecko potrafi samodzielnie siedzieć lub waży ponad 9 kg.
- **OSTRZEŻENIE:** Ten produkt nie jest zaprojektowany jako miejsce dłuższego snu.
- **OSTRZEŻENIE:** Nigdy nie używać tego produktu na powierzchniach podwyższonych (np. na stole).
- **OSTRZEŻENIE:** Zawsze używaj systemu zabezpieczeń.
- **OSTRZEŻENIE:** Aby uniknąć obrażeń, upewnić się, że podczas rozkładania i składania produktu dzieci stoją w pewnej odległości.
- **OSTRZEŻENIE:** Nie pozwalać dzieciom bawić się tym produktem.
- **OSTRZEŻENIE:** Nie poruszać produktu ani go nie podnosić, jeżeli znajduje się w nim dziecko.
- Ten produkt nie zastępuje łóżka ani kołyski. Jeżeli twoje dziecko potrzebuje snu, to powinno być umieszczone w odpowiednim łóżeczku dzieciennym lub łóżku.
- Nie używać tego produktu, jeżeli jakkolwiek jego część jest uszko-

dzona, oderwana lub jej brak.

- Nie używaj akcesoriów ani części zamiennych innych niż te, które mają aprobatę producenta.
- Upewnić się, że pasy bezpieczeństwa oraz pas kroczyzny są prawidłowo wyregulowane kiedy dziecko siedzi na siedzisku.
- Upewnić się, że obicie jest zawsze prawidłowo zamocowane do rurek ramy siedziska i oparcia.
- Nie sadzać na huśtawce więcej niż jedno dziecko równocześnie.
- Nie używać produktu na powierzchniach miękkich, takich jak łóżka, tapczany czy poduszki, ponieważ produkt mógłby się przewrócić i spowodować uduszenie.
- Nigdy nie zostawiać huśtawki na powierzchniach, które nie są idealnie poziome.
- Nie podnosić produktu trzymając go za pałąk z zabawkami.
- Aby uniknąć ryzyka lub sytuacji groźących pożarem, nie pozostawiać huśtawki w pobliżu źródeł ciepła, urządzeń elektrycznych, gazowych itp.
- Należy zawsze upewnić się, czy wszystkie elementy składowe łączniczka zostały poprawnie zainstalowane i zamontowane.
- Przed użyciem produktu upewnić się, że jest całkowicie złożony.
- Należy okresowo sprawdzać całość produktu: obecność ewentualnych części zużytych, poluzowanych śrub, zużytych lub rozprutych materiałów i natychmiast wymienić uszkodzone części.
- Nie stawiać huśtawki w pobliżu okien lub ścian, gdzie dziecko mogłoby chwycić sznury, zasłony lub inne ele-

menty, na które dziecko mogłoby się wspiąć, lub które mogłyby grozić zadławieniem lub uduszeniem.

- Nie stawiać huśtawki w pobliżu okien lub ścian, aby nie ryzykować sytuacji, że dziecko mogłoby się odepchnąć nogami, zachwiać huśtawką i ją wyrzucić.
- Zawsze sprawdzać, czy nie ma w pobliżu przedmiotów stojących na torze ruchu huśtawki, lub które mogłyby ją zablokować.
- Nie przedłużać wiszących systemów mocowania zabawki linami ani nie wiązać węzłów/oczek: może to spowodować przypadkowe tworzenie się pętli, które mogłyby być przyczyną uduszenia.
- Jeżeli produkt nie jest używany, przechowywać go w miejscu niedostępnym dla dzieci.

BEZPIECZEŃSTWO CZĘŚCI ELEKTRYCZNYCH

- Huśtawkę mogą włączać/wyłączać tylko osoby dorosłe.
- Baterie mogą wymieniać tylko osoby dorosłe.
- Z baterii może wyciekać kwas, a po wrzuceniu do ognia mogą wybuchnąć.
- Baterie, z których wyciekła elektrolit natychmiast wyrzucić: mogą spowodować oparzenia skóry lub inne obrażenia ciała.
- Nie ładować ponownie baterii jednorazowego użytku.
- Nie pozostawiać produktu na deszczu; przeciekająca woda niszczy obwód elektroniczny.
- Trzeba stosować tylko baterie równoważne z zalecanymi.
- Baterie należy włożyć przestrzegając ich poprawnej biegunowości.
- Aby produkt dobrze działał nie należy używać nowych baterii razem z bateriami używanymi.
- Jeżeli huśtawka i konsola nie będą używane przez dłuższy czas, wyjąć baterie.
- Zawsze wyjmować z zabawki wyczerpane baterie. Baterie usuwać z zachowaniem odpowiedniej ostrożności.
- Nigdy nie zwierać końcówek baterii.
- Jeżeli konsola muzyczna huśtawki nie będzie włączana przez dłuższy czas, zaleca się wyjąć baterie z wnętrza.
- Stosować baterie alkaliczne, identyczne lub równoważne z typem baterii zalecanych dla tego produktu (stosować tylko wskazane baterie: AA (LR6) 1,5 V).
- Nie zaleca się stosowania baterii wielokrotnego ładowania, gdyż mogłyby obniżyć funkcjonalność produktu.
- Baterie wielokrotnego ładowania muszą być ładowane jedynie pod nadzorem osoby dorosłej.
- Baterie wielokrotnego ładowania muszą być wyjęte z produktu, w celu ich naładowania.
- Przed użyciem produktu należy wyjąć baterie.
- Nie pozostawiać baterii ani ewentualnych narzędzi w zasięgu dzieci.
- Dostarczony w komplecie transformator trzeba systematycznie sprawdzać pod kątem ewentualnych uszkodzeń przewodu, wtyczki lub plastikowej osłony. W przypadku zauważenia uszkodzeń nie wolno używać transformatora i należy go przechowywać poza

zasięgiem dzieci.

- Huśtawka może być używana wyłącznie z transformatorem dostarczonym w komplecie.
- W celu wymiany baterii: wykręcić śrubokrętem śrubę kłapki, zdjąć kłapkę, wyjąć z wnętrza wyczerpane baterie, włożyć nowe zgodnie z prawidłowym kierunkiem biegunów (tak jak pokazano na produkcie), założyć kłapkę i dokręcić śrubę.

ELEMENTY SKŁADOWE:

- A. Przegub prawy
 - A1. Przyciski składania (2 szt.)
 - A2. Przyciski sterowania
 - A3. Gniazdo huśtawki
- B. Przegub lewy
 - B1. Przyciski składania (2 szt.)
 - C. Nogi dolne (2 szt.)
 - D. Siedzisko
 - D1. Ramiona siedziska (2 szt.)
 - D2. Przyciski regulacji nachylenia (2 szt.)
 - D3. Złącza pałąka z zabawkami (2 szt.)
 - D4. Pasy zabezpieczające
- E. Pałąk z wiszącymi zabawkami
 - E1. Otwory (2 szt.)
 - E2. Wiszące zabawki (2 szt.)
- F. Zestaw do mocowania przegubów

RADY DOTYCZĄCE KONSERWACJI

SKŁAD TKANINY

TKANINA SIEDZISKA OPARCIA: Obicie: 100% poliester. Pokrycie z tkaniny: 100% poliester.

PODUSZKA: Obicie: 100% poliester. Pokrycie z tkaniny: 100% poliester.

- Produkt wymaga okresowej konserwacji. Czyszczenie i konserwację muszą być dokonywane wyłącznie przez dorosłą osobę. Systematycznie sprawdzać huśtawkę pod kątem ewentualnych uszkodzeń, usterek lub brakujących części: Nie używać huśtawki, jeżeli jakikolwiek jej element został uszkodzony, urwany lub zagubiony.
- Podczas prania stosować się do instrukcji podanych na szytychce produktu.



Prać ręcznie w zimnej wodzie



Nie używać wybielaczy



Nie suszyć mechanicznie



Nie prasować



Nie czyścić chemicznie

- Po każdym praniu sprawdzić wytrzymałość tkaniny oraz szwów. Zbyt długie pozostawienie na słońcu lub przy źródle ciepła może spowodować odbarwienia lub odkształcenia niektórych części. Ramę czyścić wilgotną, czystą szmatką i neutralnym mydłem. Nie zanurzać ramy w wodzie.

PIERWSZY MONTAŻ

1. Rozłożyć przegub A (Rys. 1) i założyć dolną nogę C, wkładając ją do rurki przegubu „A” (Rys. 1A). To samo powtórzyc również dla przegubu „B”.
 2. Zakończyć montaż nóg z tyłu ramy (Rys. 2-3).
 3. Aby zamontować siedzisko na ramie, wsunąć ramiona „D1” do odpowiednich gniazd w przegubach „A” i „B” (Rys. 4).
 4. Upewnić się, że siedzisko „D” jest tak założone, że prawy przegub „A” z przyciskami sterującymi „A2” znajduje się po prawej stronie siedziska, widok z przodu (rys. 4).
 5. Ramiona „D1” zamocować na przegubach „A” i „B” za pomocą zestawu do mocowania „F”, w przedstawionej kolejności (Rys. 5).
 6. Założyć pałąk z zabawkami „E” wkładając go do złącza „D3” (Rys. 6).
 7. Założyć otwory „E1” i wiszące zabawki „E2” (Rys. 7).
- Teraz produkt jest gotowy do użytku.

UŻYTKOWANIE

- Po posadzeniu dziecka na siedzisku zapiąć je pasami bezpieczeństwa "D4" (Rys. 8) pamiętając przy tym o ich dopasowaniu do ciała dziecka (Rys. 8A).
- Aby dziecku było wygodnie, przyciskami regulacji nachylenia „D2” można wyregulować nachylenie oparcia w dwóch pozycjach i ustawić siedzenie w wymagany sposób (Rys. 9).

DRAŻEK NA ZABAWKI

- Huštawka jest wyposażona w pałąk z zabawkami "E": aby go przestawić, trzeba go popchnąć do przodu lub do tyłu ramy (Rys. 10).

WKŁADANIE / WYMIANA BATERII

- Znaleźć wnękę na baterię z boku przycisku na prawym przegubie "A"; wykręcić śruby pokrywy wnęki baterii i zdjąć ją (Rys. 11). Włożyć 4 baterie alkaliczne AA (LR6) 1,5 V, pamiętając przy tym o prawidłowym ustawieniu biegunów. Założyć pokrywę i dokręcić śruby.
- Produkt może działać z dostarczonym w komplecie transformatorem "G".

OSTRZEŻENIE: Przed użyciem transformatora trzeba wyjąć z wnęki wszystkie baterie. Przed jego użyciem, włożyć transformator "H" do domowego gniazdka sieciowego i podłączyć złącze transformatora "H1" do gniazdka w huštawce „A3" (Rys. 12).

WŁĄCZANIE HUŠTAWKI

- Do włączania i regulacji 5 prędkości ruchu wahadłowego huštawki służą przyciski "+" lub "-" na panelu "A2" (Rys. 13).

Aby wyłączyć kołysanie, naciskać przycisk "-" aż zgasną wszystkie kontrolki na przyciskach sterowniczych.

Aby włączyć melodie, nacisnąć przycisk "nuta". Można go naciskać do trzech razy, zwiększając tym głośność melodii. Po czwartym naciśnięciu melodia się wyłącza.

Przyciskiem „L” można zaprogramować czas włączenia huštawki i ustawić wymaganą wartość (8, 15 i 30 minut).

Aby wyłączyć ustawienia czasowe, nacisnąć ten sam przycisk "L", aż zgasną wszystkie świecące kontrolki.

OSTRZEŻENIE: Dziecko o większej wadze zmniejsza liczbę wahań dla wszystkich czterech prędkości. Ogólnie mówiąc, ustawienie niskie nadaje się dla najmłodszych dzieci, natomiast wyższe jest przeznaczony raczej dla starszych dzieci.

Jeżeli kołysanie ustanie, sprawdź czy:

- Baterie nie są wyczerpane
- Baterie są prawidłowo założone
- Styki konsoli nie są skorodowane ani uszkodzone
- Waga dziecka jest odpowiednia
- Dziecko nie jest za bardzo pochylone do przodu

OSTRZEŻENIE: Huštawka jest wyposażona w urządzenie zabezpieczające, wyłączające kołysanie po 30 minutach od włączenia. W takim przypadku, przed ponownym włączeniem poczekać kilka minut.

OSTRZEŻENIE: Kiedy produkt nie jest używany, wyłączyć go przyciskiem włączania/wyłączania.

ZŁOŻENIE I TRANSPORT

- Aby złożyć huštawkę po zakończeniu użytkowania, trzeba złożyć siedzenie w sposób pokazany na Rysunku 14 i zapiąć taśmą oraz napą pod siedzeniem (Rys.14A).
- Nacisnąć przyciski składania "A1" i "B1" i przysunąć nogi w sposób pokazany na rysunku 15.

OSTRZEŻENIE: Nigdy nie przenosić huštawki trzymając ją za pałąk z zabawkami.

ZDEJMOWANIE POKRYCIA

- Aby zdjąć pokrycie, złożyć ramę siedziska "D" (Rys. 16).
- Chwycić tkaninę i lekko pociągnąć w swoją stronę (Rys. 17).
- Wysunąć taśmy nakładek naramiennych "D4" z regulatorów z tyłu oparcia siedziska (Rys. 18).
- Zdjąć całkowicie tkaninę z ramy siedziska (Rys.19).
- Aby założyć tkaninę po wypraniu, wykonać opisane wcześniej

czynności w odwrotnej kolejności, zwracając przy tym uwagę na prawidłowe włożenie taśm nakładek naramiennych do odpowiednich regulatorów (Rys. 20).

GWARANCJA

Produkt jest objęty gwarancją w zakresie wszystkich wad, które dotyczą niezgodności z umową w normalnych warunkach użytkowania odpowiadających wymaganiom przewidzianym w instrukcji użytkowania. Gwarancja nie będzie miała natomiast zastosowania w przypadku uszkodzeń powstałych w wyniku niewłaściwego użytkowania, zużycia lub przypadkowych zdarzeń. Informacje nt. czasu trwania gwarancji na wady zgodności znajdują się we właściwych przepisach krajowych, obowiązujących w kraju zakupu.



PRODUKT SPEŁNIA WYMOGI ZARZĄDZENIA 2012/19/UE.

Symbol przekreślonego kosza znajdujący się na urządzeniu oznacza, że wyrobu nim oznaczonego nie wolno wyrzucać wraz z innymi odpadkami domowymi. Po zużyciu produkt należy oddać do punktu zbiórki odpadów urządzeń elektrycznych i elektronicznych lub zwrócić go sprzedawcy. Użytkownik jest odpowiedzialny za oddanie urządzenia, gdy przestanie je użytkować do odpowiedniego punktu zbiórki odpadów lub do sprzedawcy. Odpowiednia segregacja śmieci w celu późniejszej obróbki, odzysku lub utylizacji przyczynia się do uniknięcia negatywnego wpływu na środowisko i zdrowie oraz umożliwia odzysk surowców, z których wykonano produkt. W celu uzyskania szczegółowych informacji dotyczących dostępnych punktów zbiórki odpadów należy zwrócić się do lokalnej służby oczyszczania lub do sklepu, gdzie produkt został zakupiony.

Wyprodukowano w Chinach



EL RELAX & PLAY

ΣΗΜΑΝΤΙΚΟ! ΔΙΑΒΑΤΕ ΠΡΟΣΕΚΤΙΚΑ ΤΙΣ ΟΔΗΓΙΕΣ ΚΑΙ ΦΥΛΑΞΤΕ ΤΕΣ ΓΙΑΤΙ ΜΠΟΡΕΙ ΝΑ ΤΙΣ ΧΡΕΙΑΣΤΕΙΤΕ ΣΤΟ ΜΕΛΛΟΝ.

ΠΡΟΣΟΧΗ: ΠΡΙΝ ΤΗΝ ΧΡΗΣΗ ΑΦΑΙΡΕΣΤΕ ΚΑΙ ΠΕΤΑΞΤΕ ΤΥΧΟΝ ΠΛΑΣΤΙΚΕΣ ΣΑΚΟΥΛΕΣ ΚΑΙ ΟΛΑ ΤΑ ΣΤΟΙΧΕΙΑ ΣΥΣΚΕΥΑΣΙΑΣ ΤΟΥ ΠΡΟΪΟΝΤΟΣ Η ΚΡΑΤΗΣΤΕ ΤΑ ΜΑΚΡΙΑ ΑΠΟ ΤΑ ΠΑΙΔΙΑ.

ΠΡΟΕΙΔΟΠΟΙΗΣΕΙΣ

- **ΠΡΟΣΟΧΗ:** Ποτέ μην αφήνετε το παιδί χωρίς επίβλεψη.
- **ΠΡΟΣΟΧΗ:** Μην χρησιμοποιείτε αυτό το προϊόν όταν το παιδί σας μπορεί να καθίσει μόνο του ή ζυγίζει περισσότερο από 9 κιλά.
- **ΠΡΟΣΟΧΗ:** Το προϊόν αυτό δεν προορίζεται για παρατεταμένες περιόδους ύπνου.
- **ΠΡΟΣΟΧΗ:** Ποτέ μην χρησιμοποιείτε αυτό το προϊόν σε υπερυψωμένες επιφάνειες (π.χ. τραπέζι).
- **ΠΡΟΣΟΧΗ:** Χρησιμοποιείτε πάντα τα συστήματα συγκράτησης.
- **ΠΡΟΣΟΧΗ:** Για να αποφύγετε τραυματισμούς, βεβαιωθείτε ότι τα παιδιά είναι μακριά κατά τη διάρκεια των εργασιών ανοίγματος και κλεισίματος του προϊόντος.
- **ΠΡΟΣΟΧΗ:** Μην αφήνετε τα παιδιά να παίξουν με αυτό το προϊόν.
- **ΠΡΟΣΟΧΗ:** Μην μετακινείτε ή ανυψώνετε αυτό το προϊόν όταν το παιδί βρίσκεται μέσα σε αυτό.
- Αυτό το προϊόν δεν αντικαθιστά το κρεβάτι ή την κούνια. Αν πρέπει να κοιμηθεί το παιδί, πρέπει να το βάλετε στο κατάλληλο κρεβάτι ή κούνια.
- Μην χρησιμοποιείτε αυτό το προϊόν αν σπάσει, σχιστεί ή να λείπει

κάποιο εξάρτημα.

- Μην χρησιμοποιείτε αξεσουάρ ή ανταλλακτικά που δεν παρέχονται από τον κατασκευαστή.
- Βεβαιωθείτε ότι οι ζώνες ασφαλείας και το διαχωριστικό ποδιών έχουν ρυθμιστεί σωστά όταν το παιδί είναι καθισμένο στο κάθισμα.
- Βεβαιωθείτε ότι η επένδυση είναι πάντα σωστά στερεωμένη στους σωλήνες του πλαισίου του καθίσματος και της πλάτης του καθίσματος.
- Μην χρησιμοποιείτε την κούνια με περισσότερα παιδιά ταυτόχρονα.
- Μην χρησιμοποιείτε το προϊόν σε μαλακές επιφάνειες όπως κρεβάτια, καναπέδες, μαξιλάρια, καθώς το προϊόν μπορεί να ανατραπεί και να προκαλέσει ασφυξία.
- Ποτέ μην αφήνετε την κούνια σε επιφάνειες που δεν είναι απολύτως οριζόντιες.
- Μην σηκώνετε το προϊόν πιάνοντάς το από τη μπάρα παιχνιδιού.
- Για να αποφύγετε κινδύνους ή εστίες πυρκαγιάς, μην αφήνετε την κούνια κοντά σε πηγές θερμότητας, ηλεκτρικές συσκευές, συσκευές αερίου κ.λπ.
- Βεβαιώνετε πάντα ότι όλα τα τμήματά του είναι σωστά συνδεδεμένα και συναρμολογημένα.
- πριν το χρησιμοποιήσετε, βεβαιωθείτε ότι το προϊόν είναι πλήρως συναρμολογημένο.
- Ελέγχετε κάθε τόσο ενδεχόμενα φθαρμένα ή ξηλωμένα μέρη, χαλαρωμένες ή φθαρμένες βίδες και αντικαταστήστε αμέσως τα μέρη που έχουν υποστεί βλάβες.
- Μην τοποθετείτε την κούνια κοντά σε παράθυρα ή τοίχους, όπου κορδόνια, κουρτίνες ή οτιδήποτε άλλο μπορεί

να χρησιμοποιηθεί από το παιδί για να αναρριχηθεί ή να γίνει αιτία ασφυξίας ή στραγγαλισμού.

- Μην τοποθετείτε την κούνια κοντά σε παράθυρα ή τοίχους για να αποφύγετε τον κίνδυνο το παιδί, πιέζοντας με τα πόδια του, να κουνήσει την κούνια και να τη ρίξει.
- Να βεβαιώνετε πάντα ότι δεν υπάρχουν αντικείμενα που παρεμποδίζουν την κίνηση της κούνιας ή που μπορεί να την μπλοκάρουν.
- Μην προσθέτετε καλώδια για να επιμηκύνετε τα συστήματα στερέωσης των κρεμαστών παιχνιδιών και μην κάνετε κόμπους/δακτύλιους: αυτό μπορεί να επιτρέψει την τυχαία δημιουργία κόμπων που θα μπορούσαν να προκαλέσουν κίνδυνο πνιγμού.
- Όταν δεν το χρησιμοποιείτε, φυλάσσετε το προϊόν μακριά από τα παιδιά.

ΑΣΦΑΛΕΙΑ ΗΛΕΚΤΡΙΚΩΝ ΜΕΡΩΝ

- Η ενεργοποίηση/απενεργοποίηση της κούνιας πρέπει πάντα να γίνεται από ενήλικα.
- Η αντικατάσταση της μπαταρίας πρέπει πάντα να γίνεται από ενήλικα.
- Από τις μπαταρίες μπορεί να διαρρεύσει οξύ ή να εκραγούν αν πέσουν στη φωτιά.
- Πετάτε αμέσως τις μπαταρίες που χάνουν υγρό: το υγρό μπορεί να προκαλέσει εγκαύματα στο δέρμα ή άλλες σωματικές βλάβες.
- Οι μη επαναφορτιζόμενες μπαταρίες δεν πρέπει να επαναφορτίζονται.
- Μην αφήνετε το προϊόν στη βροχή, η διείσδυση νερού βλάπτει το ηλεκτρονικό κύκλωμα.
- Πρέπει να χρησιμοποιείτε μόνο μπαταρίες ισοδύναμες με αυτές που συνιστώνται.
- Οι μπαταρίες πρέπει να τοποθετηθούν με τη σωστή πολικότητα.
- Μην χρησιμοποιείτε καινούργιες μπαταρίες με χρησιμοποιημένες για την καλή λειτουργία του προϊόντος.
- Όταν η κούνια και η κονσόλα δεν χρησιμοποιούνται για μεγάλο χρονικό διάστημα, βγάλτε τις μπαταρίες.
- Να βγάξετε πάντα τις άδειες μπαταρίες από το παιχνίδι. Απορρίψτε τις μπαταρίες με την απαιτούμενη προσοχή.
- Ποτέ μην βραχυκυκλώνετε τους πόλους των μπαταριών.
- Αν η μουσική κονσόλα της κούνιας αφηθεί χωρίς να λειτουργήσει για μεγάλα χρονικά διαστήματα, συνιστάται να αφαιρέσετε τις μπαταρίες από την ειδική θήκη μπαταριών.
- Χρησιμοποιείτε αλκαλικές μπαταρίες ή ισοδύναμες του συνιστώμενου τύπου για τη λειτουργία του συγκεκριμένου προϊόντος (Χρησιμοποιείτε μόνο τις υποδεικνυόμενες μπαταρίες: AA (LR6) 1,5 V).
- Δεν συνιστάται η χρήση επαναφορτιζόμενων μπαταριών, ενδέχεται να μειώσει τη λειτουργικότητα του παιχνιδιού.
- Οι επαναφορτιζόμενες μπαταρίες πρέπει να επαναφορτίζονται

μόνο υπό την επίβλεψη ενός ενήλικα.

- Οι επαναφορτιζόμενες μπαταρίες πρέπει να αφαιρούνται από το προϊόν για την επαναφόρτισή τους.
- Αφαιρέστε τις μπαταρίες από το παιχνίδι πριν από την απόρριψή του.
- Μην αφήνετε τις μπαταρίες ή τυχόν εργαλεία κοντά στα παιδιά.
- Κατά διαστήματα πρέπει να ελέγχετε τον παρεχόμενο μετασχηματιστή για να ελέγξετε τυχόν φθορά του καλωδίου, του φως στο πλαστικό καπάκι. Αν υπάρχουν φθαρμένα μέρη, ο μετασχηματιστής δεν πρέπει να χρησιμοποιείται και πρέπει να διατηρείται μακριά από τα παιδιά.
- Η κούνια πρέπει να χρησιμοποιείται μόνο με τον παρεχόμενο μετασχηματιστή.
- Για να αντικαταστήσετε τις μπαταρίες χαλαρώστε τη βίδα του καπακιού με ένα κατσαβίδι, αφαιρέστε το καπάκι, αφαιρέστε τις παλιές μπαταρίες από τη θήκη μπαταριών, τοποθετήστε τις καινούργιες μπαταρίες τηρώντας τη σωστή πολικότητα τοποθέτησης (όπως υποδεικνύεται στο προϊόν), επανατοποθετήστε το καπάκι και σφίξτε τη βίδα.

ΣΤΟΙΧΕΙΑ:

- A. Δεξιά άρθρωση
- A1. Πλήκτρα κλεισίματος (2x)
- A2. Χειριστήρια
- A3. Πρίζα κούνιας
- B. Αριστερή άρθρωση
- B1. Πλήκτρα κλεισίματος (2x)
- C. Κάτω ποδαράκια (2x)
- D. Κάθισμα
- D1. Βραχίονες καθίσματος (2x)
- D2. Πλήκτρα ανάκλησης (2x)
- D3. Κουμπώματα μπάρας παιχνιδιού (2x)
- D4. Ζώνες ασφαλείας
- E. Μπάρα παιχνιδιού με κρεμαστά παιχνίδια
- E1. Σχισμές (2x)
- E2. Κρεμαστά παιχνίδια (2x)
- F. Kit στερέωσης αρθρώσεων

ΣΥΜΒΟΥΛΕΣ ΣΥΝΤΗΡΗΣΗΣ

ΥΠΝΟΣΕΣΗ ΥΦΑΣΜΑΤΟΣ

ΥΦΑΣΜΑ ΚΑΘΙΣΜΑΤΟΣ ΠΛΑΤΗΣ: Εξωτερικό: 100% πολυεστέρας. Γέμιση: 100% πολυεστέρας.
ΜΑΞΙΛΑΡΙ: Εξωτερικό: 100% πολυεστέρας. Γέμιση: 100% πολυεστέρας.

- Αυτό το προϊόν χρειάζεται περιοδική συντήρηση. Οι ενέργειες καθαρισμού και συντήρησης πρέπει να πραγματοποιούνται μόνο από έναν ενήλικα. Ελέγχετε περιοδικά την κούνια για τυχόν σπασίματα, φθορές ή μερών που λείπουν: στην περίπτωση αυτή μην το χρησιμοποιήσετε.
- Για το πλύσιμο τηρήστε τις οδηγίες που αναγράφονται στην ετικέτα του προϊόντος.



Πλένετε στο χέρι με κρύο νερό



Μην χρησιμοποιείτε χλωρίνη



Μην στεγνώνετε στο στεγνωτήρα



Μην το σιδερώνετε



Μην κάνετε στεγνό καθαρίσμα

- Μετά από κάθε πλύσιμο ελέγχετε την αντοχή του υφάσματος και των ραφών. Η υπερβολική έκθεση στον ήλιο ή στη θερμότητα προκαλεί το ξεθώριασμα ή την παραμόρφωση ορισμένων μερών. Για τον καθαρισμό του πλαισίου περάστε με ένα υγρό καθαρό πανί και ουδέτερο σαπούνι. Μην βυθίζετε το πλαίσιο σε νερό.

ΠΡΩΤΗ ΣΥΝΑΡΜΟΛΟΓΗΣΗ

1. Διανοίξετε την άρθρωση A (Εικ. 1) και τοποθετήστε το κάτω πόδι C εισάγοντάς το στο σωλήνα της άρθρωσης "A" (Εικ. 1A). Επαναλάβετε



- τε την ίδια εργασία και για την άρθρωση "B".
2. Ολοκληρώστε την εγκατάσταση των ποδιών στην πίσω πλευρά του πλαισίου (Εικ. 2-3).
 3. Για να συναρμολογήσετε το κάθισμα στο πλαίσιο, τοποθετήστε τους βραχιόνες "D1" στις ειδικές υποδοχές που υπάρχουν στις αρθρώσεις "A" και "B" (Εικ. 4).
 4. Βεβαιωθείτε ότι το κάθισμα "D" είναι τοποθετημένο με τρόπο ώστε η δεξιά άρθρωση "A" με τα χειριστήρια "A2" να βρίσκεται στην δεξιά πλευρά του καθίσματος-κατεύθυνση προς τα εμπρός (Εικ. 4).
 5. Για να στερεώσετε τους βραχιόνες "D1" στις αρθρώσεις "A" και "B" χρησιμοποιήστε το κιτ στερέωσης "F" με την υποδεικνυόμενη σειρά (Εικ. 5).
 6. Τοποθετήστε τη μπάρα παιχνιδιού "E" στα κουμπώματα "D3" (Εικ. 6).
 7. Τοποθετήστε στις σχισμές "E1" τα κρεμαστά παιχνίδια "E2" (Εικ. 7). Τώρα το προϊόν είναι έτοιμο για χρήση.

ΧΡΗΣΗ

8. Αφού βάλετε το παιδί στο κάθισμα, δέστε το με τις ζώνες ασφαλείας "D4" (Εικ. 8) με προσοχή ώστε να τις ρυθμίσετε ανάλογα με τον σωματότυπο του παιδιού (Εικ. 8A).
9. Για μεγαλύτερη άνεση του παιδιού σας, μπορείτε να ρυθμίσετε σε δύο θέσεις την κλίση της πλάτης χρησιμοποιώντας τα δύο πλήκτρα ανάκλησης "D2" και συνοδεύοντας το κάθισμα στην επιθυμητή θέση (Εικ. 9).

ΜΠΑΡΑ ΠΑΙΧΝΙΔΙΟΥ

10. Η κούνια διαθέτει μπάρα παιχνιδιού "E": για να την μετακινήσετε πρέπει να την σπρώξετε προς τη μπροστινή ή την πίσω πλευρά του πλαισίου (Εικ. 10).

ΤΟΠΟΘΕΤΗΣΗ/ΑΝΤΙΚΑΤΑΣΤΑΣΗ ΜΠΑΤΑΡΙΩΝ

11. Εντοπίστε τη θήκη των μπαταριών στο πλάι του χειριστήριου στη δεξιά άρθρωση "A", χαλαρώστε τις βίδες από το καπάκι της θήκης των μπαταριών και αφαιρέστε το (Εικ. 11). Τοποθετήστε 4 αλκαλικές μπαταρίες AA (LR6) 1,5 V, με προσοχή ώστε να τις τοποθετήσετε με τη σωστή πολικότητα. Τοποθετήστε ξανά το καπάκι και σφίξτε τις βίδες.
12. Το προϊόν μπορεί να λειτουργήσει με τον παρεχόμενο μετασχηματιστή "G".

ΠΡΟΣΟΧΗ: Πριν χρησιμοποιήσετε τον μετασχηματιστή πρέπει να αφαιρέσετε όλες τις μπαταρίες από τη θήκη μπαταριών. Για να τον χρησιμοποιήσετε, τοποθετήστε τον μετασχηματιστή "H" στην πρίζα του οικιακού δικτύου και συνδέστε το βύσμα του μετασχηματιστή "H1" στην υποδοχή της κούνιας "A3" (Εικ. 12).

ΕΝΕΡΓΟΠΟΙΗΣΗ ΚΟΥΝΙΑΣ

13. Για να ενεργοποιήσετε και να ρυθμίσετε τις 5 ταχύτητες ταλάντωσης της κούνιας, χρησιμοποιήστε τα πλήκτρα "+" ή "-" που υπάρχουν στον πίνακα "A2" (Εικ. 13).

Για να απενεργοποιήσετε την ταλάντωση, χρησιμοποιήστε το πλήκτρο "-" έως ότου σβήσουν οι φωτεινές λυχνίες που υπάρχουν στα χειριστήρια.

Για να ενεργοποιήσετε τις μελωδίες, πατήστε το πλήκτρο "μουσική νότα", πιέζοντας έως τρεις φορές το ίδιο πλήκτρο αυξάνεται η ένταση της μελωδίας. Στην τέταρτη πίεση η μελωδία διακόπτεται.

Μπορεί να ορίσετε ένα σταθερό χρονικό διάστημα χρήσης της κούνιας πιέζοντας το πλήκτρο "L" και επιλέγοντας την τιμή που επιθυμείτε (8, 15 και 30 λεπτά).

Για να αποκλείσετε την χρονομέτρηση, πιέστε το ίδιο πλήκτρο "L" έως ότου σβήσουν οι υπάρχουσες φωτεινές ενδεικτικές λυχνίες.

ΠΡΟΣΟΧΗ: Ένα πιο βαρύ παιδί μειώνει τον αριθμό ταλαντώσεων και για τις τέσσερις ταχύτητες. Σε γενικές γραμμές, η χαμηλή ρύθμιση είναι κατάλληλη για μικρότερα παιδιά, ενώ η υψηλότερη ρύθμιση είναι κατάλληλη για μεγαλύτερα παιδιά.

Αν σταματήσει η ταλάντωση ελέγξτε ότι:

- Οι μπαταρίες δεν έχουν εξαντληθεί
- Οι μπαταρίες είναι σωστά τοποθετημένες
- Οι επαφές της κονσόλας δεν έχουν διαβρωθεί ή υποστεί ζημιά
- Το βάρος του παιδιού είναι το κατάλληλο
- Το παιδί δεν έχει υπερβολική κλίση προς τα εμπρός

ΠΡΟΣΟΧΗ: Η κούνια διαθέτει ένα σύστημα προστασίας που διακό-

πτει την ταλάντωση 30 λεπτά μετά από την ενεργοποίηση, σε αυτήν την περίπτωση περιμένετε μερικά λεπτά πριν την ενεργοποιήσετε ξανά.

ΠΡΟΣΟΧΗ: Σβήστε το προϊόν όταν δεν το χρησιμοποιείτε, πιέζοντας τα πλήκτρα ενεργοποίησης/απενεργοποίησης.

ΚΛΕΙΣΙΜΟ ΚΑΙ ΜΕΤΑΦΟΡΑ

14. Για να διπλώσετε την κούνια μετά από τη χρήση πρέπει να διπλώσετε το κάθισμα με τον τρόπο που υποδεικνύεται στην Εικόνα 14 και στερεώστε την με την ταινία και το αυτόματο πλήκτρο που υπάρχει κάτω από το κάθισμα (Εικ.14A).

15. Χρησιμοποιήστε τα πλήκτρα κλεισίματος "A1" και "B1" και φέρτε κοντά τα πόδια όπως υποδεικνύεται στην εικόνα 15.

ΠΡΟΣΟΧΗ: Ποτέ μην χρησιμοποιείτε τη μπάρα παιχνιδιού για να μεταφέρετε την κούνια.

ΔΥΝΑΤΟΤΗΤΑ ΑΦΑΙΡΕΣΗΣ ΤΗΣ ΕΠΕΝΔΥΣΗΣ

16. Για να αφαιρέσετε την επένδυση της κούνιας κλείστε το πλαίσιο του καθίσματος "D" (Εικ. 16).

17. Πιάστε και τραβήξτε προς την πλευρά σας το ύφασμα (Εικ. 17).

18. Ελευθερώστε τις ταινίες από τις βάτες "D4" από τους ρυθμιστές που υπάρχουν στην πίσω πλευρά της πλάτης του καθίσματος (Εικ. 18).

19. Βγάλτε εντελώς το ύφασμα από το πλαίσιο του καθίσματος (Εικ.19).

20. Για να τοποθετήσετε την επένδυση μετά το πλύσιμο, ακολουθήστε τις ενέργειες που περιγράφονται πιο πάνω με αντίστροφη σειρά, με προσοχή στη σωστή εισαγωγή των ταινιών από τις βάτες στο εσωτερικό των ειδικών ρυθμιστών (Εικ. 20).

ΕΓΓΥΗΣΗ

Το προϊόν παρέχει εγγύηση για κάθε παράλειψη συμμόρφωσης υπό κανονικές συνθήκες χρήσης όπως προβλέπεται από τις οδηγίες χρήσης. Συνεπώς, η εγγύηση δεν θα ισχύει, αν οι ζημιές οφείλονται σε ακατάλληλη χρήση, φθορά ή τυχαία γεγονότα. Για τη διάρκεια της εγγύησης σχετικά με ελαττώματα συμμόρφωσης, σας παραπέμπουμε στις ειδικές διατάξεις των εθνικών κανονισμών που ισχύουν στη χώρα αγοράς.



ΤΟ ΠΡΟΪΟΝ ΑΥΤΟ ΕΙΝΑΙ ΣΥΜΦΩΝΟ ΜΕ ΤΟΝ ΕΥΡΩΠΑΪΚΟ ΚΑΝΟΝΙΣΜΟ 2012/19/ΕΕ.

Το σύμβολο με τον διαγραμμένο κάδο που υπάρχει της συσκευής υποδεικνύει ότι το προϊόν, στο τέλος της ωφέλιμης ζωής του πρέπει να διατίθεται ξεχωριστά από τα οικιακά απορρίμματα και να μεταφέρεται σε κάποιο κέντρο συλλογής ηλεκτρικών και ηλεκτρονικών συσκευών ή να επιστρέφεται στον μεταπωλητή κατά την αγορά μιας καινούργιας αντίστοιχης συσκευής. Ο χρήστης έχει την ευθύνη μεταφοράς της συσκευής στον κατάλληλο χώρο συλλογής κατά το τέλος της ωφέλιμης ζωής της. Η κατάλληλη διαδικασία συλλογής επιτρέπει την ανακύκλωση, επεξεργασία και οικολογική διάθεση των άχρηστων συσκευών και συμβάλλει στην αποφυγή αρνητικών επιπτώσεων για το περιβάλλον και την υγεία. Η παράνομη απόρριψη του προϊόντος από τον χρήστη επιφέρει τις προβλεπόμενες από το νόμο κυρώσεις. Για περισσότερες πληροφορίες σχετικά με τα διαθέσιμα συστήματα συλλογής, παρακαλούμε απευθυνθείτε στις κατά τόπους δημόσιες υπηρεσίες καθαριότητας ή στο κατάστημα από το οποίο αγοράσατε τη συσκευή.

Κατασκευάζεται στην Κίνα



TR RELAX & PLAY SALINCAK

ÖNEMLİ! DİKKATLİ BİR ŞEKİLDE OKUYUN VE İLERİDE BAŞVURMAK ÜZERE SAKLAYIN.

UYARI: KULLANMAYA BAŞLAMADAN ÖNCE ÜRÜNÜN TÜM PLASTİK POŞETLERİ VE AMBALAJ MALZEMELERİNİ ÇIKARIP ATINIZ VE BUNLARI ÇOCUKLARIN ULAŞAMAYACAKLARI YERLERDE SAKLAYINIZ.

UYARILAR

- **UYARI:** Çocuğu asla yalnız bırakmayınız.
- **UYARI:** Çocuğunuz desteksiz oturabilmeye başladığında ya da ağırlığı 9 kg'yi geçtiğinde, bu ürünü kullanmayınız.
- **UYARI:** Bu ürün, uzun süreli uyku için tasarlanmamıştır.
- **UYARI:** Bu ürünü, kesinlikle yükseltilmiş bir yüzey (örn. masa) üzerinde kullanmayınız.
- **UYARI:** Her zaman sabitleme sistemini kullanınız.
- **UYARI:** Yaralanmayı önlemek için, bu ürünün açılması ve katlanması sırasında yakında çocukların olmadığından emin olunuz.
- **UYARI:** Çocukların bu ürünle oynamasına izin vermeyiniz.
- **UYARI:** Bebek içindeyken bu ürünü taşımayınız ya da kaldırmayınız.
- Bu ürün, bir beşik ya da bir yatağın yerine geçmez. Uyuması gerektiğinde, çocuğunuz, uygun bir beşik ya da yatağa yatırılmalıdır.
- Kırılmış, kopuk veya eksik bir parça varsa, ürünü kullanmayınız.
- Üretici tarafından onaylananların haricindeki aksesuarları veya yedek parçaları kullanmayınız.
- Çocuğunuzu koltuğa yerleştirdiği-

nizde, emniyet kemerlerinin ve bacak arası şeritlerinin uygun şekilde ayarlandığından emin olunuz.

- Kumaşın her zaman koltuk ve sırt desteğindeki gövde borularına uygun şekilde sabitlenmiş olduğundan emin olunuz.
- Salıncağa aynı anda birden fazla çocuk koymayınız.
- Ürünü yataklar, koltuklar ve yastıklar gibi yumuşak yüzeylerin üzerinde kullanmayınız; ürün devrilebilir ve boğulmaya neden olabilir.
- Salıncağı, tamamen yatay olmayan yüzeyler üzerinde kesinlikle bırakmayınız.
- Ürünü, oyuncak barından tutarak kaldırmayınız.
- Riskleri ve yangın tehlikelerini önlemek için, salıncağı, ısı kaynaklarının, elektrikli ya da gazlı cihazların, vb. yakınında bırakmayınız.
- Tüm parçaların kaidelere doğru olarak kancalanmış olduğundan emin olunuz.
- Kullanmadan önce ürünün tamamen monte edilmiş olduğundan emin olunuz.
- Aşınmış parçalar, gevşemiş vidalar, aşınmış veya dikişi sökülmüş malzemeler bakımından düzenli olarak kontrol ediniz ve tüm hasarlı parçaları derhal değiştiriniz.
- Salıncağı, çocuğun tırmanabileceği pencerelerin ya da kablo, perde ya da dolaşmaya veya boğulmaya neden olabilecek diğer nesnelere bulunduğu duvarların yakınına yerleştirmeyiniz.
- Çocuğun ayaklarıyla kendini iterek salıncağın devrilmesine neden olması riskini önlemek için, salıncağı, pencerelerin ya da duvarların yakı-

nına yerleştirmeyiniz.

- Salıncağın önünü kapatan ya da hareketini engelleyen hiçbir nesne olmadığını her zaman kontrol ediniz.
- Oyuncakları asmak amacıyla sabitleme sistemini uzatmak için ip, vb. eklemeyiniz ve sabitleme sistemine ilmek ya da düğüm atmayınız: bu, kazara boğulma tehlikesi oluşturabilecek ilmeklerin meydana gelmesine neden olabilir.
- Kullanılmadığı zamanlarda ürünü çocukların erişemeyeceği bir yerde saklayınız.

ELEKTRİKLİ PARÇA GÜVENLİĞİ

- Salıncağ, bir yetişkin tarafından açılmalı ve kapatılmalıdır.
- Piller yalnızca bir yetişkin tarafından değiştirilmelidir.
- Piller asit sızdırabilir ya da ateşe atılması halinde patlayabilir.
- Sızıntı yapan pilleri daima hemen atınız: cilt yanıklarına ya da diğer fiziksel yaralanmalara neden olabilirler.
- Şarj edilmeyen tipteki piller şarj edilmemelidir.
- Ürünü yağmura maruz bırakmayınız; su sızıntısı, elektronik devresine hasar verebilir.
- Yalnızca önerilen tipteki pillere eşdeğer tipte piller kullanınız.
- Pillerin kutupları doğru yönde olacak şekilde takıldığından emin olunuz.
- Ürünün düzgün çalışmasını engelleyeceği için yeni ve eski pilleri kesinlikle birlikte kullanmayınız.
- Salıncağ ve konsol uzun süre boyunca kullanılmayacaksa, pilleri çıkarınız.
- Biten pilleri daima üründen çıkarınız. Pilleri uygun şekilde bertaraf etmeye özen gösteriniz.
- Pil terminallerine asla kısa devre yaptırmayınız.
- Salıncağ müzik konsolunun uzun süre boyunca kullanılmayacak olması halinde, pillerin pil bölmesinden çıkarılması tavsiye edilir.
- Yalnızca aynı tipte alkalın pilleri ya da bu ürünün doğru çalışması için önerilen pillerle eşdeğer tipteki pilleri kullanınız (yalnızca aşağıdaki pilleri kullanınız: AA (LR6) 1,5 V).
- Oyuncuğun çalışma özelliğini azaltabileceği için, şarj edilebilir pillerin kullanılması tavsiye edilmez.
- Şarj edilebilir piller, yalnızca bir yetişkin gözetiminde şarj edilmelidir.
- Şarj edilebilir piller, şarj sırasında üründen çıkarılmalıdır.
- Ürünü atmadan önce, pilleri üründen çıkarınız.
- Pilleri ve aletleri daima çocukların erişiminden uzak tutunuz.
- Temin edilen dönüştürücü; kablo, fiş ya da plastik kapak hasarı bakımından düzenli olarak kontrol edilmelidir. Herhangi bir hasar tespit edilirse, dönüştürücü kullanılmamalı ve çocukların erişemeyeceği yerlerde saklanmalıdır.
- Salıncağ, yalnızca temin edilen dönüştürücü ile kullanılmalıdır.
- Pilleri değiştirmek için: bir tornavida kullanarak pil bölmesi kapandığı vidayı sökünüz, biten pilleri pil bölmesinden çıkarınız ve kutupların doğru yönde takıldıklarından emin olarak (ürün üzerinde gösterildiği şekilde) yeni pilleri takınız. Kapağı yerleştiriniz ve tamamen kapanıncaya kadar vidayı sıkınız.

PARÇALAR:

- A. Sağ birleşim yeri
A1. Kilitleme düğmeleri (2x)
A2. Kumandalar
A3. Salıncağ fişi
B. Sol birleşim yeri

- B1. Kilitleme düğmeleri (2x)
C. Alt bacaklar (2x)
D. Koltuk
D1. Koltuk kolları (2x)
D2. Yatırma düğmeleri (2x)
D3. Oyuncak barı birleşim yerleri (2x)
D4. Emniyet kemeri
E. Oyuncak asılabilen oyuncak barı
E1. Delikler (2x)
E2. Asılabilen oyuncaklar (2x)
F. Birleşim yeri sabitleme kiti

BAKIM VE ONARIM KUMAŞ BİLEŞİMİ

KOLTUK SIRT DESTEĞİ KUMAŞI: Dış kısım: %100 polyester. Dolgu malzemesi: %100 polyester.

YASTIK: Dış kısım: %100 polyester. Dolgu malzemesi: %100 polyester.

- Bu ürün, düzenli bakım gerektirir. Ürünün temizliği ve bakımı, yalnızca bir yetişkin tarafından yapılmalıdır. Kırılma, hasar ya da kayıp parça bakımından salıncağı düzenli olarak kontrol ediniz: bu durumdayken kullanmayınız.
- Ürünü temizlemeye ilişkin talimatlar için, lütfen bakım etiketine başvurunuz.



Soğuk suda elde yıkayınız



Ağartıcı kullanmayınız



Kurutma makinesinde kurutmayınız



Ütülemeyiniz



Kuru temizlemeye vermeyiniz

- Her yıkamadan sonra kumaşın ve dikişlerin iyi durumda olduğunu kontrol ediniz. Güneş ya da ısıya uzun süre maruziyet, bazı parçaların solmasına ve deforme olmasına neden olabilir. Gövdeyi temizlemek için, çarçeveyi, temiz ve nemli bir bez ile nötr sabun kullanarak siliniz. Çarçeveyi suya batırmayınız.

İLK MONTAJ

1. Birleşim yerini (A) uzatarak açınız (Şek. 1) ve alt bacağı (C), birleşim yerindeki (A) boruya geçirerek takınız (Şek. 1A). Diğer birleşim yeri (B) için işlemi tekrarlayınız.
 2. Bacakların gövdenin arkasına takılması işlemini tamamlayınız (Şek. 2-3).
 3. Koltuğu gövde üzerine monte etmek için, kolları (D1), birleşim yerleri (A ve B) üzerindeki ilgili konumlara takınız (Şek. 4).
 4. Koltuğu (D) uygun şekilde taktığınızdan emin olunuz; sağ birleşim yeri (A) ve kumandalar (A2) önden bakıldığında koltuğun sağ tarafında olmalıdır (Şek. 4).
 5. Kolları (D1), birleşim yerleri (A ve B) ile birleştirmek için, sabitleme kitini (F) kullanınız ve resimlerin sırasını izleyiniz (Şek. 5).
 6. Oyuncak barını (E), birleşim yerlerine (D3) yerleştirerek takınız (Şek. 6).
 7. Asılabilen oyuncakları (E2), deliklere (E1) takınız (Şek. 7).
- Ürün artık kullanıma hazır durumdadır.

KULLANIM

8. Çocuğunuzu koltuğa yerleştirdikten sonra, çocuğunuzun gövdesine göre ayarlamaya dikkat ederek (Şek. 8A), emniyet kemeri (D4) ile çocuğunuzu sabitleyiniz (Şek. 8).
9. Daha fazla konfor sağlamak için, yatırma düğmesine (D2) basılması ve koltuğun istenen konuma getirilmesi suretiyle, koltuk sırt desteği iki yatırma konumuna ayarlanabilir (Şek. 9).

OYUNCAK BARI

10. Salıncağ, bir oyuncak barı (E) ile birlikte temin edilir: hareket ettirmek için, yalnızca ileriye ya da geriye doğru itmeniz yeterlidir (Şek. 10).

PİLLERİN TAKILMASI / DEĞİŞTİRİLMESİ

11. PİL bölmesi, sağ birleşim yerinde (A), kumandanın yanında bulunur; pil bölmesi kapağının vidalarını çözünüz ve kapağı sökünüz (Şek. 11). 4 adet AA (LR6) 1,5 V alkalın pil takınız ve pil kutuplarının doğru yönde olduğundan emin olunuz. Kapağı yerine takınız ve vidaları sıkınız.

SALINCAĞIN ETKİNLEŞTİRİLMESİ

12. Açmak ya da 5 sallama hızını ayarlamak için, panelde (A2) bulunan "+" ya da "-" düğmelerine basınız (Şek. 12).

Sallama işlevini kapatmak için, kumanda üzerindeki tüm ışıklar tamamen sönünceye kadar "-" düğmesine basınız.

Melodileri açmak için, "müzik notası" düğmesine basınız. Melodi sesini yükseltmek için aynı düğmeye en fazla üç kez basınız. Düğmeye dördüncü basılışında, melodi duracaktır.

İlgili düğmeye (L) basarak ve istenen değeri ayarlayarak (8, 15 ve 30 dakika) salıncağın çalışmasını sabit bir süreye ayarlamak mümkündür.

Ayarlanan süreyi atlamak için, tüm ışıklar sönünceye kadar aynı düğmeye (L) basınız.

UYARI: Daha ağır çocuklar için, dört sallama hızının her birindeki sallama sayısı azalır. Genelde, en düşük ayar daha küçük bebekler için ve daha yüksek ayarlar daha büyük bebekler için tasarlanmıştır.

Sallama durursa, aşağıdakileri kontrol ediniz:

- Pillerin bitmemiş olduğunu
- Pillerin doğru şekilde takılmış olduğunu
- Konsol kontak noktalarının korozyona uğramamış ya da hasar görmemiş olduğunu
- Bebeğin ağırlığının uygun olduğunu
- Bebeğin çok ileriye yaslanmadığını

UYARI: Salıncak, 30 dakikalık kullanımdan sonra sallamayı durduran bir koruyucu ekipmanla birlikte temin edilir. Sallamanın durması halinde, yeniden çalıştırmadan önce birkaç dakika bekleyiniz.

UYARI: Kullanılmadığı zamanlarda, AÇMA/KAPAMA düğmesine basarak ürünü kapatınız.

KATLAMA VE TAŞIMA

13. Kullandıktan sonra salıncağı katlamak için, koltuğu şekilde 13'te gösterildiği şekilde katlayınız ve koltuk üzerinde bulunan şerit ve düğme ile sabitleyiniz (Şek.13A).

14. Şekil 14'te gösterildiği gibi bacakları içeri çekmek için kilitleme düğmelerine (A1 ve B1) basınız.

UYARI: Salıncağı taşımak için asla oyuncak barını kullanmayınız.

KAPLAMANIN ÇIKARILMASI

15. Salıncak kaplamasını çıkarmak için, koltuk çerçevesini (D) katlayınız (Şek. 15).

16. Kumaşı tutunuz ve kendinize doğru nazıkçe çekiniz (Şek. 16).

17. Omuz şeritlerini (D4), sırt desteğinin arkasında bulunan ayarlama elemanlarından çıkarınız (Şek. 17).

18. Kumaşı, koltuk çerçevesinden tamamen çıkarınız (Şek.18).

19. Yıkadıktan sonra kumaşı geri takmak için, omuz şeritlerini ilgili ayarlama elemanlarına doğru şekilde geçirmeye dikkat ederek, yukarıda verilen talimatları ters sırayla izleyiniz (Şek. 19).

GARANTİ

Ürün, talimatlarda belirtilen normal kullanım koşullarında, tüm uygunluk kusurlarına karşı garantilidir. Bu nedenle garanti, hatalı kullanım, aşınma veya kazara meydana gelen olaylardan kaynaklanan hasar durumunda geçerli değildir. Uygunluğa ilişkin kusurlara dair garantinin süresi için, lütfen satın alınan ülkede geçerli ulusal kanunların özel hükümlerine bakınız.



BU ÜRÜN 2012/19/AB DİREKTİFİNE UYGUNDUR.

Cihazın üzerinde bulunan üzeri çizili sepet sembolü, ürünün kullanım ömrünün sonunda ev atıklarından ayrı olarak bertaraf edilmesi gerektiği doğrultusunda, elektrikli ve elektronik cihazların yeniden dönüştürülmesi için ayrıştırılmalı bir çöp toplama merkezine götürülmesi veya benzer yeni bir cihaz satın alındığında ürünün satıcıya teslim edilmesi gerektiğini belirtir. Kullanıcı, cihazın kullanım

ömrünün sonunda, cihazın uygun toplama merkezlerine tesliminden sorumludur. Kullanım ömrünün sonuna ulaşmış cihaz doğru bir şekilde ayrı bir atık olarak toplanırsa, geri dönüştürülebilir, işlenebilir ve ekolojik olarak bertaraf edilebilir; bu durum, çevre ve sağlık üzerindeki olası olumsuz etkilerin önlenmesini sağlar ve ürünün oluşturduğu malzemelerin geri dönüşümüne katkıda bulunur. Mevcut çöp toplama sistemleri ile ilgili daha detaylı bilgi için yerel atık bertaraf etme hizmetine veya ürünü satın almış olduğunuz mağazaya başvurunuz.

Çin'de Üretilmiştir



FONTOS: FIGYELMESEN OLVAS- SA EL ÉS ŐRIZZE MEG KÉSŐBBI FELHASZNÁLÁS ESETÉRE.

FIGYELEM! HASZNÁLAT ELŐTT TÁ-
VOLÍTSON EL MINDEN MŰANYAG
ZACSKÓT ÉS CSOMAGOLÓANYA-
GOT, HOGY A GYERMEKEK NE FÉR-
HESSENEK HOZZÁ.

FIGYELMEZTETÉS

- **FIGYELMEZTETÉS:** Soha ne hagy-
ja gyermekét felügyelet nélkül.
- **FIGYELMEZTETÉS:** Ne használja
ezt a terméket, ha a gyermek segít-
ség nélkül fel tud ülni, vagy súlya
meghaladja a 9 kg-ot.
- **Figyelmeztetés:** Ez a termék nem
hosszabb ideig tartó alvásra ké-
szült.
- **FIGYELMEZTETÉS:** Soha ne hasz-
nálja ezt a terméket magason lévő
felületen (például egy asztalon)
- **FIGYELMEZTETÉS:** Mindig hasz-
nald a biztonsági övet.
- **FIGYELMEZTETÉS:** A sérülések
elkerülése érdekében győződjön
meg róla, hogy a gyermekek nin-
csenek a közelben, mikor kinyitja
és összecsucolja ezt a terméket.
- **FIGYELMEZTETÉS:** Ne hagyja,
hogy a gyerekek játszanak ezzel a
termékkel.
- **FIGYELMEZTETÉS:** Ne mozgassa
vagy emelje fel ezt a terméket, ha a
baba benne van.
- Ez a termék nem helyettesíti a gyer-
mekágyat vagy az ágyat. Ha a gyer-
meknek aludnia kell, akkor megfe-
lelő gyermekágyba vagy ágyba kell
elhelyezni.
- Ne használja a terméket, ha bármi-
lyen alkatrész hibás, szakadt vagy

hiányzik.

- Ne használjon olyan tartozékokat
vagy cserealkatrészeket, amelyeket
a gyártó nem hagyott jóvá.
- Győződjön meg róla, hogy a bizton-
sági övek és az Y hevederek meg-
felelően vannak beállítva, amikor
gyermek az ülésbe van helyezve.
- Ügyeljen arra, hogy a huzat mindig
megfelelően legyen rögzítve a hát-
támla és az ülés szerkezeti csöveihez.
- Ne helyezzen egyszerre egynél
több gyermeket a hintára.
- Ne használja a terméket puha fe-
lületeken, például ágyakon, kana-
pékon és párnákon, mert a termék
felborulhat és fulladást okozhat.
- Soha ne hagyja a hintát olyan felü-
leteken, amelyek nem tökéletesen
vízszintesek.
- Ne emelje fel a terméket a játékrúddal.
- A kockázatok és a tűzveszély elke-
rülése érdekében ne hagyja a hin-
tát hőforrások, elektromos vagy
gázkészülékek stb. közelében.
- Győződjön meg róla, hogy minden
alkatrész megfelelően van rögzítve
a tartókhoz.
- Használat előtt győződjön meg
róla, hogy a termék teljesen össze
van szerelve.
- Időről időre ellenőrizni kell minden
kopott alkatrészt, laza csavart, ko-
pott vagy felfejtett anyagokat, és
azonnal cserélje ki a sérült alkatré-
szeket.
- Ne helyezze a hintát ablakok vagy
falak közelébe, ahol kábelek, függö-
nyök vagy más tárgyak vannak, ame-
lyekre a gyermek felmászhat, vagy
fulladást okozhatnak, megfojthatják
a gyermeket.
- Annak megelőzéséhez, hogy a

gyermek lábával meglöki és felborítja a hintát, ne helyezze a hintát ablakok vagy falak közelébe.

- Mindig ellenőrizze, hogy nincs-e olyan tárgy, amely gátolja a hintát, vagy zavarja a hinta mozgását.
- Ne adjon hozzá köteleket a függő játékok rögzítési rendszerének meghosszabbításához, és ne legyenek rajtuk csomók vagy hurkok: ez véletlenszerűen kialakuló csúszócsomókat okozhat, amelyek fulladásveszélyt jelenthetnek.
- A terméket tartsa távol gyermekektől, ha nem használja.

ELEKTROMOS RÉSZ BIZTONSÁGA

- A hintát kizárólag felnőtt kapcsolhatja be és ki.
- Az elemeket kizárólag felnőttek cserélhetik ki.
- Az elemek savszivárgást okozhatnak vagy felrobbanhatnak, ha tűzbe dobják őket.
- Mindig azonnal szabaduljon meg a szivárgó elemektől: bőrsérüléseket vagy más sérüléseket okozhatnak.
- A nem újratölthető elemeket tilos újratölteni.
- Ne hagyja a terméket esőnek kitéve. A víz szivárgása károsítja az elektronikus áramkört.
- Csak olyan elemeket használjon, amelyek egyenértékűek az ajánlott típusal.
- Győződjön meg róla, hogy az elemek pólusai megfelelő irányba állnak.
- Soha ne használjon új és régi elemeket egyszerre, mert így a termék nem működik megfelelően.
- Távolítsa el az elemeket, ha hosszabb ideig nem használja a hintát és a konzolt.
- A lapoelemeket mindig vegye ki a készülékből. Vigyázzon az elemek megfelelő ártalmatlanítására.
- Soha ne zárja rövidre az elemek csatlakozóit.
- Ha a hinta zenelejátószót hosszabb ideig nem használja, javasoljuk, hogy az elemeket távolítsa el az elemtartóból.
- Csak a termék megfelelő működéséhez ajánlott típuson azonos típusú vagy azzal egyenértékű alkáli elemeket használjon (csak a következő elemeket használja: AA (LR6) 1.5 V).
- Az újratölthető elemek használata nem javasolt, mert befolyásolhatják a játék működőképességét.
- Az újratölthető elemeket csak felnőtt felügyelet mellett szabad tölteni.
- Az újratölthető elemeket a töltés során ki kell venni a termékből.
- Vegye ki az elemeket a termékből, mielőtt eldobná.
- Az elemeket és a szerszámokat mindig tartsa távol a gyermekektől.
- A mellékelt transzformátort rendszeresen ellenőrizni kell a kábel, a dugasz vagy a műanyag burkolat esetleges sérülése miatt. Ha bármilyen sérülést észlel, a transzformátort nem szabad használni, és olyan helyen kell tartani, ahol a gyermekek számára nem hozzáférhető.
- A hinta csak a mellékelt transzformátorral használható.
- Az elemcsere módja: csavarhúzóval csavarja ki az elemtartó rekesz fedelét, távolítsa el a lapoelemeket az elemtartóból, és helyezze be az új elemeket, biztosítva, hogy az elemek pólusai a megfelelő irányba (ahogy a terméken látható) legyenek beállítva. Helyezze be a fedelet és csavarozza be teljesen, hogy lezárja.

ALKATRÉSZEK:

A. Jobb csatlakozó

- A1. Záró gombok (2x)
- A2. Vezérlők
- A3. Hinta dugasz
- B. Bal oldali csatlakozó
- B1. Záró gombok (2x)
- C. Alsó lábak (2x)
- D. Ülész
- D1. Ülészkarok (2x)
- D2. Döntő gombok (2x)
- D3. Játékrúd csatlakozók (2x)
- D4. Biztonsági öv
- E. Játékrúd függőkkel
- E1. Lyukak (2x)
- E2. Függetők (2x)
- F. Csatlakozó rögzítő készlet

GONDOZÁS ÉS KARBANTARTÁS SZÖVET ÖSSZETÉTELE

ÜLÉS HÁTÁMTÁMLA SZÖVETE: Külső: 100% poliészter. Párnázás: 100% poliészter.

PÁRNA: Külső: 100% poliészter. Párnázás: 100% poliészter.

- A termék rendszeres karbantartást igényel. A termék tisztítását és karbantartását kizárólag felnőtt személy végezheti el. Rendszeresen ellenőrizze a hintát a törés, sérülés vagy hiányzó alkatrészek esetén: ne használja ezt ebben az esetben.
- A termék tisztítására vonatkozó utasításokat a címkén olvassa el.



Kézi mosás hideg vízben



Fehériteni tilos



Szárítógépben szárítani tilos



Vasalni tilos



Vegytisztítása tilos

- Ellenőrizze, hogy a szövet és a varrás jó állapotban van-e minden alkalommal, amikor lemossa. A túlzott napugárzás vagy a hó hatására egyes alkatrészek elhalványulnak és deformálódnak. A szerkezet tisztításához tiszta, nedves ruhával és semleges szappannal törölje át a keretet. Ne merítse vízbe a keretet.

ELSŐ ÖSSZESZERELÉS

1. Nyissa ki az A csatlakozót (1. ábra), és szerelje be a C alsó lábat az A csatlakozó csőre (1A. ábra). Ismétlje meg a műveletet a B csatlakozóhoz.
 2. Végezze el a lábak felszerelését a szerkezet hátoldalára (2-3. ábra).
 3. Az ülés rászereeléséhez a szerkezetre illessze be a D1 karokat az A és B csatlakozásokon kijelölt helyeken (4. ábra).
 4. Ügyeljen arra, hogy megfelelően helyezze el a D ülést úgy, hogy a jobb oldali csatlakozó A és az A2 kapcsolók az ülés jobb oldalán legyenek, ahogy az előlről látható (4. ábra).
 5. A D1 karok rögzítéséhez az A és B csatlakozókra, használja a F rögzítő készletet, és kövesse az illusztrációk sorrendjét (5. ábra).
 6. Illessze be az E játékrudat, helyezze be a D3 csatlakozókra (6. ábra).
 7. Helyezze be az E2 függetőket az E1 nyílásokba (7. ábra).
- A termék most már készen áll a használatra.

HASZNÁLAT

8. Miután a babát az ülésre helyezte, biztosítsa a D4 biztonsági övvel (8. ábra), ügyelve arra, hogy a gyermek testéhez illeszkedjen (8A ábra).
9. A nagyobb kényelem érdekében az ülés háttámlája két megdöntött helyzetbe állítható a D2 megdöntő gombot megnyomva és az ülést a kívánt helyzetbe állítva (9. ábra).

JÁTÉKRÚD

10. A hinta E játékrúddal van felszerelve: a mozgatóshoz egyszerűen tolja előre vagy hátra (10. ábra).



ELEM BERAKÁSA/CSERÉJE

11. Keresse meg az elemtartót a vezérlés oldalán, az A jobb oldali csatlakozón; csavarja ki az elemtartó burkolatának csavarjait és vegye le a fedelet (11. ábra). Helyezzen be 4 AA (LR6) 1,5 V-os alkáli elemet, ügyelve arra, hogy az elemek pólusait a megfelelő irányba tegye be. Cserélje ki a burkolatot és csavarja be a csavarokat.

HINTA BEKAPCSOLÁSA

12. Az 5 hintázási sebesség bekapcsolásához vagy beállításához nyomja meg az A2 panelen található "+" vagy "-" gombokat (12. ábra).

A hintázás kikapcsolásához nyomja meg a "-" gombot, amíg a vezérlő összes lámpa teljesen kikapcsol.

A hangok bekapcsolásához nyomja meg a "zenei megjegyzés" gombot. Nyomja meg ugyanazt a gombot akár háromszor is a hangerő növeléséhez. A gomb negyedik megnyomásakor a dallam leáll. Lehetőség van arra, hogy az L gomb megnyomásával és a kívánt érték beállításával (8, 15 és 30 perc) rögzített időtartamot állítson be a hintázáshoz.

A beállított idő megkerüléséhez nyomja meg ugyanazt az L gombot, amíg az összes lámpa kikapcsol.

FIGYELEM: A nehezebb gyerekek csökkentik a hintázások számát a négy hintázási sebesség mindegyikében. Általánosságban a legalacsonyabb beállítás kisebb babákra vonatkozik, míg a magasabb beállítások az idősebb babáknak felelnek meg.

Ha a hintázás megáll, ellenőrizze az alábbiakat:

- Az elemek nem merültek le
- Az elemek megfelelően vannak behelyezve
- A konzol érintkezési pontjai nem korrodálódtak vagy sérültek
- A baba súlya megfelelő
- A baba nem dől túlságosan előre

FIGYELEM: A hinta olyan védőfelszereléssel van ellátva, amely 30 perces használat után megállítja a hintázást. Ha a hintázás megáll, várjon néhány percet, mielőtt újraindítaná.

FIGYELEM: Kapcsolja ki a készüléket, ha nem használja az ON/OFF gombot megnyomva.

ÖSSZEHAJTÁS ÉS SZÁLLÍTÁS

13. A hinta használat utáni összehajtásához hajtsa be az ülést a 13. ábrán látható módon, és tartsa a helyén a hevederrel és gombbal az ülésen (13A ábra).

14. Nyomja meg az A1 és B1 zárógombokat a lábak behúzásához a 14. ábrán látható módon.

FIGYELEM! Soha ne használja a játékrudat a hinta szállításához.

A BURKOLAT ELTÁVOLÍTÁSA

15. A hinta burkolatának eltávolításához hajtsa le a D ülés keretét (15. ábra).

16. Fogja meg a szövetet, és óvatosan húzza maga felé (16. ábra).

17. Oldja le a D4 vállpántokat a háttámla hátulján található beállítóktól (17. ábra).

18. Távolítsa el teljesen a szövetet az ülésvázról (18. ábra).

19. A szövet mosás utáni visszahelyezéséhez, a fent leírt utasításokat fordított sorrendben végezze el, ügyelve arra, hogy a vállpántokat helyesen illessze be a kijelölt szabályozók közé (19. ábra).

GARANCIA

A termékre a használati utasításban foglalt rendeltetés szerinti használat esetén vállalunk megfelelőségi garanciát. A garancia nem terjed ki a nem rendeltetésszerű használat, kopás vagy baleset okozta károkra. A megfelelőségi garancia időtartamát a vásárlás országában hatályos nemzeti jogszabályok konkrét rendelkezései határozzák meg.



EZ A TERMÉK MEGFELEL AZ 2012/19/EU IRÁNYELVNEK.

A készüléken feltüntetett áthúzott kosár jelzés arra utal, hogy mivel a készülék élettartamának a végén a háztartási hulladéktól különállóan kezelendő, azt egy elektromos és elektronikus készülékek szelektív begyűjtésével foglalkozó helyen kell leadni, vagy egy vele azonos

új készülék vásárlásakor a viszonteladónak átadni A használo felelős a kiselejtezett készülék megfelelő gyűjtőhelyen történő leadásáért. Ha a készülékre nincs szükség, megfelelő szelektív hulladékgyűjtésre van szükség, ökológiai szempontból megfelelően kell kezelni és ártalmatlanítani. Így elkerülhető a környezetre és az egészségre kifejtett negatív hatás, és hozzájárul a termék anyagainak újrahasznosításához. A rendelkezésre álló hulladékgyűjtő rendszerekre vonatkozó részletesebb információkért forduljon a helyi hulladékfeldolgozó szolgálathoz vagy az üzlethez, ahol a terméket vásárolta.

Gyártási hely: Kína



RO RELAX & PLAY

IMPORTANT! CITIȚI CU ATENȚIE ȘI PĂSTRAȚI ACEST DOCUMENT PENTRU CONSULTARE ULTERIOARĂ.

AVERTISMENT: ÎNAINTE DE FOLOSIRE, ÎNLĂTURĂȚI ORICE SAC DIN PLASTIC PRECUM ȘI TOATE ELEMENTELE AMBALAJULUI ȘI NU LE LĂSAȚI LA ÎNDEMÂNA COPILULUI.

AVERTISMENTE

- **AVERTISMENT:** Nu lăsați niciodată copilul nesupravegheat.
- **AVERTISMENT:** Nu utilizați acest produs dacă copilul poate să stea singur în șezut sau dacă are mai mult de 9 kg.
- **AVERTISMENT:** Acest produs nu este destinat utilizării pe perioade îndelungate de somn.
- **AVERTISMENT:** Nu utilizați niciodată acest produs pe suprafețe înălțate (de exemplu, pe o masă).
- **AVERTISMENT:** Folosește sistemul de reținere.
- **AVERTISMENT:** Pentru evitarea leziunilor, asigurați-vă că cei mici se află la distanță în timpul operațiilor de deschidere și închidere a produsului.
- **AVERTISMENT:** Nu le permiteți copiilor să se joace cu acest produs.
- **AVERTISMENT:** Nu deplasați sau ridicați acest produs cu copilul înăuntru.
- Acest produs nu ține loc de pat sau leagăn. Când copilul trebuie să doarmă, trebuie așezat într-un pat sau într-un leagăn adecvat.
- Nu utilizați acest produs dacă are părți defecte, smulse sau absente.
- Nu utilizați accesorii sau piese de

schimb care nu au fost aprobate de producător.

- Asigurați-vă că centurile de siguranță și cureaua dintre picioare sunt reghlate corect când copilul este poziționat în șezut.
- Asigurați-vă că căptușeala este întotdeauna fixată corect pe tuburile structurii scaunului și a spătarului.
- Nu așezați mai mult decât un singur copil în leagăn în același timp.
- Nu utilizați produsul pe suprafețe moi, de exemplu paturi, canapele, perne întrucât produsul se poate răsturna provocând sufocarea.
- Nu lăsați niciodată leagănul pe planuri care nu sunt perfect orizontale.
- Nu ridicați produsul prinzându-l de bara pentru jucării.
- Pentru a evita riscul sau pornirea unui incendiu, nu lăsați leagănul în apropierea unor surse de căldură, de gaz, a aparatelor electrice ș.a.
- Asigurați-vă întotdeauna că toate componentele sunt fixate și montate corect.
- Asigurați-vă că produsul este montat complet înainte de a-l folosi.
- Verificați periodic eventualele părți uzate, șuruburile slăbite, materialele uzate sau descusute și înlocuiți imediat părțile deteriorate.
- Nu așezați leagănul lângă ferestre sau ziduri, unde copilul s-ar putea prinde sau cățăra pe sfori, draperii, cu riscul de a se sufoca sau strangula.
- Nu așezați leagănul lângă ferestre sau ziduri, unde copilul, împingând cu picioarele, ar putea dezzechilibra leagănul făcându-l să cadă.
- Asigurați-vă întotdeauna că nu sunt prezente obiecte care să interfereze cu mișcarea leagănului sau care

l-ar putea face să cadă.

- Nu adăugați funii pentru a alungi sistemele de fixare ale jucăriilor atașabile și nu faceți noduri/bucle: acestea ar putea determina formarea accidentală de lațuri care conduc la strangulare.
- Când nu folosiți produsul, nu îl lăsați la îndemâna copilului.

SIGURANȚA PĂRȚILOR ELECTRICE

- Operațiunile de pornire/oprire a leagănelui trebuie să fie efectuate întotdeauna de un adult.
- Bateriile trebuie să fie înlocuite întotdeauna de un adult.
- Bateriile pot să piardă acid și să explodeze dacă sunt aruncate în foc.
- Aruncați imediat bateriile care pierd lichid: pot cauza arsuri la nivelul pielii sau alte vătămări.
- Nu trebuie să încercați să încărcăți bateriile de unică folosință.
- Nu lăsați produsul în ploaie; apa infiltrată va deteriora circuitul electronic.
- Trebuie să se utilizeze doar baterii echivalente cu cele recomandate.
- Bateriile trebuie să fie introduse respectând polaritatea corectă.
- Pentru o bună funcționare a produsului, nu utilizați baterii noi cu baterii uzate.
- Scoateți bateriile dacă nu utilizați leagănel și consola perioade îndelungate de timp.
- Scoateți întotdeauna bateriile descărcate din jucărie. Eliminați bateriile cu atenție necesară.
- Nu puneți niciodată în scurtcircuit terminalele bateriilor.
- Dacă consola muzicală a leagănelui rămâne inactivă o perioadă mai îndelungată de timp, este recomandabil să scoateți bateriile din compartimentul corespunzător.
- Utilizați baterii alcaline similare sau echivalente cu cele de tipul recomandat pentru funcționarea acestui produs (Utilizați doar bateriile indicate: AA (LR6) 1,5 V).
- Nu este recomandat să utilizați baterii reincărcabile, deoarece ar reduce funcționalitatea produsului.
- Bateriile reincărcabile trebuie încărcate numai sub supravegherea unui adult.
- Bateriile reincărcabile trebuie scoase din produs pentru a fi încărcate.
- Scoateți bateriile din produs înainte de a-l elimina.
- Nu lăsați bateriile sau eventuale instrumente la îndemâna copiilor.
- Transformatorul din dotare trebuie să fie verificat periodic pentru identificarea eventualelor defecțiuni ale cablului sau prizei de pe capacul din plastic. Dacă sunt părți deteriorate, nu utilizați transformatorul și păstrați-l într-un loc la care copiii nu au acces.
- Leagănel trebuie să fie utilizat doar cu transformatorul din dotare.
- Pentru a înlocui bateriile desfaceți șurubul clapei cu o șurubelniță, îndepărtați clapa, scoateți din compartiment bateriile descărcate, introduceți noile baterii având grijă să respectați polaritatea corectă la introducerea (conform indicațiilor de pe produs), re poziționați clapa și strângeți complet șuruburile.

COMPONENTE:

- A. Articulație dreaptă
- A1. Butoane de închidere (2x)
- A2. Comenzi
- A3. Priză leagăn
- B. Articulație stânga
- B1. Butoane de închidere (2x)
- C. Picioare inferioare (2x)
- D. Pernă pentru șezut
- D1. Brațe de scaun (2x)
- D2. Butoane pentru înclinare spate (2x)
- D3. Cuplaje ale barei pentru jucării (2x)

- D4. Centuri de siguranță
- E. Bară pentru jucării atașabile
- E1. Fante (2x)
- E2. Jucării atașabile (2x)
- F. Kit de fixare a articulațiilor

RECOMANDĂRI DE ÎNȚEȚINERE

COMPOZIȚIA MATERIALULUI TEXTIL

MATERIAL TEXTIL SCAUN SPĂTAR: Exterior: 100% poliester. Umplutură: 100% poliester.

PERNĂ: Exterior: 100% poliester. Umplutură: 100% poliester.

- Acest produs necesită întreținere periodică. Operațiunile de curățare și întreținere trebuie să fie efectuate numai de către un adult. Verificați periodic dacă leagănel prezintă eventuale defecțiuni, deteriorări sau părți lipsă: în caz afirmativ, încetați folosirea produsului.
- Pentru spălare, respectați indicațiile de pe eticheta produsului.



Spălați manual în apă rece



Nu folosiți înălțători



Nu uscați mecanic



Nu călcați



Nu curățați chimic

- După fiecare spălare, verificați starea de rezistență a materialului și a cusăturilor. Expunerea excesivă la soare sau la căldură poate decolora sau deforma unele componente. Pentru curățarea structurii, ștergeți cadrul cu o lavetă umedă curată și cu săpun neutru. Nu introduceți cadrul în apă.

PRIMA MONTARE

1. Lărgiți articulația A (Fig. 1) și instalați piciorul inferior C introducându-l în tubul articulației „A” (Fig. 1A). Repetați aceeași operațiune și pentru articulația „B”.
 2. Completați instalarea picioarelor pe spatele structurii (Fig. 2-3).
 3. Pentru a monta scaunul pe structură, introduceți brațele „D1” în locașurile speciale de pe articulațiile „A” și „B” (Fig. 4).
 4. Asigurați-vă că instalați locașul „D” astfel încât articulația din dreapta „A”, cu comenzile „A2” se află în partea dreaptă a scaunului cu vedere frontală (Fig. 4).
 5. Pentru a fixa brațele „D1” la articulațiile „A” și „B”, utilizați kitul de fixare „F” conform secvenței ilustrate (Fig. 5).
 6. Instalați bara pentru jucării „E”, fixând-o în cuplajele „D3” (Fig. 6).
 7. În fantele „E1” introduceți jucăriile atașabile „E2” (Fig. 7).
- Acum produsul poate fi folosit.

UTILIZARE

8. După ce ați așezat copilul pe scaun, fixați centurile de siguranță „D4” (Fig. 8) având grijă să le reglați în funcție de talia copilului (Fig. 8A).
9. Pentru un confort sporit al copilului, este posibil să reglați înclinarea spătarului în două poziții diferite apăsând pe butoanele de înclinare în spate „D2” și aducând scaunul în poziția dorită (Fig. 9).

BARĂ PENTRU JUCĂRII

10. Leagănel este dotat cu o bară pentru jucării „E”: pentru a o manipula, este suficient să o împingăți spre partea din față sau din spate a structurii (Fig. 10).

INTRODUCERE / ÎNLOCUIREA BATERIILOR

11. Identificați compartimentul de baterii situat lateral față de comanda articulației din dreapta „A”; slăbiți șuruburile de pe capacul compartimentului de baterii și îndepărtați capacul (Fig. 11). Introduceți 4 baterii alcaline AA (LR6) 1,5 V folosind polaritatea corectă. Așezați capacul la loc și strângeți șuruburile.
 12. Produsul poate funcționa cu transformatorul „G” din dotare.
- AVERTISMENT:** Înainte de a utiliza transformatorul, trebuie să scoa-

teți toate bateriile din compartiment. Pentru a-l utiliza, introduceți transformatorul „H” în priză de perete și conectați conectorul transformatorului „H1” la priză leagănelui „A3” (Fig. 12).

ACTIVAREA LEAGĂNELUI

13. Pentru a porni și a regla cele 5 viteze de oscilație ale leagănelui, apăsați tastele „+” sau „-” de pe panoul „A2” (Fig. 13).

Pentru a opri leagănelul, apăsați tasta „-” până la stingerea indicatoarelor luminoase de pe comenzi.

Pentru a accesa melodiile, apăsați butonul „notă muzicală”. Puteți mări volumul apăsând aceeași tastă de până la trei ori. La a patra atingere, melodia se va întrerupe.

Este posibil să reglați timpul de folosire a leagănelui apăsând pe tasta „L” și introducând valoarea dorită (8, 15 și 30 de minute).

Pentru a anula temporizatorul, apăsați butonul „L” până când se sting toate indicatoarele luminoase aprinse.

AVERTISMENT: Un copil mai greu reduce numărul de oscilații ale tuturor celor patru viteze. În general, setarea joasă este mai potrivită pentru copiii mai mici, în timp ce aceea ridicată este mai potrivită pentru copiii mai mari.

Dacă leagănelul se întrerupe, asigurați-vă că:

- Bateriile nu s-au descărcat
- Bateriile sunt instalate corect
- Contactele de pe consolă sunt în stare perfectă
- Copilul are o greutate corespunzătoare
- Copilul nu este înclinat prea mult în față

AVERTISMENT: Leagănelul este dotat cu un dispozitiv de protecție care întrerupe leagănelul după 30 de minute de la activare; în acest caz, așteptați câteva minute înainte de a-l reporni.

AVERTISMENT: Opriti produsul când nu îl utilizați de la butonul de pornire/oprire.

ÎNCHIDERE ȘI TRANSPORT

14. Pentru a strânge leagănelul după utilizare, este necesar să pliați scaunul potrivit indicațiilor din Figura 14 și să-l fixați cu banda și butonul automat de sub scaun (Fig.14A).

15. Apăsați butoanele de închidere „A1” și „B1” și apropiați picioarele potrivit indicațiilor din figura 15.

AVERTISMENT: Nu apucați niciodată de bara pentru jucării pentru a transporta leagănelul.

ÎNDEPĂRTAREA HUSEI

16. Pentru a scoate husa de pe leagăn, strângeți cadrul scaunului „D” (Fig. 16).

17. Apucați de materialul textil și trageți-l cu atenție spre dumneavoastră (Fig. 17).

18. Desfaceți nasturii bretelelor „D4” de pe dispozitivele de reglare de pe spatele spătarului scaunului (Fig. 18).

19. Desfaceți complet materialul textil de pe cadrul scaunului (Fig.19).

20. Pentru a reaplica materialul textil după spălare, urmați în ordine inversă operațiunile descrise mai sus având grijă să introduceți corect benzile bretelelor înăuntru dispozitivelor de reglare aferente (Fig. 20).

GARANȚIE

Produsul este garantat împotriva oricărui defect de conformitate în condiții normale de utilizare conform specificațiilor din instrucțiunile de utilizare. Astfel, garanția nu se va aplica în cazul daunelor provocate de utilizarea necorespunzătoare, uzură sau evenimente accidentale. Pentru durata garanției pentru defectele de conformitate, consultați prevederile specifice din legislația națională aplicabilă în țara de achiziție.



ACEST PRODUS ESTE ÎN CONFORMITATE CU DIRECTIVA 2012/19/UE.

Simbolul tomberonului tăiat care apare pe aparat, vă arată că gestionarea deșeurilor produsului, după scoaterea sa din uz, trebuie să se facă separat de deșeurile casnice; ca urmare, acesta trebuie să fie trimis într-un centru de colectare diferențiată, special amenajat pentru aparatele electrice și electronice sau să fie returnat vânzătorului, în momentul

achiziționării unui nou produs, echivalent. Utilizatorul este însărcinat cu expedierea aparatului, la sfârșitul duratei de viață a acestuia, la un centru specializat. Gestionarea diferențiată adecvată, în vederea reutilizării aparatului supus reciclării, tratării și eliminării deșeurilor, contribuie la evitarea posibilului impact negativ asupra mediului înconjurător și sănătății, favorizând în același timp reciclarea materialelor componente ale produsului. Pentru informații detaliate cu privire la sistemele de colectare disponibile, vă rugăm să vă adresați serviciului local de gestionare a deșeurilor, sau magazinului de unde l-ați achiziționat.

Fabricat în China



ВАЖНО! ПРОЧЕТЕТЕ ВНИМАТЕЛНО И ЗАПАЗЕТЕ ЗА БЪДЕЩИ СПРАВКИ.

ВНИМАНИЕ: ПРЕДИ УПОТРЕБАТА ОТСТРАНЕТЕ ВСИЧКИ НАЙЛОНОВИ ТОРБИЧКИ И ОПАКОВЪЧНИ МАТЕРИАЛИ ОТ ПРОДУКТА И ГИ СЪХРАНЯВАЙТЕ НА НЕДОСТЪПНО ЗА ДЕЦА МЯСТО.

ПРЕДУПРЕЖДЕНИЯ

- **ВНИМАНИЕ:** Никога не оставяйте детето без надзор.
- **ВНИМАНИЕ:** Не използвайте този продукт, когато детето е в състояние да стои седнало само или тежи повече 9 kg.
- **ВНИМАНИЕ:** Този продукт не е предназначен за продължителни периоди на сън.
- **ВНИМАНИЕ:** Никога не използвайте този продукт по повдигнати повърхности (например маса).
- **ВНИМАНИЕ:** Винаги използвайте затварящата система.
- **ВНИМАНИЕ:** За да избегнете наранявания, се уверете, че децата са далеч по време на операциите по съгване и разгъване на продукта.
- **ВНИМАНИЕ:** Не оставяйте децата да играят с този продукт.
- **ВНИМАНИЕ:** Не местете или повдигайте този продукт, ако детето е вътре в него.
- Този продукт не замества легло или кошара. Ако детето трябва да спи, то трябва да бъде поставено в подходящо легло или кошара.
- Не използвайте този продукт, ако някоя част е счупена, скъсана или липсва.
- Не използвайте неодобрени от

производителя аксесоари или резервни части.

- Уверете се, че предпазните колани и коланът между крачетата са правилно регулирани, когато детето е поставено на седалката.
- Уверете се, че текстилната част винаги е правилно закрепена към тръбите на конструкцията на седалката и облегалката.
- Не използвайте люлката с повече от едно дете наведнъж.
- Не използвайте продукта върху меки повърхности като легла, дивани, възглавници, тъй като би могъл да се преобърне и предизвика задушаване.
- Никога не оставяйте люлката върху повърхности, които не са напълно хоризонтални.
- Не повдигайте продукта, като го хванете за грифа с играчки.
- За да избегнете риск или опасността от пожар, не оставяйте люлката близо до източници на топлина, електрически, газови уреди и др.
- Винаги се уверявайте, че всички компоненти са правилно закачени и монтирани.
- Преди да използвате продукта, се уверете, че е напълно сглобен.
- Периодично проверявайте за евентуално износени части, разхлабени винтове, износени или разшити материали и незабавно подменяйте евентуалните повредени части.
- Не поставяйте люлката близо до прозорци или стени, където въже-та, завеси или друго, които детето може да използва, за да се изкачи, или да станат причина за задушаване.

не или удушаване.

- Не поставяйте люлката близо до прозорци или стени, за да избегнете риска детето да се отблъсне с крака и да наруши баланса на люлката и да я събори.
- Винаги проверявайте дали няма предмети, които влияят на движението на люлката или могат да я блокират.
- Не добавяйте възета, за да удължавате системите за закрепване на висящите играчки и не правете възли/халки: това може да предизвика случайното образуване на подвижни възли, които да предизвикат риск от задушаване.
- Когато продуктът не се използва, дръжте го далеч от детето.

БЕЗОПАСНОСТ НА ЕЛЕКТРИЧЕСКИТЕ ЧАСТИ

- Операциите по включване/изключване на люлката винаги трябва да се извършват от възрастен.
- Смяната на батериите винаги трябва да се извършва от възрастен.
- От батериите може да изтече киселина или да експлодира, ако се хвърлят в огън.
- Веднага изхвърлете батериите, ако текат: може да предизвикат изгаряне на кожата или други наранявания.
- Незареждаемите батерии не трябва да се зареждат.
- Не оставяйте продукта под дъжд; проникването на вода уврежда електронната платка.
- Трябва да се използват само батерии, които са еквивалентни на препоръчаните.
- Батериите трябва да бъдат поставени, като се спазва правилната полярност.
- За да може продуктът да функционира правилно не използвайте нови батерии заедно с използвани батерии.
- Извадете батериите, когато люлката и конзолата няма да се използват за дълги периоди от време.
- Винаги изваждайте изтощените батерии от играчката. Изхвърляйте батериите с необходимото внимание.
- Никога не поставяйте какъсо клемите на батериите.
- Ако музикалната конзола на люлката няма да работи за дълги периоди от време, препоръчително е да извадите батериите от отделението за батериите.
- Използвайте алкални батерии, които са същите или еквивалентни на типа, препоръчан за работа с този продукт (Използвайте само посочените батерии: AA (LR6) 1,5 V).
- Не се препоръчва използването на презареждаеми батерии, което може да намали функционалността на продукта.
- Презареждаемите батерии трябва да се зареждат само под наблюдението на възрастен.
- За да се заредят презареждаемите батерии, те трябва да се извадят от продукта.
- Извадете батериите от продукта, преди да го изхвърлите.
- Не оставяйте батериите или инструментите в близост до деца.
- Доставеният преобразувател трябва да се проверява периодически, за да се провери дали има повреди на кабела, по пласт-

масовото капаче на щепсела, ако има повредени части, преобразувателят не трябва да се използва и да се държи далеч от деца.

- Люлката трябва да се използва само с предоставения преобразувател.
- За смяна на батериите: разхлабете винта на вратичката с отвертка, извадете вратичката, извадете изтощените батерии от отделението за батерии, поставете новите батерии, като внимавайте да спазвате правилния поляритет на поставяне (както е указано на продукта), поставете отново вратичката и затегнете винта.

КОМПОНЕНТИ:

A. Дясно шарнирно съединение

A1. Бутони за затваряне (2x)

A2. Команди

A3. Контакт на люлката

B. Ляво шарнирно съединение

B1. Бутони за затваряне (2x)

C. Долни крака (2x)

D. Седалищна част

D1. Рамена на седалката (2x)

D2. Бутони за накланяне (2x)

D3. Втулки на грифа с играчки (2x)

D4. Предпазни колани

E. Гриф с висящи играчки

E1. Отвори (2x)

E2. Висящи играчки (2x)

F. Комплект за закрепване на шарнирните съединения

СЪВЕТИ ЗА ПОДДРЪЖКА

ТЕКСТИЛНО ПОКРИТИЕ

ТЕКСТИЛНО ПОКРИТИЕ НА СЕДАЛКАТА И НА ОБЛЕГАЛКАТА: Външна част: 100% полиестер. Подплата: 100% полиестер.

ВЪЗГЛАВНИЦА: Външна част: 100% полиестер. Подплата: 100% полиестер.

- Този продукт изисква периодична поддръжка. Почистването и поддръжката трябва да се изпълняват само от възрастни. Периодично проверявайте люлката, за да проверите за евентуални счупвания, повреди или липсващи части: ако има такива не я използвайте.

- За пране следвайте инструкциите на етикета на продукта.



Перете на ръка в студена вода



Не изсушавайте



Не сушете в сушилна машина



Не гладете



Не подлагайте на химическо чистене

- След всяко пране проверявайте устойчивостта на плата и шевовете. Прекомерното излагане на слънчева светлина или топлина може да доведе до промяна в цвета на детайлите или до деформиране на някои компоненти. За почистване на структурата, почистете рамката с чиста, влажна кърпа и неутрален сапун. Не потапяйте рамката във вода.

ПЪРВИ МОНТАЖ

1. Разширете шарнирното съединение A (Фиг. 1) и монтирайте долното краче, C, като го поставите в тръбата на шарнирно съединение "A" (Фиг. 1A). Повторете същата операция и за шарнирно съединение "B".
2. завършете монтажа на краката от задната страна на конструкцията (Фиг. 2-3).
3. За да монтирате седалката върху конструкцията, поставете рамене "D1" в съответните гнезда върху шарнирните съединения "A" и "B" (Фиг. 4).



- Уверете се, че монтирате седалка "D", така че дясното шарнирно съединение "А" с команди "А2" да бъде от дясната страна на седалката-изглед отпред (Фиг. 4).
- За да закрепите "D1" към шарнирни съединения "А" и "В", използвайте комплекта за закрепване "F", като следвайте посочената последователност (Фиг. 5).
- Монтирайте грифа с играчки "Е", като го поставите във втулки "D3" (Фиг. 6).
- В отвори "Е1" поставете висящите играчки "Е2" (Фиг. 7).
Продуктът е готов за употреба.

УПОТРЕБА

- След като поставите детето върху седалката, го закрепете с предпазните колани "D4" (Фиг.8), като внимавате да ги настроите според ръста на детето (Фиг. 8А).
- За по-голямо удобство на детето е възможно наклонът на облегалката да се регулира в две положения от бутоните за накланяне "D2", като поставите седалката в желаната позиция (Фиг. 9).

ГРИФ С ИГРАЧКИ

- Люлката има гриф с играчки "Е": за да го задвижите, трябва да го натиснете към предната или задната част на конструкцията (Фиг. 10).

ПОСТАВЯНЕ/СМЯНА НА БАТЕРИИТЕ

- Намерете отделението за батерии, разположено от страни на командите върху дясното шарнирно съединение "А"; разхлабете винтовете върху капака на отделението за батерии и го свалете (Фиг. 11). Поставете 4 алкални батерии AA (LR6) 1,5 V, като внимавате да ги поставите, като спазвате правилния поляритет. Поставете обратно капака и затегнете винтовете.

АКТИВИРАНЕ НА ЛЮЛКАТА

- За да включите и регулирате 5 скорости на вибриране на люлката, натиснете бутони "+" или "-", разположени на панел "А2" (Фиг. 12).

За да изключите люлеенето, използвайте бутон "-", докато светлинните индикатори на командите не се изключат напълно.

За да включите мелодиите, натиснете бутона "музикална нота", като натискате същия бутон до три пъти, увеличава силата на звука на мелодията. При четвъртото натискане мелодията ще спре.

Можете да зададете времето за използване на люлката, като натиснете бутон "L" и настроите желаната стойност (8, 15 и 30 минути).

За да изключите таймера, натиснете същия бутон "L", докато светлинните индикатори изгаснат.

ВНИМАНИЕ: По-тежко дете намалява броя на вибрациите за четирите скорости. По принцип ниската настройка е подходяща за по-малки деца, а по-високата е подходяща за по-големи деца. Ако люлеенето спира, проверете дали:

- Батериите не са изтощени
- Батериите са поставени правилно
- Конзолните контакти не са корозирали или повредени
- Теглото на детето е подходящо
- Детето не е прекалено наведено напред

ВНИМАНИЕ: Люлката е оборудвана със защитно устройство, което спира люлеенето след 30 минути от активирането, в този случай изчакайте няколко минути преди да я активирате отново.

ВНИМАНИЕ: Когато не използвате продукта, го изключете от бутона за включване/изключване.

СГЪВАНЕ И ТРАНСПОРТ

- За да сгънете количката след употреба, трябва да сгънете седалката, както е посочено на Фигура 13, и да я закопчаете с лентата и тик-так копчето под седалката (Фиг.13А).
- Натиснете бутоните за затваряне "А1" и "В1" и приближете краката, както е посочено на фигура 14.

ВНИМАНИЕ: Никога не използвайте грифа за играчки, за да пренасяте люлката.

СВАЛЯНЕ НА ТЕКСТИЛНАТА ЧАСТ

- За да свалите текстилната част, сгънете рамката на седалката "D" (Фиг. 15).
- Хванете и леко дръпнете към себе си текстилната част (Фиг. 16).
- Разкопчайте лентите на презрамките "D4" от регулиращите механизми, разположени на задната страна на облегалката на седалката (Фиг. 17).
- Извадете докрай текстилното покритие от рамката на седалката (Фиг.18).
- За да поставите обратно текстилното покритие след изпиране, следвайте току-що описаните операции в обратен ред, като внимавате за правилното поставяне на лентите на презрамките в съответните регулиращи механизми (Фиг. 19).

ГАРАНЦИЯ

Продуктът е с гаранция срещу всякаква липса на съответствие при нормални условия на използване, според предвиденото в инструкциите за употреба. Гаранцията няма да бъде валидна в случай на щети, причинени от неправилна употреба, износване или непредвидени обстоятелства. По време на гаранцията за дефекти на съответствието, моля, направете справка със специфичните разпоредби на националната нормативна уредба, приложима в страната на покупка.



ТОЗИ ПРОДУКТ Е В СЪОТВЕТСТВИЕ С ДИРЕКТИВА 2012/19/ЕС.

Символът, изобразяващ зачертан контейнер, поставен върху уреда посочва, че апарата, след крайната му употреба, поради необходимостта да бъде третиран отделно от домакинските отпадъци, трябва

да бъде предаден в специалните депа за разделно събиране на електрически и електронни апарати или върнато в магазина при закупуването на нова еквивалентна апаратура. Потребителят е отговорен за предаването на излезлия от употреба апарат в определените депа за събиране. Правилното разделно събиране, целящо следващо пренасочване на апарата оставен за рециклиране, третиране и съобразено екологично изхвърляне, допринася за предотвратяването на евентуални вредни въздействия върху здравето и околната среда и улеснява рециклирането на материалите, от които е съставен апарата. За по-подробна информация, относно депата за събиране на разположение, се обърнете към местните компетентни органи или към магазина, от който сте извършили покупката.

Произведено в Китай



UK ВІДПОЧИВАЙ І ГРАЙ

ВАЖЛИВО! УВАЖНО ПРОЧИТАЙТЕ ТА ЗБЕРЕЖІТЬ ДЛЯ ВИКОРИСТАННЯ В МАЙБУТНЬОМУ.

УВАГА: ПЕРЕД ВИКОРИСТАННЯМ ЗНІМІТЬ Й ВИКИНЬТЕ ВСІ НАЯВНІ ПЛАСТИКОВІ ПАКЕТИ ТА РЕШТУ КОМПОНЕНТІВ УПАКОВКИ ВИРОБУ. В БУДЬ-ЯКОМУ РАЗІ, ЗБЕРІГАЙТЕ ЇХ В НЕДОСТУПНОМУ ДЛЯ ДІТЕЙ МІСЦІ.

ПОПЕРЕДЖЕННЯ

- **УВАГА:** Ніколи не залишайте дитину без нагляду.
- **УВАГА:** Не використовуйте цей виріб, коли ваша дитина в змозі сидіти самостійно або важить більше 9 кг.
- **УВАГА:** Цей виріб не призначено для тривалих періодів сну.
- **УВАГА:** Ніколи не використовуйте цей виріб на піднятих поверхнях (наприклад, на столі).
- **УВАГА:** Завжди використовуйте системи утримання дитини.
- **УВАГА:** Для уникнення тілесних ушкоджень переконайтеся, щоб діти знаходились подалі під час розкладання та складання виробу.
- **УВАГА:** Не дозволяйте дітям гратися з цим виробом.
- **УВАГА:** Не пересувайте і не піднімайте цей виріб з дитиною всередині.
- Цей виріб не замінює ліжко або колиску. Якщо вашій дитині необхідно спати, її потрібно положити в ліжко або в колиску.
- Не використовуйте цей виріб у разі виявлення пошкодженої, розірваною або відсутньої деталі.
- Забороняється використання не

схвалених виробником запасних частин або аксесуарів.

- Стежте за тим, щоб ремені безпеки та паховий ремінь були правильно відрегульовані, коли дитина знаходиться на сидінні.
- Стежте за тим, щоб чохол завжди був правильно прикріплений до трубок каркаса сидіння та спинки.
- Не використовуйте крісло-гойдалку більше ніж для однієї дитини одночасно.
- Не використовуйте виріб на м'яких поверхнях, таких як ліжка, дивани, подушки, оскільки виріб може перевернутися і спровокувати удушення.
- Ніколи не залишайте крісло-гойдалку на нерівних поверхнях.
- Не піднімайте виріб, тримаючи його за ігрову планку.
- Для уникнення ризиків або джерел пожежі не залишайте крісло-гойдалку поблизу джерел тепла, електричних, газових приладів тощо.
- Обов'язково завжди перевіряйте, щоб всі компоненти були правильно встановлені і закріплені.
- Перед використанням перевірте, щоб виріб був повністю складений.
- Регулярно перевіряйте, щоб у виробі не було зношених частин, послаблених гвинтів, потертих матеріалів і швів, що розійшлися. негайно замініть ушкоджені частини.
- Не ставте крісло-гойдалку поруч з вікнами або стінами, де шнури, штори або інші предмети могли б використовуватись дитиною для підняття на ноги або бути причи-

ною удушення.

- Не ставте крісло-гойдалку поруч з вікнами або стінами, щоб уникнути також ризику того, що дитина, відштовхуючись ногами, зможе порушити рівновагу крісла-гойдалки і призвести до її падіння.
- Завжди перевіряйте, щоб поблизу не було предметів, які заважають руху гойдалки або можуть заблокувати її.
- Не прив'язуйте шнури, щоб подовжити системи кріплення підвісок, і не зав'язуйте вузли/петелькі: це може призвести до випадкового утворення ковзних вузлів, які могли б створити небезпеку удушення.
- Якщо вироб не використовується впродовж тривалого часу, тримайте його подалі від дитини.

БЕЗПЕКА ЕЛЕКТРИЧНИХ ДЕТАЛЕЙ

- Операції вмикання/вимикання гойдалки завжди повинні виконуватись дорослою особою.
- Заміна батарейок завжди повинна виконуватись дорослою особою.
- З батарейок може витікати кислота, або вони можуть вибухнути, якщо кинути їх у вогонь.
- негайно викиньте батарейки, з яких витікає рідина: це може спричинити опіки шкіри або інші тілесні ушкодження.
- Не можна заряджати батарейки, які не є перезаряджуваними.
- Не залишайте виріб під дощем; проникнення води пошкоджує електронну схему.
- Необхідно використовувати лише еквівалентні або рекомендовані батарейки.
- При вставлянні батарейок необхідно дотримуватися правильної полярності.
- Щоб не порушити справну роботу виробу, не змішуйте старі батарейки з новими.
- Виймайте батарейки, коли крісло-гойдалка і консоль не використовуються впродовж тривалого часу.
- Завжди виймайте з виробу розряджені батарейки. Утилізуйте батарейки з обережністю.
- Ніколи не створюйте коротке замикання між клемми батарейок.
- Якщо музикальна консоль крісла-гойдалки залишається неактивною впродовж тривалого часу, рекомендується виїняти батарейки з відповідного батарейного відсіку.
- Використовуйте лужні батарейки ідентичні або рівноцінні типу, що рекомендується для функціонування цього виробу (Використовуйте лише вказані батарейки: AA (LR6) 1,5 В).
- Не рекомендується використовувати перезаряджувані акумулятори, оскільки вони можуть погіршити роботу виробу.
- Акумуляторні батареї повинні підзаряджатися під наглядом дорослої особи.
- Для підзарядження акумуляторні батарейки слід виїняти з виробу.

- Перед утилізацією іграшки не забудьте виїняти з неї батарейки.
- Не залишайте батарейки або інструменти в доступному для дітей місці.
- Трансформатор, який надається в комплекті, необхідно періодично перевіряти на наявність можливих пошкоджень кабелів, вилки, пластмасової кришки. У разі наявності пошкоджених деталей трансформатор не можна використовувати і потрібно тримати у недосяжному для дітей місці.
- Крісло-гойдалку необхідно використовувати лише з трансформатором, який постачається в комплекті.
- Процедура заміни батарейок: викрутіть викруткою гвинт з кришки, зніміть кришку, виїміть розряджені батарейки з батарейного відсіку, вставте нові батарейки, дотримуючись правильної полярності (як показано на виробі), поверніть кришку на місце і викрутіть гвинт до упору.

КОМПОНЕНТИ:

- A. Правий шарнір
- A1. Кнопки складання (2 од.)
- A2. Механізми керування
- A3. Роз'єм крісла-гойдалки
- B. Лівий шарнір
- B1. Кнопки складання (2 од.)
- C. Задні ніжки (2 од.)
- D. Сидіння
- D1. Ручки сидіння (2 од.)
- D2. Кнопки регулювання нахилу (2 од.)
- D3. Гнізда планки для іграшок (2 од.)
- D4. Реміні безпеки
- E. Планка з підвісними іграшками
- E1. Отвори (2 од.)
- E2. Підвіски (2 од.)
- F. Комплект кріплення шарнірів

РЕКОМЕНДАЦІЇ З ЧИЩЕННЯ ТА ДОГЛЯДУ СКЛАД ТКАНИН

ТЕКСТИЛЬНЕ СИДІННЯ ТА СПІНКА: Зовнішня тканина: 100% поліестер. Набивка: 100% поліестер.
ПОДУШКА: Зовнішня тканина: 100% поліестер. Набивка: 100% поліестер.

- Цей виріб потребує регулярного догляду. Операції з чищення та догляду мають виконуватись лише дорослою особою. Періодично перевіряйте крісло-гойдалку на наявність розривів, пошкоджень або відсутніх деталей: в такому разі не використовуйте його.
- Під час прання дотримуйтесь вказівок на етикетці виробу.



Прати вручну в холодній воді



Не відбілювати



Не сушити механічним способом



Не прасувати



Не піддавати хімічній чистці

- Після кожного прання перевіряйте тканину і шви на міцність. Надто тривале перебування на сонці або під впливом тепла може призвести до знебарвлення або деформації деяких компонентів. Для чищення каркаса використовуйте чисту вологу серветку та нейтральне мило. Не занурюйте каркас у воду.

ПЕРШИЙ МОНТАЖ

1. Розкрийте шарнір "A" (мал. 1) і встановіть меншу ніжку "C", вставивши її в трубку шарніра "A" (мал. 1A). Повторіть таку саму операцію також для шарніра "B".
2. Встановіть ніжки ззаду на каркасі (мал. 2-3).
3. Щоб встановити сидіння на каркасі, вставте ручки "D1" у відповідні гнізди на шарнірах "A" і "B" (мал. 4).

4. Переконайтеся в тому, що сидіння "D" встановлено таким чином, що правий шарнір "A" за механізмами керування "A2" знаходиться з правої сторони від сидіння, якщо дивитись на нього спереду (мал. 4).
 5. Щоб з'єднати ручки "D1" з шарнірами "A" і "B", використовуйте комплект кріплення "F", дотримуючись вказаної послідовності (мал. 5).
 6. Встановіть ігрову планку "E", вставивши її в гнізда "D3" (мал. 6).
 7. Вставте підвіски "E2" в петлі "E1" (мал. 7).
- Тепер виріб готов до використання.

ВИКОРИСТАННЯ

8. Після розміщення дитини на сидінні пристебніть її ремнями безпеки "D4" (мал. 8), обережно відрегулювавши їх за статурою дитини (мал. 8A).
9. Для більшої зручності вашої дитини нахил спинки можна регулювати в двох положеннях за допомогою кнопок регулювання нахилу "D2" і супроводжуючи сидіння в бажане положення (мал. 9).

ІГРОВА ПЛАНКА

10. Крісло-гойдалка оснащена ігровою планкою "E": щоб розгойдати його, необхідно штовхнути його вперед або назад (мал. 10).

ВСТАНОВЛЕННЯ / ЗАМІНА БАТАРЕЙОК

11. Знайдіть батарейний відсік, який знаходиться збоку від механізму керування на правому шарнірі "A"; викрутіть гвинти на кришці батарейного відсіку і зніміть його (мал. 11). Вставте 4 лужні батарейки типу "AA" (LR6) напругою 1,5 В, звертаючи увагу на дотримання правильної полярності. Поверніть кришку на місце і вкрутіть гвинти.

ВМИКАННЯ КРІСЛА-ГОЙДАЛКИ

12. Для вмикання та регулювання 5 рівнів швидкості гойдання крісла-гойдалки використовуйте кнопки "+" або "-" на панелі "A2" (мал. 12).

Для вмикання гойдалки використовуйте кнопку "-", натискаючи її до повного вмикання світлових індикаторів на механізмах керування.

Для вмикання мелодії натисніть кнопку "музикальна нота". Натискання цієї кнопки максимум до трьох разів збільшує гучність мелодії. При четвертому натисканні мелодія припиняється.

Можна задати час використання крісла-гойдалки, натиснувши кнопку "L" і задавши бажане значення (8, 15 і 30 хвилин).

Щоб скасувати налаштування часу використання, натискайте ту саму кнопку "L", допоки згаснуть світлові індикатори.

УВАГА: Більш важка дитина зменшує кількість гойдань для всіх чотирьох рівнів швидкості. Взагалі налаштування більш повільної швидкості підходить для дітей меншого віку, а більш висока швидкість підходить для більш дорослих малюків.

Якщо гойдання зупиняється, перевірте наступне:

- Щоб батарейки не були розряджені
- Щоб батарейки були правильно вставлені
- Щоб контакти консолі не мали корозії або не були пошкоджені
- Щоб вага дитини була відповідною
- Щоб дитина не була надто нахилена вперед

УВАГА: Крісло-гойдалка оснащено захисним механізмом, який зупиняє гойдання через 30 хвилин після активації. В цьому разі почекайте декілька хвилин, перш ніж знову активувати його.

УВАГА: Вмикайте виріб, коли він не використовується, за допомогою кнопки вмикання/вимикання.

СКЛАДАННЯ І ТРАНСПОРТУВАННЯ

13. Щоб компактно скласти крісло-гойдалку після завершення використання, необхідно скласти сидіння, як показано на малюнку 13, і прикріпити його за допомогою стрічки і кнопки під сидінням (мал. 13A).

14. Скористайтесь кнопка складання "A1" і "B1" і зведіть ніжки, як показано на малюнку 14.

УВАГА: Ніколи не використовуйте ігрову планку для транспортування крісла-гойдалки.

ЗНІМНИЙ ХОХОЛ

15. Щоб зняти чохол крісла-гойдалки, компактно складіть каркас сидіння "D" (мал. 15).

16. Візьміться за тканину і обережно потягніть її до себе (мал. 16).

17. Відстебніть стрічки плечових ременів "D4" від регуляторів, що знаходяться позаду спинки сидіння (мал. 17).

18. Повністю зніміть тканину з каркаса сидіння (мал. 18).

19. Щоб одягнути тканину після прання, виконайте щойно описані операції у зворотньому порядку, звертаючи увагу на те, щоб стрічки плечових ременів були правильно вставлені у відповідні регулятори (мал. 19).

ГАРАНТІЯ

Гарантується відсутність дефектів виробу при нормальних умовах використання, передбачених у інструкції з експлуатації. Відтак, гарантія не буде діяти в разі ушкоджень, що з'явилися внаслідок неправильної експлуатації, зношення або випадкових подій. Впродовж терміну дії гарантії на відсутність дефектів посилайтеся на відповідні вимоги національних законодавчих норм, що діють у країні придбання виробу.



ДАНИЙ ВИРІБ ВІДПОВІДАЄ ВИМОГАМ ЄВРОПЕЙСЬКОЇ ДИРЕКТИВИ 2012/19/ЄС.

Наведений на виробі символ перекресленого сміттевого баку позначає, що наприкінці терміну служби цей виріб має утилізуватися окремо від побутових відходів, тому його необхідно здати у пункт роздільного збору відходів для переробки електричної і електронної апаратури, або здати продавцю в момент придбання нової еквівалентної апаратури. Користувач несе відповідальність за здавання виробу наприкінці його терміну служби у спеціальні пункти зі збирання відходів. Роздільне збирання з метою подальшого повторного вживання, переробки й утилізації виробу, який відслужив свій термін, способом, дружнім до довкілля, попереджає негативний вплив на оточуюче середовище і на здоров'я людини, а також сприяє повторному використанню матеріалів, з яких складається виріб. За більш докладною інформацією про наявні системи збору звертайтеся до місцевої служби роздільного збору відходів або у магазин, де було придбано виріб.

Вироблено у Китаї



RU КАЧЕЛЬКИ RELAX & PLAY

ВАЖНО: ВНИМАТЕЛЬНО ПРОЧИТАЙТЕ ИНСТРУКЦИЮ И СОХРАНИТЕ ЕЕ ДЛЯ ПОСЛЕДУЮЩИХ КОНСУЛЬТАЦИЙ.

ВНИМАНИЕ: ПЕРЕД ИСПОЛЬЗОВАНИЕМ СНИМИТЕ С ИЗДЕЛИЯ ВСЕ ВОЗМОЖНЫЕ ПЛАСТИКОВЫЕ ПАКЕТЫ И ЭЛЕМЕНТЫ УПАКОВКИ И ДЕРЖИТЕ ИХ ВДАЛИ ОТ ДЕТЕЙ.

МЕРЫ ПРЕДОСТОРОЖНОСТИ

- **ВНИМАНИЕ:** Никогда не оставляйте ребёнка без присмотра.
- **ВНИМАНИЕ:** Не используйте данное изделие, когда ребёнок может сидеть самостоятельно, или же, если он весит более 9 кг.
- **ВНИМАНИЕ:** Данное изделие не предназначено для длительного сна.
- **ВНИМАНИЕ:** Не используйте данное изделие на высоких поверхностях (напр., на столе).
- **ВНИМАНИЕ:** Обязательно используйте систему фиксации ребёнка на сиденье.
- **ВНИМАНИЕ:** Во избежание травм убедитесь в том, что во время операций по раскладыванию и складыванию изделия поблизости нет детей.
- **ВНИМАНИЕ:** Не позволяйте детям играть с данным изделием.
- **ВНИМАНИЕ:** Не перемещайте и не поднимайте изделие с находящимся в нём ребёнком.
- Данное изделие не заменяет кроватку или люльку. Для сна малыша используйте подходящую кроватку или люльку.
- Не используйте данное изделие, если какая-либо его часть имеет

повреждения, поломки или отсутствует.

- Не используйте аксессуары или запасные части, если они не одобрены производителем.
- Убедитесь в том, что ремни безопасности и разделительный ремень между ног отрегулированы правильно, когда ребёнок находится на сиденье.
- Убедитесь в том, что обивка правильно закреплена на конструкции сиденья и спинки.
- Не усаживайте на качели несколько детей одновременно.
- Не используйте изделие на мягких поверхностях, таких как кровати, диваны, подушки, так как оно может опрокинуться и привести к удушью.
- Никогда не ставьте качели на неровные поверхности.
- Не поднимайте изделие за планку с игрушками.
- Во избежание риска пожара или возгорания не оставляйте качели рядом с источниками тепла, электрическими и газовыми приборами и т. п.
- Обязательно проверяйте надежное и правильное крепление всех компонентов.
- Убедитесь в правильной сборке изделия перед его использованием.
- Периодически проверяйте компоненты изделия на предмет износа; винты должны быть хорошо затянуты; не должно быть изношенных или выцветших тканей. Немедленно заменяйте поврежденные компоненты.
- Не ставьте качели рядом с окнами

или стенами, где ребёнок может использовать шнуры, шторы и подобные элементы для того, чтобы вскарабкаться, и которые могут стать причиной удушья.

- Не ставьте качели рядом с окнами или стенами, где ребёнок, оттолкнувшись ногами, может нарушить равновесие качелей и упасть.
- Всегда проверяйте отсутствие предметов, которые могут мешать движению качелей и блокировать их.
- Не добавляйте тесёмки для удлинения системы крепления подвесных игрушек и не создавайте узлов и петель: образовавшиеся скользящие узлы могут послужить причиной удушья.
- Когда изделие не используется, следует хранить его в недоступном для детей месте.

БЕЗОПАСНОСТЬ ЭЛЕКТРИЧЕСКИХ КОМПОНЕНТОВ

- Операции по включению/выключению качелей должны всегда выполняться взрослыми лицами.
- Замена батареек должна производиться только взрослыми.
- При попадании батареек в огонь может произойти утечка кислоты или они могут взорваться.
- В случае утечки жидкости из батареек их следует незамедлительно выбросить: они могут причинить кожные ожоги или другие повреждения.
- Нельзя перезаряжать обычные батарейки.
- Не оставляйте изделие под дождём; попадание воды может повредить электронные компоненты.
- Можно использовать только батарейки, равнозначные рекомендуемым.
- Батарейки должны устанавливаться при соблюдении полярности.
- Не используйте новые батарейки с уже использованными в целях соответствующего функционирования изделия.
- Выньте батарейки, если качели с консолью не используются в течение длительного периода времени.
- Всегда вынимайте разряженные батарейки из игрушки. Утилизируйте батарейки надлежащим образом.
- Никогда не замыкайте клеммы батарейки.
- Если музыкальная консоль качелей не используется в течение длительного периода времени, рекомендуется вынуть из неё батарейки.
- Для работы данного изделия используйте щелочные батарейки рекомендуемого типа или равнозначные (Используйте только указанные батарейки: AA (LR6) 1,5 В).
- Не рекомендуется использовать аккумуляторные батарейки, так как они могут снизить функциональность изделия.
- Перезарядка аккумуляторных батареек должна осуществля-

ся под присмотром взрослых.

- Аккумуляторы многократного пользования необходимо вынимать из изделия перед их перезарядкой.
- Перед утилизацией игрушки удалите батарейки.
- Не оставляйте батарейки и возможные инструменты в пределах досягаемости детей.
- Трансформатор, входящий в комплект, следует регулярно проверять на возможные повреждения шнура, вилки, пластиковой крышки. При наличии повреждений трансформатор нельзя использовать и следует держать его вне досягаемости детей.
- Качели можно использовать только с трансформатором, входящим в комплект.
- Порядок замены батареек: отверните винт крышки с помощью отвёртки, выньте из батарейного отсека разряженные батарейки, вставьте новые, соблюдая полярность (как указано на изделии), установите на место крышку и затяните винт до упора.

КОМПОНЕНТЫ:

- A. Правый шарнир
- A1. Кнопки складывания (2x)
- A2. Устройства управления
- A3. Разъём качелей
- B. Левый шарнир
- B1. Кнопки складывания (2x)
- C. Нижние ножки (2x)
- D. Сиденье
- D1. Подлокотники сиденья (2x)
- D2. Кнопки наклона (2x)
- D3. Места крепления планки с игрушками (2x)
- D4. Ремни безопасности
- E. Планка с подвесными игрушками
- E1. Петли (2x)
- E2. Подвески (2x)
- F. Комплект крепления шарниров

СОВЕТЫ ПО УХОДУ СОСТАВ ТКАНЕЙ

ОБИВКА СИДЕНЬЯ СПИНКИ: Наружная часть: 100% полиэстер. Навивка: 100% полиэстер.

ПОДУШКА: Наружная часть: 100% полиэстер. Навивка: 100% полиэстер.

- Данное изделие требует периодического ухода. Очистка и уход должны выполняться только взрослыми. Периодически проверяйте качели на отсутствие возможных повреждений, поломок или недостающих частей: в таких случаях не используйте их.
- На этикетке изделия указаны рекомендации по стирке.



Стирать вручную в прохладной воде



Не отбеливать



Нельзя выжимать и сушить в стиральной машине



Не гладить



Не подвергать химчистке

- После каждой стирки проверяйте ткани и швы на прочность. Длительное пребывание на солнце может обесцветить или деформировать некоторые компоненты. Очищайте конструкцию, используя влажную ткань и нейтральное мыло. Не помещайте конструкцию в воду.

ПЕРВОНАЧАЛЬНАЯ СБОРКА

1. Откройте шарнир А (рис. 1) и вставьте нижнюю ножку С в трубчатый элемент шарнира "А" (рис. 1А). Повторите то же самое с шарниром "В".
2. Завершите установку ножек в задней части конструкции (рис. 2-3).
3. Для установки сиденья на конструкцию, вставьте подлокотники "D1" в специальные гнезда на шарнирах "А" и "В" (рис. 4).



4. Проверьте установку сиденья "D", так чтобы правый шарнир "A" с механизмами "A2" находился с правой стороны сиденья-вид спереди (рис. 4).
5. Чтобы вставить подлокотники "D1" в шарниры "A" и "B", используйте комплект крепления "F", соблюдая указанную последовательность (рис. 5).
6. Вставьте планку с игрушками "E" в специальные места крепления "D3" (рис. 6).
7. Просуньте в петли "E1" подвески "E2" (рис. 7).
Изделие готово к использованию.

ИСПОЛЬЗОВАНИЕ

8. Усадив ребёнка на сиденье, пристегните его ремнями безопасности "D4" (рис. 8), отрегулировав их в зависимости от телосложения ребёнка (рис. 8A).
9. Для наибольшего комфорта наклон спинки можно отрегулировать в двух положениях, используя кнопки наклона "D2" и перемещая сиденье в нужное положение (рис. 9).

ПЛАНКА С ИГРУШКАМИ

10. Качели оснащены планкой с игрушками "E": чтобы привести её в движение, нужно отодвинуть её к передней или задней части конструкции (рис. 10).

УСТАНОВКА / ЗАМЕНА БАТАРЕЕК

11. На батарейном отсеке, расположенном сбоку от механизма правого шарнира "A"; отверните винты крышки батарейного отсека и снимите её (рис. 11). Вставьте 4 щелочные батарейки AA (LR6) 1,5 В, соблюдая правильную полярность. Установите на место крышку и затяните винты.
12. Изделие может работать с трансформатором "G", входящим в комплект.

ВНИМАНИЕ: Перед тем, как использовать трансформатор, следует вынуть все батарейки из батарейного отсека. Вставьте трансформатор в бытовую розетку и подсоедините соединитель трансформатора "H1" к разъёму качелей "A3" (рис. 12).

АКТИВАЦИЯ КАЧЕЛЕЙ

13. Чтобы включить качели и отрегулировать 5 вариантов скорости, используйте кнопки "+" или "-", расположенные на панели "A2" (рис. 13).
Чтобы выключить раскачивание, используйте кнопку "-" до полного выключения индикаторов на панели управления.
Чтобы включить мелодии, нажмите кнопку "музыкальная нота"; при нажатии трёх раз одной и той же кнопки, увеличивается громкость мелодии. При четвёртом нажатии музыка прекратится. Можно установить использование качелей на время, нажав кнопку "L" и задав нужное значение (8, 15 и 30 минут).
Для выключения таймера нажмите кнопку "L", пока не погаснут все индикаторы.

ВНИМАНИЕ: Более тяжёлый ребёнок сокращает количество качаний для всех четырёх вариантов скорости. Низкая настройка подходит для более маленьких детей, а более высокая для более крупных.

Если раскачивание прерывается, то проверьте, что:

- батарейки не разряжены
- батарейки вставлены правильно
- контакты консоли не разъедены и не повреждены
- Вес ребёнка соответствует настройкам
- Ребёнок не слишком наклонён вперёд

ВНИМАНИЕ: Качели оснащены защитным устройством, прерывающим раскачивание через 30 минут после активации, в этом случае подождите несколько минут перед тем, как включить снова.

ВНИМАНИЕ: Выключайте изделие, когда оно не используется, с помощью кнопки включения/выключения.

СКЛАДЫВАНИЕ И ТРАНСПОРТИРОВКА

14. Для того, чтобы сложить качели по окончании использования, следует сложить сиденье, как показано на рисунке 14, и заблокировать его лентой, застегнув кнопку, расположенную под сиденьем (рис. 14A).

15. Используя кнопки складывания "A1" и "B1", соедините ножки, как показано на рисунке 15.

ВНИМАНИЕ: Никогда не используйте планку с игрушками для переноски качелей.

СЪЕМНЫЙ ЧЕХОЛ

16. Для снятия чехла с качелей, сложите конструкцию сиденья "D" (рис. 16).
17. Возьмите ткань и потяните слегка к себе (рис. 17).
18. Развяжите завязки плечевого ремня "D4" на регуляторах, расположенных на спинке сиденья (рис. 18).
19. Снимите полностью ткань с конструкции сиденья (рис. 19).
20. Для того, чтобы надеть обивку после стирки, выполните операции, приведённые выше, в обратном порядке, правильно вставляя ленты плечевых ремней внутрь специальных регуляторов (рис. 20).

ГАРАНТИЯ

Производитель гарантирует отсутствие дефектов соответствия при нормальных условиях использования, согласно указаниям инструкции по эксплуатации. Гарантия не будет действительна в случае ущерба, обусловленного несоответствующим использованием, изнашиванием или непредвиденными обстоятельствами. Срок действия гарантии на дефекты соответствия определён конкретными положениями национальных стандартов, действующих в стране покупки.



ДАННОЕ ИЗДЕЛИЕ СООТВЕТСТВУЕТ ДИРЕКТИВЕ 2012/19/EU.

Приведенный на приборе символ перечеркнутой корзины обозначает, что в конце срока службы это изделие, которое следует сдавать в утиль отдельно от домашних отходов, необходимо сдать в пункт сбора вторсырья для переработки электрической и электронной аппаратуры, или сдать продавцу при покупке новой эквивалентной аппаратуры. Пользователь несёт ответственность за сдачу прибора в конце его срока службы в специальные организации сбора. Надлежащий сбор вторсырья с последующей сдачей старого прибора на повторное использование, переработку и утилизацию без нанесения ущерба окружающей среде помогает снизить отрицательное воздействие на неё и на здоровье людей, а также способствует повторному использованию материалов, из которых состоит изделие. Более подробные сведения об имеющихся способах сбора Вы можете получить, обратившись в местную службу вывоза отходов или же в магазин, где Вы купили изделие.

Сделано в Китае



BR RELAX & PLAY

IMPORTANTE LER COM ATENÇÃO E GUARDAR PARA EVENTUAIS CONSULTAS.

ATENÇÃO: PARA EVITAR O PERIGO DE ASFIXIA, MANTER ESTE SACO PLÁSTICO LONGE DO ALCANCE DAS CRIANÇAS.

ADVERTÊNCIAS

- **ATENÇÃO:** Nunca deixe o bebê sem a supervisão de um adulto.
- **ATENÇÃO:** Não use este produto se a criança já é capaz de se sentar sozinha ou se pesa mais de 9 kg.
- **ATENÇÃO:** Este produto não foi desenvolvido para longos períodos de sono.
- **ATENÇÃO:** Nunca use este produto sobre superfícies elevadas (por exemplo, sobre uma mesa).
- **ATENÇÃO:** Utilize sempre o cinto de segurança.
- **ATENÇÃO:** Para evitar ferimentos, as crianças devem sempre ser mantidas distantes durante as operações de abertura e fechamento do produto.
- **ATENÇÃO:** Não mova ou levante o produto com a criança dentro dele.
- Este produto não substitui a cama ou o berço. Se a criança precisa dormir, deve ser colocada em uma cama ou berço adequados.
- Não use este produto se alguma parte estiver quebrada, rasgada ou em falta.
- não utilize acessórios ou peças de substituição que não sejam aprovadas pelo fabricante.
- Verifique se o cinto de segurança e o cinto entrepernas estão regulados corretamente quando a crian-

ça estiver sentada na cadeira.

- Verifique sempre se o forro está corretamente fixado nos tubos da estrutura da cadeira e do encosto.
- Não use o balanço com mais de uma criança de cada vez.
- Não use o produto sobre superfícies macias como camas, sofás ou almofadas, pois ele pode tombar e provocar asfixia.
- Nunca coloque o balanço sobre um piso que não seja perfeitamente horizontal.
- Não levante o produto segurando pela barra de brinquedos.
- Para evitar riscos ou princípios de incêndio, não deixe o balanço perto de fontes de calor, aquecedores elétricos ou a gás, etc.
- Certifique-se que todos os componentes estão fixados e montados corretamente.
- Verifique se o produto foi completamente montado antes de usar.
- Verifique periodicamente se há peças gastas, parafusos mal apertados, materiais gastos ou descosturados e substitua imediatamente as eventuais peças danificadas.
- Não coloque o balanço perto de muros ou janelas em que cordas, cortinas ou outros materiais possam ser usados pela criança para se pendurar ou possam representar um risco de asfixia ou estrangulamento.
- Não coloque o balanço perto de muros ou janelas para evitar também o risco de que a criança possa empurrar com os pés, fazendo o balanço cair.
- Certifique-se sempre de que nenhum objeto possa atrapalhar ou bloquear o movimento do balanço.



- Não acrescente cordas para alongar os sistemas de fixação dos brinquedos pendentes e não faça nós: isto poderia permitir a formação acidental de nós deslizantes, que poderiam criar riscos de estrangulamento.
- Quando não estiver em uso, mantenha o produto longe do alcance da criança.

SEGURANÇA DAS PARTES ELÉTRICAS

- As operações de ativação/desativação do balanço devem sempre ser feitas por um adulto.
- A substituição das pilhas deve sempre ser feita por um adulto.
- As pilhas podem perder líquido ou explodir se jogadas no fogo.
- Elimine imediatamente as pilhas que perdem líquido: podem provocar queimaduras da pele ou outras lesões.
- Pilhas não recarregáveis não devem ser recarregadas.
- Não deixe o produto na chuva; as infiltrações de água danificam o circuito eletrônico.
- Devem ser usadas somente pilhas equivalentes às pilhas recomendadas.
- As pilhas devem ser colocadas respeitando a polaridade correta.
- Não misture pilhas novas e usadas para garantir o bom funcionamento do produto.
- Retire as pilhas se não for usar o balanço e o painel por um longo período.
- Remova sempre as pilhas gastas do brinquedo. Elimine as pilhas com o devido cuidado.
- Nunca coloque os terminais das pilhas em curto-circuito.
- Se pretende manter o painel musical do balanço desligado por um longo período, é recomendado retirar as pilhas do produto.
- Utilize pilhas alcalinas iguais ou equivalentes ao tipo recomendado para o funcionamento deste produto (use somente as pilhas indicadas: AA (LR6) 1,5 V).
- Não é aconselhado o uso de pilhas recarregáveis, pois podem prejudicar o funcionamento do produto.
- As pilhas recarregáveis devem ser recarregadas sempre sob a supervisão de um adulto.
- As pilhas recarregáveis devem ser retiradas do produto ao recarregar.
- Retire as pilhas do produto antes da sua eliminação.
- Não deixe as pilhas ou eventuais ferramentas ao alcance das crianças.
- O transformador fornecido deve ser controlado periodicamente para verificar se há danos no cabo, na tomada ou na cobertura de plástico; se houver qualquer peça danificada, o transformador não deverá ser utilizado e deverá ser mantido fora do alcance das crianças.
- O balanço deve ser usado somente com o transformador fornecido.
- Para substituir as pilhas: solte o parafuso da tampa com uma chave de fenda, retire a tampa, remova as pilhas gastas do compartimento, coloque as pilhas novas, respeitando a polaridade correta (como indicado no produto), reponha a tampa e aperte bem o parafuso.

COMPONENTES:

- A. Articulação da direita
- A1. Botões de fechamento (2x)
- A2. Comandos
- A3. Tomada do balanço
- B. Articulação da esquerda
- B1. Botões de fechamento (2x)
- C. Pernas inferiores (2x)
- D. Cadeira
- D1. Braços da cadeira (2x)
- D2. Botões de recline (2x)

- D3. Encaixes da barra de brinquedos (2x)
- D4. Cintos de segurança
- E. Barra de brinquedos com pendentes
- E1. Fendas (2x)
- E2. Pendentes (2x)
- F. Kit de fixação das articulações

CONSELHOS DE MANUTENÇÃO

COMPOSIÇÃO TÊXTIL

TECIDO DA CADEIRA E DO ENCOSTO: Externo: 100% poliéster. Forro: 100% poliéster.

ALMOFADA: Externo: 100% poliéster. Forro: 100% poliéster.

- Este produto necessita de manutenção periódica. As operações de limpeza e manutenção devem ser feitas exclusivamente por um adulto. Verifique periodicamente se há qualquer peça do balanço quebrada, danificada ou em falta: se notar qualquer problema, não utilize o produto.
- Para lavar, respeite as indicações trazidas na etiqueta do produto.



Lave à mão em água fria



Não utilize alvejante



Não seque na máquina



Não passe a ferro



Não limpe a seco

- Depois de cada lavagem, verifique a resistência do tecido e das costuras. A exposição excessiva à luz solar ou ao calor pode provocar perda de cor ou deformar algumas peças. Para limpar a estrutura, passar no chassi um pano úmido e sabão neutro. Não mergulhe o chassi na água.

PRIMEIRA MONTAGEM

1. Abra a articulação A (Fig. 1) e encaixe a perna inferior C no tubo da articulação "A" (Fig. 1A). Repita esta operação com a articulação "B".
 2. Complete a instalação das pernas na parte de trás da estrutura (Fig. 2-3).
 3. Para montar a cadeira na estrutura, encaixe os braços "D1" nos alojamentos das articulações "A" e "B" (Fig. 4).
 4. A cadeira "D" deve ser instalada de forma que a articulação da direita "A" e os comandos "A2" fiquem no lado direito da cadeira, olhando de frente (Fig. 4).
 5. Para prender os braços "D1" nas articulações "A" e "B", use o kit de fixação "F" seguindo a sequência ilustrada (Fig. 5).
 6. Prenda a barra de brinquedos "E" nos encaixes "D3" (Fig. 6).
 7. Coloque nas fendas "E1" os pendentes "E2" (Fig. 7).
- O produto está pronto para ser usado.

USO

8. Depois de acomodar a criança na cadeira, aperte o cinto de segurança "D4" (Fig. 8) e regule-o de acordo com o tamanho da criança (Fig. 8A).
9. Para garantir maior conforto à criança, é possível regular a inclinação do encosto em duas posições diferentes usando os botões de reclinação "D2" e acompanhando a cadeira até a posição desejada (Fig. 9).

BARRA DE BRINQUEDOS

10. O balanço possui uma barra de brinquedos "E": para movimentá-la, empurre-a para a parte da frente ou de trás da estrutura (Fig. 10).

COLOCAÇÃO / REMOÇÃO DAS PILHAS

11. Localize o compartimento das pilhas, situado ao lado do comando da articulação da direita "A"; afrouxe os parafusos da tampa do compartimento de pilhas e retire a tampa (Fig. 11). coloque 4 pilhas alcalinas AA (LR6) 1,5 V, respeitando a correta polaridade. Reponha a tampa e aperte os parafusos.





12. O produto pode funcionar com o transformador "G" fornecido.
ATENÇÃO: Antes de utilizar o transformador, todas as pilhas devem ser retiradas do compartimento. Para usá-lo, ligue o transformador "H" na tomada de rede doméstica e ligue o conector do transformador "H1" na tomada do balanço "A3" (Fig. 12).

ATIVACÃO DO BALANÇO

13. Para ligar e regular as 5 velocidades de oscilação do balanço, use os botões "+" ou "-" do painel "A2" (Fig. 13).

Para parar de balançar, aperte o botão "-" até que as luzes dos comandos apaguem completamente.

Para ativar as melodias, aperte o botão "nota musical"; apertando este botão até três vezes, o volume da melodia aumenta. O quarto toque interrompe a melodia.

É possível temporizar o uso do balanço pressionando o botão "L" e configurando o valor desejado (8, 15 e 30 minutos).

Para desligar o temporizador, aperte o botão "L" até apagar as luzes presentes.

ATENÇÃO: Uma criança mais pesada reduz o número de oscilações com todas as quatro velocidades. Em geral, a configuração baixa é ideal para crianças pequenas, e a configuração mais alta, para crianças maiores.

Se o balanço para de funcionar, verifique se:

- As pilhas não estão gastas
- As pilhas foram inseridas de forma correta
- Não há corrosão ou danos nos contatos do painel
- O peso da criança é apropriado
- A criança não está excessivamente inclinada para a frente

ATENÇÃO: O balanço possui um dispositivo de proteção que faz com que pare de balançar após 30 minutos de ativação; neste caso, espere alguns minutos antes de ligá-lo novamente.

ATENÇÃO: Quando não estiver em uso, desligue o produto através do botão de ligar/desligar.

FECHAMENTO E TRANSPORTE

14. Para deixar o balanço mais compacto ao terminar de usar, dobre a cadeira como indicado na Figura 14 e prenda-a com a fita e o botão de pressão colocado sob a cadeira (Fig.14A).

15. Acione os botões de fechamento "A1" e "B1" e aproxime as pernas como indicado na figura 15.

ATENÇÃO: Nunca use a barra de brinquedos para transportar o balanço.

REMOÇÃO DO REVESTIMENTO

16. Para remover o revestimento do balanço, deixe o chassi da cadeira "D" compacto (Fig. 16).

17. Segure e puxe o tecido (Fig. 17).

18. Solte as tiras dos ombros "D4" dos reguladores colocados atrás do encosto da cadeira (Fig. 18).

19. Remova completamente o tecido do chassi da cadeira (Fig.19).

20. Para repor o tecido depois de lavar, repita as operações descritas acima no sentido contrário, prestando atenção para inserir corretamente as tiras dos ombros nos seus reguladores (Fig. 20).

GARANTIA

O produto tem garantia contra qualquer defeito de conformidade em condições normais de uso, de acordo com o que disposto nas instruções de uso. Portanto, a garantia não é aplicada em caso de danos provocados por uso impróprio, desgaste ou acidente. Para informações sobre a duração da garantia para defeitos de conformidade, consulte as normas nacionais aplicadas no país em que o produto foi comprado.



ESTE PRODUTO ESTÁ EM CONFORMIDADE COM A DIRETRIZ 2012/19/UE.

O símbolo do contêiner riscado inscrito no aparelho indica que o produto, no final da sua vida útil, deve ser tratado separadamente do lixo doméstico e levado a um centro de coleta seletiva para equipamentos elétricos e eletrônicos ou entregue ao revendedor onde um novo equipamento equivalente for comprado. O usuário é responsável

pela entrega do aparelho aos órgãos de coleta apropriados ao final da sua vida útil. A coleta seletiva apropriada para o posterior encaminhamento do aparelho para reciclagem, tratamento e eliminação correta contribui para evitar possíveis danos ao ambiente e à saúde, além de facilitar a reciclagem dos materiais que compõem o produto. Para informações mais detalhadas, inerentes aos sistemas de coleta disponíveis, dirija-se ao serviço local de descarte de resíduos, ou ao estabelecimento no qual a compra foi efetuada.

Fabricado na China



SV RELAX & PLAY

VIKTIGT! LÄS NOGGRANT OCH SPARA FÖR FRAMTIDA BRUK.

VARNING! TA AV OCH SLÄNG EVENTUELLA PLASTPÅSAR OCH ALLA ANDRA DELAR AV FÖRPACKNINGSMATERIALET FÖRE ANVÄNDNING, ELLER FÖRVARA UTOM RÄCKHÅLL FÖR BARN.

VARNING

- **VARNING!** Lämna aldrig barnet utan uppsikt.
- **VARNING!** Använd inte denna produkt när barnet klarar av att sitta själv eller väger mer än 9 kg.
- **VARNING!** Denna produkt är inte avsedd för långvariga sovstunder.
- **VARNING!** Denna produkt får inte användas på upphöjda ytor (som till exempel ett bord).
- **VARNING!** Använd alltid fästremarna.
- **VARNING!** För att undvika att barnet gör sig illa, försäkra dig alltid om att barnet är på avstånd när produkten öppnas och stängs.
- **VARNING!** Låt inte barnen leka med denna produkt.
- **VARNING!** Flytta inte på denna produkt och lyft den inte när barnet sitter i.
- Denna produkt ersätter inte en barnsäng eller vagg. Om barnet behöver sova ska det läggas ned i en lämplig säng eller vagg.
- Använd inte denna produkt om någon av dess delar är söndrig, avripen eller saknas.
- Använd bara tillbehör eller reservdelar som godkänts av tillverkaren.
- Försäkra dig om att bältet och grenremmen är korrekt justerade när

barnet har lagts ned på sittdelen.

- Försäkra dig om att tyget alltid är korrekt fastsatt på rören till sittdelens och ryggstödet stomme.
- Använd inte babygungan med mer än ett barn åt gången.
- Använd inte produkten på mjuka ytor såsom sängar, soffor och kuddar eftersom produkten kan välta och orsaka kvävning.
- Lämna inte babygungan på ytor som inte är helt plana.
- Lyft inte produkten genom att hålla i lekbågen.
- För att undvika fara eller brand får inte babygungan lämnas i närheten av värmekällor, elektriska eller gasdrivna apparater osv.
- Kontrollera alltid att alla komponenter är korrekt fastsatta och monterade.
- Före användning, kontrollera att produkten är fullständigt monterad.
- Kontrollera regelbundet om delar är slitna, skruvar har lossat, material är utnött eller gått upp i sömmarna och byt omedelbart ut skadade delar.
- Placera inte babygungan nära fönster eller väggar där det finns linor, gardiner eller annat som barnet kan använda för att klättra eller som kan orsaka kvävning eller strypning.
- Placera inte babygungan nära fönster eller väggar för att undvika risken att barnet kan trycka med fötterna så att babygungan förlorar balansen och välter.
- Kontrollera alltid att inga föremål är i vägen för babygungans rörelse eller blockerar den.
- Lägg inte till snören för att förlänga

leksakernas fästsystem och gör inga knutar/öglor: Det kan då oavsiktligt bildas löpknutar som kan medföra risk för strypning.

- När produkten inte används ska den förvaras utom räckhåll för barn.

DE ELEKTRISKA DELARNAS SÄKERHET

- Slå på och stänga av babygungan får endast göras av vuxen person.
- Byte av batterier får endast göras av vuxen person.
- Batterierna kan läcka syra eller explodera om de kastas i elden.
- Gör dig omedelbart av med batterier som läcker vätska: de kan fräta huden eller orsaka andra personsador.
- Batterier som inte är laddningsbara får inte sättas på laddning.
- Lämna inte produkten i regn. Inträning av vatten skadar den elektroniska kretsen.
- Batterierna som används måste motsvara de som rekommenderas.
- Batterierna ska sättas in med polerna åt rätt håll.
- För att produkten ska fungera på bästa sätt, blanda inte nya batterier och gamla batterier.
- Ta ut batterierna när babygungan och panelen inte ska användas på länge.
- Ta alltid ut urladdade batterier från leksaken. Kassera batterier med vederbörlig omsorg.
- Batteriernas poler får inte kortslutas.
- Om babygungans musikpanel lämnas oanvänd under en längre period råder vi till att ta ut batterierna från batterifacket.
- Använd alkaliska batterier som är likadana eller likvärdiga som de som rekommenderas för denna produkts funktion (använd bara angivna batterier: AA (LR6) 1,5 V).
- Vi rekommenderar inte att använda laddningsbara batterier eftersom de kan ge sämre effekt på produkten.
- De laddningsbara batterierna får endast laddas under tillsyn av en vuxen person.
- De laddningsbara batterierna ska tas ut från produkten när de ska laddas.
- Ta bort batterierna från produkten innan den kastas.
- Lämna inte batterier eller eventuella verktyg inom räckhåll för barn.
- Transformatorn som medföljer produkten ska kontrolleras regelbundet för att upptäcka eventuell skada på kabeln, stickproppen och plasthöljet. Om någon del är skadad får transformatorn inte användas och den ska förvaras utom räckhåll för barn.
- Babygungan får bara användas med den medföljande transformatorn.
- För att byta batterierna: Lossa luckans skruv med en skruvmejsel, ta bort luckan, ta ut de urladdade batterierna och sätt in de nya batterierna. Se till att sätta polerna åt rätt håll (så som anges på produkten). Sätt sedan tillbaka luckan och dra åt skruven noga.

DELAR:

- A. Höger ledpunkt
- A1. Stängningsknappar (2x)
- A2. Styrknappar
- A3. Uttag Babygunga
- B. Vänster ledpunkt
- B1. Stängningsknappar (2x)
- C. Nedre ben (2x)
- D. Sittdel
- D1. Sittdelens armar (2x)
- D2. Lutningsknappar (2x)
- D3. Kopplingar till lekbåge (2x)
- D4. Säkerhetssele
- E. Lekbåge med hängen
- E1. Springor (2x)
- E2. Hängen (2x)
- F. Kit ledpunktsfäste

SKÖTSELRÅD TEXTILMATERIAL

TYG PÅ SITTEL RYGGSTÖD: Utvändigt: 100 % polyester. Stoppning: 100 % polyester.

KUDD: Utvändigt: 100 % polyester. Stoppning: 100 % polyester.

- Den här produkten behöver regelbunden skötsel. Produkten får bara rengöras och skötas av en vuxen person. Kontrollera babygungan regelbundet för att upptäcka eventuella trasiga, skadade eller saknade delar: Använd den i så fall inte.
- Följ tvättråden på produktetiketten.



Handtvätt i kallt vatten



Blek inte



Torktumla inte



Stryk inte



Kemtvätta inte

- Kontrollera skicket på tyg och sömmar efter varje tvätt. Långvarig exponering för sol eller värme kan medföra att några komponenter bleks eller deformeras. För att rengöra stommen, stryk den med en ren trasa som fuktats med vatten och mild tvål. Doppa inte stommen i vatten.

FÖRSTA MONTERINGEN

1. Bredda ledpunkten A (Fig. 1) och montera det nedre benet C genom att föra in det i röret på ledpunkt "A" (Fig. 1A). Gör samma sak även på ledpunkt "B".
 2. Montera färdigt benen på baksidan av stommen (Fig. 2-3).
 3. För att montera sittdelen på stommen, för in i armarna "D1" i de avsedda fästena som finns på ledpunkterna "A" och "B" (Fig. 4).
 4. Försäkra dig om att montera sittdelen "D" så att höger ledpunkt "A" med styrknapparna "A2" finns på höger sida av sittdelen - sedd framifrån (Fig. 4).
 5. För att sätta fast armarna "D1" på ledpunkterna "A" och "B", använd monteringskitet "F" genom att följa angiven ordning (Fig. 5).
 6. Montera lekbågen "E" genom att sätta in den i kopplingarna "D3" (Fig. 6).
 7. För in hängena "E2" i springorna "E1" (Fig. 7).
- Produkten är nu redo för användning.

ANVÄNDNING

8. Efter att ha lagt ned barnet på sittdelen ska barnet säkras med säkerhetssele "D4" (Fig. 8). Se till att justera selet baserat på barnets kroppsstorlek (Fig. 8A).
9. För att barnet ska sitta mer bekvämt kan ryggstödet lutas i två olika lägen genom att trycka på de två lutningsknapparna "D2" och följa sittdelen till önskat läge (Fig. 9).

LEKBÅGE

10. Babygungan är försedd med en lekbåge "E": För att flytta den, tryck den mot stommens framdel eller bakdel (Fig. 10).

SÄTTA IN / BYTA UT BATTERIERNAS

11. Batterifacket sitter på sidan av kontrollenheten på höger ledpunkt "A". Lossa skruvarna som finns på locket till batterifacket och ta bort det (Fig. 11). Sätt in 4 alkaliska AA-batterier (LR6) 1,5 V. Se till att sätta in polerna åt rätt håll. Sätt tillbaka locket och dra åt skruvarna.

AKTIVERA BABYGUNGAN

12. För att slå på och justera babygungans 5 olika gunghastigheter, tryck på knappen "+" eller "-" som finns på kontrollpanelen "A2" (Fig. 12).

För att stänga av gungfunktionen, tryck på knappen "-" tills alla lysdioder som finns på styrknapparna är helt släckta.

För att aktivera melodierna, tryck på "musiknot"-knappen. När knap-



pen trycks in upp till tre gånger höjs volymen på melodin. Det fjärde knapptrycket stänger av melodin.

Det går att använda babygungan med tidsinställning genom att trycka på knappen "L" och ställa in önskat värde (8, 15 och 30 minuter). För att ta bort tidsinställningen, tryck på samma knapp "L" tills alla lysdioder släcks.

WARNING! Ju tyngre barnet är desto färre gungningar erhålls i alla fyra hastigheterna. Generellt passar en låg inställning för mindre barn och en hög inställning för större barn.

Om den slutar gunga ska man kontrollera att:

- Batterierna inte är urladdade
- Batterierna är rätt insatta
- Kontrollpanelens kontakter inte är rostiga eller skadade
- Barnets vikt är lämplig
- Barnet inte sitter alltför framåtlutat

WARNING! Babygungan är försedd med en skyddsanordning som avbryter gungningen efter 30 minuters aktivitet. Vänta i så fall några minuter innan du aktiverar gungningen igen.

WARNING! Stäng av produkten när den inte används med på/av-knappen.

FÄLLA IHOP OCH TRANSPORT

13. För att göra babygungan kompakt efter användning ska man vika ihop sittdelen som i Figur 13 och säkra den med remmen och tryckknappen som finns under sittdelen (Fig.13A).

14. Tryck på stängningsknapparna "A1" och "B1" och flytta benen mot varandra som i figur 14.

WARNING! Använd inte lekbågen för att transportera babygungan.

TA AV KLÄDSELN

15. För att ta av babygungans klädsel, vik ihop sittdelens stomme "D" (Fig. 15).

16. Ta tag i tyget och dra det en aning mot dig (Fig. 16).

17. Lossa axelremmarna "D4" från justeringsdonen som finns på baksidan av sittdelens ryggstöd (Fig. 17).

18. Ta av tyget helt från sittdelens stomme (Fig.18).

19. För att sätta på tygklädseln igen efter tvätt, följ anvisningarna ovan i omvänd ordning. Se till att sätta in axelremmarna korrekt i de avsedda justeringsdonen (Fig. 19).

GARANTI

Produktens garanti gäller för alla fabrikationsfel vid normal användning av produkten enligt vad som förutses i bruksanvisningen. Garantin gäller således inte vid skada som orsakats av felaktig användning, slitage eller olycka. För garantins giltighetsperiod mot fabrikationsfel hänvisas till de särskilda bestämmelserna i nationella lagar som gäller i inköpslandet.



DENNA PRODUKT STÄMMER ÖVERENS MED DIREKTIV 2012/19/EU.

Symbolen med en överkryssad korg på apparaten indikerar, att produkten i slutet av dess livslängd skall separeras från hushållsavfallet. Den skall tas till en uppsamlingsplats för elektriska och elektroniska apparater eller lämnas tillbaka till återförsäljaren när man köper en liknande produkt. Användaren är ansvarig för att apparaten i slutet av dess livslängd lämnas över till en lämplig uppsamlingsplats. En lämplig sorterad avfallshantering gör att apparaten kan återvinnas för sortering och hantering som står i överensstämmelse med miljöbestämmelserna och därigenom bidrar till att negativa effekter på miljön och hälsan undviks och underlättar återvinning av materialen som produkten består av. För en mer detaljerad information gällande disponibla uppsamlingsystem så vänd Er till lokala avfallshanterare eller till affären där produkten köptes.

Tillverkad i Kina



DA RELAX & PLAY

VIGTIGT! LÆS OMHYGGELIGT OG GEM TIL SENERE BRUG.

ADVARSEL: FJERN OG ELIMINÉR EVENTUELLE PLASTIKPOSER OG ELEMENTERNE, DER UDGØR PRODUKTEMBALLAGEN INDEN BRUG, ELLER SØRG UNDER ALLE OMSTÆNDIGHEDER FOR AT HOLDE DEM UDENFOR BØRNS RÆKKEVIDDE.

ADVARSLER

- **ADVARSEL:** Lad aldrig barnet være uden opsyn.
- **ADVARSEL:** Benyt ikke dette produkt hvis barnet er i stand til at sidde oprejst uden hjælp eller vejer over 9 kg.
- **ADVARSEL:** Dette produkt er ikke beregnet til længerevarende søvnperioder.
- **ADVARSEL:** Anvend aldrig dette produkt på en hævet overflade (for eksempel et bord).
- **ADVARSEL:** Brug altid sikkerheds-selen.
- **ADVARSEL:** Sørg for at børn er anbragt i en passende afstand, for at undgå læsioner under handlingerne omkring produktets åbning og lukning.
- **ADVARSEL:** Lad aldrig børn lege med dette produkt.
- **ADVARSEL:** Dette produkt må aldrig flyttes eller løftes med barnet heri.
- Dette produkt kan ikke erstatte en barneseng eller vugge. Dit barn bør anbringes i en egnet seng eller vugge, når det har behov for at sove.
- Benyt aldrig dette produkt hvis den er skadet eller dele heraf mangler.

- Benyt aldrig udstyr eller reservedele, som ikke er godkendt af fabrikanten.
- Sørg for at sikkerhedsselerne og skridtremmen er justeret korrekt, når barnet er placeret på sædet.
- Kontrollér, at betrækket altid er fastspændt korrekt på sædestrukturen og ryglæn.
- Brug aldrig gyngen til mere end et barn ad gangen.
- Brug ikke produktet på bløde flader, så som senge, sofaer, puder, da produktet kan vælte og forårsage kvælning.
- Efterlad aldrig gyngen på ikke fuldstændigt vandrette overflader.
- Løft aldrig produktet ved hjælp af legetøjsholderen.
- Efterlad aldrig gyngen i nærheden af varmekilder, af elektriske apparater, af gas, osv., for at undgå risici eller fare for antænding.
- Kontrollér altid, at alle komponenterne er fastspændt og monteret korrekt.
- Kontrollér, at produktet er monteret korrekt, før det tages i brug.
- Kontrollér jævnligt, om der er nedslidte dele, løsnede skruer, materialer som er slidte eller gået op i sømmen, og udskift øjeblikkeligt eventuelt beskadigede dele.
- Anbring aldrig gyngen i nærheden af vinduer eller vægge, hvor barnet kan nå snore, gardiner eller andet, som kan være en hjælp til at klatre op, eller som kan være årsag til kvælning eller strangulering.
- Anbring aldrig gyngen i nærheden af vinduer eller vægge, også for at undgå at barnet, ved at skubbe med fødderne, kan få gyngen ud af

balance og til at vælte.

- Kontrollér altid, at der ikke findes genstande, som kan være til hindring for gyngens bevægelse eller blokere den.
- Tilføj aldrig snøre eller andet, for at forlænge fæstesystemerne til nedhængende legetøj og undlad at slå knuder/løkker på de eksisterende: Dette vil kunne medføre, at der utilsigtet skabes snarer, som kan skabe risiko for strangulering.
- Hold produktet udenfor børns rækkevidde, når det ikke er i brug.

SIKRING AF ELEKTRISKE KOMPONENTER

- Handlingerne omkring gyngens tænding/slukning skal altid udføres af en voksen.
- Udskiftning af batterierne skal altid udføres af en voksen.
- Der kan give syre ud af batterierne, eller de kan eksplodere, hvis de smides i ilden.
- Smid øjeblikkeligt batterier, som taber væske, ud: De kan give forbrændinger eller andre personskader.
- De ikke-genopladelige batterier må ikke genoplades.
- Lad aldrig produktet stå ude i regnvejr: vandindtrængning skader det elektroniske kredsløb.
- Der må udelukkende anvendes batterier af den anbefalede type.
- Batterierne skal vendes korrekt i forhold til polerne.
- Anvend aldrig nye batterier, blandet med brugte batterier, for ikke at påvirke produktets funktion.
- Tag batterierne ud, når gyngen og konsollen ikke skal anvendes i længere tid.
- Tag altid udtjente batterier ud af legetøjet. Vær forsigtig, når batterierne tages ud.
- Kortslut aldrig batteriernes terminaler.
- Hvis gyngens musikkonsol ikke skal anvendes i længere tid, bør batterierne tages ud af batterisædet.
- Brug alkaliske batterier af samme eller tilsvarende type som dem, der anbefales til dette produkts funktion (Brug udelukkende de anviste batterier: AA (LR6) 1,5 V).
- Brug af genopladelige batterier frarådes, da de kan reducere produktets virkedydighed.
- De genopladelige batterier må udelukkende genoplades under opsyn af en voksen.
- De genopladelige batterier skal tages ud af produktet, når de skal genoplades.
- Tag batterierne ud af produktet, før det bortskaffes.
- Efterlad aldrig batterier eller eventuelt værktøj inden for børns rækkevidde.
- Den medfølgende omformer skal efterses med jævne mellemrum for eventuelle skader på kablet, stikket, plastiklåget og hvis der skulle være beskadede dele, må omformeren ikke anvendes, men skal anbringes uden for børns rækkevidde.
- Gyngen må udelukkende anvendes med den medfølgende omformer.
- Ved batteriernes udskiftning: Løsn skruen i lågen med en skrue-trækker, tag lågen af, tag de udtjente batterier ud af sædet, sæt de nye batterier i, så de vender korrekt i forhold til polerne (som vist på produktet), sæt lågen på igen og skru skruen helt i bund.

KOMPONENTER:

A. Højre drejeled

- A1. Lukkeknapper (2x)
- A2. Betjeningsanordninger
- A3. Gyngens stik
- B. Venstre drejeled
- B1. Lukkeknapper (2x)
- C. Nedre ben (2x)
- D. Sæde
- D1. Armlæen (2x)
- D2. Hældningens knapper (2x)
- D3. Legetøjsholderens indkoblinger (2x)
- D4. Sikkerhedsseler
- E. Legetøjsholder med nedhæng
- E1. Langhuller (2x)
- E2. Nedhæng (2x)
- F. Fæstekit til drejeled

GODE RÅD OM VEDLIGEHOLDELSE STOFSAMMENSÆTNING

SÆDE-/RYGBEKLÆDNING: Udvendigt: 100% polyester. Polstring: 100% polyester.

PUDE: Udvendigt: 100% polyester. Polstring: 100% polyester.

- Dette produkt har behov for jævnlig vedligeholdelse. Rengøring og vedligeholdelse må kun foretages af en voksen. Kontrollér jævnligt gyngen for eventuelle ødelæggelser, beskadigelser eller manglende dele: Undlad brug i sådanne tilfælde.
- Overhold vaskeanvisningerne på produktets etiket.



Håndvask i koldt vand



Ingen blegemidler



Må ikke tørres mekanisk



Må ikke stryges



Må ikke kemisk renses

- Kontrollér stoffets og syningernes tilstand efter hver vask. Overdreven udsættning for sollys eller varme kan blege eller deformere visse komponenter. Tør stelstrukturen over med en ren klud, fugtet i sæbevand. Stil aldrig stellet i blød i vand.

FØRSTEGANGSMONTERING

1. Åbn drejeledet A (Fig. 1) og monter det nedre ben C ved at sætte det i drejeledets rør "A" (Fig. 1A). Gentag den samme handling på det andet drejeled "B".
2. Fuldfør monteringen af benene på strukturens bagside (Fig. 2-3).
3. Sæt armlænen "D1" i de relevante sæder på drejeledene "A" og "B" (Fig. 4), for at montere sædet på strukturen.
4. Sørg for, at sædet "D" monteres således, at det højre drejeled "A" med betjeningsanordningerne "A2" er anbragt til højre for sædet-set fra forside (fig. 4).
5. Fastspænd armlænen "D1" på drejeledene "A" og "B" ved hjælp af fæstekittet "F" i den illustrerede rækkefølge (Fig. 5).
6. Monter legetøjsholderen "E" ved at anbringe den i indkoblingspunkterne "D3" (Fig. 6).
7. Sæt legetøjsholderens nedhæng "E2" i langhullerne "E1" (Fig. 7). Nu er produktet klar til brug.

BRUG

8. Når barnet er sat i gyngens sæde skal det spændes fast med sikkerhedsselerne "D4" (Fig. 8) og sørg for, at regulere disse efter barnets kropsbygning (Fig. 8A).
9. Med henblik på at fremme barnets behagelighed kan ryglænets hældning justeres i de to positioner ved at indvirke på hældningens trykknapper "D2" og flytte sædet til den ønskede position (Fig. 9).

LEGETØJSHOLDER

10. Gyngen er udstyret med en legetøjsholder "E": Den sættes i be-

vægelse ved at skubbe den fremad eller bagud på strukturen (Fig. 10).

ISÆTNING / UDSKIFTNING AF BATTERIER

11. Find frem til batterisædet, som er anbragt på siden af betjeningsanordningen på højre drejeled "A". Løsn skruerne i låget på batterisædet og tag det af (Fig. 11). Sæt 4 alkaliske batterier AA (LR6) 1,5 V, og sørg for, at de vender korrekt i forhold til polerne. Sæt låget på igen og stram skruerne.

GYNGENS AKTIVERING

12. Indvirk på tasterne "+" eller "-", som sidder på panelet "A2" (Fig. 12), for at tænde og justere gyngens 5 hastigheder.

Tryk og hold tasten "-" trykket, indtil alle de lysende kontrollamper på betjeningsanordningerne er slukkede, for at stoppe gyngbevægelsen. Man tænder for musikken ved at trykke på "node- knappen". Melodiens lydstyrke forøges ved at trykke, op til tre gange, på den samme tast. Ved fjerde tryk afbrydes melodien.

Det er muligt at indstille varigheden af gyngens funktion, ved at trykke på tastens "L" og indstille den ønskede værdi (8, 15 og 30 minutter). Tryk på den samme tast "L", indtil de lysende kontrollamper slukkes, for at slå timerfunktionen fra.

ADVARSEL: Et tungere barn reducerer antallet af gyngbevægelser for alle de fire hastigheder. Generelt egner den lave indstilling sig til mindre børn, mens den højere egner sig til de større børn. Hvis gyngbevægelsen ophører, skal du kontrollere om:

- Batterierne er opbrugte
- Batterierne er sat korrekt i
- Konsollens kontakter er rustne eller beskadigede
- Barnets vægt falder inden for brugsområdet
- Barnet ikke hælder for meget fremad

ADVARSEL: Gyngen er udstyret med en beskyttelsesanordning, som afbryder gyngbevægelsen 30 minutter efter aktiveringen. Vent et par minutter, før gyngen genaktiveres, når dette sker.

ADVARSEL: Sluk produktet, ved hjælp af tænde/slukkeknappen, når det ikke er i brug.

LUKNING OG TRANSPORT

13. Gyngen kan lukkes sammen, når den ikke er i brug, ved at anbringe sædet som vist i Figur 13 og fastspænde det med båndet og tryklåseknappen under sædet (Fig.13A).

14. Indvirk på lukkeknapperne "A1" og "B1" anbring benene som vist i figur 14.

ADVARSEL: Brug aldrig legetøjsholderen til transport af gyngen.

BEKLÆDNING

15. Gyngens beklædning tages af ved at lukke gyngens sædestel "D" sammen (Fig. 15).

16. Tag fat om stoffet og træk det forsigtigt mod dig selv (Fig. 16).

17. Frigør skulderremmenes bånd "D4" fra reguleringsanordningerne på bagsiden af sædets ryglæn (Fig. 17).

18. Træk stofbeklædningen helt af sædets stel (Fig.18).

19. Følg de ovenstående anvisninger i den modsatte rækkefølge, for at sætte stofbeklædningen på igen efter vask, og sørg for at sætte skulderremmenes bånd korrekt i de relevante reguleringsanordninger (Fig. 19).

GARANTI

Produktet er garanteret mod enhver fejl i form af manglende overensstemmelse under normale brugsbetingelser, som beskrevet i brugsanvisningerne. Garantien bortfalder i tilfælde af fejl som følge af ukorrekt brug, slid eller hændelige uheld. Hvad angår garantiens varighed, med hensyn til fejl i form af manglende overensstemmelse, henvises der til de specifikke forskrifter i den gældende lov i landet, hvor produktet er købt.



DETTE PRODUKT ER I OVERENSSTEMMELSE MED DIREKTIVET 2012/19/EU.

Symbolet "ingen skraldespand" på apparatet betyder, at produktet ved endt levetid skal holdes adskilt fra husholdningsaffald og skal sendes til et indsamlings-

sted for udtjente elektriske og elektroniske apparater. Ved køb af et tilsvarende produkt skal det kasserede, gamle apparat tilbageleveres til forhandleren. Brugeren er ansvarlig for, at apparatet ved endt levetid deponeres hos egnede indsamlingsinstanser. En hensigtsmæssig separat indsamling med henblik på genbrug, samt miljøvenlig behandling og bortskaffelse, bidrager til at undgå mulige negative miljø- og sundhedspåvirkninger og forenkler genbrug af de materialer, som apparatet består af. Nærmere oplysninger om de eksisterende indsamlingsmetoder kan fås hos de lokale instanser for bortskaffelse af affald eller i den forretning, hvor apparatet er købt.

Fremstillet i Kina



NO RELAX & PLAY

VIKTIG! LES NØYE OG OPPBEVAR FOR FREMTIDIG BRUK.

ADVARSEL: FØR BRUK MÅ DU FJERNE OG HIVE EVENTUELLE PLASTPOSER OG ALLE EMBALLASJEELEMENTENE SOM ER DEL AV PRODUKTETS KONFEKSJON ELLER DU MÅ SØRGE FOR AT DE OPPBEVARES UTENFOR BARNAS REKKEVIDDE.

ADVARSLER

- **ADVARSEL:** La aldri barn være uten tilsyn.
- **ADVARSEL:** Du må ikke bruke dette produktet når barnet ditt er i stand til å sitte oppreist eller veier mer enn 9 kg.
- **ADVARSEL:** Dette produktet er ikke beregnet på lengre perioder med søvn.
- **ADVARSEL:** Bruk aldri dette produktet på opphøyde flater (for eksempel et bord).
- **ADVARSEL:** Bruk alltid sikkerhetssele.
- **ADVARSEL:** For å unngå skader må en forsikre seg om at barnet befinner seg på sikker avstand ved åpning og lukning av produktet.
- **ADVARSEL:** Du må ikke la barnet leke med dette produktet.
- **ADVARSEL:** Du må ikke flytte eller løfte dette produktet når barnet sitter i det.
- Dette produktet erstatter ikke en seng eller en vugge. Dersom barnet deres har behov for å sove, bør det legges i en passende seng eller en vugge.
- Bruk ikke dette produktet dersom en hvilken som helst del er ødelagt, har rift eller mangler helt.

- Bruk ikke tilbehør eller reservedeler som ikke er godkjente av produsenten.
- Sørg for at sikkerhetssele og skrittsele er riktig regulerte når barnet er plassert på setet.
- Påse at føret alltid er riktig festet til stengene til strukturen til setet og seteryggen.
- Husken må ikke brukes med mer enn ett barn om gangen.
- Produktet må ikke benyttes på myke overflater som senger, sofaer, puter, da det kan velte og føre til at barnet ikke får puste.
- Forlat aldri husken på overflater som ikke er helt horisontale.
- Løft ikke produktet ved å ta tak i lekebøylen.
- For å unngå brannfarlige situasjoner og branntilløp må husken aldri plasseres i nærheten av varmekilder, elektriske apparat, gassapparat, osv.
- Påse alltid at alle komponentene er riktig påheftet og monterte.
- Forsikre deg om at produktet er fullstendig montert før det tas i bruk.
- Kontroller regelmessig eventuelle slitte deler, løse skruer, slitt material eller sømmer som er gått opp og skift øyeblikkelig ut eventuelle skadde deler.
- Plasser ikke husken ved siden av vinduer eller vegger, hvor barnet kan benytte snorer, gardiner eller annet for å klatre eller som kan forårsake kveling og at barnet ikke får puste.
- Plasser ikke husken i nærheten av vinduer eller vegger for å unngå faren for at barnet, ved å dytte med beina, kan få husken i ubalanse og falle.
- Kontroller alltid at det ikke finnes

gjenstander som har innvirkning på bevegelsen til husken eller som kan blokkere den.

- Ikke tilfør snorer for å forlenge festesystemene til lekene som henger fra bøylen og ikke lag knuter/løkker: dette kan føre til at det danner seg tilfeldige sløyfer som kan skape fare for kvelning.
- Når produktet ikke er i bruk må det holdes utenfor barnas rekkevidde.

SIKRING AV DE ELEKTRISKE DELENE

- Operasjonene for å slå på/av husken må alltid utføres av en voksen.
- Utskiftingen av batteriene må alltid utføres av en voksen.
- Batteriene kan lette eller eksplodere dersom de kastes i ild.
- Kast øyeblikkelig batterier som lekker væske: de kan påføre forbrenninger eller andre personlige skader.
- Batteriene som ikke er oppladbare må ikke lades.
- Produktet må ikke utsettes for regn; infiltrasjon av vann kan skade den elektriske kretsen.
- En må kun benytte batterier som tilsvare de som anbefales.
- Når batteriene settes på plass må riktig polaritet respekteres.
- For at produktet skal fungere godt må ikke nye og brukte batterier benyttes om hverandre.
- Ta ut batteriene dersom husken og konsoll ikke benyttes over lengre perioder.
- Ta alltid de utladde batteriene ut av leken. Batteriene må avfallsbehandles i overensstemmelse med gjeldende forskrifter.
- La det aldri oppstå kortslutning ved polene til batteriene.
- Dersom musikkonsoll til husken står ubrukt over lengre perioder, anbefaler en at batteriene fjernes fra batterirommet.
- Bruk alkalibatterier som er like eller tilsvare typen som anbefales for drift av dette produktet (Bruk kun batteriene som indikeres: AA (LR6) 1,5 V).
- Bruken av oppladbare batterier anbefales ikke, dette kan redusere produktets funksjon.
- De oppladbare batteriene må lades opp mens en voksen holder det hele under oppsyn.
- De oppladbare batteriene må fjernes fra produktet for at de skal kunne lades.
- Fjern batteriene fra produktet før produktet avfallsbehandles.
- La ikke batteriene eller eventuelle redskap ligge innenfor barnas rekkevidde.
- Transformatoren som leveres med produktet må kontrolleres jevnlig for eventuelle skader ved ledningen, støpselet, plastdekelet og om det finnes skadde deler. Transformatoren må ikke benyttes av barn og holdes utenfor barnas rekkevidde.
- Husken må kun benyttes med transformatoren som medfølger.
- For å skifte ut batteriene: løsne på skruen til dekelet med en skrutrekker, fjern dekelet, fjern de utladde batteriene fra batterirommet, sett inn de nye batteriene og vær oppmerksom på at de plasseres riktig med hensyn til polaritet (slik det indikeres på produktet), plasser dekelet tilbake på plass og skru fast skruen.

KOMPONENTER:

- A. Høyre ledd
- A1. Knapper for lukning (2x)
- A2. Kommandoer
- A3. Huskens håndtak
- B. Venstre ledd
- B1. Knapper for lukning (2x)
- C. Nedre bein (2x)
- D. Sete

- D1. Setets armlene (2x)
- D2. Knapper for regulering av helning (2x)
- D3. Inntak lekebøyle (2x)
- D4. Sikkerhetsseiler
- E. Lekebøyle med hengende leker
- E1. Hull (2x)
- E2. Hengende leker (2x)
- F. Sett for feste av ledd

RÅD FOR Å BEVARE MADRASSEN I GOD STAND

STOFFETS SAMMENSETNING

STOFF TIL SETE SETERYGG: Utvendig: 100% polyestere. Fyll: 100% polyestere.

PUTE: Utvendig: 100% polyestere. Fyll: 100% polyestere.

- Dette produktet trenger regelmessig vedlikehold. Renhold og vedlikehold må kun utføres av en voksen person. Kontroller husken regelmessig for eventuelle rift, skader eller deler som mangler: i dette tilfellet må det ikke benyttes.
- Ved vask må en følge indikasjonene på produktets etikett.



Må vaskes for hånd i kaldt vann



Ikke tilsett blekemiddel



Må ikke tørkes mekanisk



Må ikke strykes



Må ikke renses

- Etter hver vask må styrken til stoffet og sømmene kontrolleres. Dersom produktet utsettes for mye sol eller varmekilder kan noen av komponentene endre farge eller deformeres. For renhold av strukturen skal du bruke en fuktig, ren klut og nøytralt vaskemiddel. Rammen må ikke dyppes ned i vann.

FØRSTE GANGS MONTERING

1. Utvide leddet A (Fig. 1) og monter det nedre beinet C ved å innføre det i stangen til leddet "A" (Fig. 1A). Gjenta den samme operasjonen for leddet "B".
2. Fullfør installasjonen av beina på baksiden av strukturen (Fig. 2-3).
3. For å montere setet på strukturen må du innføre armene "D1" i festene på leddene "A" og "B" (Fig. 4).
4. Påse at setet "D" er installert slik at det høyre leddet "A" med kommandoene "A2" befinner seg på høyre side av setet-sett forfra (Fig. 4).
5. For å tilpasse armene "D1" med leddene "A" og "B" bruk settet for feste "F" og følg frekvensen med illustrasjoner (Fig. 5).
6. Monter lekebøylen "E" og sett den på plass i inntakene "D3" (Fig. 6).
7. Innfør de hengende lekene "E2" i hullene "E1" (Fig. 7). Produktet er nå klart til bruk.

BRUK

8. Etter at du har plassert barnet på setet, fest det med sikkerhetsbeltet "D4" (Fig. 8) pass på å regulere beltet slik at det passer barnets kropp (Fig. 8A).
9. For å bedre komforten til barnet, er det mulig å regulere helningen til seteryggen i to posisjoner ved å benytte knappen for regulering av helning "D2" og følge setet til det befinner seg i ønsket posisjon (Fig. 9).

LEKEBØYLE

10. Husken er utstyrt med en lekebøyle "E": for å bevege den må den dyttes framover eller bakover på strukturen (Fig. 10).

INNFØRING / UTSKIFTING AV BATTERIER

11. Finn batterirommet plassert på siden av kommandoen, på høyre ledd "A"; løsne skruene som befinner seg på lokket til batterirommet og fjern det (Fig. 11). Sett inn 4 alkalibatterier AA (LR6) 1,5 V, vær oppmerksom når du setter de på plass og respekter batterienes polaritet. Sett lokket på plass og stram skruene.



Produsert i Kina



AKTIVERING AV HUSKEN

12. For å få tilgang til og regulere de 5 hastighetene for vipping av husken, må du bruke tastene "+" eller "-" plassert på panelet "A2" (Fig. 12).

Bruk tasten "-" for å slå av vippingen helt til varsellampene på kontrollene slukkes.

For å slå på melodiene, trykk på knappen "musikknote", ved å trykke inntil tre ganger på tasten, øker lydstyrken til melodien. Melodien avbrytes den fjerde gangen en berører knappen.

Det er mulig å tidsinnstille bruken av husken ved å trykke på tasten "L" og stille den inn på ønsket verdi (8, 15 og 30 minutt).

Trykk på den samme knappen "L" for å utelukke tidsinnstillingen helt til varsellampene slukkes.

ADVARSEL: Et barn som er tyngre redusere antall svinginger for alle de fire hastighetene. Generelt er langsom innstilling egnet for de mindre barna, mens hurtig innstilling passer for de litt større barna.

Dersom vippingen avbrytes kontroller at:

- Batteriene ikke er utladde
- Batteriene er satt riktig på plass
- Kontaktene på konsoll ikke er korroderte eller skadd
- Barnets vekt er egnet
- Barnet ikke sitter vendt for langt fram

ADVARSEL: Husken er utstyrt med en enhet for beskyttelse som avbryter vippingen etter at den har vært aktiv i 30 minutter, i dette tilfellet må du vente i noen minutter før du aktiverer den på nytt.

ADVARSEL: Slå av produktet når det ikke er i bruk, ved knappen for påslåing/avslåing.

LUKNING OG TRANSPORT

13. For å legge sammen husken etter bruk må setet bøyes slik det vises i Figur 13 og festes med båndet og trykkknappen til stede under setet (Fig.13A).

14. Betjene knappene for lukning "A1" og "B1" og bring beina nær hverandre slik det vises i figur 14.

ADVARSEL: Bruk aldri lekeboøylen for å transportere husken.

TREKKET ER AVTAKBART

15. For å ta av stofftrekket på husken må du legge sammen rammen til setet "D" (Fig. 15).

16. Ta tak i stofftrekket og dra det lett mot deg (Fig. 16).

17. Frigjør båndene til skulderselene "D4" fra enhetene for regulering plassert bak på seteryggen (Fig. 17).

18. Trekk stoffet fullstendig av setets ramme (Fig. 18).

19. For å trekke stoffet på igjen etter vask må operasjonene som nettopp er beskrevet utføres i motsatt rekkefølge, vær oppmerksom slik at båndene til skulderselene innføres i reguleringsenheter (Fig. 19).

GARANTI

Produktet garanteres mot enhver konformitetsfeil under normale bruksforhold i henhold til det som forutsettes i brukerveiledningene. Garantien vil ikke gjelde dersom skadene skyldes uriktig bruk, slitasje eller ulykkeshendelser. Når det gjelder garantiens varighet ved konformitetsfeil vises det til det som forutsettes i de nasjonale forskriftene i landet hvor produktet kjøpes.



DETTE PRODUKTET ER I OVERENSSTEMMELSE MED DIREKTIV 2012/19/EF.

Søppelkurvsymbolet med strek over som befinner seg på apparatet, betyr at produktet ved endt levetid ikke må behandles som vanlig husholdningsavfall, men tas med til en stasjon for kildesortering av elektrisk og elektronisk utstyr eller bringes tilbake til leverandøren når et liknende produkt kjøpes. Brukeren har ansvaret for å bringe apparatet til et egnet sted for innsamling ved slutten av dets levetid. Riktig kildesortering som fører til at apparatet senere gjenvinnes, destrueres eller behandles på annen miljøvennlig måte, forebygger mulige skadevirkninger på miljø og helse og bidrar til gjenvinning av materialene som produktet er sammensatt av. For mer informasjon om tilgjengelige kildesorteringssystemer, ta kontakt med ditt lokale renovasjonsselskap eller forhandleren hvor apparatet ble kjøpt.



RELAX & PLAY II

مهم! اقرأ التعليمات جيداً واحتفظ بها للرجوع إليها فيما بعد.
تحذير: قبل الاستعمال، قم بإزالة كافة الأكياس البلاستيكية وخامات التغليف، وأبعدها عن متناول الأطفال.

تحذيرات

- تحذير: لا تترك الطفل وحده دون مراقبة.
- تحذير: لا تستخدم هذا المنتج بمجرد قدرة طفلك على الوقوف دون مساعدة أو تجاوز وزنه 9 كجم.
- تحذير: هذا المنتج غير مصمم لفترات النوم الطويلة.
- تحذير: يُحظر استخدام هذا المنتج على سطح مرتفع (مثل الطاولة).
- تحذير: احرص دائماً على استعمال أنظمة تثبيت الطفل.
- تحذير: لتجنب الإصابة، احرص على إبعاد طفلك عند فرد وطى هذا المنتج.
- تحذير: لا تسمح لطفلك باللعب بهذا المنتج.
- تحذير: لا تقم بتحريك أو رفع هذا المنتج بينما الطفل بداخله.
- لا يحل هذا المنتج محل السرير أو المهد. وإذا احتاج الطفل إلى النوم، فيجب أن يُوضع في مهد أو سرير مناسب.
- تجنب استخدام المنتج عند تعرض أي من أجزائه إلى الكسر أو التمزق أو الضياع.
- لا تستخدم ملحقات أو قطع غيار أخرى بخلاف تلك المعتمدة من قبل الجهة الصانعة.
- تأكد من الضبط الصحيح لأحزمة الأمان والأشرطة المتصالبة عند وضع الطفل داخل المقعد.
- تأكد دائماً من تثبيت الكسوة بأنايب الهيكل على المقعد ومسند الظهر بشكل صحيح.
- لا تضع أكثر من طفل واحد في الأرجوحة في المرة الواحدة.
- لا تستخدم المنتج على أسطح طرية مثل الأسرة والأرائك والوسائد، فقد ينقلب المنتج ويتسبب في الاختناق.
- لا تترك الأرجوحة أبداً على أسطح غير تامة الاستواء.

- لا ترفع المنتج من قضيب الألعاب.
- لتجنب الأخطار الناجمة عن نشوب النيران، لا تترك الأرجوحة بالقرب من مصادر الحرارة أو الأجهزة الكهربائية أو الغازية، إلخ.
- تأكد من ثبات جميع الأجزاء في أماكنها على نحو سليم.
- تأكد من التجميع الكامل للمنتج قبل الاستخدام.
- احرص بشكل دوري على فحص المهد للتأكد من عدم وجود أجزاء متأكلة أو براغي سائبة أو خامات مهترئة أو مفتوقة وقم باستبدال أية أجزاء متضررة على الفور.
- لا تضع الأرجوحة بالقرب من النوافذ أو الجدران التي تسري بها كابلات أو ستائر أو أغراض أخرى يمكن للطفل التسلق عليها أو تتسبب في اختناق الطفل.
- لتفادي خطر دفع الطفل بقدميه أو انقلاب الأرجوحة، لا تضع الأرجوحة بالقرب من النوافذ أو الجدران.
- تحقق دائماً من عدم وجود أغراض تُعيق حركة الأرجوحة أو تتداخل مع حركة الأرجوحة.
- لا تضيف أسلاك لتطويل نظام التثبيت لغرض تعليق ألعاب ولا تقم بعمل عقد أو حلقات: وهذا قد يؤدي إلى تكون غير مقصود لحلقات منزلفة، والتي قد تتسبب في مخاطر الاختناق.
- عند عدم استخدام المنتج، احفظه في مكان بعيد عن متناول الأطفال.

أمان الجزء الكهربائي

- يجب تشغيل الأرجوحة وإيقافها بمعرفة شخص بالغ.
- يجب أن يقوم أحد البالغين فقط بتثبيت البطاريات.
- قد يتسرب الحمض من البطاريات أو تنفجر عند إلحاقها في النار.
- احرص دائماً على التخلص من سائل البطاريات المتسرب على الفور: فقد تتسبب في إصابات بالجلد أو جروح بأشخاص آخرين.
- لا يجب شحن البطاريات غير القابلة لإعادة الشحن.
- لا تترك المنتج معرضاً للمطر، فملاء التسرب يمكن أن يلحق الضرر بالدائرة الإلكترونية.
- اقتصر على استخدام البطاريات المكافئة للنوع الموصى به.
- تأكد أن البطاريات مركبة وأقطابها في الإجهاد الصحيح.
- لا تستخدم أبداً بطاريات جديدة وقديمة معاً لأن ذلك سوف يحول دون عمل المنتج بشكل صحيح.
- اخلع البطاريات في حالة عدم استخدام الأرجوحة والكنوسول لفترات طويلة.
- اخلع البطاريات الفارغة دائماً من المنتج، احرص على التخلص من البطاريات بشكل صحيح.
- تجنب تعرض أطراف توصيل البطارية لفقلة كهربائية.
- في حالة ترك كنوسول موسيقى الأرجوحة دون استخدام لفترات طويلة، يُوصى بخلع البطاريات من وحدة البطارية.
- اقتصر على استخدام بطاريات قلوية من نفس النوع أو بطاريات مكافئة للنوع الموصى به وذلك لضمان التشغيل الصحيح للمنتج (اقتصر على استخدام البطاريات التالية: AA (LR6) 1.5 فلت، AA (LR6) 1.5 فلت).
- لا ينصح باستخدام البطاريات القابلة لإعادة الشحن، فقد يؤدي ذلك إلى تقليل كفاءة اللعبة.
- يجب ألا يتم شحن البطاريات القابلة لإعادة الشحن إلا تحت إشراف شخص بالغ.
- البطاريات القابلة لإعادة الشحن يجب إخراجها من المنتج أثناء إعادة شحنها.
- اخلع البطاريات من المنتج قبل التخلص منه.
- احرص دائماً على حفظ البطاريات والأدوات بعيداً عن متناول الأطفال..

10. تأتي الأرجوحة مع قضيب الألعاب E: لتحريكها، قم بكل بساطة بدفعها للأمام أو للخلف (الشكل 10).

إدخال/استبدال البطارية

11. ابحث عن مبيت البطارية على جانب التحكم، على الوصلة اليمنى A، قم بفك براغي غطاء وحدة البطارية وأدخل البطارية (الشكل 11). أدخل 4 بطاريات قلوية AA (LR6) بجهد 1.5 فولت مع التأكد من تركيب البطاريات بينما الأقطاب في الاتجاه الصحيح. أعد تركيب الغطاء واربط البراغي.

تفعيل الأرجوحة

12. لتشغيل أو ضبط 5 سرعات تأرجح، اضغط على الأزرار "+" أو "-" الموجودة على اللوحة A2 (الشكل 12).

لايقاف التأرجح، اضغط على الزر "+" حتى تنطفئ جميع الأضواء على التحكم بالكامل. لتشغيل النغمات، اضغط على زر "النغمة الموسيقية". اضغط على نفس الزر لثلاث مرات لرفع مستوى صوت النغمة، سيتوقف الصوت عند الضغط على الزر لمرارعة مرة. يمكن ضبط فترة تشغيل ثابتة للأرجوحة من خلال الضغط على الزر L وضبط القيمة المرغوبة (8 و 15 و 30 دقيقة).

لتجاوز الفترة المبسطة، اضغط على نفس الزر L حتى تنطفئ جميع الأضواء. خذير: الأطفال ذوي الوزن الثقيل يقللون من عدد التأرجحات في كل سرعات التأرجح الأربع، بشكل عام، الإمداد الأني مخصص للأطفال الصغار، بينما الإعدادات الأعلى مناسبة للأطفال الأكبر.

في حالة توقف التأرجح، تأكد من:

- عدم فراغ البطاريات
- التركيب الصحيح للبطاريات
- عدم تأكل أو تلف نقاط تلامس الكونسول
- ملائمة وزن الطفل

• عدم ميل الطفل للأمام بشكل كبير للغاية
• خذير: تأتي الأرجوحة مع جبهة وقاية تقوم بإيقاف التأرجح بعد 30 دقيقة من الاستخدام، في حالة توقف التأرجح، انتظر دقائق قليلة قبل معاودة بدء التشغيل.

• خذير: قم بإيقاف المنتج في حالة عدم استخدامه من خلال الضغط على زر التشغيل/الإيقاف ON/OFF

الطي والنقل

13. لطي الأرجوحة بعد الاستخدام، اطو المقعد كما هو مبين بالشكل 13 وثبته في مكانه باستخدام الشريط والزر الموجودين على المقعد (الشكل 13A).

14. اضغط أزرار القفل A1 و B1 لسحب السيغان للدخل كما هو موضح بالشكل 14. خذير: يحظر استخدام قضيب الألعاب لنقل الأرجوحة.

خلع الكسوة

15. خلع كسوة الأرجوحة، اطو إطار المقعد D (الشكل 15).
16. أمسك الكسوة القماشية واسحبها برفق جأهك (الشكل 16).
17. حرر أشرطة الكنف D4 من وسائل الضبط على خلفية مسند الظهر (الشكل 17).
18. اخلع الكسوة القماشية بالكامل من إطار المقعد (الشكل 18).
19. لإعادة تركيب الكسوة القماشية بعد غسلها، اتبع التعليمات المذكورة من قبل بترتيب عكسي، مع الحرص على إدخال أشرطة الكنف بشكل صحيح داخل وسائل الضبط المخصصة (الشكل 19).

الضمان

هذا المنتج يشتمل على ضمان جودة عند الاستخدام في الظروف الاعتيادية كما هو موضح في تعليمات الاستخدام. لذلك لا يسري الضمان في حالة الأضرار الناتجة عن الاستخدام غير السليم أو التآكل أو الأحداث العرضية، وبالنسبة لمدة الضمان ضد عيوب المطابقة فيرجى الرجوع إلى الأحكام الخاصة الواردة في القوانين المعمول بها محليا في بلد البيع.



هذا المنتج مطابق لمواصفة الاتحاد الأوروبي 2012/19/EU

يشير رمز سلة المهملات المشطوب عليها والموجودة على الجهاز إلى أن المنتج، في نهاية فترة صلاحيته، يجب التعامل معه بصورة مستقلة عن المهملات المنزلية العادية، فيتم تسليمه إلى أحد مراكز التجميع المصنف للأجهزة الكهربائية والإلكترونية، أو يعاد تسليمه للبالغ عند شراء جهاز جديد من نفس النوع، المستخدم مسؤول عن تسليم الجهاز في نهاية فترة صلاحيته إلى أماكن التجميع المناسبة، في حالة جمع الجهاز الغير مرغوب بطريقة صحيحة كمخلفات منضمة، فإنه يمكن إعادة تدويره ومعالجته والتعامل معه بشكل لا يضر بالبيئة، ويعمل هذا على تفادي التأثير السلبي على البيئة وصحة الإنسان، ويساهم في إعادة تدوير خامات المنتج للمزيد من المعلومات حول خدمات التخلص من المخلفات المتاحة، اتصل بوكالة التخلص من المخلفات أو التاجر الذي اشترت منه الجهاز.

صنع في الصين



• يجب فحص المحول المورد بشكل دوري من حيث وجود تلف بالكابيل أو الفايبر أو الغطاء البلاستيكي، في حالة ملاحظة أي تلف، فيجب عدم استخدام المحول ويلزم إبعاده عن متناول الأطفال.

• يجب استخدام الأرجوحة فقط مع المحول المورد.

• تغيير البطاريات: قم بحل برغي حيز البطاريات باستخدام مفك، وقم بإزالة البطاريات الفارغة من وحدة البطارية وضع بطاريات جديدة، مع التأكد أن الأقطاب في الاتجاه الصحيح (كما هو مبين على المنتج)، ضع الغطاء واربطه تمامًا.

الأجزاء:

- A. الوصلة اليمنى
- A1. أزرار القفل (2x)
- A2. المتحكمات
- A3. فايبر الأرجوحة
- B. الوصلة اليسرى
- B1. أزرار القفل (2x)
- C. السيغان السفلية (2x)
- D. المقعد
- D1. أزرع المقعد (2x)
- D2. أزرع الإمالة (2x)
- D3. وصلات قضيب الألعاب (2x)
- D4. أحزمة الأمان
- E. قضيب ألعاب مع دلايات
- E1. فتحات (2x)
- E2. دلايات (2x)
- F. طقم تثبيت الوصلة

العناية والصيانة

تركيبه الأقمشة

كسوة مسند ظهر المقعد: من الخارج: 100% بوليستر، الخشو: 100% بوليستر، وسادة: من الخارج: 100% بوليستر، الخشو: 100% بوليستر.

• يحتاج هذا المنتج إلى صيانة دورية، يجب أن يقوم شخص بالغ فقط بتنظيف وصيانة المنتج، احرص بصفة دورية على فحص الأرجوحة من حيث ظهور علامات تدل على كسر أو تلف أو أجزاء ناقصة، في هذه الحالة لا تستخدمه.
• الرجاء الاطلاع على ملصق العناية لتعرف على تعليمات تنظيف المنتج.



ينم الغسل يدويًا بماء بار

لا تستعمل مبيض

لا تقم بالتنظيف باستخدام مجفف كهربائي

لا تقم بالكبي

لا تقم بالتنظيف الجاف

• بعد إجراء كل غسله، يتوجب التحقق من سلامة ومدى مقاومة النسيج وأماكن خياطته، التعرض الزائد عن الحد للشمس أو الحرارة يمكن أن يتسبب في بهتان وتشوه بعض الأجزاء، لتنظيف الهيكل، امسح الإطار بماء نظيف وقوطه ورطبة وصابون متعادل، لا تعصر الإطار في الماء.

التجميع الأولي

1. قم بفتح الوصلة A (الشكل 1) و قم بتركيب الساق السفلية C من خلال إدخالها في الأنبوب الموجود على الوصلة A (الشكل 1A)، كرر العملية مع الوصلة B.
2. أكمل تركيب السيغان على ظهر الهيكل (الشكل 2-3).
3. لتجميع المقعد الموجود على الهيكل، أدخل الأزرع D1 في المواضع المخصصة على الوصلات A و B (الشكل 4).
4. تأكد من التركيب الصحيح للمقعد D بحيث تكون الوصلة اليمنى A والمتحكمات A2 موجودة على الجانب الأيمن للمقعد كما هو معروض من الأمام (الشكل 4).
5. لتثبيت الأزرع B1 للوصلات A و B، استخدم طقم التثبيت F واتبع الترتيب حسب الصور (الشكل 5).
6. قم بتركيب قضيب الألعاب E، من خلال وضعه داخل الوصلات D3 (الشكل 6).
7. أدخل الدلايات E2 في الفتحات E1 (الشكل 7).

الاستخدام

8. بعد وضع طفلك داخل المقعد، قم بتأمينه بحزام الأمان D4 (الشكل 8)، واحرص على ضبطه على جسم طفلك (الشكل 8A).
9. لزيد من الراحة، يمكن ضبط مسند ظهر طفلك على وضعين مائلين من خلال ضغط زر الإمالة D2 وتوجيه المقعد إلى الوضع المرغوب (الشكل 9).

قضيب الألعاب

- I** ARTSANA S. P. A.
Via Saldarini Catelli, 1
22070 Grandate – Como – Italia
800-188 898
www.CHICCO.com
- F** ARTSANA FRANCE S.A.S.
17/19 Avenue De La Metallurgie
93210 Saint Denis La Plaine - France
0820 87 00 41 (0.12€Ttc/Mn)
www.CHICCO.fr
- D** ARTSANA GERMANY GMBH
Borsigstrasse 1-3
D-63128 Dietzenbach-Deutschland
+49 6074 4950
www.CHICCO.de
- GB** ARTSANA UK Ltd.
2nd Floor
1 Imperial Place
Maxwell Road
Borehamwood
Hertfordshire - WD6 1JN
01623 750870 (office hours)
www.CHICCO.uk.com
- E** ARTSANA SPAIN S.A.U.
C/Industria 10
Pol. Industrial Urtinsa
Apartado De Correos 212 - E
28923 Alcorcon (Madrid)-Spain
902 117 093
www.CHICCO.es
- P** ARTSANA PORTUGAL S.A.
Rua Humberto Madeira, 9
2730-097 Queluz De Baixo Barcarena Portugal
21 434 78 00
800 20 19 77
www.CHICCO.pt
- NL** ARTSANA BELGIUM N.V.
Temselaan 5 B-1853 Strombeek - Bever
Belgium
+32 23008240
www.CHICCO.be
- TR** İthalatçı firma:
Artsana Turkey Bebek ve Sağlık Ürünleri A.Ş.
İçerenköy Mh. Erkut Sk. No:12 Üner Plaza K:12
Ataşehir İSTANBUL
Tel: 0 216 570 30 30
Üretici Firma: Artsana S.p.A.
Via Saldarini Catelli, 1 - 22070 Grandate (CO)-Italy
Tel: (+39) 031 382 111
Yetkili Servis:
Eser Puset Tamir ve Bakım Servisi Tic. Ltd. Şti.
Seyrantepe Mh. İspar İş Merkezi No:107 Kağıthane
İSTANBUL
Tel: 0 212 570 30 78
- PL** ARTSANA POLAND Sp.zo.o.
Aquarius, Ul. Połczyńska 31 A
01-377 Warszawa
+48 22 290 59 90
www.CHICCO.com

RUS ООО "Артсана Рус"
Россия 125009 Москва,
Дегтярный переулок, д.4, стр.1.
тел/факс (+7 495) 662 30 27
www.CHICCO.ru
часы работы: 9.30-18.00
(время московское)

CH ARTSANA SUISSE S.A
Stabile la Punta Via Cantonale 2/b
6928 Manno (TI)-Svizzera
+41 (0)91 935 50 80
www.CHICCO.ch

BR ARTSANA BRASIL LTDA.
Av. Comendador Aladino Selmi
4630 – Galpões 06 e 07 – Vila San Martin
Campinas – SP
CEP: 13069-096
+55 11 2246-2100
www.CHICCO.com.br

MX ARTSANA MEXICO S.A
Dec V. Ruben Dario 1015
Colonia Lomas De Providencia 44647
Guadalajara, Jalisco-Mexico
01800 702 8983
www.CHICCO.com.mx

AR ARTSANA ARGENTINA S.A.
Uruguay 4501
Victoria Cp(1644)
San Fernando- Buenos Aires-Argentina
0810-888-2442
www.CHICCO.com.ar

IN ARTSANA INDIA PRIVATE LIMITED,
7Th Floor, Tower B, Paras Twin Towers,
Golf Course Road, Sector 54
Gurgaon – 122002 - Haryana, India
(+91)(124)(4964500)
www.CHICCO.in



ARTSANA S.p.A.
Via Saldarini Catelli, 1
22070 Grandate (CO) - Italy
Tel. (+39) 031 382 111
Fax (+39) 031 382 400
www.CHICCO.com



NOTE

A series of horizontal dotted lines for writing notes, spanning the width of the page.





NOTE

A series of horizontal dotted lines for writing notes, spanning the width of the page.





ARTSANA S.p.A. - Via Saldarini Catelli, 1 - 22070 Grandate (CO) - Italy
Tel. (+39) 031 382 111 - Fax (+39) 031 382 400 - www.chicco.com



46 079148 000 000_1816