



Silverlit®
Silverlit SAS, 80 rue Barthelemy Danjou,
92100 Boulogne-Billancourt / France.
©2021 Silverlit. All rights reserved.



Scan the QR code for more instructions online
Den QR-Code scannen, um weitere Anweisungen online zu erhalten. • Scannez le code QR pour plus d'informations en ligne.
Scan de QR-code voor meer instructies online • Escanea el código QR para obtener más instrucciones online.
Scansona il codice QR per ulteriori istruzioni online • Отсканируйте QR-код для ознакомления с более подробными инструкциями онлайн. • Digitalize o código QR para mais informações online

Tips! Batteries included for demonstration only. New alkaline batteries are recommended to use in this product to obtain best and maximum performance.
TIPP! Die eingelegten Batterien dienen nur zu Vorführzwecken. Es empfiehlt sich, neue Batterien in diesem Produkt zu verwenden, um die beste und maximale Leistung zu erhalten.
CONSEIL! Des piles sont incluses pour la démonstration uniquement. Il est recommandé d'utiliser des piles neuves dans ce produit pour obtenir des performances optimales et maximales.
TIPSI! Batterijen zijn alleen inbegrepen voor demonstratiedoeleinden. Nieuwe batterijen worden aanbevolen om met dit product de beste en maximale prestaties te bereiken.
CONSEJOS! Pilas incluidas solo con fines de demostración. Se recomienda usar pilas nuevas en este producto para conseguir un rendimiento máximo y óptimo.
TIP! Le batterie sono incluse a solo scopo dimostrativo. Si raccomanda di scollare le batterie nuove per ottenere le migliori prestazioni.
Совет! Батарейки, поставляемые с изделием, предназначены только для демонстрационных целей. Для максимальной производительности рекомендуется установить в устройство новые батарейки.
Dicas! Pilhas incluídas apenas para demonstração. Recomendamos que utilize pilhas novas neste produto, para obter o melhor e máximo desempenho.

1. Delivery Content

Lieferumfang • Contenu de l'emballage • Inhoud van de verpakking • Lista de componentes • Elenco delle parti • B. komnente • Acessórios incluídos

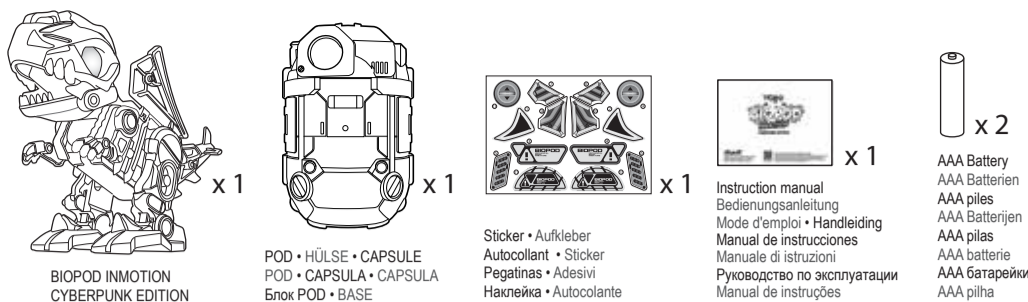

2. Battery Installation

Einlegen der Batterien • Installation des piles • Installatie van de batterijen • Instalación de las pilas • Installazione delle batterie • Установка батареек • Instalação das pilhas

Make sure the power switch is on "OFF" position.

Du musst sicher sein, dass der An/Aus-Schalter auf „OFF“ steht. • S'assurer que l'interrupteur soit sur la position "OFF". • Zorg ervoor dat de stroomschakelaar in de "OFF" (UIT) stand staat. • Asegúrese de que el interruptor de encendido esté en la posición "OFF" [apagado]. • Assicurarsi che l'interruttore sia posizionato su "OFF". • убедиться, что выключатель питания находится в положении ВЫКЛ • Certifica-te que o interruptor está na posição "OFF", desligado

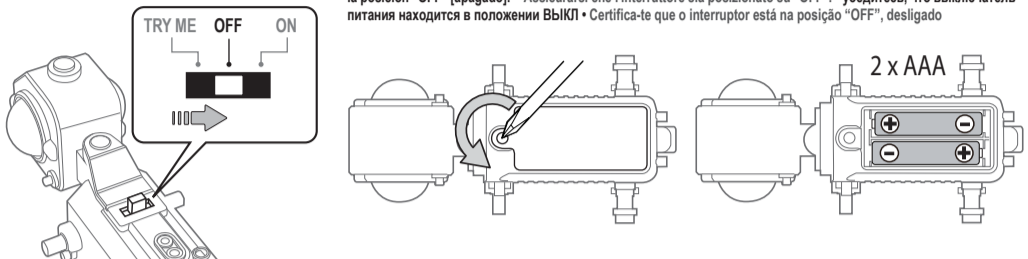

3. HOW TO BUILD

ZUSAMMENBAUEN • MONTAGE • HOE IN ELKAAR ZETTEN • INSTRUCCIONES DE MONTAJE • ASSEMBLAGGIO • ПОРЯДОК СБОРКИ • COMO CONSTRUIR

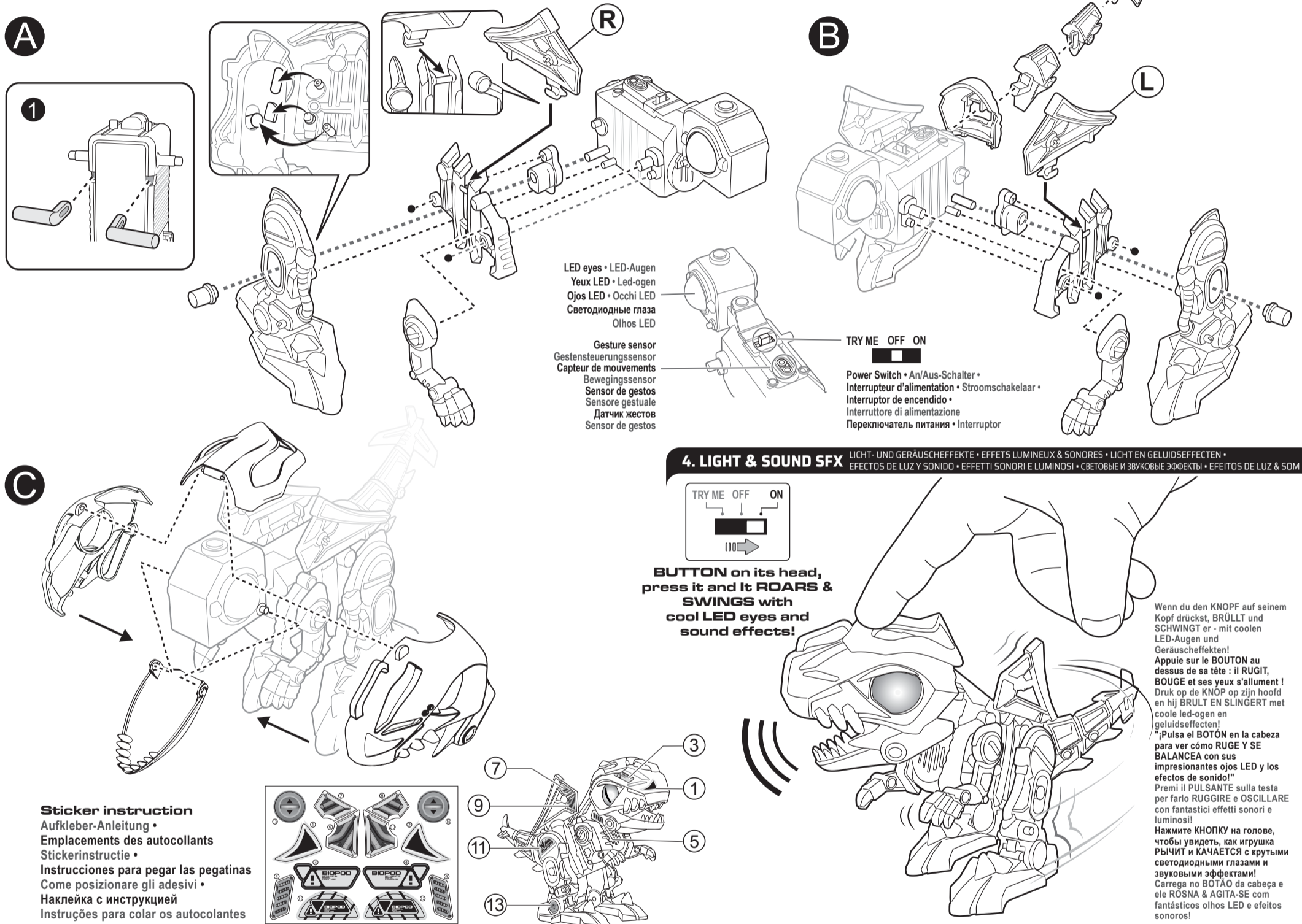

LED eyes • LED-Augen
Yeux LED • Led-ogen
Ojos LED • Occhi LED
Светодиодные глаза
Olhos LED

Gesture sensor
Gestensteuerungssensor
Capteur de mouvements
Bewegungssensor
Sensor de gestos
Sensore gestuale
Датчик жестов
Sensor de gestos

TRY ME OFF ON
Power Switch • An/Aus-Schalter
Interrupteur d'alimentation • Stroomschakelaar
Interruptor de encendido
Interruttore di alimentazione
Переключатель питания • Interruptor

4. LIGHT & SOUND SFX

LICHT- UND GERÄUSCHEFFEKTE • EFFETS LUMINEUX & SONORES • LICHT EN GELUIDSEFFECTEN • EFECTOS DE LUZ Y SONIDO • EFFETTI SONORI E LUMINOSI • СВЕТОВЫЕ И ЗВУКОВЫЕ ЭФФЕКТЫ • EFEITOS DE LUZ & SOM.

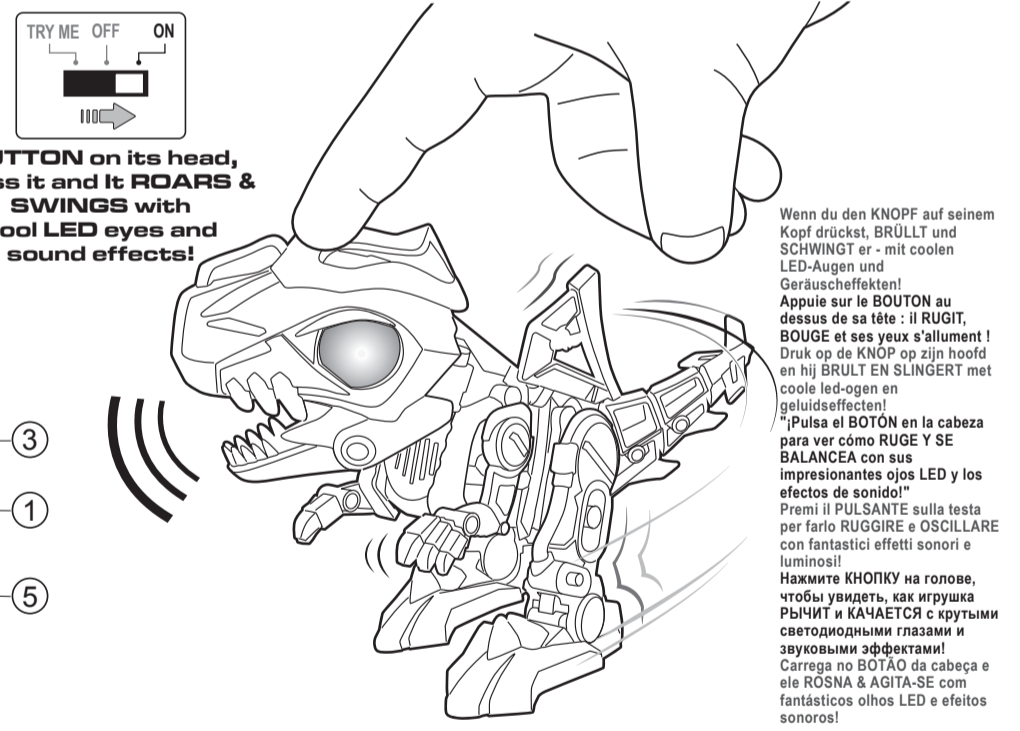

BUTTON on its head, press it and It ROARS & SWINGS with cool LED eyes and sound effects!

Wenn du den KNOPF auf seinem Kopf drückst, BRÜLLT und SCHWINGT er - mit coolen LED-Augen und Geräuscheffekten!
Appuie sur le BOUTON au dessus de sa tête : il RUGIT, BOUGE et ses yeux s'allument !
Druk op de KNOP op zijn hoofd en hij BRULT EN SLINGERT met coole led-ogen en geluidseffecten!
"¡Pulsa el BOTÓN en la cabeza para ver cómo RUGE Y SE BALANCEA con sus impresionantes ojos LED y los efectos de sonido!"
Premi il PULSANTE sulla testa per farlo RUGGIRE e OSCILLARE con fantastici effetti sonori e luminosi!
Нажмите КНОПКУ на голове, чтобы увидеть, как игрушка РЫЧИТ и КАЧАЕТСЯ с крутыми светодиодными глазами и звуковыми эффектами!
Carrega no BOTÃO da cabeça e ele RÔSNA & AGITA-SE com fantásticos olhos LED e efeitos sonoros!

5. GESTURE CONTROL

GESTENSTEUERUNG • COMMANDE DES MOUVEMENTS • BEWEGINGSBEDIENING • CONTROL POR GESTOS • Sensore di movimento • УПРАВЛЕНИЕ ЖЕСТАМИ • CONTROLLO POR GESTOS



Wave your hand over its gesture sensor and it will walk forward!

Bewege deine Hand über seinem Gestensteuerungssensor hin und her, dann läuft er vorwärts!
Agite ta main au-dessus du capteur de mouvements et il se met à avancer!
Zwaai met je hand over de bewegingssensor en hij zal vooruit lopen!
"¡Mueva la mano sobre el sensor de gestos y caminará hacia adelante!"
Muovi la mano sopra al sensore di movimento per far camminare il tuo Biopod in avanti!
Проведите рукой перед датчиком жестов, и игрушка пойдет вперед!
Agita a mão sobre o sensor de gestos e ele anda para a frente!



Hold your hand steady over the gesture sensor, it will perform different actions!

Halte deine Hand, ohne sie zu bewegen, über den Gestensteuerungssensor, dann führt er verschiedene Aktionen aus!
Tieni ta main au-dessus du capteur de mouvements sans bouger, il réalise différentes actions!
Houd je hand stabiel over de bewegingssensor en hij zal verschillende acties uitvoeren!
¡Mantén la mano quieta sobre el sensor de gestos y realizará diferentes acciones!
Tieni la mano ferma sopra al sensore di movimento per fargli fare diverse azioni!
Удерживайте руку над датчиком жестов, чтобы игрушка выполняла различные действия!
Mantém a mão parada sobre o sensor de gestos, e ele faz ações diferentes!

ENGLISH

For ages 5+

WARNING:
CHOKING HAZARD – Small Parts.
Not for children under 3 years.

Safety Precautions:

Remove battery from the toy when not in use.

Warning: Changes or modifications to this unit not expressly approved by the party responsible for compliance could void the user's authority to operate the equipment.

Cautions:

- Non-rechargeable batteries are not to be recharged.
- Rechargeable batteries are to be removed from the toy before being charged.
- Rechargeable batteries should be charged under adult supervision.
- Different types of batteries or new and used batteries are not to be mixed.
- Only batteries of the same or equivalent type as recommended are to be used.
- Batteries are to be inserted with correct polarity. (+ and –)
- Exhausted batteries are to be removed from the toy.
- The supply terminals are not to be short-circuited.
- Do not mix old and new batteries.
- Do not mix alkaline batteries, standard batteries (carbon-zinc) and rechargeable batteries (nickel-cadmium).





Note:

- Parental guidance is recommended when installing or replacing batteries.
- You are advised to replace the battery as soon as the function becomes impaired.
- Instruction sheet and packaging must be retained since it contains important information.
- Users should keep strict accordance with the instruction manual while operation the product.
- Under the environment with electrostatic discharge, the sample may malfunction and require user to reset the sample.

Care and Maintenance:

- Always remove batteries from the toy when it is not being used for a long period of time.
- Wipe the toy gently with a clean damp cloth.
- Keep the toy away from direct sunlight and/or direct heat.
- Do not submerge the toy into water that can damage the electronic assemblies.

Battery requirement (BIOPOD INMOTION):

 Power Supply : 
 Rating : DC 3.0 V / 1.5W
 Batteries : 2 x 1,5 V "AAA"/LR03 / AM4 (included)

FCC Statements

This device complies with part 15 of the FCC rules. Operation is subject to the following two conditions:

- 1) This device may not cause harmful interference, and
- 2) This device must accept any interference received, including interference that may cause undesired operation.

NOTE: This equipment has been tested and found to comply with the limits for a Class B digital device, pursuant to Part 15 of the FCC Rules. These limits are designed to provide reasonable protection against harmful interference in a residential installation. This equipment generates, uses and can radiate radio frequency energy and, if not installed and used in accordance with the instructions, may cause harmful interference to radio communications. However, there is no guarantee that interference will not occur in a particular installation. If this equipment does cause harmful interference to radio or television reception, which can be determined by turning the equipment off and on, the user is encouraged to try to correct the interference by one or more of the following measures:

- Reorient or relocate the receiving antenna.
- Increase the separation between the equipment and receiver.
- Connect the equipment into an outlet on a circuit different from that which the receiver is connected.
- Consult the dealer or an experienced radio/TV technician for help.

Waste Electrical and Electronic Equipment (WEEE)
When this appliance is out of use, please remove all batteries and dispose of them separately. Bring electrical appliances to the local collecting points for waste electrical and electronic equipment. Other components can be disposed of in domestic refuse.

The symbol showing a crossed-out rubbish bin indicates that ordinary batteries, rechargeable batteries, button batteries, battery packs etc. should not be disposed of with household waste. Batteries are dangerous for health and the environment. Help to protect the environment against health risks. Ask your child to dispose of batteries cleanly by taking them to your local collection points. In this way, batteries can be recycled safely.

Warning !



FRANÇAIS

A partir de 5 ans

ATTENTION !
Risque d'étouffement - Petites pièces.
Déconseillé aux enfants de moins de 3 ans.

Consignes de sécurité :

Retirer les piles du jouet quand il n'est pas utilisé.

Attention : Toute altération ou modification de l'appareil, non explicitement autorisée par l'entité responsable de la conformité, entraîne la déchéance de la garantie et l'exclusion de toute responsabilité du fabricant.

Attention :

- Les piles non-rechargeables ne doivent pas être rechargées.
- Retirez les piles rechargeables du jouet avant de les recharger.
- Les piles rechargeables doivent être rechargées sous la surveillance d'un adulte.
- Ne pas mélanger les piles de types différents ou des piles neuves avec des piles usées.
- Utilisez uniquement des piles du même type que celui recommandé ou d'un type équivalent.
- Insérez les piles en respectant la polarité. (+ et –)
- Retirez du jouet les piles usées.
- Ne pas mettre en court-circuit les bornes d'alimentation.
- Ne pas mélanger des piles neuves avec des piles usées.
- Ne pas mélanger Alcalines, piles standards (carbon-zinc) ou piles rechargeables (nickel-cadmium)





Remarques :

- L'aide d'un adulte est recommandé lors de l'installation ou du remplacement des piles.
- Nous vous conseillons de changer les piles dès que les fonctions se dégradent.
- Conservez le mode d'emploi et l'emballage car ils contiennent des informations importantes.
- Faites fonctionner le produit en vous conformant strictement au manuel d'instructions.
- Dans un environnement où il y a des décharges électrostatiques, le fonctionnement du produit peut être perturbé et l'utilisateur peut avoir à le réinitialiser.

Soin et Entretien :

- Retirez toujours les piles du jouet lorsqu'il reste longtemps hors service.
- Essuyez le jouet délicatement avec un chiffon propre humide.
- Gardez le jouet à l'écart de toute source directe de chaleur.
- Ne pas immerger le jouet dans l'eau au risque d'endommager les composants électroniques.

Piles nécessaires pour la BIOPOD INMOTION :

 Alimentation : 
 Alimentation électrique : DC 3.0 V / 1.5W
 Piles : 2 x 1,5 V "AAA"/LR03 / AM4 (incluses)

ASSERTIONS FCC

L'appareil est en conformité avec les directives prévues par § 15 de la FCC. Le fonctionnement est soumis aux deux conditions suivantes :

- 1) L'appareil ne peut pas entraîner des interférences NUISIBLES.
- 2) L'appareil doit accepter toute interférence captée même les interférences qui peuvent causer une opération involontaire.

NOTE: L'appareil a été testé et répond aux directives de la catégorie digitale B conformément au § 15 des règles de la FCC. Ces directives ont été conçues afin de fournir une protection acceptable contre les interférences gênantes dans un environnement. Cet appareil génère, se sert d'ondes radio et peut occasionner des interférences NUISIBLES aux communications radio. Toutefois il n'y a aucune garantie pour interférence causée par une installation quelconque. Quand l'appareil provoque une interférence NUISIBLE lors de la réception des programmes de la radio ou de la télévision, ce que peut être constaté en tournant l'interrupteur de l'appareil en OFF et ON, il est recommandé à l'utilisateur de tester une ou plusieurs dispositions indiquées ci-dessous afin de réprimer l'interférence.

- Réorienter ou au besoin déplacer l'antenne réceptrice.
- Agrandir la distance entre l'appareil et le récepteur.
- Raccorder l'appareil et le récepteur à un circuit séparé.
- A la rigueur consulter le distributeur ou un technicien radio / télévision expérimenté.

DEEE : Lorsque cet appareil est en fin de vie, veuillez retirer toutes les piles et les jeter séparément. Rapportez les appareils électriques à un centre de collecte des appareils électroniques et électroménagers. Les autres composants peuvent être jetés avec les ordures ménagères.

Le symbole d'une poubelle barrée indique que les piles simples, rechargeables, bouton, blocs de piles, etc. ne doivent pas être jetés à la poubelle ménagère. Les piles sont dangereuses pour la santé et l'environnement. Aidez à protéger l'environnement contre les risques sanitaires. Demandez à votre enfant de mettre au rebut les piles proprement en les déposant aux points de collecte de la commune. Les piles sont, de cette sorte, recyclées sans risque.

ATTENTION !



ESPAÑOL

A partir de 5 años

¡Advertencia!

Peligro de asfixia - No recomendado para niños menores de 3 años por contener piezas pequeñas que pueden ser ingeridas por el niño y producir asfixia.

Precauciones de seguridad:

saque la pila del juguete cuando no se utilice.

¡Advertencia! Los cambios o modificaciones que no estén expresamente autorizados por el fabricante pueden invalidar el derecho de utilización del producto.

Precauciones:

- No se deben recargar las pilas no recargables.
- Deben quitarse las pilas recargables del juguete antes de iniciar su carga.
- Las pilas recargables deben cargarse bajo la supervisión de un adulto.
- No deben mezclarse tipos diferentes de pilas, ni pilas nuevas con usadas.
- Se recomienda usar únicamente pilas del mismo tipo o equivalentes.
- Se debe insertar las pilas respetando la polaridad correcta. (+ y –)
- Se debe quitar las pilas agotadas del juguete.
- Los terminales de suministro no deben ser cortocircuitados.
- No mezclar pilas nuevas con pilas usadas.
- No mezclar pilas alcalinas, normales (carbono-zinc) y recargables (níquel-cadmio).





Nota:

- Se recomienda la supervisión de un adulto al instalar o reemplazar las pilas.
- Se recomienda cambiar las pilas en cuanto se reduzca la capacidad de funcionamiento.
- Conserve la hoja de instrucciones y el envase, ya que contienen información importante.
- Los usuarios deben cumplir estrictamente el manual de instrucciones durante su uso.
- En un entorno con descarga electrostática, la muestra puede funcionar mal y requerir que se vuelva a configurar.

Cuidado y mantenimiento:

- Extraiga las pilas cuando no vaya a usarlo durante un largo periodo de tiempo.
- Envuelva el juguete en un paño limpio para guardarlo.
- Mantenga el juguete alejado del calor directo.
- No sumerja el juguete en agua ya que puede dañar los componentes electrónicos.

Especificaciones para las pilas del (BIOPOD INMOTION):

 Alimentación eléctrica : 
 Voltaje y potencia : DC 3.0 V / 1.5W
 Pilas : 2 x 1,5 V "AAA"/LR03 / AM4 (incluidas)

Reglas FCC

Esta máquina cumple la parte 15 de las normas FCC. El funcionamiento está sujeto a las dos condiciones siguientes:

- 1) Esta máquina no puede causar interferencias dañinas, y
- 2) Esta máquina debe aceptar las interferencias recibidas, incluyendo las interferencias que pueda causar un funcionamiento indeseado.

NOTA: este equipo ha sido testado y se ha encontrado que cumple con los límites para la clase B de máquinas digitales, consiguientes a la parte 15 de las reglas FCC. Estos límites están diseñados para proveer una protección razonable contra las interferencias dañinas en una instalación residencial. Este equipo genera usa y puede radiar energía de radio frecuencia y si no está instalado y es usado de acuerdo con las instrucciones, puede causar interferencias dañinas a las comunicaciones de radio. Sin embargo, no hay garantía de que la interferencia no ocurra en una instalación particular. Si este equipo causa interferencias dañinas a receptor de radio o televisión, que pueden ser determinadas desconectando y conectando el equipo, el usuario puede intentar corregir las interferencias con las siguientes medidas:

- Reorientar o recolocar la antena receptora
- Aumentar la separación entre el equipo y el receptor
- Conectar el equipo a un circuito de pared en un circuito diferente del que necesita el conectado.
- Consulte a un técnico experto en radio/TV para que le ayude.

RAEE
Cuando este aparato se encuentre fuera de uso, extraiga las pilas y guárdelas en forma separada. Lleve los componentes eléctricos a los puntos de recolección local de residuos de equipos eléctricos y electrónicos. Los demás componentes pueden eliminarse junto con los desechos domésticos.

El símbolo del cubo de basura tachado indica que las pilas normales, recargables, botón, en bloque, etc., no deben tirarse a la basura. Las pilas son peligrosas para la salud y el medio ambiente. Colabore en la protección del medio ambiente contra los riesgos sanitarios. Pida a su hijo o hija que deseché las pilas adecuadamente, depositándolas en los puntos de recogida comunitarios. De este modo, las pilas se reciclarán sin riesgos.

¡Advertencia!

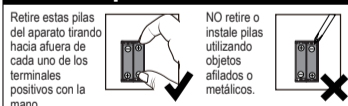

RUSSIAN

Для детей от 5 лет

Внимание !

Ввиду наличия мелких деталей и риска удушья. Не подходит для детей младше 3-х лет.

Меры предосторожности:

Извлеките батарейки из игрушки, когда она не используется.

Внимание. Изменения или модификации данного устройства, не одобренные в явном виде стороной, ответственной за соответствие стандартам, могут привести к лишению пользователя прав на эксплуатацию этого оборудования.

Предостережения:

- Не пытайтесь заряжать перезаряжаемые батареи.
- Перед зарядкой аккумуляторных батареек необходимо извлечь их из игрушки.
- Аккумуляторные батарейки следует заряжать под присмотром взрослых.
- Не используйте одновременно старые и новые батарейки, а также батарейки разных типов.
- Используйте батарейки только рекомендованного или аналогичного типа.
- Соблюдайте полярность при установке батареек. (+ и –)
- Использованные батарейки необходимо извлечь из игрушки.
- Не допускайте короткого замыкания контактов питания.
- Не используйте одновременно новые и старые батарейки.
- Не смешивайте щелочные, стандартные (углерод-цинковые) батарейки или аккумуляторные батарейки (никель-кадмиевые)





Примечание.

- Установку и замену батареек рекомендуется выполнять под присмотром родителей.
- Рекомендуется заменять батарейку при первом же нарушении функций изделия.
- Сохраните инструкцию и упаковку, так как они содержат важную информацию.
- При использовании изделия пользователи должны строго следовать инструкциям.
- Электростатический разряд может привести к повреждению устройства. Для перезапуска пользователю потребуется выключить устройство и снова включить его.

Уход и обслуживание

- Всегда извлекайте батарейки, если игрушка не будет использоваться в течение длительного периода времени.
- Аккуратно протирайте игрушку чистой влажной тканью.
- Держите игрушку подальше от прямых солнечных лучей и (или) источников тепла.
- Не погружайте игрушку в воду. Это может привести к повреждению электронных компонентов.

Требования к батарейкам (BIOPOD INMOTION):

 Электропитание : 
 Параметры батареек : DC 3.0 V / 1.5W
 Батарейки : 2 x 1,5 V "AAA"/LR03 / AM4 (входит в комплект)

Требования FCC

Это устройство соответствует требованиям части 15 правил FCC. Работа устройства соответствует следующим двум требованиям:

- 1) это устройство не должно создавать вредных помех; и
- 2) это устройство должно быть устойчивым к любым помехам, включая помехи, которые могут вызывать сбои в его работе.

ПРИМЕЧАНИЕ. В результате тестирования данного оборудования было доказано его соответствие ограничениям по цифровым устройствам класса B согласно части 15 правил FCC. Данные ограничения установлены для обеспечения соответствующей защиты от вредных помех в стандартных условиях. Данное оборудование генерирует, использует и может излучать радиочастотную энергию и, если оно не настроено и не используется в соответствии с инструкциями, может создавать помехи для радиосвязи. Однако нет никакой гарантии, что в определенных условиях эксплуатации помехи не будут возникать. Если данное устройство является источником помех для радио или телевизионного приема, что может быть определено путем включения и выключения устройства, пользователь может попытаться устранить помехи одним из следующих способов:

- перенаправить или изменить положение принимающей антенны;
- увеличить расстояние между оборудованием и приемником;
- подключить оборудование к розетке в цепи, отличной от той, к которой подключен приемник;
- обратиться за помощью к продавцу либо опытному радио- или телемастеру.

WEEE
Если устройство не используется, извлеките из него все батарейки и утилизируйте их отдельно. Отнесите устройство в ближайший пункт сбора отходов электрического и электронного оборудования. Другие компоненты можно выбросить с бытовым мусором.

Знак перечеркнутого мусорного ведра символизирует, что батареи, зарядные батареи и устройства не должны выбрасываться вместе с домашними отходами. Батареи токсичны и могут нанести вред здоровью и окружающей среде. Пожалуйста проинформируйте детей о том, что батареи должны быть сданы в специальный пункт для безопасной переработки. Помогите сохранить окружающую среду.

Внимание !



DEUTSCH

Ab 5 Jahre

Achtung!
Erstickungsgefahr - Enthält kleine Teile.
Nicht für Kinder unter 3 Jahren geeignet.

Sicherheitshinweise:

Batterie aus dem Spielzeug entfernen, wenn es nicht benutzt wird.

ACHTUNG: Wenn vom Verwender dieses Gerätes Bauartveränderungen durchgeführt werden, die nicht ausdrücklich vom Aussteller der Betriebslizenz zugelassen sind, kann die Betriebslizenz für das Spielzeug erlöschen.





Hinweise zu Batterien:

- Nicht wiederaufladbare Batterien dürfen nicht geladen werden.
- Aufladbare Batterien müssen vor dem Laden aus dem Produkt entnommen werden.
- Wiederaufladbare Batterien sollten unter Aufsicht eines Erwachsenen aufgeladen werden.
- Verwende niemals ungleiche Batterietypen oder neue und gebrauchte Batterien zusammen.
- Es dürfen nur die empfohlenen Batterien oder die eines gleichwertigen Typs verwendet werden.
- Lege Batterien mit der richtigen Polarität („+“ und „-“) ein.
- Leere Batterien müssen aus dem Produkt entfernt werden.
- Die Anschlussklemmen dürfen nicht kurzgeschlossen werden.
- Keine neuen und alten Batterien mischen.
- Nie Alkalin-, Standard-, (Karbon-Zink) oder wiederaufladbare (Nickel-Kadmium) Batterien miteinander mischen.

Pflege und Wartung:

- Immer die Batterien aus dem Produkt entfernen, wenn es für längere Zeit nicht benutzt wird.
- Das Produkt vorsichtig mit einem sauberen Tuch abwischen.
- Das Produkt von direkter Hitze fernhalten.
- Das Produkt nicht in Wasser tauchen, da dies die elektronischen Bauteile beschädigen kann.

Batterieanforderungen für das (BIOPOD INMOTION):

 Stromversorgung : 
 Leistungswerte : DC 3.0 V / 1,5W
 Batterien : 2 x 1,5 V "AAA"/LR03 / AM4 (mitgeliefert)

NEDERLANDS

Leeftijd vanaf 5 jaar

Waarschuwing!

Verstikkingsgevaar - Kleine onderdelen.
Niet geschikt voor kinderen onder de 3 jaar.





Waarschuwing:

- Niet-oplaadbare batterijen mogen niet opnieuw geladen worden.
- Neem oplaadbare batterijen voor het laden uit het speelgoed.
- Oplaadbare batterijen mogen alleen opgeladen worden onder het toezicht van een volwassene.
- Gebruik geen verschillende soorten batterijen of oude en nieuwe batterijen door elkaar.
- Gebruik slechts batterijen van het aanbevolen of een soortgelijke type.
- Leg de batterijen met de polen in de juiste richting in het vak. (+ en –)
- Neem lege batterijen uit het speelgoed.
- De voedingspookklemmen mogen niet kortgesloten worden.
- Oude en nieuwe batterijen niet samen gebruiken.
- Gebruik geen alkaline, standaard (zink-koolstof) of herlaadbare (nikkel-cadmium) batterijen samen.

Opmerking:

- De batterijen dienen onder toezicht van volwassenen ingelegd of verwisseld te worden.
- Het is aangeraden om de batterij door een nieuwe te vervangen zodra het product niet naar behoren werkt.
- Bewaar de gebruiksaanwijzing en de verpakking, deze bevatten belangrijke informatie.
- Gebruik dit product precies volgens de handleiding.
- Ten gevolge van elektrostatische ontlading kunnen er defecten in het product optreden. In dit geval dient het product opnieuw ingesteld te worden.

Batterijvereisten voor (BIOPOD INMOTION):

 Stroomtoevoer : 
 Vermogen : DC 3.0V / 1,5 W
 Batterijen : 2 x 1,5 V "AAA"/LR03 / AM4 (inbegrepen)

ITALIANO

Dai 5 anni in su

Precauzioni di sicurezza:

Avvertenzia! Non adatto a bambini di età inferiore ai 36 mesi. Piccole parti potrebbero essere ingerite o inalate. Rischio di soffocamento. Le parti e i fili in plastica dell'imballaggio non fanno parte del giocattolo, si prega di rimuoverli prima di dare il gioco al bambino. Colori e modelli possono variare rispetto a quanto illustrato sulla confezione. Leggere e conservare la confezione per riferimenti futuri.





Avvertenze sulle batterie:

- Le batterie non ricaricabili non devono essere ricaricate.
- Le batterie ricaricabili devono essere rimosse dal giocattolo prima di essere ricaricate.
- Le batterie ricaricabili devono essere ricaricate sotto la supervisione di un adulto.
- Diversi tipi di batterie o batterie nuove e usate non devono essere mischiati.
- Devono essere utilizzate solo batterie dello stesso tipo o equivalenti a quelle raccomandate.
- Le batterie devono essere inserite rispettando la corretta polarità. (+ e –)
- Le batterie scariche devono essere rimosse dal giocattolo.
- I morsi di alimentazione non devono essere cortocircuitati.
- Non mischiare batterie vecchie e nuove.
- Non mischiare pile alcaline, pile standard (carbone-zinco) o pile ricaricabili (nichel-cadmio)
- Non utilizzare batterie con tensione di alimentazione superiore a quella indicata nelle istruzioni.
- Non gettare nell'acqua, non gettare nel fuoco, non toccare con le mani umide e bagnate.
- L'inserimento delle batterie e la connessione all'eventuale sistema di ricarica batteria deve essere eseguita da un adulto.

Note:

- Durante l'installazione e la sostituzione delle batterie è necessaria la guida di un adulto.
 - Sostituire la batteria in caso di malfunzionamento.
 - Conservare le istruzioni e la confezione perché contengono informazioni importanti.
 - L'utente deve attenersi scrupolosamente alle istruzioni per il corretto funzionamento del prodotto.
 - In presenza di scariche elettrostatiche, il prodotto potrebbe non funzionare correttamente e richiedere una reinizializzazione.
- Cura e manutenzione:**
- Rimuovere sempre le batterie dal prodotto se si prevede di non utilizzarlo per un lungo periodo.
 - Pulire delicatamente il prodotto con un panno pulito.
 - Tenere il prodotto al riparo dalle fonti dirette di calore.
 - Non immergere il prodotto in acqua perché i componenti elettronici potrebbero danneggiarsi.

Batterie richieste per il BIOPOD INMOTION:

 Alimentazione : 
 Livello batteria : DC 3.0 V / 1,5W
 Quantità e tipo : 2 x 1,5 V "AAA"/LR03 / AM4 (incluse)

PORTUGUÊS

Para idades superiores a 5 anos

Atenção !

Peças pequenas - perigo de asfixia.
Contraindicado para crianças com menos de 3 anos

Precauções de Segurança:

Remove as pilhas do boneco quando não está a utilizar.

Atenção: Alterações ou modificações não expressamente autorizadas pelo fabricante podem anular o direito de uso do produto.

Cuidados:

- As pilhas não recarregáveis não devem ser recarregadas.
- As pilhas recarregáveis devem ser removidas do brinquedo antes de serem carregadas.
- As pilhas recarregáveis devem ser carregadas sob supervisão de um adulto.
- Não deve misturar diferentes tipos de pilhas nem pilhas novas com pilhas usadas.
- Devem ser utilizadas apenas pilhas do mesmo tipo ou de tipo equivalente às recomendadas.
- As pilhas devem ser inseridas com a polaridade correta. (+ e -)
- As pilhas gastas devem ser removidas do brinquedo.
- Os terminais de alimentação não devem ser colocados em curto-circuito.
- Não misture pilhas alcalinas com pilhas usadas.
- Não misture pilhas alcalinas, pilhas padrão (zinco-carbono) ou pilhas recarregáveis (níquel-cádmio).





Nota:

- É recomendada orientação parental quando instala ou troca as pilhas.
- Aconselhamos a trocar as pilhas assim que a função apresentar anomalias.
- A folha de instruções e embalagem devem ser guardadas, uma vez que contém informação importante.
- Os utilizadores devem seguir o manual de instruções antes de utilizar o produto.
- Descarga eletrostática, pode funcionar indevidamente e precisar que o utilizador desligue e volte a ligar.

Cuidados e manutenção:

- Extraiga as pilhas quando não vaya a usarlo durante un largo periodo de tiempo.
- Envuelva el juguete en un paño limpio para guardarlo.
- Mantenga el juguete alejado del calor directo.
- No sumerja el juguete en agua ya que puede dañar los componentes electrónicos.

Requisitos de pilhas (BIOPOD INMOTION):

 Alimentação : 
 Classificação das pilhas : DC 3.0 V / 1,5W
 Pilhas : 2 x 1,5 V "AAA"/LR03 / AM4 (incluído)

Hinweise:

- Das Einlegen oder Auswechseln der Batterien sollte unter Anleitung eines Erwachsenen stattfinden.
- Es ist ratsam, die Batterie zu ersetzen, sobald das Spielzeug nicht mehr einwandfrei funktioniert.
- Anleitung und Verpackung müssen aufbewahrt werden, da sie wichtige Informationen enthalten.
- Benutzer sollten sich strikt an die Bedienungsanleitung beim Betrieb des Produktes halten.
- In einer Umgebung mit elektrostatischen Entladungen wird das Muster möglicherweise nicht einwandfrei funktionieren. Der Benutzer muss das Muster in diesem Fall zurücksetzen.

WEEE-Richtlinie über Elektro- und Elektronik-Altgeräte Elektroschrotgesetz
Nach Gebrauchsende eine Bitte: Entnimmt alle Batterien und entsorge sie separat. Gib