

ПИЛОТАЖ
радиоуправляемые модели

РАДИОУПРАВЛЯЕМЫЙ КВАДРОКОПТЕР PILOTAGE FALCON X5

Инструкция по эксплуатации



СОДЕРЖАНИЕ

Введение	2
Меры предосторожности	2
Комплектация	3
Технические характеристики	3
Установите шасси и защиту пропеллеров	3
Установка пропеллеров	4
Передатчик	4
Установка батареек в передатчик	4
Управление	5
Триммирование	6
Калибровка гироскопа	6
3D кульбит	7
Защита от перегрузки по току	7
Интеллектуальный режим (headless)	7
Рекомендации по управлению	7
Защита при низком напряжении	8
Зарядка батареи модели	8
Экстренное выключение двигателей	8
Подготовка к полету	8
Контактная информация	9

ВВЕДЕНИЕ

Благодарим Вас за приобретение квадрокоптера Pilotage Falcon X5! Пожалуйста, перед использованием внимательно прочтите это руководство и храните его на протяжении всего срока службы изделия!

Мы надеемся, что модель подарит Вам множество незабываемых моментов и удовольствие от управления.

Производитель постоянно работает над улучшением дизайна и характеристик своей продукции, поэтому некоторые узлы и детали могут отличаться от образцов, приведенных в инструкции.

Для правильной и безотказной службы изделия, работы по сборке / разборке, настройке элементов модели рекомендуется производить в технических центрах фирмы-продавца.

Фирма-продавец не несет ответственности за любые возможные последствия, возникшие при несоблюдении вышеперечисленных мер предосторожности, а так же за последствия, возникшие в результате самостоятельной сборки и / или некорректной предпусковой настройки изделия.

МЕРЫ ПРЕДОСТОРОЖНОСТИ

Пожалуйста, внимательно прочитайте этот абзац и строго соблюдайте указания данной инструкции по сборке и калибровке. Используя наше изделие, вы тем самым принимаете условия этого соглашения и подтверждаете, что перед использованием вы полностью прочитали инструкцию.

- Данное изделие не предназначено для детей младше 12 лет.
- Этот продукт не игрушка! Это сложная техническая модель для спорта и отдыха, в которой сочетаются сложные механические, электронные и высокочастотные технологии. Пользователь модели обязан строго соблюдать инструкцию и правила безопасности. Только правильная эксплуатация модели позволит избежать аварий и несчастных случаев. Несоблюдение инструкции и мер безопасности может привести к серьезным травмам и повреждениям имущества. Производитель и продавец не несут ответственности за них!
- Производитель и продавец не несут никакой ответственности за любой прямой или косвенный ущерб(ы) или травмы, причиненные в результате использования данного изделия.
- Производитель и продавец не несут никакой ответственности за любой прямой или косвенный ущерб(ы) или травмы, вызванные использованием этого продукта, включая ситуации, когда пользователь находится под воздействием алкоголя, наркотиков, в состоянии недомогания, усталости или любых других случаях.
- Производитель и продавец не несут никакой ответственности за любой прямой или косвенный ущерб(ы) или травмы, вызванные использованием этого продукта в неподходящих погодных условиях, таких как сильный ветер, дождь, снег, град, удар молнии, землетрясение, цунами или во время других природных катаклизмов.
- Производитель и продавец не несут никакой ответственности за любой прямой или косвенный ущерб(ы) или травмы, вызванные использованием этого продукта в неподходящих условиях, таких как: в условия магнитных или радиопомех, в местах или зонах запрещенных для полетов местным законодательством.
- Производитель и продавец не несут никакой ответственности за любой прямой или косвенный ущерб(ы) или травмы, причиненные в результате некавалифицированного ремонта или сборки изделия, в результате использования неоригинальных деталей, в результате использования неисправной или поврежденной модели.
- Если во время или после использования модели у вас возникнут вопросы или проблемы при эксплуатации, пожалуйста, свяжитесь с местным дистрибьютором / продавцом или обратитесь к производителю за ответом или помощью. Производитель и продавец не несут никакой ответственности за любой прямой или косвенный ущерб(ы) или травмы, вызванные неправильной эксплуатацией или обслуживанием модели.

- Помните, вы и только вы несете ответственность за безопасность при эксплуатации этой модели!
- Пожалуйста, запускайте модель в поле, там, где не ходят люди, в местах, где местным законодательством разрешены полеты радиоуправляемых моделей.
- Производитель и продавец не несут никакой ответственности за нарушение пользователем местных административных или уголовных законодательств, или за незаконное использование изделия.

КОМПЛЕКТАЦИЯ

- Квадрокоптер Falcon X5
- Пульт управления
- Аккумулятор Li-Pol 3,7 В 400 мАч
- Комплект запасных лопастей
- USB зарядка аккумулятора
- Инструкция
- Отвертка

Требуется докупить:

- 4 батареи питания размера АА для пульта управления

ТЕХНИЧЕСКИЕ ХАРАКТЕРИСТИКИ

Высота	120 мм
Взлетный вес	76 г
Диаметр пропеллеров	390 мм
Время полета	до 8 минут
Батарея	3,7 В 400 мАч

УСТАНОВИТЕ ШАССИ И ЗАЩИТУ ПРОПЕЛЛЕРОВ



Установите стойки шасси на нижнюю часть корпуса, как показано на рисунке



Установите защиту пропеллеров на лучи корпуса, как показано на рисунке



Используя винты, закрепите защиту пропеллеров, вращая винты по часовой стрелке, как показано на рисунке

УСТАНОВКА ПРОПЕЛЛЕРОВ

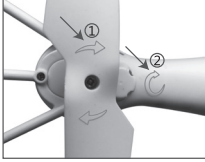

При установке пропеллеров убедитесь, что направление стрелки 1, изображенной на пропеллере соответствует направлению стрелки 2 (см. рисунок), которая изображена на луче квадрокоптера.

СОВЕТ: Для обеспечения безопасности, перед каждым полетом проверьте, что пропеллеры надежно затянуты.

ПЕРЕДАТЧИК

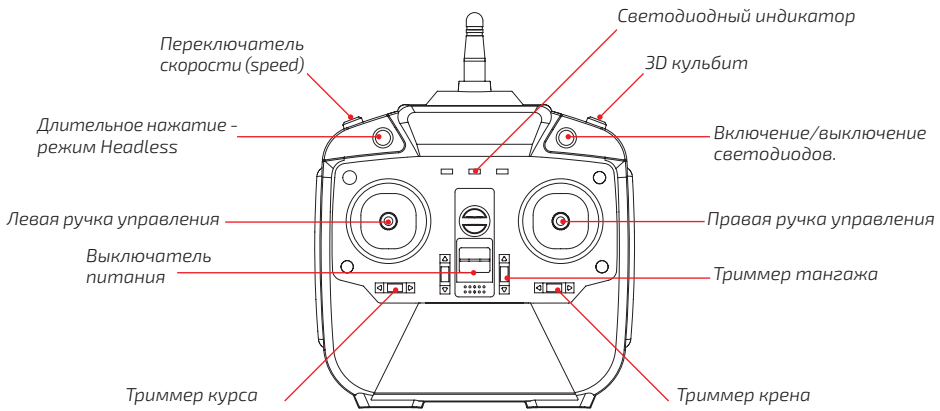

УСТАНОВКА БАТАРЕЕК В ПЕРЕДАТЧИК

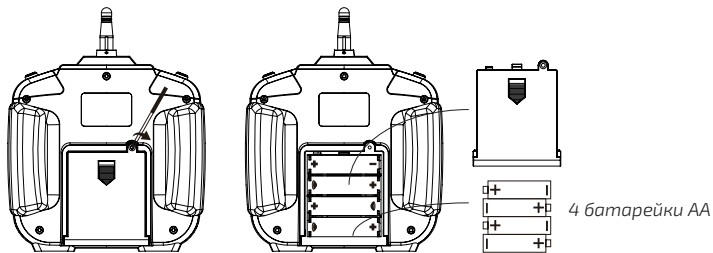

При помощи отвертки выкрутите фиксирующий винт и снимите крышку батарейного отсека. Строго соблюдая полярность, как показано на рисунке, установите в отсек 4 батарейки AA, затем закройте крышку и закрутите фиксирующий винт.

УПРАВЛЕНИЕ

Набор высоты/снижение

При перемещении левой ручки передатчика от себя модель набирает высоту, при перемещении этой ручки передатчика на себя — модель снижается.

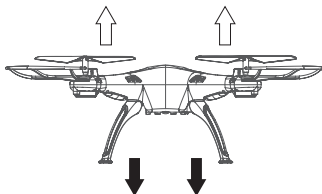
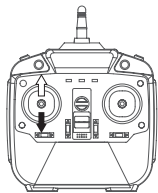

Полет вперед/назад

При перемещении правой ручки передатчика от себя модель наклоняется вперед и летит вперед. При перемещении правой ручки передатчика на себя модель наклоняется назад и летит назад.

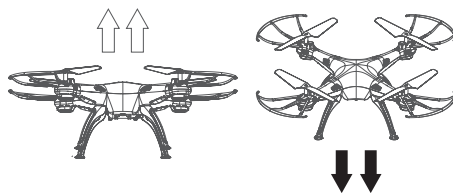
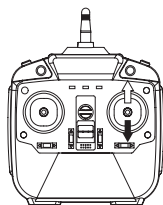

Поворот влево/вправо

При перемещении левой ручки передатчика влево/вправо модель поворачивает влево/вправо.

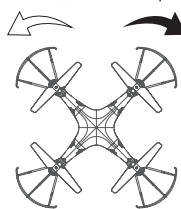
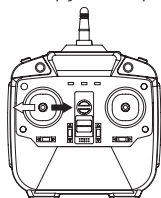

Полет боком влево/вправо

При перемещении правой ручки передатчика влево/вправо модель кренится и летит боком влево/вправо.

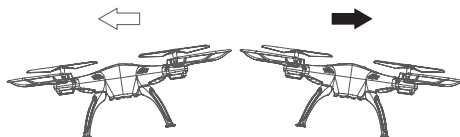
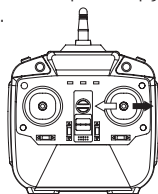

ТРИММИРОВАНИЕ

Если во время зависания на месте при нейтральном положении ручек передатчика модель постоянно стремится лететь в какую-либо сторону, компенсирйте эту тенденцию, нажимая соответствующий триммер в направлении, показанном ниже:

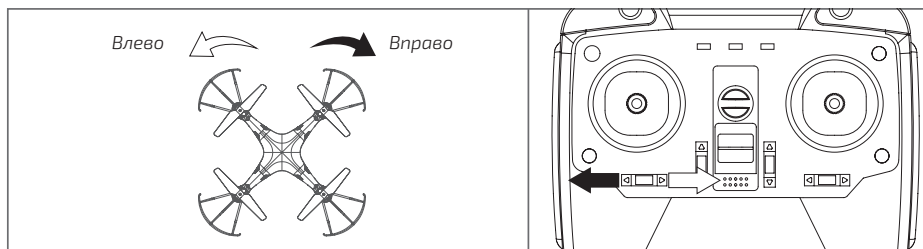
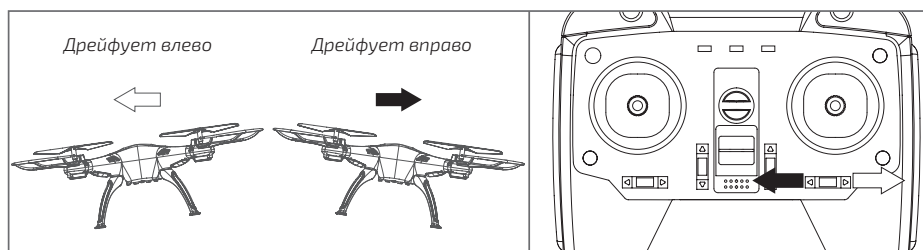
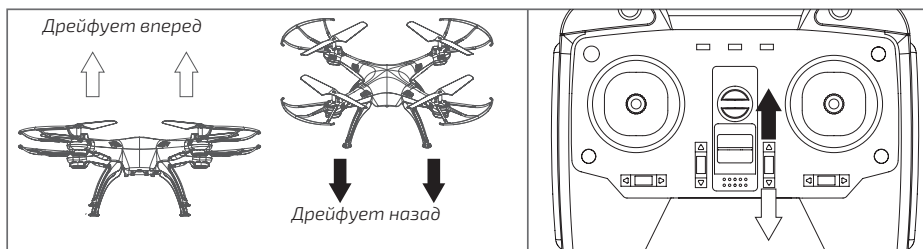

КАЛИБРОВКА ГИРОСКОПА

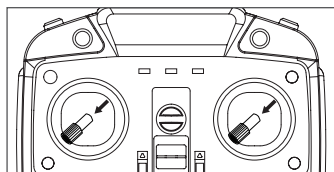

После инициализации связи установите модель на ровную горизонтальную поверхность, затем одновременно переместите обе ручки управления на передатчике левый стик в нижний левый угол, правый стик в левый нижний угол и удерживайте их в этом положении в течение 2х–3х секунд. Индикатор на борту квадрокоптера начнет быстро мигать, и, приблизительно через 5 секунд, вернется в нормальное состояние.

3D КУЛЬБИТ

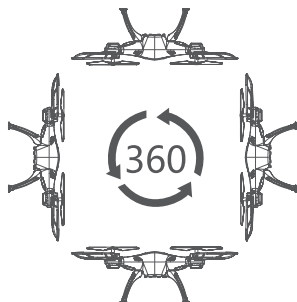

После того, как вы освоите пилотирование, можно приступить к выполнению удивительных и захватывающих трюков! Прежде всего разверните квадрокоптер хвостом к себе и наберите высоту не менее 3 метра. Затем, на верхней правой стороне передатчика нажмите кнопку 3D кульбит, после чего переместите правую ручку передатчика в ту сторону, в которую вы хотите совершить кульбит на 360 градусов.

СОВЕТ: Не пытайтесь выполнять 3D кульбиты, когда батарея модели заметно разряжена.

ЗАЩИТА ОТ ПЕРЕГРУЗКИ ПО ТОКУ

Если что-либо мешает вращению пропеллеров, если пропеллеры с чем-то столкнулись или в чем-то запутались, двигатели автоматически выключатся и светодиоды модели станут быстро мигать.

ИНТЕЛЛЕКТУАЛЬНЫЙ РЕЖИМ (HEADLESS)

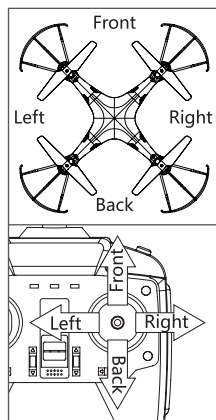

В этом режиме неважно, в каком направлении сориентирован нос квадрокоптера. Когда активирован интеллектуальный режим, модель летит в том направлении, в котором вы отклоняете правую ручку передатчика.

Включение режима Headless:

Нажмите и удерживайте кнопку, которая расположена слева вверху на передней панели передатчика, пока не станет светиться зеленый индикатор передатчика, что подтверждает включение интеллектуального режима. Чтобы выключить режим Headless, нажмите и удерживайте ту же кнопку, пока зеленый индикатор передатчика не погаснет.

СОВЕТ: Перед включением режима Headless рекомендуется развернуть модель хвостом к себе.

РЕКОМЕНДАЦИИ ПО УПРАВЛЕНИЮ



Данный квадрокоптер оснащен 6-и осевой системой стабилизации с встроенным гироскопом, и это значительно облегчает управление. После выполнения маневра вы можете просто отпустить ручку передатчика в центральное положение, и квадрокоптер автоматически зависнет на месте в стабильном положении.

ЗАЩИТА ПРИ НИЗКОМ НАПРЯЖЕНИИ

Если во время полета все светодиоды модели мигают, это значит, что батарея квадрокоптера разряжена.

Быстрое мигание: Напряжение батареи приближается к минимальному значению.

Медленное мигание: Критически низкий уровень напряжения батареи.

ВНИМАНИЕ! При низком напряжении батареи квадрокоптер не может выполнить кульбит.

ЗАРЯДКА БАТАРЕИ МОДЕЛИ

1. Извлеките батарею из квадрокоптера.
2. Соедините разъем батареи с соответствующим разъемом USB кабеля для зарядки.
3. Вставьте противоположный разъем USB кабеля для зарядки в USB порт компьютера. Когда светится красный светодиод USB кабеля для зарядки, это значит, что идет процесс зарядки батареи.
4. Когда красный светодиод USB кабеля для зарядки погаснет, это значит, что батарея заряжена. Время зарядки составляет примерно 70 минут.

СОВЕТ: Пожалуйста, отключайте батарею и USB кабель для зарядки сразу после завершения процесса зарядки.

ПОМНИТЕ: Светится красный светодиод — идет процесс зарядки. Индикатор не светится — батарея полностью заряжена.

ЭКСТРЕННОЕ ВЫКЛЮЧЕНИЕ ДВИГАТЕЛЕЙ

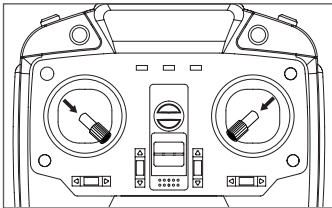

При перемещении ручки газа передатчика в крайнее нижнее положение моторы модели не могут мгновенно остановиться. Чтобы быстро выключить двигатели одновременно переместите левую ручку в правый нижний угол, а правую ручку в левый нижний угол (как показано на рисунке), и удерживайте их так в течение одной секунды — моторы немедленно выключатся.

СОВЕТ: рекомендуется всегда использовать в экстренных ситуациях.

ПОДГОТОВКА К ПОЛЕТУ

1. Убедитесь, что батарея квадрокоптера полностью заряжена.
2. Строго соблюдая полярность, соедините разъем батареи с разъемом модели и включите питание квадрокоптера. Теперь включите передатчик и переместите ручку газа до упора вверх, а затем вниз — после этого квадрокоптер начнет принимать команды с передатчика. Плавно перемещайте ручку газа вверх, пока пропеллеры не начнут медленно вращаться. Теперь квадрокоптер готов к полету!

КОНТАКТНАЯ ИНФОРМАЦИЯ

Для получения информации о ближайших магазинах «Пилотаж», пожалуйста, перейдите на сайт Вашего региона.

По вопросам международной дистрибуции и англоязычной поддержки обращайтесь: info@pilotage-rc.com.

Квадрокоптер Falcon X5, электро, RTF Артикул: RC60515

Поставщик:

Поставщик: Общество с ограниченной ответственностью «Фирма 495»
Место нахождения: РФ, 121096, г. Москва, ул. 2-ая Филевская, д. 7, корп. 6, эт. 1, пом. III, ком. 6.
Тел.: +7 499 110-20-86
E-mail: info@pilotage-rc.ru

Изготовитель:

«Pilotage International Limited»
Unit 805, 8/F, Harbour Crystal Centre, 100 Granville road, Tsimshatsui East, KLN, Hong Kong, Китай.
«Пилотаж Интернейшенал Лимитед» Гонконг, Юнит 805, 8/Ф, Харбор Кристал Центр, 100 Гранвилл роад, Тсимшатсу Ист, Китайская Народная Республика
Соответствует требованиям TP TC 008/2011 «О безопасности игрушек»
Срок службы: 1 год.
Дата изготовления: 08.18 Страна производства: Китай. Вес: 0.076 кг.

Состав: из полимерных материалов, с элементами из металла и резины, электромеханические с питанием от химических источников тока, в том числе со световыми и звуковыми эффектами, в том числе с дистанционным управлением, в наборах и отдельными предметами.

Предназначено для домашнего использования.

Использовать строго по назначению под присмотром взрослых, согласно инструкции.

По вопросам сервисного обслуживания обращайтесь:

Сайт: <http://www.pilotage-rc.ru/contacts>
Телефон: +7 499 110-20-86
Режим работы: с 10:00 до 21:00 ежедневно.

**12+ EAC**



ПИЛОТАЖ
радиоуправляемые модели

www.pilotage-rc.ru