

# LAND ROVER DMD-328

## Детский электромобиль Модель 2WD

Чжэцзян Дунма Беби Керриа Ко, Лтд

www.dongma-china.com



Дунма  
Беби Керриа



Официальная  
лицензионная продукция

# ЛЕНД РОВЕР

## Основные функции:

Вперед

Назад

Поворот направо

Поворот налево

Остановка

Подсветка

Габариты изделия: 140\*75\*65 см

**ПРЕДУПРЕЖДЕНИЕ:** не использовать для езды по автомобильным дорогам.

Данное изделие предназначено для детей старше 3 лет.  
Подлинная лицензия. Подделка преследуется по закону.

## УТИЛИЗАЦИЯ АККУМУЛЯТОРА

Данный аккумулятор относится к герметичным аккумуляторам свинцово-кислотного типа. Его необходимо утилизировать безопасным для окружающей среды способом. Свинцово-кислотный аккумулятор запрещено сжигать. Аккумулятор может взорваться или протечь. Не выбрасывайте аккумулятор вместе с бытовыми отходами. Сжигать, закапывать или выбрасывать аккумуляторы вместе с бытовыми отходами запрещено законом. Отнесите отработанный аккумулятор в местные специальные центры по переработке свинцово-кислотных аккумуляторов, например, к дистрибьютору автомобильных аккумуляторов. Свяжитесь с местными органами по переработке мусора для получения более подробной информации об утилизации свинцово-кислотных аккумуляторов безопасным для окружающей среды способом.



Утилизация аккумулятора

## МЕРЫ ПРЕДОСТОРОЖНОСТИ

1. Во время езды дети должны все время находиться под присмотром взрослых.
2. Во время езды необходимо надевать шлем.
3. Не катайтесь по дорогам и тротуарам.
4. Избегайте езды по мокрым поверхностям и спускам с уклоном более 15 градусов.
5. Катайтесь только по ровной поверхности.
6. Не катайтесь во время дождя.
7. Перед сменой передачи осуществляйте полную остановку.
8. Не разрешайте детям играть с аккумулятором или зарядным устройством.
9. Чистите электромобиль сухой тряпкой.
10. Соблюдайте возрастные и весовые ограничения.
11. Не вносите изменения в электрическую цепь и не подключайте другие устройства.
12. Объясните детям правила безопасности перед началом игры.
13. Отключайте питание, когда не пользуетесь электромобилем.
14. Перед ездой проверьте надежность крепления сиденья.
15. Периодически проверяйте все провода и места их соединений.
16. Заряжать аккумулятор могут только взрослые.
17. Гнездо для зарядного устройства расположено под сиденьем.
18. Во избежание несчастных случаев убедитесь, что электромобиль пригоден для безопасной езды.
19. Не разрешайте детям трогать колеса и играть рядом с ними во время езды.
20. Гарантийный срок — 90 дней с даты покупки.
21. При возврате, ремонте или обмене товара необходимо прикладывать кассовый чек.
22. Регулярно проверяйте зарядное устройство на предмет повреждения проводов, штепсельных вилок, корпуса и других деталей. В случае обнаружения повреждений необходимо прекратить эксплуатацию и заменить изношенные детали.

## ИСПОЛЬЗОВАНИЕ ПУЛЬТА Р/У

Снимите крышку батарейного отсека. Вставьте 2 батарейки типа AAA напряжением 1,5 В в пульт Р/У. Заряжать аккумуляторы должны только взрослые. Использовать пульт Р/У для управления электромобилем должны только взрослые. Не заряжайте одноразовые батарейки. Не используйте одновременно новые и старые батарейки, а также батарейки разных типов. Соблюдайте полярность при установке батареек. Вытаскивайте севшие батарейки из игрушки. Заряжайте аккумуляторы только в присутствии взрослых. Извлекайте аккумуляторы из игрушки перед зарядкой. Не допускайте короткого замыкания контактов.



Обратите внимание на раздел инструкции об использовании пульта Р/У.

## УСТРАНЕНИЕ НЕПОЛАДОК

Проблема: электромобиль не едет.  
Решение 1: убедитесь, что зарядное устройство извлечено из порта.  
Решение 2: низкий уровень заряда аккумулятора. Зарядите аккумулятор в течение 8–12 часов, но не дольше 12 часов.  
Осуществляйте зарядку хотя бы раз в месяц для поддержания работоспособности аккумулятора. Во избежание срабатывания теплового предохранителя:  
1) не перегружайте изделие. Максимальная нагрузка — 30 кг.  
2) не буксируйте посторонние предметы.  
3) избегайте попадания воды и других жидкостей на электрические детали.  
4) не вносите изменения в электрическую цепь.  
Решение 3: не подключены клеммы аккумулятора. Проверьте надежность крепления проводов.  
Решение 4: аккумулятор поврежден. Обратитесь в сервисный центр.  
Решение 5: повреждены провода в корпусе электромобиля. Обратитесь в сервисный центр.  
Решение 6: поврежден мотор. Обратитесь в сервисный центр.  
Проблема: аккумулятор не заряжается.  
Решение 1: не подключены клеммы аккумулятора. Проверьте надежность крепления проводов.  
Решение 2: зарядное устройство не подключено. Убедитесь, что зарядное устройство подключено к розетке. Убедитесь, что розетка исправна.  
Решение 3: зарядное устройство не работает. Во время зарядки зарядное устройство должно слегка нагреваться. Если оно не нагревается, обратитесь в сервисный центр.



Вид с разнесенными деталями

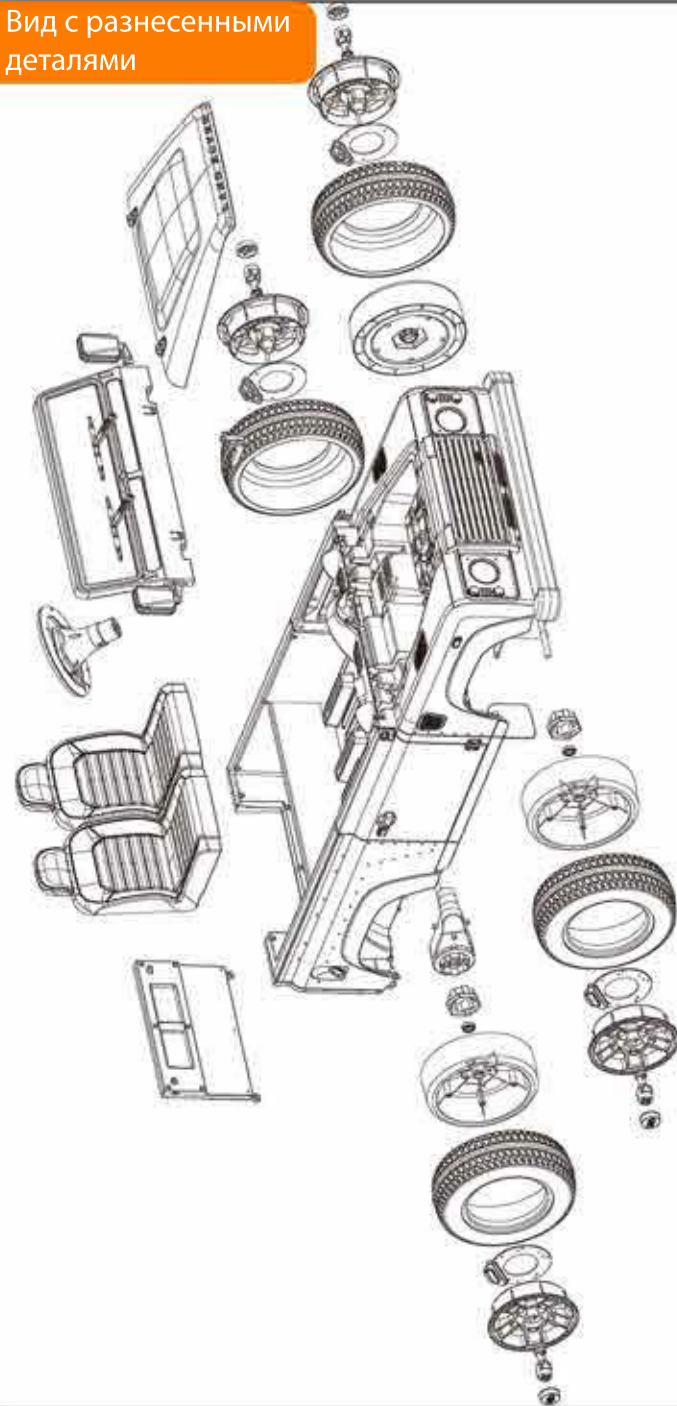

КОМПЛЕКТАЦИЯ

Педаль	
Крыло	
Руль	
Мотор	
Колесо	
Сиденье	
Лобовое стекло	
Зарядное устройство	
Комплект шурупов	

СБОРКА

1. Вскройте упаковку и проверьте комплектацию.
2. Переверните корпус электромобиля.
3. Сборка задних крыльев и педали: сопоставьте крепления крыльев и педали с соответствующими пазами на корпусе и зафиксируйте с помощью шурупов. См. рис. 1.
4. Сборка передних крыльев: сопоставьте крепления крыльев с соответствующими пазами на корпусе и зафиксируйте с помощью шурупов. См. рис. 2.
5. Сборка колес: установите сначала мотор, а затем колесо (обратите внимание, что есть левый и правый моторы). См. рис. 3.
6. Переверните корпус электромобиля обратно.
7. Сборка сиденья: соедините клеммы аккумулятора, затем установите сиденье, надавив по направлению, указанному стрелками. См. рис. 4.
8. Сборка руля: сопоставьте пазы на руле с пазами на штоке, подсоедините провода и нажмите на руль. Зафиксируйте положение с помощью шурупа и гайки. См. рис. 5.
9. Сборка лобового стекла: установите лобовое стекло в пазы на корпусе и надавите на него. См. рис. 6

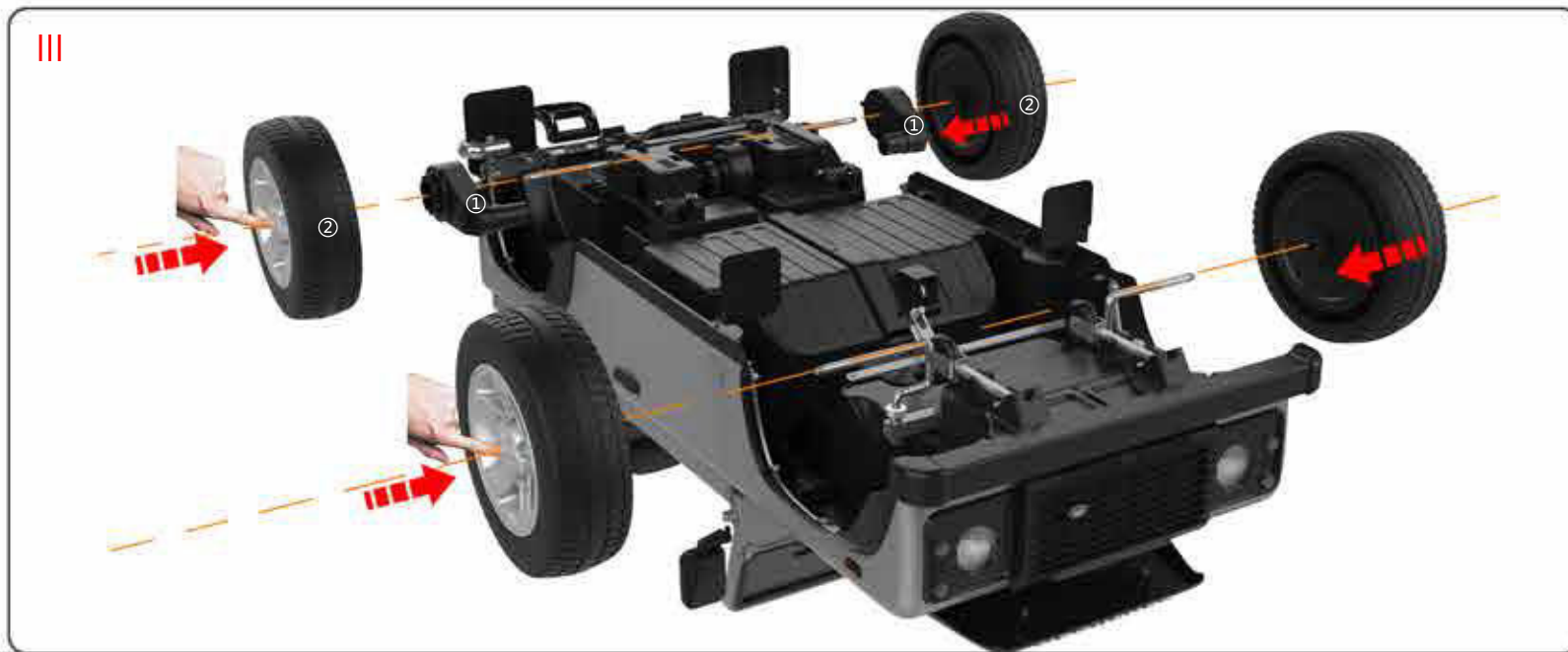
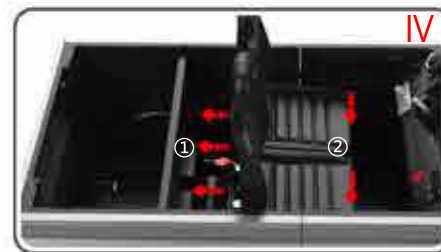

Нажмите на кнопку для демонтажа колес

ПРИБОРНАЯ ПАНЕЛЬ

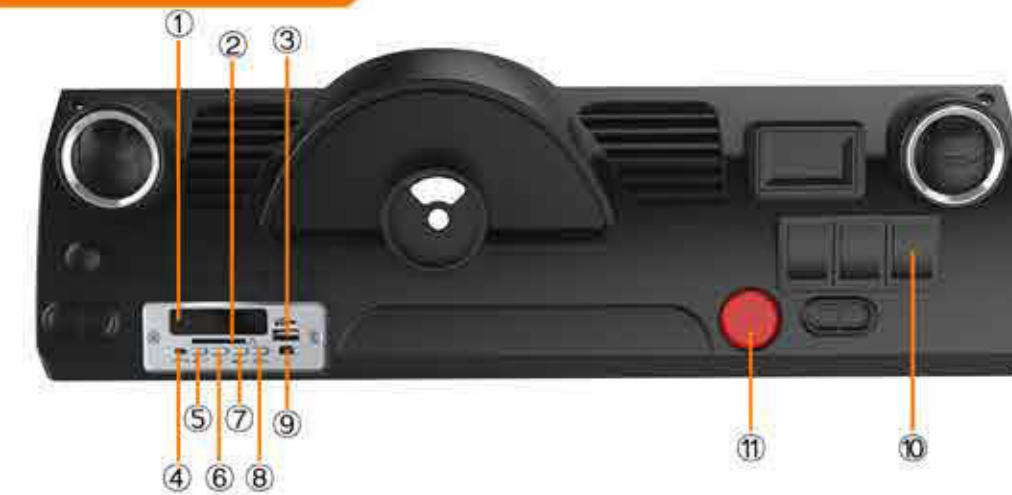

- |   |  |                                |
|---|--|--------------------------------|
| ① Индикатор уровня заряда аккумулятора  | ⑥ Воспроизведение/стоп                 | <p>А. Музыка    Б. Клаксон</p> |
| ② Слот для карты памяти SD              | ⑦ Следующая песня/увеличение громкости |                                |
| ③ USB-разъем                            | ⑧ Переключение режима                  |                                |
| ④ ВЫКЛ/ВКЛ                              | ⑨ Вход AUX                             |                                |
| ⑤ Предыдущая песня/уменьшение громкости | ⑩ Перемотка вперед/назад               |                                |
|   | ⑪ Кнопка зажигания                     |                                |

ПРЕДУПРЕЖДЕНИЕ

1. ПРЕДУПРЕЖДЕНИЕ: полностью зарядите аккумулятор перед началом игры.
2. Сборку электромобиля должен осуществлять взрослый.
3. Несоблюдение правил эксплуатации приводит к нарушению условий гарантийного обслуживания.
4. Предупреждение: не использовать на автомобильных дорогах.
5. Перед началом игры внимательно прочитайте инструкцию.
6. Изделие не оснащено тормозом.
7. Во время езды всегда надевайте шлем и защитную экипировку.
8. Дети во время катания должны всегда находиться под присмотром взрослых.
9. Заряжать аккумулятор должны только взрослые.
10. Сохраняйте инструкцию и упаковку на весь период эксплуатации.
11. Для управления изделием требуются навыки. Во избежание падений и столкновений, а также риска травмирования пользователя и окружающих убедитесь, что ребенок умеет управлять электромобилем.