

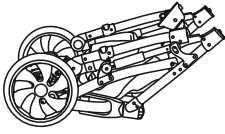

USER GUIDE

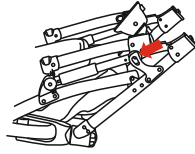

1



2

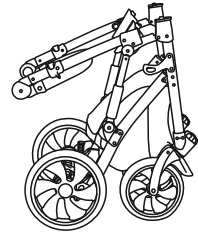

3

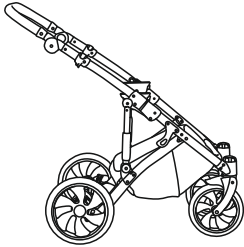

4

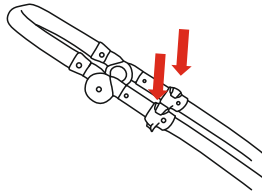

5

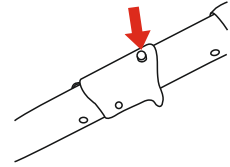

6

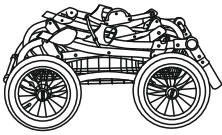

7

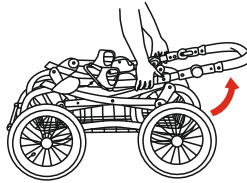

8

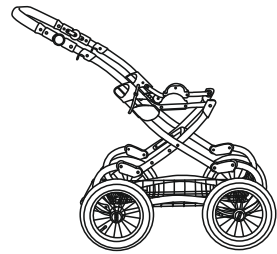

9

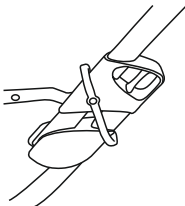

10

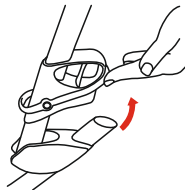

11

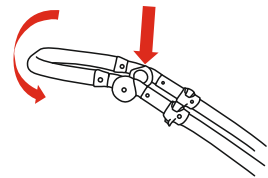

12

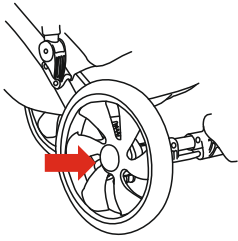

13

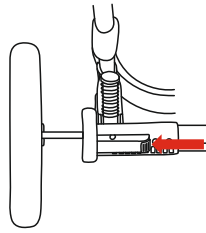

14

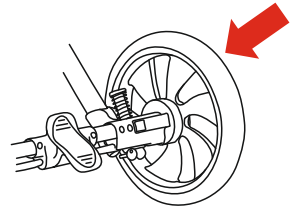

15

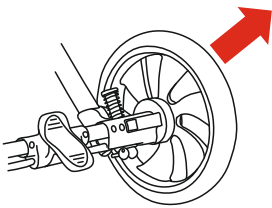

16

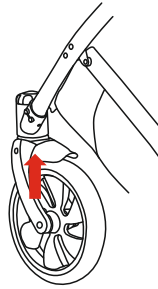

17

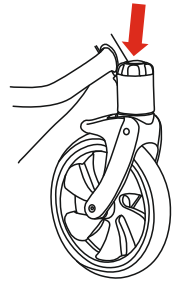

18

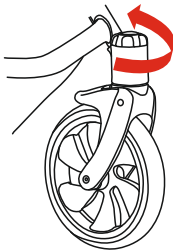

19



20

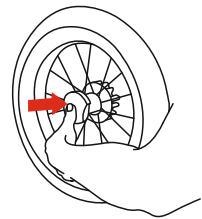

21

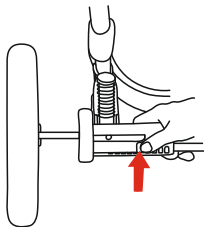

22

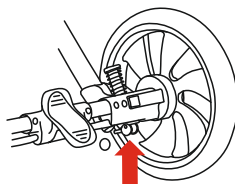

23

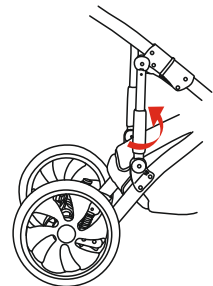

24

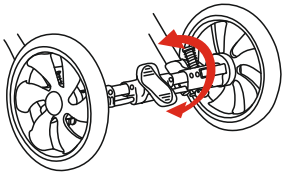

25

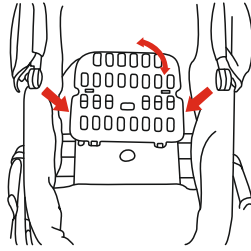

26

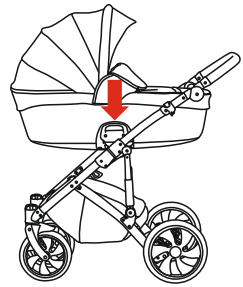

27

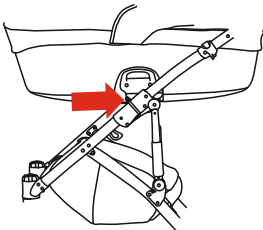

28

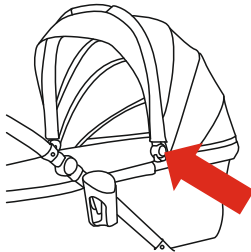

29

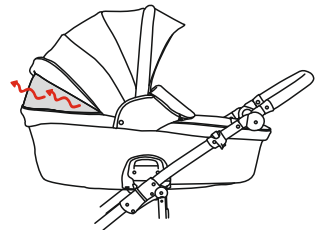

30

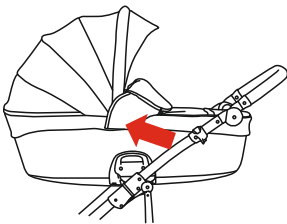

31

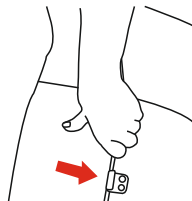

32



33

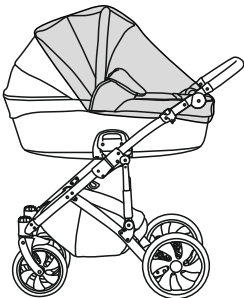

34

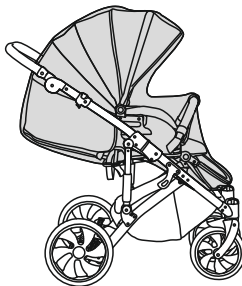

35

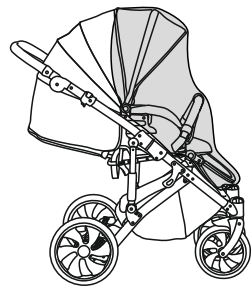

36

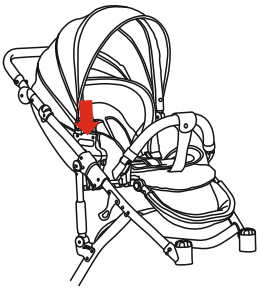

37

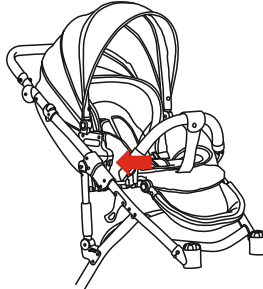

38

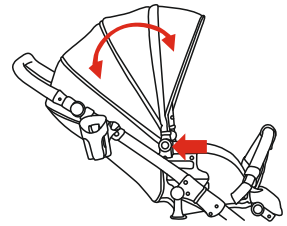

39

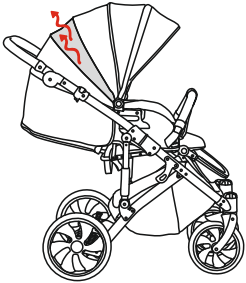

40

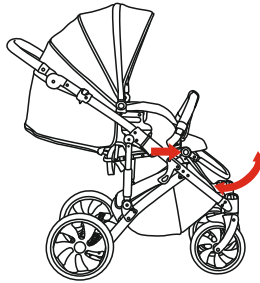

41

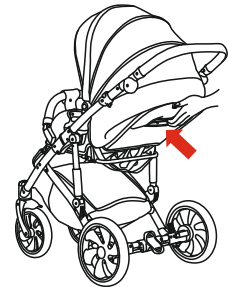

42

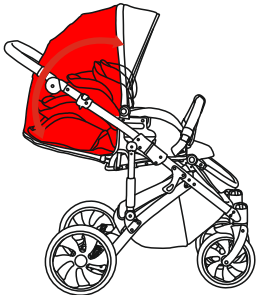

43



44

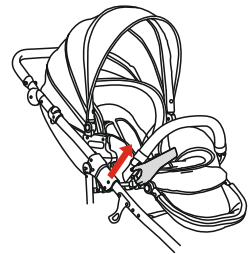

45

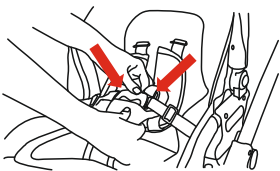

46

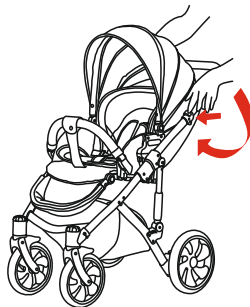

47

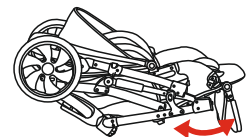

48

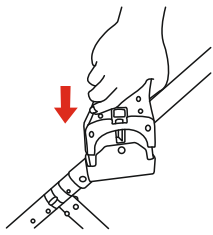

49

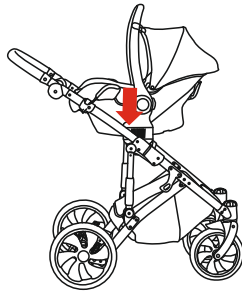

50

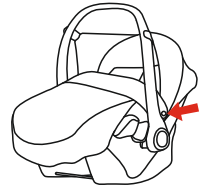

51

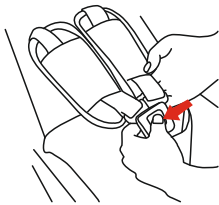

52

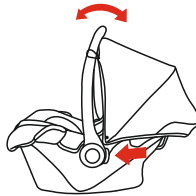

53

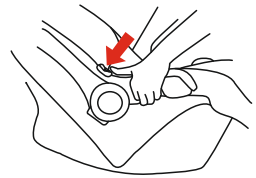

54

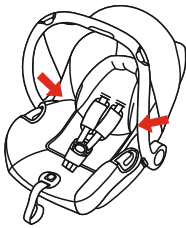

55

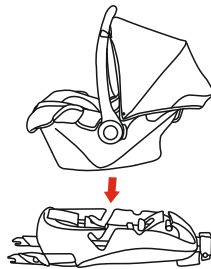

56

DEAR PARENTS!

We would like to express our sincere gratitude for purchase of the baby stroller TUTIS!

We have created this wonderful baby stroller in accordance with the EU standards. We are proud to present a solution that will grant exclusive comfort for Your child and ensure practical usage for you. Please read the instruction carefully and learn about all the possibilities provided by Your baby stroller. This will help to ensure the safety and comfort of Your baby.

We hope that the baby stroller TUTIS will be easy to use for your family and that it will contribute to many pleasant moments experienced by You!

Sincerely,
TUTUTIS

IMPORTANT – KEEP THESE INSTRUCTIONS FOR FUTURE REFERENCE. EN 1888:2012

- **WARNING: ENSURE THAT ALL THE LOCKING DEVICES ARE ENGAGED BEFORE USE.**
 - **WARNING: USE SAFETY BELTS UNTIL THE CHILD IS ABLE TO SIT INDEPENDENTLY.**
 - **WARNING: ALWAYS USE THE RESTRAINT SYSTEM.**
 - **WARNING: NEVER LEAVE YOUR CHILD UNATTENDED.**
 - **WARNING: TO AVOID INJURY ENSURE THAT YOUR CHILD IS KEPT AWAY WHEN UNFOLDING AND FOLDING THIS PRODUCT.**
 - **WARNING: DO NOT LET YOUR CHILD PLAY WITH THIS PRODUCT.**
 - **WARNING: THE BABY STROLLER'S BALANCE MAY BE AFFECTED BY ANY HEAVY ITEM HUNG ON ITS HANDLE.**
 - **WARNING: CHECK THAT THE PRAM BODY OR SEAT UNIT OR CAR SEAT ATTACHMENT DEVICES ARE CORRECTLY ENGAGED BEFORE USE.**
 - **WARNING: DO NOT USE ANY ADDITIONAL MATTRESSES IN THE BABY STROLLER.**
 - **WARNING: THIS PRODUCT IS NOT SUITABLE FOR RUNNING OR SKATING.**
- 

NOTICES

- Before using the baby stroller, it is necessary to read this instruction and keep it for the next time.
- The baby may be endangered if the instructions are not followed.
- Only the original parts and mechanisms or the parts and mechanisms approved by manufacturer may be used in the baby stroller.
- The air pressure in the inflatable wheels cannot exceed 1 bar.
- The baby stroller has to be kept out of reach of children.
- If the baby stroller is kept in the places with big temperature changes, it may cause condensation inside of the stroller.
- The baby stroller is designed for 0-36 months old babies, whose weight does not reach 15 kg.
- The seat unit is not suitable for babies under 6 months. Do not use the seat unit until the baby learns to sit independently.
- The baby car seat is designed for 0-6 months old babies, weighing up to 13 kg. It is meant for the baby who cannot sit independently or roll over for crawling on his hands and knees.
- The baby car seat cannot replace a carrycot or a bed. Should your child need to sleep, s/he has to be placed in suitable carrycot or bed.
- The baby stroller is designed to carry only one child.
- Do not use the baby stroller if any of its elements is damaged.
- Make sure that the product and all its components are in order before installation; in case of any damages the product cannot be used.
- Make sure that the baby is within the sufficient distance from the baby stroller when folding it.
- Use brakes when the baby stroller is not moving and when the baby is taken out or put in.
- Make sure that the fastening devices of the carrycot, seat unit and car seat are fixed well before using the baby stroller.
- The seat unit is not designed to carry the sitting baby by the top handle.
- Make sure that the moving parts do not touch the baby's body when adjusting the baby stroller.
- Never leave the baby in the stroller standing on the inclined surface, even if the brakes are blocked.
- Any bag or other heavy item hanging on the stroller's handle impairs its balance: the biggest load of the shopping bag is 2 kg and the biggest load of the purse is 1 kg.
- Lift the front wheels when going on the pavement or stairs.
- Never use the baby stroller to go down the stairs.
- Do not allow the child to play with a baby stroller.
- This product is suitable for a child who cannot sit up by itself, roll over and cannot push itself up on its hands and knees. Maximum weight of the child: 9 kg

THE CHASSIS FUNCTIONS PREPARATION FOR USE

1. Put the chassis of the baby stroller horizontally on the floor (Fig. 1).
2. Remove the safety lock on the right side of the chassis (Fig. 2).
3. Hold the chassis' handle and pull it hard up to fix the chassis (Fig. 3, 4).
4. If you wish to fold the chassis make sure that the front wheels are not blocked. They have to rotate around their vertical axis. Press the buttons of operating device of locking mechanisms on both sides of the frame. Simultaneously pull the operating devices towards yourself (Fig. 5, 6).
5. Holding the chassis handle, carefully push the frame downward until it folds into a horizontal position (Fig. 1).
6. Make sure that safety lock is attached (Fig. 2).

PREPARATION FOR USE OF CLASSIC CHASSIS

1. Put the chassis of the baby stroller horizontally on the floor (Fig. 7).
2. Hold the chassis' handle and pull it hard up to fix the chassis (Fig. 8,9).
3. In order to fold the frame, lift the frame's retainer up and pull operating devices towards yourself synchronically from both sides (Fig. 10,11).
4. Slightly push the frame down to the horizontal position (Fig. 7).

ADJUSTING HANDLE HEIGHT

1. Simultaneously press the round buttons on the sides of the handle (Fig. 12).
2. Set the handle height that is most convenient for you (Fig. 12).

MOUNTING/REMOVING REAR WHEELS

1. To remove the wheel, slightly press the button of fastening device and pull it from the place of mounting in axial direction (Fig. 13).
2. If you wish to mount a wheel, insert the pointy end facing the place of mounting. Carefully press the wheel towards chassis, while pushing red button of fastening device, until the wheel is fixed (Fig. 14).
3. To remove the wheel, press red button of fastening device and pull wheel in axial direction (Fig. 14).
4. In models of double brake pedals, to mount the wheel, insert the pointy end facing the place of mounting. Carefully press the wheel towards chassis, while pushing button of wheel's centre, until the wheel is fixed (Fig. 15). To remove the wheel, press button of wheel's centre and pull wheel in axial direction (Fig. 16).

REMOVING/MOUNTING AND BLOCKING THE FRONT WHEELS

1. Chassis of the stroller has two front driving wheels that have a 360-degree angle of rotation.
2. If you wish to mount a wheel, insert the blunt end of the wheel axis wheel-ward and pointy end facing the place of mounting. Carefully lift the wheel upward (Fig. 17).

3. To remove the wheel, push down the removal button above it until "click" sound appears and take the wheel in axial direction (Fig. 18).
4. To block the wheel, turn the plastic ring below the removal button (Fig. 19).

REMOVING/MOUNTING AND BLOCKING THE FRONT WHEELS OF CLASSIC CHASSIS

1. To mount the wheel, insert the pointy end facing the place of mounting. Carefully press the wheel towards chassis, while pushing button of wheel's centre, until the wheel is fixed (Fig. 20, 21).
2. To remove the wheel, press button of wheel's centre and pull wheel in axial direction (Fig. 22).

SHOCK ABSORPTION

1. Chassis of the stroller has a shock absorption, ensuring the driving comfort of your child.
2. You can adjust the strength of the shock absorbers of the four shock absorbers system by lowering or raising the level at the bottom part of the shock absorbers (Fig. 23) and by turning the shock absorber ring inside the frame (Fig. 24). The chassis that have two brake pedals, has only a bottom shock absorber system (Fig. 23).

PARKING BRAKES

1. The stroller has parking brakes, which block rear wheels. To engage parking brakes, press down the brake pedal with your foot. To release, lift the brake pedal up (Fig. 25).
2. The four shock absorbers chassis has one brake. Some models have two brake pedals on rear axis.

PRAM BODY MOUNTING/UNMOUNTING PRAM BODY

1. Remove pram body from the transporting package.
2. If the barriers of the carrycot are down, set the front and rear supports inside the carrycot at a 90 degrees' angle (Fig. 26). Put small mattress in and expand the hood.
3. Insert the pram body anchorage points into the harness anchorage devices on the inner sides of the chassis (Fig. 27).
4. The pram body anchorage points are blocked automatically. Make sure that they are fixed in before use.
5. In order to remove pram body, press the red buttons one after another on the chassis anchorage devices (Fig. 28).

PRAM BODY HOOD AND LEG COVER

1. Pram body has a convenient hood that protects the child against the meteorological phenomena such as wind, sun, snow, and rain.
2. The position of the hood can be adjusted by pressing the button on the bottom of the handle (Fig. 29).
3. There is an integrated ventilated window with the insect screen on the hood. You will find it if you unzip the zippers present on the bottom of the hood (Fig. 30).

4. Pram body has a leg cover that is put on the front part of the carrycot and fixed on both sides of the hood using press - buttons (Fig. 31). It also has protection from wind, which includes window.
5. The position of pram body's back can be adjusted by lifting up it and fixing it's back frame in the needed position. (Fig. 32).

PROTECTION AGAINST RAIN AND INSECTS

1. The baby stroller has a unified protection from rain and insects that suits both – seat unit and pram body. (Fig. 33,34,35,36).

SEAT UNIT MOUNTING/REMOVING THE SEAT UNIT

1. Insert the seat unit anchorage points into the chassis anchorage devices (Fig. 37).
2. The adapters are blocked automatically. Make sure that they are fixed in before use.
3. To remove the seat unit, press the buttons one after another on the chassis anchorage devices and lift the seat unit up (Fig. 38).

HOOD, LEG REST AND LEG COVER

1. The seat unit has an ergonomic hood that ensures protection of the child against the meteorological phenomena such as wind, sun, snow, and rain.
2. The position of the hood can be adjusted by simultaneously pressing the buttons on the bottom of the hood handle (Fig. 39). The small panoramic window is present on the hood, you may unfold it by unzipping the zipper on the hood (Fig. 40).
3. The leg rest height may be adjusted by simultaneously pressing the buttons that are located on both sides of the seat unit (Fig. 41).
4. The backrest of the seat unit can be adjusted by lifting up the handle, which is on the other side of the backrest. The backrest can be fixed into four positions (Fig. 42,43).
5. The leg cover is pulled on in the front of the seat unit and fastened by clips on both sides (Fig. 44).

SEAT UNIT'S BUMPER BAR

1. The bumper bar is secured by placing its latches into brackets located on both sides of the frame at the seating area. To insert/place a child, press one of the buttons on the bottom part of the latches. Gently pull bumper bar and open it sideways (Fig. 45).

SAFETY HARNESS

1. The seat unit has a 5-point safety harness system.
2. The safety harness have to be fastened once the child is seated in the stroller seat unit. Simply put the levers into the lock and tighten the belts (Fig. 46).
3. To unfasten the harness, press the levers and pull them out of the lock (Fig. 46).
4. Restraint system is removable. To reassemble fasteners, firstly horizontal fastener should be wrapped around the backrest of the seat unit. Levers of horizontal fastener have to be put into

- the lock. Vertical fasteners have to be pass through openings in the backrest of seat unit. At the back of a backrest, hook each loop on horizontal rods of the frame.

FOLDING OF THE SEAT UNIT TOGETHER WITH THE FRAME IF THE MODIFICATION OF SPORT CHASSIS IS BOUGHT

1. Unfasten and remove the leg cover of the seat unit and the protective handle (Fig. 45).
2. Unbend the back to the final sitting position. Block the brake. Unblock the front wheels.
3. Depending on the modification, press the black buttons under the handle by both hands simultaneously or press the buttons of adapters present on both sides of the frame pull the adapters towards yourself synchronically or bend the handle down to the frame (Fig. 5,6).
4. Keep on the handle and slightly push the frame down to the horizontal position (Fig. 47,48).
5. Do not forget to hook the protection up (Fig. 2).
6. Press the platform down (Fig. 41).

CAR SEAT

1. To mount the car seat, insert the adapters into the harness anchorage devices of the chassis (Fig. 49).
2. The adapters are blocked automatically. Make sure that they are fixed in before use.
3. Fix the car seat anchorage points into the specially mounted adapters (Fig. 50).
4. The seat has a specifically designed hood and leg cover, which are fastened to the body of the car seat using press buttons (Fig. 51).
5. The seat has a cotton cushion and a 3-point safety belt system (Fig. 52).
6. The car seat handle is inseparable from the seat body. It can be adjusted by simultaneously pressing the side buttons. When the buttons are pressed, carefully push the handle in the direction you need (Fig. 53).
7. In order to remove the car seat from the holders, press the buttons inside the seat's body (Fig. 54,55).The adaptors are removed in pushing buttons, which can be found internal side of the adaptor.
8. Some car seat models can be fastened in the car ISOFIX base. Consult the seller regarding these capabilities (Fig. 56).

WARRANTY CONDITIONS

- TUTUTIS JSC gives the warranty for this product. The warranty period is specified in the purchase document of the baby stroller that is executed and approved by the stroller's seller.
- All the claims for the product's defects shall be brought to the company, where you have purchased the product. No claims for the scratches, which appear after the purchase, shall be accepted.
- The warranty repairs shall be performed by the manufacturer or the service company indicated by the seller.
- The physical defects of the baby stroller noticed during the warranty period shall be removed free of charge in 21 days at the most after the baby stroller has been brought to the company (through mediation of the seller).
- The warranty period is extended accordingly to the duration of repair.
- The warranty provider shall determine the type of repair works.
- The product, regarding which the claim has been brought, has to be delivered clean.
- If the warranty document is lost, no duplicates will be issued.
- The warranty issued for the sold consumables does not negate or suspend the purchaser's rights related to non-compliance of the item with the contract's conditions.
- In order to have the customers completely satisfied with their baby strollers, TUTUTIS JSC reserves the right to make changes in the stroller's design without notification of the purchasers.

WARRANTY IS NOT APPLICABLE

- When the product shows wear naturally during usage.
- For damages caused by improper usage or improper maintenance.
- According to the new EU standards, the baby stroller is considered to be the above-ground vehicle, therefore it cannot be returned.
- For the repair works performed by unauthorized persons.
- For the wheels of the baby stroller.
- For the damages and tears caused by the purchaser.
- For discolouration of fabrics because of long-term exposure to sun.

GENERAL MAINTENANCE

- Prolonged exposure to sunlight can change the colour of fabrics and materials of the baby stroller. In order to keep the materials in original colour as long as possible, never leave the baby stroller in direct sunlight for a longer period of time.
- Always use protection from rain when it is raining or snowing.
- In order to protect the baby stroller from condensation and mould, never keep it in the cold and/or humid place.
- If the frame is wet, dry it out. Make sure that the baby stroller is completely dry before leaving it in the storage place. Dry it out naturally, away from open flame/ heat sources.
- Prevent penetration of salty water into the baby stroller as it may cause rust. In such a case the

frame has to be washed and dried out.

- Be careful while transporting and storing the baby stroller as its surface is sensitive.
- No claims for the scratches, which appear after the purchase, shall be accepted.
- Do not place the baby stroller on light flooring (especially PVC or linoleum) for longer periods of time because the rubber tires may leave black stripes.

PERIODIC INSPECTION

- Clean and dry the frame out regularly. Lubricate all its connections. If the baby stroller is used in winter, clean it at least once in a week because insufficient cleaning may result in rust.
- It is necessary to control the wear level of the wheels and to clean them from dust and sand. The recommended pressure in the wheels cannot exceed 1 bar.
- It is recommended to lubricate the wheel axes, hubs and bearings every 3 months (clean them before lubrication). The axes may be lubricated with motor oils.

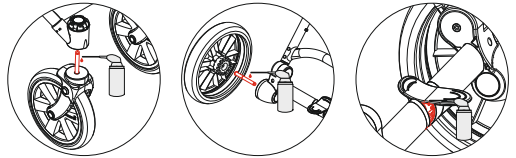

MAINTENANCE OF FABRICS

- The product has to be cleaned periodically.
- There is no need to remove upholstery of the baby stroller.
- The internal liners of the baby stroller may be hand washed at maximum temperature of 30°C. Use gentle detergents. Rinse thoroughly. Dry naturally.
- Washing of external fabrics of the baby stroller is not recommended.
- Clean the baby stroller's parts made from artificial leather with a damp cloth using gentle detergent. Dry at room temperature.
- Ironing: always put 100% cotton between the fabric and the iron to protect the fabric's surface. Only warm iron may be used.

CHECK REGULARLY

- Whether all the retainers and folding mechanisms of the baby stroller are working properly.
- Whether all the rivets, screws and nuts are tightened well and unbroken.
- Whether the plastic parts are not broken or cracked.
- Whether the wheel nuts are in good condition.
- Whether all the adhesive fasteners and clips are fastened well.
- Whether the brakes are functioning.



If you wish to fold the chassis make sure that the front wheels are not blocked. Before the folding stroller, the mud guard of the front wheels should be turned away from the stroller. Press the buttons of operating device of locking mechanisms on both sides of the frame. Simultaneously pull the operating devices towards yourself.

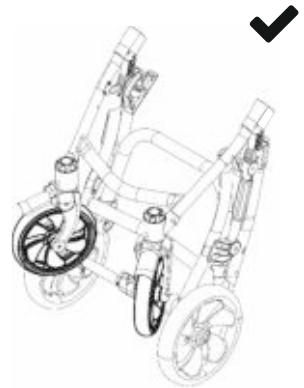
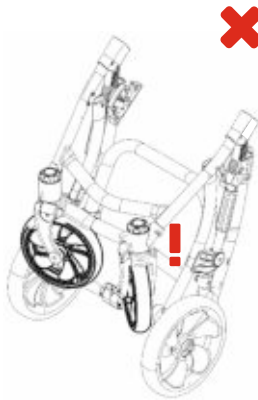
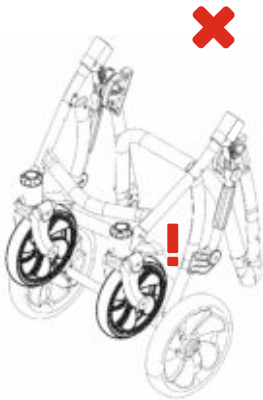
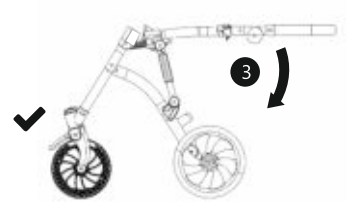
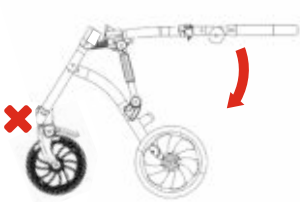

ДОРОГИЕ РОДИТЕЛИ!

Мы искренне признательны за покупку коляски TUTIS!

Эту замечательную коляску мы создавали в соответствии со стандартами ЕС. Мы с гордостью представляем решение, которое предоставит исключительный комфорт для Вашего ребенка и обеспечит Вам удобство и практичность использования. Внимательно прочтите инструкцию и узнайте обо всех возможностях, предоставляемых коляской. От этого зависит безопасность и комфорт Вашего ребенка.

Мы надеемся, что Вашей семье будет просто использовать коляску TUTIS и что она Вам принесет много приятных моментов!

Искренне Ваш,
TUTUTIS

Важно – сохраните эти инструкции для последующего использования. EN 1888:2012

ПРЕДУПРЕЖДЕНИЯ

- **ПЕРЕД ИСПОЛЬЗОВАНИЕМ ДЕТСКОЙ КОЛЯСКИ, УБЕДИТЕСЬ, ЧТО ВСЕ МЕХАНИЗМЫ СКЛАДЫВАНИЯ ЗАФИКСИРОВАНЫ И ЧТО РАБОТАЮТ ВСЕ ПРЕДОХРАНИТЕЛИ И ТОРМОЗА.**
- **ИСПОЛЬЗУЙТЕ РЕМНИ БЕЗОПАСНОСТИ ДО ТЕХ ПОР, ПОКА РЕБЕНОК НЕ СМОЖЕТ СИДЕТЬ САМОСТОЯТЕЛЬНО.**
- **ВСЕГДА ВМЕСТЕ ИСПОЛЬЗУЙТЕ ПОЯСНИЧНЫЙ РЕМЕНЬ И РЕМЕНЬ МЕЖДУ НОГАМИ РЕБЁНКА.**
- **ОСТАВЛЯТЬ РЕБЕНКА В КОЛЯСКЕ БЕЗ ПРИСМОТРА НЕБЕЗОПАСНО.**
- **ЛЮБОЙ ТЯЖЕЛЫЙ ПРЕДМЕТ, ПОВЕШЕННЫЙ НА РУЧКЕ ДЕТСКОЙ КОЛЯСКИ, НАРУШАЕТ ЕЁ РАВНОВЕСИЕ.**
- **НЕ ИСПОЛЬЗУЙТЕ ДОПОЛНИТЕЛЬНЫЕ МАТРАСИКИ В КОЛЯСКЕ.**
- **ИЗДЕЛИЕ НЕЛЬЗЯ ИСПОЛЬЗОВАТЬ, НАХОДЯСЬ НА РОЛИКОВЫХ КОНЬКАХ ИЛИ НА БЕГУ.**

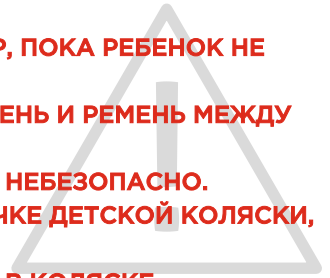

ПРЕДУПРЕЖДЕНИЯ

- Перед началом эксплуатации коляски, следует внимательно прочитать эту инструкцию и сохранить её для последующего использования.
- Вашему ребёнку может угрожать опасность, если инструкции не соблюдаются.
- В коляске должны использоваться только оригинальные запасные части и механизмы или запасные части и механизмы, одобренные производителем.
- Давление воздуха в колёсах не может превышать 1 бар.
- Коляска должна храниться в месте, недоступном для детей.
- Хранение коляски в помещениях с большим перепадом температуры может привести к образованию конденсата внутри коляски.
- Коляска предназначена для детей от 0 до 36 месяцев, весом до 15 кг.
- Прогулочный блок не подходит для детей до 6 месяцев. Не используйте прогулочный блок до тех пор, пока ребенок не сможет сидеть самостоятельно.
- Люлька-переноска предназначено для детей от 0 до 6 месяцев, весом до 13 кг. Она подходит для ребенка, который ещё не может сидеть самостоятельно или переворачиваться, чтобы ползти.
- Люлька-переноска не может заменить кровать или колыбель. Если Вы хотите подготовить ребенка ко сну, положите его в кровать или в колыбель.
- Коляска предназначена для перевозки только одного ребёнка.
- Запрещается использовать коляску, если хотя бы один её элемент неисправен.
- Перед сборкой коляски необходимо удостовериться, что изделие и все его составные части исправны; в случае повреждения, изделие не должно использоваться.
- При сборке и разборке коляски, необходимо удостовериться в том, что ребенок находится на безопасном расстоянии от неё.
- Во время остановок, помещая или извлекая ребёнка из коляски, обязательно используйте тормоза.
- Перед использованием коляски необходимо убедиться, что механизмы крепления колыбели, сиденья и Люльки-переноски надёжно зафиксированы.
- Сиденье не предназначено для переноски за верхнюю ручку с сидящим в нём ребёнком.
- При регулировке коляски необходимо обратить внимание на то, чтобы движущиеся детали коляски не соприкасались с телом ребёнка.

- Строго запрещается оставлять коляску с ребёнком на наклонных поверхностях даже при заблокированных тормозах.
- Любая сумка или любой другой тяжелый предмет, повешенный на ручке детской коляски, нарушает её равновесие: максимальная нагрузка корзины – 2 кг, а максимальная нагрузка сумки – 1 кг.
- Приподнимите передние колёса коляски, заезжая на бордюр или ступеньки.
- Не съезжайте с коляской по лестнице.
- Не позволяйте ребенку играть с коляской.

ФУНКЦИИ ШАССИ

ПОДГОТОВКА К ЭКСПЛУАТАЦИИ

1. Разместите шасси в горизонтальном положении на полу (рис. 1).
2. Разблокируйте замок безопасности, находящийся на правой стороне шасси (рис. 2).
3. Держа за ручку коляски, с усилием потяните её вверх до фиксации шасси (рис. 3, 4).
4. Перед складыванием шасси убедитесь, что передние колеса не заблокированы. Они должны свободно вращаться вокруг собственной вертикальной оси. Нажмите кнопки устройства направления замыкателей, расположенных на обеих сторонах рамы. Одновременно потяните устройства направления к себе (рис. 5,6).
5. Держа за ручку шасси, слегка надавите на раму вниз до горизонтального положения (рис. 1).
6. Не забудьте заблокировать замок безопасности (рис. 2).

ПОДГОТОВКА КЛАССИЧЕСКИХ ШАССИ К ЭКСПЛУАТАЦИИ

1. Разместите шасси детской коляски в горизонтальном положении на полу (рис. 7).
2. Держа за ручку коляску, с усилием потяните её вверх до фиксации шасси (рис. 8,9).
3. Чтобы сложить раму, поднимите фиксатор рамы и потяните устройства направления к себе синхронно с обеих сторон (рис. 10,11).
4. Слегка надавите на раму вниз до горизонтального положения (рис. 7).

РЕГУЛИРОВКА ВЫСОТЫ РУЧКИ

1. Синхронно нажмите на круглые кнопки, расположенные с двух сторон ручки (рис. 12).
2. Установите удобную для Вас высоту ручки (рис. 12).

СНЯТИЕ/УСТАНОВКА ЗАДНИХ КОЛЁС

1. Чтобы снять колесо, слегка нажмите на кнопку крепежного устройства и потяните его с места монтажа в осевом направлении (рис. 13).
2. Чтобы прикрепить колесо, направьте острый конец на место монтажа. Слегка надавите на колесо в сторону шасси, нажимая красную кнопку крепежного устройства, пока колесо не зафиксируется (рис. 14).
3. Чтобы снять колесо с осью, нажмите красную кнопку крепежного устройства и потяните колесо в осевом направлении (рис. 14).
4. В моделях, в которых есть педали двойного торможения, чтобы прикрепить колесо, направьте острый конец на место монтажа. Осторожно прижмите колесо к шасси, нажимая кнопку в центре колеса, пока не зафиксируется колесо (рис. 15). Для снятия колеса нажмите кнопку в центре колеса и потяните колесо в осевом направлении (рис. 16).

СНЯТИЕ/УСТАНОВКА И БЛОКИРОВКА ПЕРЕДНИХ КОЛЁС

1. Шасси коляски оснащены двумя передними управляемыми колёсами, которые вращаются вокруг собственной оси под углом 360 градусов.

2. Чтобы прикрепить колесо, вставьте ось колеса тупым концом в колесо (острый конец должен быть направлен на место монтажа). Слегка приподнимите колесо вверх (рис. 17).
3. Чтобы снять колесо, нажимайте кнопку снятия, расположенную над колесом, пока не услышите звук щелчка. Колесо снимается в осевом направлении (рис. 18).
4. Чтобы заблокировать колесо, поверните пластмассовое колёсико, расположенное ниже кнопки для снятия колёс (рис. 19).

СНЯТИЕ/УСТАНОВКА И БЛОКИРОВКА ПЕРЕДНИХ КОЛЁС КЛАССИЧЕСКИХ ШАССИ

1. Чтобы прикрепить колесо, направьте острый конец на место монтажа. Осторожно прижмите колесо к шасси, нажимая кнопку в центре колеса, пока не зафиксируется колесо (рис. 20,21).
2. Для снятия колеса нажмите кнопку в центре колеса и потяните колесо в осевом направлении (рис. 22).

АМОРТИЗАЦИЯ

1. Шасси коляски оснащены системой амортизации, от которой зависит комфорт Вашего малыша.
2. Вы можете регулировать уровень амортизации системы четырёх амортизаторов, понижая /поднимая рычаг, расположенный в нижней части амортизаторов (рис. 23), и поворачивая кольцо амортизатора внутри рамы (рис.24). В том варианте шасси, где имеются две педали тормоза, есть только нижняя система амортизаторов (рис. 23).

СТОЯНОЧНЫЕ ТОРМОЗА

1. Коляска оснащена стояночными тормозами, которые блокируют задние колеса. Чтобы остановиться, нажмите ногой на педаль тормоза. Чтобы продолжить движение, поднимите педаль тормоза вверх (рис. 25).
2. В шасси с четырьмя амортизаторами только один тормоз.
3. В некоторых моделях на задней оси есть две тормозные педали.

КОРПУС КОЛЯСКИ СНЯТИЕ/УСТАНОВКА КОРПУСА

1. Извлеките корпус коляски из упаковки.
2. Если тормозные устройства коляски спущены вниз, установите переднюю и заднюю опоры внутри люльки под углом 90 градусов (рис. 26). Положите небольшой матрас и расширьте капор.
3. Вставьте точки крепления корпуса коляски в устройства крепления на внутренних бортах шасси (рис. 27).
4. Точки крепления корпуса коляски блокируются автоматически. Перед использованием убедитесь, что они закреплены.
5. Нажмите поочередно красные кнопки на устройстве крепления шасси и потяните корпус вверх за черные боковые рукоятки, сначала с одной стороны до извлечения, затем с другой (рис. 28).

КАПОР КОРПУСА КОЛЯСКИ И НАКИДКА НА НОГИ

1. Корпус коляски оснащён удобным капором, который защищает ребёнка от природных явлений (ветра, солнца, снега, дождя).
2. Положение капора регулируется с помощью синхронного нажатия кнопок, расположенных в нижней части ручки (рис. 29).
3. На капоре есть встроенное вентилируемое окошко с сеткой для защиты от насекомых. Оно вынимается, если расстегнуть молнию на нижней части капора (рис. 30).
4. Накидка для ног натягивается с передней части люльки и фиксируется кнопками с обеих сторон капора коляски (рис. 31). Также включена защита от ветра, которая включает в себя и окошко.
5. Положение задней части корпуса коляски можно отрегулировать, подняв раму вверх и зафиксировав её в нужном положении (рис. 32).

ЗАЩИТА ОТ ДОЖДЯ И НАСЕКОМЫХ

1. Коляска оснащена унифицированной защитой от дождя и насекомых, которая подходит как для прогулочного блока, так и для корпуса коляски (рис. 33,34,35,36).

ПРОГУЛОЧНЫЙ БЛОК СНЯТИЕ/УСТАНОВКА ПРОГУЛОЧНОГО БЛОКА

1. Вставьте точки крепления прогулочного блока в устройства крепления шасси (рис. 37).
2. Адаптеры блокируются автоматически. Перед использованием убедитесь, что они закреплены.
3. Чтобы снять прогулочный блок, нажмите кнопки, расположенные на устройствах крепления шасси, одну за другой и поднимите прогулочный блок (рис. 38).

КАПОР, СТУПЕНЬКА И НАКИДКА НА НОГИ

1. Прогулочный блок коляски оснащён эргономичным складным капором, который защищает ребёнка от природных явлений (ветра, солнца, снега, дождя).
2. Положение капора регулируется с помощью нажатия красной кнопки, расположенной в левой части ручки, либо с помощью синхронного нажатия кнопок, расположенных в нижней части ручки (рис. 39).
3. Высота ступеньки может регулироваться с помощью синхронного нажатия кнопок, расположенных параллельно по обе стороны прогулочного блока (рис. 41).
4. Для изменения положения спинки, потяните ручку на обратной стороне вверх, одновременно с этим изменяя положение спинки коляски. Спинку можно зафиксировать в четырех позициях (рис. 42,43).
5. Накидка для ног натягивается с передней части прогулочного блока и фиксируется кнопками с обеих сторон (рис. 44).

ЗАЩИТНАЯ РУЧКА ПРОГУЛОЧНОГО БЛОКА

1. Защитная ручка прикрепляется, если вставить её затворы в держатели, расположенные с обеих сторон спортивного блока. Чтобы посадить / высадить ребенка, нажмите одну из кнопок, расположенных в нижней части затвор. Слегка потяните за ручку и откройте её в сторону (рис. 45).

ЗАЩИТНЫЕ РЕМНИ

1. Прогулочный блок оснащён пятиточечной системой защитных ремней.
2. Посадив ребенка в прогулочный блок, необходимо застегнуть защитные ремни. Просто вставьте рычаги в замок и натяните ремни (рис. 46).
3. Чтобы расстегнуть ремни, нажмите на рычаги и извлеките их из замка (рис. 46).
4. Система закрепления является съёмной. Чтобы перебрать крепежные элементы, во-первых, нужно отсоединить горизонтальную застежку вокруг спинки прогулочного блока. Рычаги горизонтальной застежки должны быть вставлены в замок. Вертикальные крепежные элементы должны проходить через отверстия в спинку сиденья. С задней части спинки прицепите каждую петлю горизонтальных стержней к раме.

СКЛАДЫВАНИЕ БЛОКА СИДЕНЬЯ ВМЕСТЕ С РАМОЙ (В СЛУЧАЕ, ЕСЛИ БЫЛА ПРИОБРЕТЕНА МОДИФИКАЦИЯ СПОРТИВНОГО ШАССИ)

1. Отстегните и извлеките накидку для ног и защитную ручку прогулочного блока (рис.45).
2. Наклоните спинку в окончательное сидячее положение. Заблокируйте тормоз. Разблокируйте передние колеса.
3. В зависимости от модификации, одновременно обеими руками нажмите черные кнопки под ручкой или нажмите кнопки адаптеров, которые находятся по обеим сторонам рамы. Синхронно потяните адаптеры к себе или наклоните ручку вниз до рамы (рис. 4,5,6).
4. Слегка надавите на раму вниз до горизонтального положения (рис. 47,48).
5. Не забудьте застегнуть защиту (рис. 2).
6. Доведите подножку до сложенного состояния (рис. 41).

ЛЮЛЬКА-ПЕРЕНОСКА

1. Чтобы закрепить люльку-переноску, вставьте адаптеры в устройства крепления на шасси (рис. 49).
2. Адаптеры блокируются автоматически. Перед использованием убедитесь, что они закреплены.
3. Вставьте точки крепления люльки-переноски в специально установленные адаптеры (рис. 50).
4. Люлька-переноска оснащена специально приспособленным капором и накидкой для ног, которые крепятся зажимами к корпусу автокресла (рис. 51).
5. Люлька-переноска оснащена мягкой хлопчатобумажной подкладкой и трёхточечной системой защитных ремней (рис. 52).
6. Ручка люльки-переноски неотделима от корпуса люльки-переноски. Она регулируется, если синхронно нажать боковые кнопки. При нажатии кнопок, слегка поверните ручку в нужном направлении (рис. 53).
7. Есть два типа люльки-переноски. В некоторых моделях люлька-переноска вынимается из держателей, потянув ручки, расположенные с обеих сторон корпуса люльки-переноски, от себя. В других моделях, люлька-переноска вынимается из держателей, нажав кнопки внутри корпуса люльки-переноски (рис. 54,55). Адаптеры удаляются при нажатии кнопок, которые можно найти на внутренней стороне адаптера.
8. Некоторые модели люльки-переноски можно закрепить в автомобиле на базе системы ИЗОФИКС. Проконсультируйтесь с продавцом относительно этих возможностей (рис. 56).

1. ЗАО TUTIS предоставляет гарантию для данного изделия. Гарантийный срок указывается в документе о покупке коляски, который оформляет и утверждает продавец коляски.
2. Все претензии в отношении дефектов изделия необходимо представить предприятию, на котором Вы приобрели изделие. Претензии о царапинах, появившихся после покупки, не принимаются.
3. Гарантийный ремонт должен выполнять производитель или сервисная компания, указанная продавцом.
4. Физические дефекты коляски, обнаруженные в гарантийный срок, будут устранены бесплатно в течение 21 дня со дня доставки коляски на предприятие (при посредничестве продавца).
5. Гарантийный срок продлевается соответственно продолжительности ремонта.
6. Способ ремонта коляски устанавливает предприятие, предоставляющее гарантию.
7. Изделие, на которое предоставляется претензия, должно быть передано в чистом виде.
8. В случае утраты гарантийного талона, дубликаты выдаче не подлежат.
9. Гарантия, предоставляемая на проданный потребительский товар, не аннулирует и не приостанавливает прав покупателя, связанных с несоответствием товара с условиями договора.
10. Чтобы клиенты были полностью довольны своими колясками, ЗАО TUTIS оставляет за собой право вносить изменения в проект коляски без уведомления покупателей.

ГАРАНТИЯ НЕ ПРИМЕНЯЕТСЯ

1. В случае нормального износа во время использования.
2. В случае возникновения повреждений, причиненных в результате ненадлежащего использования или ухода за изделием.
3. Согласно новым стандартам ЕС, коляска считается наземным транспортным средством и возврату не подлежит.
4. На ремонт, который выполнили не уполномоченные лица.
5. К колёсам коляски.
6. На повреждения и разрывы, появившиеся по вине покупателя.
7. На выцветшие ткани в результате долговременного воздействия солнечных лучей.

ОБЩИЕ ПРАВИЛА УХОДА

- Длительное пребывание на солнце может изменить цвет ткани и материала. Чтобы материалы остались в первоначальном цвете как можно дольше, никогда не оставляйте коляску надолго под воздействием прямых солнечных лучей.
- Всегда используйте защиту от дождя во время дождя или снега.
- Никогда не храните детскую коляску в теплом и (или) во влажном месте, чтобы избежать появления конденсата и плесени.
- Если рама влажная, необходимо высушить ее. Перед тем, как поместить детскую коляску на сезонное хранение, убедитесь, что она полностью высохла. Сушить коляску следует естественным способом, вдали от открытого огня / источников тепла.
- Необходимо предотвратить проникновение соленой воды в детскую коляску, так как она

может стать причиной коррозии. Если на коляску попала соленая вода, раму нужно промыть и высушить.

- При транспортировке и хранении коляски, будьте осторожны, поскольку ее поверхность чувствительна к повреждению.
- Претензии о царапинах, появившихся после покупки, не принимаются.
- Не ставьте коляску надолго на светлых напольных покрытиях, особенно на ПВХ или линолеум, поскольку резиновые шины могут оставить черные следы.

ПЕРИОДИЧЕСКИЙ ОСМОТР

- Раму нужно регулярно чистить, сушить и смазывать все её соединения. Если коляска используется в зимний период, очищать её от загрязнений необходимо по крайней мере 1 раз в неделю. В случае недостаточной чистки может появиться ржавчина.
- Необходимо контролировать уровень износа колёс и чистить их от пыли и песка. Рекомендованное давление в колесах не может превысить 1 бар.
- **Ось колеса, спицы и подшипники должны быть смазаны. Смазывать их рекомендуется каждые 3 месяца, предварительно почистив. Ось можно смазывать автомобильным маслом.**

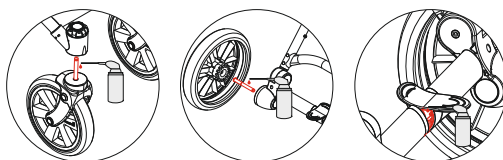

УХОД ЗА ТКАНЬЮ

- Необходимо периодически очищать изделие.
- Нет необходимости снимать обивку коляски.
- Внутренние подкладки коляски можно стирать вручную при максимальной температуре 30°C. При стирке необходимо использовать нежное моющее средство. Тщательно промойте. Сушите естественным образом.
- Мыть внешние ткани детской коляски не рекомендуется.
- Части детской коляски из искусственной кожи очищаются влажной тканью, используя нежные чистящие средства. Сушить при комнатной температуре.
- Глаженьё: Между чехлом и утюгом необходимо поместить 100% хлопчатобумажную ткань, чтобы защитить поверхность ткани. Гладить слегка нагретым утюгом.

РЕГУЛЯРНО ПРОВЕРЯЙТЕ

- Надлежащее функционирование всех фиксаторов и механизмов складывания рамы.
- Крепление и исправность всех заклепок, винтов и гаек.
- Исправность и отсутствие трещин пластиковых частей.
- Являются ли колесные гайки в хорошем состоянии.
- Прочность крепления клейких застежек и кнопок.
- Исправность тормозов.



Чтобы сложить шасси, убедитесь, что передние колеса не заблокированы. Перед складыванием грязезащита передних колёс должна быть направлена наружу от коляски. Нажмите кнопки управления на обеих сторонах рамы. В то же время потяните устройства управления на себя.

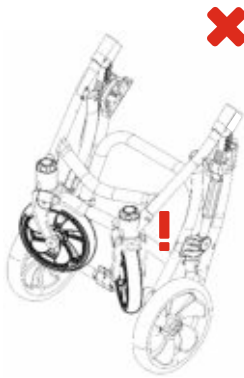
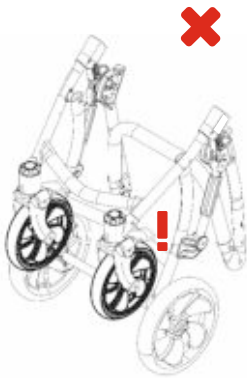
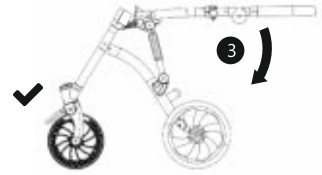
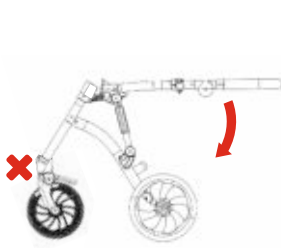

SZANOWNI RODZICE!

Chcielibyśmy wyrazić Naszą najszczerzą wdzięczność za zakup wózka TUTIS!

Ten wspaniały wózek został stworzony w oparciu o standardy UE.

Z dumą przedstawiamy rozwiązanie, które zapewni Twojemu dziecku wyjątkowy komfort, a Tobie zapewni jego praktyczne zastosowanie.

Prosimy zapoznać się uważnie z instrukcją i dowiedz się jakie możliwości daje Ci Twój wózek.

Pozwoli Ci to zapewnić komfort i bezpieczeństwo Twojemu dziecku.

Jesteśmy pewni, że wózek TUTIS okaże się łatwy w użytkowaniu dla Twojej Rodziny i przyczyni się do wielu przyjemnych chwil, których doświadczycie!

Z poważaniem,
TUTUIS

PN-EN 1888:2012

OSTRZEŻENIA

WAŻNE - ZATRZYMAJ TE INSTRUKCJE DO PRZYSZŁEGO ZASTOSOWANIA.

- **OSTRZEŻENIE: NIGDY NIE ZOSTAWIAJ SWOJEGO DZIECKA BEZ OPIEKI.**
- **OSTRZEŻENIE: UPEWNIJ SIĘ PRZED UŻYCIEM, CZY WSZYSTKIE URZĄDZENIA BLOKUJĄCE SĄ WŁĄCZONE.**
- **OSTRZEŻENIE: ABY UNIKNĄĆ OBRAŻEŃ, UPEWNIJ SIĘ, CZY TWOJE DZIECKO JEST ODSUNIĘTE KIEDY ROZKŁADA SIĘ LUB SKŁADA NINIEJSZY WYRÓB.**
- **OSTRZEŻENIE: PRZED UMIESZCZENIEM DZIECKA W WÓZKU, SPRAWDŹ CZY W WEWNĘTRZNYM JEGO OBSZARZE NIE ZNAJDUJĄ SIĘ LUŻNE, MAŁE PRZEDMIOTY, KTÓRE NA SKUTEK POŁKNIĘCIA MOGĄ SPOWODOWAĆ UDUSZENIE SIĘ DZIECKA.**
- **OSTRZEŻENIE: NIE POZWAŁAJ DZIECKU BAWIĆ SIĘ NINIEJSZYM WYROBEM.**
- **OSTRZEŻENIE: TO SIEDZISKO NIE JEST ODPOWIEDNIE DLA DZIECI W WIEKU PONIŻEJ 6. MIESIĄCA ŻYCIA. DOTYCZY SIEDZISKA.**
- **OSTRZEŻENIE: ZAWSZE UŻYWAJ SYSTEMU ZAPIĘĆ. DOTYCZY SIEDZISKA.**
- **OSTRZEŻENIE: SPRAWDŹ CZY URZĄDZENIE MOCUJĄCE GONDOLĘ LUB SIEDZISKO LUB FOTELIK SAMOCHODOWY SĄ PRAWIDŁOWO ZAŁĄCZONE PRZE UŻYCIEM.**
- **OSTRZEŻENIE: NINIEJSZY WYRÓB NIE JEST ODPOWIEDNI DO BIEGANIA ANI JAZDY NA ROLKACH.**
- **NINIEJSZY WYRÓB JEST ODPOWIEDNI DLA DZIECI DO 15KG I WIEKU DO 3 LAT.**
- **GONDOLA LUB SIEDZISKO TUTIS MOGĄ BYĆ STOSOWANE WYŁĄCZNIE Z PODWOZIEM TUTIS.**
- **GONDOLĘ NALEŻY UŻYTKOWAĆ Z DOSTARCZONYM MATERACEM, ŻADEN INNY NIE POWINIEN BYĆ DODAWANY.**
- **PODCZAS WKŁADANIA LUB WYCIĄGANIA DZIECKA Z WÓZKA, URZĄDZENIE DO PARKOWANIA POWINNO BYĆ WŁĄCZONE.**
- **JAKIEKOLWIEK OBCIĄŻENIE DOŁĄCZONE DO UCHWYTU I/LUB TYLNEJ STRONY OPARCIA I/LUB BOKÓW WÓZKA, BĘDZIE WPŁYWAĆ NA STATECZNOŚĆ WÓZKA.**
- **WÓZEK PRZEZNACZONY JEST DO PRZEWOŻENIA JEDNEGO DZIECKA. NIE MOŻE BYĆ UŻYTKOWANY PRZEZ WIĘKSZĄ LICZBĘ DZIECI.**
- **NIE NALEŻY STOSOWAĆ DODATKOWEGO WYPOSAŻENIA NIEWYMIENIONEGO PRZEZ PRODUCENTA W WYPOSAŻENIU STANDARDOWYM.**
- **NALEŻY UŻYWAĆ TYLKO CZĘŚCI ZAMIENNYCH DOSTARCZONYCH LUB ZALECANYCH PRZEZ PRODUCENTA/DYSTRYBUTORA.**
- **NINIEJSZY WYRÓB JEST ODPOWIEDNI DLA DZIECKA, KTÓRE NIE MOŻE SIEDZIEĆ SAMODZIELNIE, PRZEWRAÇAĆ SIĘ I PORUSZAĆ SIĘ NA SWOICH RĘKACH I KOLANACH. MAKSYMALNA MASA DZIECKA: 9KG. DOTYCZY GONDOLI.**

UWAGI

- Przed użytkowaniem wózka zaleca się przeczytanie ulotki i zachowanie jej na później.
- Bezpieczeństwo dziecka może być zagrożone, jeśli zalecenia niniejszej instrukcji nie będą stosowane.
- Producent wózka nie odpowiada za skutki nie stosowania się do uwag, ostrzeżeń oraz porad zawartych w dokumentacji produktu.
- W przypadku napraw gwarancyjnych i pogwarancyjnych producent zaleca stosowanie tylko części zamiennych dostarczanych, lub zalecanych przez producenta, dystrybutora lub serwis działający w imieniu producenta lub dystrybutora. Nie należy używać wózka, jeżeli wykryta została jakakolwiek wada produktu, lub którykolwiek z jego elementów uległ uszkodzeniu.
- W celu uniknięcia powstawania plam i zacieków mogących powstać po opadach np. deszczu należy zabezpieczyć wózek dziecięcy przed przemakaniem stosując pokrowiec przeciwdeszczowy na cały wózek.
- Zaleca się chronić wózek przed długotrwałym działaniem promieni słonecznych. Zmiany wyglądu tapicerki wynikłe z niezastosowania się do zaleceń nie będą traktowane jako reklamacje uzasadnione.
- Wózek jest przeznaczony do przewozu tylko jednego dziecka.
- Dany wózek jest odpowiedni dla dziecka do 15 kg i wieku do 3lat.
- Nie wolno używać wózka jeśli jakkolwiek element wózka jest zniszczony lub zgubiony.
- Pamiętaj załącz hamulec przy wkładaniu i wyjmowaniu dziecka z wózka.
- Upewnij się, że dziecko znajduje się w bezpiecznej odległości podczas składania wózka.
- Zaleca się nie obciążać koszyka zakupowego ciężarami, których waga przekracza 2 kg.
- Nie używać wózka na tradycyjnych schodach ani na schodach ruchomych.
- Nie należy dopuszczać by dziecko stało na siedzisku, ponieważ może to doprowadzić do utraty stabilności i jego przewrócenia.
- W celu zwiększenia stabilności produktu, w trakcie jego użytkowania zwróć uwagę by dziecko znajdowało się w centralnej części gondoli lub siedziska w odpowiedniej dla niego pozycji.
- Nie należy przenosić wózka trzymając za budkę, górną krawędź oparcia, podnózek, element nadający wózkowi kształt wózka głębokiego.
- Nie należy zjeżdżać i wjeżdżać wózkami po schodach, oraz zostawiać wózka z dzieckiem na pochyłościach (nawet z załączonym hamulcem), gdyż może się ześlizgnąć.
- Czynności wnoszenia i znoszenia wózka po schodach, wstawiania wózka do autobusu itp. powinny być wykonane w asekuracji drugiej osoby. Osoba trzymająca za prowadnicę wózka pokonuje przeszkodę pierwsza trzymając prowadnicę wózka, osoba pomagająca trzyma wózek z drugiej strony za stabilny element wózka.
- W przypadku znoszenia wózka po schodach lub schodzeniu w dół z innych przeszkód osoba pomagająca (asekurująca) schodzi pierwsza.
- Należy dbać o czystość elementów wózka.
- Zabrudzenia części konstrukcji należy usunąć wilgotną gąbką, a następnie czyszczone miejsce przetrzeć suchą bawełnianą lub flanelową ściereczką.
- Do czyszczenia nie należy używać środków żrących oraz ostrych, twardych materiałów, które mogą spowodować zmianę elementów wózka (odbarwienia, zarysowania itp...)
- Zaleca się stosowanie preparatów czyszczących odpowiednich dla danej powierzchni.
- W przypadku jakichkolwiek zabrudzeń tapicerki wózka, należy je usunąć za pomocą wilgotnej gąbki z dodatkiem delikatnych środków czyszczących.
- Należy unikać nadmiernego przemakania siedziska spacerówki, dna gondoli, dna dodatkowego ocieplacza (wózek o zmiennej funkcji), może to spowodować zniekształcenie elementów usztywniających te części wózka.
- Nie należy stosować dodatkowego wyposażenia niewymienionego przez producenta w wyposażeniu standardowym. Producent nie odpowiada za skutki użytkowania przedmiotów niestanowiących podstawowego wyposażenia wózka lub nieprzeznaczonych do użytku z danym modelem.
- Akcesoria, które nie są zaakceptowane przez producenta, nie powinny być użytkowane.

INSTRUKCJA UŻYTKOWANIA FUNKCJONOWANIE STELAŻA WÓZKA PRZYGOTOWANIE DO UŻYCIA

1. Połóż stelaż wózka poziomo na podłodze (rys. 1).
2. Zdejmij blokadę zabezpieczającą znajdującą się po prawej stronie stelaża (rys. 2).
3. Przytrzymaj rączkę stelaża i pociągnij ją mocno, aby rozłożyć stelaż (rys. 3, 4).
4. Jeśli chcesz złożyć stelaż, upewnij się, że przednie koła nie są zablokowane. Muszą się one obracać wokół swoich pionowych osi. Naciśnij przyciski urządzenia sterującego mechanizmami blokującymi po obu stronach ramy. Jednocześnie pociągnij urządzenia sterujące do siebie (rys. 5, 6).
5. Trzymając rączkę stelaża, ostrożnie popchnij ramę w dół, aż złoży się do pozycji poziomej (rys. 1).
6. Upewnij się, że blokada bezpieczeństwa jest założona (rys. 2).

PRZYGOTOWANIE STELAŻA KLASYCZNEGO DO UŻYCIA

1. Połóż stelaż wózka poziomo na podłodze (rys. 7).
2. Przytrzymaj rączkę stelaża i pociągnij ją mocno, aby rozłożyć stelaż (rys. 8, 9).
3. Aby złożyć ramę, unieś uchwyt ramy do góry i mechanizm składania do siebie, jednocześnie po obu stronach (rys. 10, 11).
4. Lekko popchnij ramę w dół do pozycji poziomej (rys. 7).

REGULACJA WYSOKOŚCI RĄCZKI

1. Naciśnij jednocześnie okrągłe przyciski znajdujące się po bokach rączki (rys. 12).
2. Ustaw najwygodniejszą dla siebie wysokość rączki (rys. 12).

ZAKŁADANIE/ZDEJMOWANIE TYLNYCH KÓŁ

1. Aby zdjąć koło, naciśnij lekko przycisk urządzenia mocującego i wyciągnij koło z jego punktu zamocowania obracając w kierunku osiowym (rys. 13).
2. Jeśli chcesz założyć koło, włóż jego spiczasty koniec w punkt mocowania koła. Ostrożnie wepchnij koło w kierunku stelaża, naciskając jednocześnie czerwony przycisk urządzenia mocującego, aż koło zostanie zamocowane (rys. 14).
3. Aby zdjąć koło, naciśnij czerwony przycisk urządzenia mocującego i wyciągnij koło obracając nim w kierunku osiowym (rys. 14).
4. Aby zamontować koło w modelach z podwójnym pedałem hamulca, włóż jego spiczasty koniec w punkt mocowania koła. Ostrożnie wciskaj koło w kierunku stelaża, naciskając jednocześnie przycisk na środku koła, aż koło zostanie zamocowane (rys. 15). Aby zdjąć koło, naciśnij przycisk na środku koła i wyciągnij koło obracając je w kierunku osiowym (rys. 16).

ZDEJMOWANIE/ZAKŁADANIE I BLOKOWANIE PRZEDNICH KÓŁ

1. Stelaż wózka ma z przodu dwa koła do kierowania, które mają 360-stopniowy kąt obrotu.

2. Jeśli chcesz zamontować koło, skieruj płaską stronę osi koła w kierunku koła, a spiczasty koniec w stronę punktu mocowania koła. Ostrożnie unieś koło do góry (rys. 17).
3. Aby zdjąć koło, naciśnij znajdujący się nad nim przycisk służący do zdejmowania, aż usłyszysz „kliknięcie”, po czym wyjmij koło, obracając je w kierunku osiowym (rys. 18).
4. Aby zablokować koło, obróć plastikowe kółko znajdujące się pod przyciskiem do zdejmowania (rys. 19).

ZDEJMOWANIE/ZAKŁADANIE I BLOKOWANIE PRZEDNICH KÓŁ STELAŻA KLASYCZNEGO

1. Aby zamontować koło, włóż jego spiczasty koniec w punkt mocowania koła. Ostrożnie wepchnij koło w kierunku stelaża, naciskając jednocześnie przycisk na środku koła, aż koło zostanie zamocowane (rys. 20, 21).
2. Aby zdjąć koło, naciśnij przycisk na środku koła i wyciągnij koło obracając je w kierunku osiowym (rys. 22).

AMORTYZACJA WSTRZĄSÓW

1. Stelaż wózka wyposażony jest w amortyzator, który zapewnia komfort jazdy Twojego dziecka.
2. Siłę amortyzacji można regulować za pomocą układu czterech amortyzatorów, obniżając lub podnosząc ich poziom w dolnej części amortyzatorów (rys. 23) i obracając pierścień amortyzatora wewnątrz ramy (rys. 24). Stelaże, które mają dwa pedały hamulca, są wyposażone tylko w dolny układ amortyzujący (rys. 25).

HAMULCE POSTOJOWE

1. Wózek wyposażony jest w hamulce postojowe, które blokują tylne koła. Aby użyć hamulców postojowych, naciśnij pedał hamulca stopą. Aby zwolnić hamulec, podnieś jego pedał do góry (rys. 25).
2. Stelaże z czterema amortyzatorami mają jeden hamulec. Niektóre modele są wyposażone w dwa pedały hamulca na tylnej osi.

GONDOLA WÓZKA ZAKŁADANIE/ZDEJMOWANIE GONDOLI

1. Wyjmij gondolę wózka z opakowania transportowego.
2. Jeśli barierki gondoli są opuszczone, ustaw przedni i tylni wspornik wewnątrz gondoli pod kątem 90 stopni (rys. 26). Włóż do środka mały materac i rozwiń budkę.
3. Wprowadź punkty mocowania gondoli wózka do urządzeń mocujących znajdujących się po wewnętrznej stronie stelaża (rys. 27).
4. Gondola wózka zablokuje się w punktach mocowania automatycznie. Przed użyciem wózka upewnij się, że jest ona prawidłowo zamocowana.
5. Aby zdjąć gondolę wózka, naciśnij kolejno czerwone przyciski znajdujące się na urządzeniach mocujących dostelaża (rys. 28).

BUDKA GONDOLI WÓZKA I OSŁONA NA NOGI

1. Gondola wózka wyposażona jest w praktyczną budkę, która chroni dziecko przed czynnikami meteorologicznymi takimi jak wiatr, słońce, śnieg i deszcz.
2. Położenie budki można regulować, naciskając przycisk znajdujący się pod rączką (rys. 29).
3. Budka posiada okienko wentylacyjne osłonięte moskitierą. Zauważysz je po rozsunięciu zamków błyskawicznych znajdujących się pod budką (rys. 30).
4. Gondola wózka ma osłonę na nogi, którą zakłada się na przednią część gondoli i mocuje po obu stronach budki za pomocą przycisków (rys. 31). Gondola wyposażona jest również w osłonę przed wiatrem, która posiada okienko.
5. Położenie oparcia gondoli wózka można regulować, podnosząc je do góry i mocując jego tylną ramę w wybranej pozycji (rys. 32).

OSŁONA PRZED DESZCZEM I OWADAMI

1. Wózek dziecięcy wyposażony jest w jedną osłonę chroniącą przed deszczem i owadami, która pasuje zarówno do spacerówek, jak i do gondoli wózka (rys. 33, 34, 35, 36).

SIEDZENIE ZAKŁADANIE/ZDEJMOWANIE SIEDZENIA

1. Umieść punkty mocowania siedzenia w urządzeniach do mocowania znajdujących się w stelażu (rys. 37).
2. Adaptery zablokują się automatycznie. Przed użyciem wózka upewnij się, że są one prawidłowo zamocowane.
3. Aby zdjąć siedzenie, naciśnij kolejno przyciski na urządzeniach mocujących w stelażu i podnieś siedzenie do góry (rys. 38).

BUDKA, OPARCIE NA NOGI I OSŁONA NA NOGI

1. Siedzenie wyposażone jest w ergonomiczną budkę, która zapewnia dziecku ochronę przed czynnikami meteorologicznymi takimi jak wiatr, słońce, śnieg i deszcz.
2. Położenie budki można regulować poprzez jednoczesne naciśnięcie przycisków znajdujących się pod rączką (rys. 39). W budce znajduje się małe panoramiczne okienko, które można rozłożyć rozpinając zamek błyskawiczny w budce (rys. 40).
3. Wysokość oparcia na nogi może być regulowana przez jednoczesne naciśnięcie przycisków znajdujących się po obu stronach siedzenia (rys. 41).
4. Oparcie siedzenia można regulować poprzez podniesienie uchwytu znajdującego się po drugiej stronie oparcia dla pleców. Oparcie pleców można ustawić w jednej z czterech pozycji (rys. 42, 43).
5. Osłona na nogi jest naciągana na siedzenie od przodu i zapinana na klipsy po obu stronach (rys. 44).

PAŁĄK ZABEZPIECZAJĄCY

1. Pałak zabezpieczający dziecko można zamocować poprzez umieszczenie jego zatrzasków we wspornikach znajdujących się po obu stronach ramy w części siedzenia. Aby włożyć/wyjąć dziecko z wózka, naciśnij jeden z przycisków w dolnej części zatrzasków. Delikatnie pociągnij pałak

zabezpieczający i otwórz go na bok (rys. 45).

SZELKI ZABEZPIECZAJĄCE

1. Siedzenie wyposażone jest w 5-punktowy system szelek bezpieczeństwa.
2. Szelki bezpieczeństwa muszą być zawsze zapięte, gdy dziecko umieszczone jest w siedzeniu wózka dziecięcego. Należy w tym celu umieścić dźwignie w zamkach i dociągnąć szelki (rys. 46).
3. Aby odpiąć szelki, naciśnij dźwignie i wyciągnij je z zamka (rys. 46).
4. System przytrzymujący można odłączyć od wózka. Aby ponownie zamontować szelki, najpierw należy zapiąć poziome zapięcie wokół oparcia siedzenia. Dźwignie łącznika poziomego należy umieścić w zamku. Łączniki pionowe należy przeprowadzić przez otwory w oparciu siedzenia. Z tyłu oparcia należy zaciepować każdą pętlę na poziomych prętach ramy.

SKŁADANIE SZELEK SIEDZISKA WRAZ Z RAMĄ W PRZYPADKU ZAKUPU WÓZKA ZE SPORTOWYM STELAŻEM

1. Odepnij i zdejmij osłonę na nogi i pałak zabezpieczający z siedzenia (rys. 45).
2. Ustaw oparcie w ostatecznej pozycji siedzącej. Zablokuj hamulec. Odblokuj przednie koła.
3. W zależności od rodzaju wózka, naciśnij czarne przyciski pod rączką obiema rękami jednocześnie lub naciśnij przyciski adapterów znajdujące się po obu stronach ramy. Pociągnij adaptery do siebie jednocześnie lub zegnij rączkę do dołu w kierunku do ramy (rys. 5, 6).
4. Trzymając rączkę, lekko przesunij ramę w dół do pozycji poziomej (rys. 47,48).
5. Nie zapomnij zaciepować ochrony (rys. 2).
6. Naciśnij platformę do dołu (rys. 41).

FOTELIK SAMOCHODOWY

1. Aby zamontować fotelik samochodowy, włóż jego adaptery do urządzeń mocowania szelek w stelażu (rys. 49).
2. Adaptery zablokują się automatycznie. Przed użyciem fotelika upewnij się, że są one prawidłowo zamocowane.
3. Wprowadź punkty mocowania fotelika samochodowego w specjalnie zamontowane adaptery (rys. 50).
4. Fotelik ma specjalnie zaprojektowaną budkę i osłonę na nogi, które są mocowane do korpusu fotelika samochodowego za pomocą przycisków (rys. 51).
5. Fotelik posiada bawełnianą poduszkę i 3-punktowy system szelek bezpieczeństwa (rys. 52).
6. Uchwyt fotelika samochodowego jest zamocowany na stałe do korpusu fotelika. Można go regulować, naciskając jednocześnie przyciski znajdujące się po bokach. Po naciśnięciu przycisków, delikatnie popchnij uchwyt w pożądanym kierunku (rys. 53).
7. Aby wyjąć fotelik samochodowy z uchwytów, naciśnij przyciski wewnątrz konstrukcji fotelika (rys. 54, 55). Adaptery wyjmują się za pomocą przycisków, które znajdują się po wewnętrznej stronie adaptera.
8. Niektóre modele fotelików samochodowych można wpinać do systemu ISOFIX w samochodzie. Skonsultuj się ze sprzedawcą, aby dowiedzieć się więcej na temat tej opcji (rys. 56).

1. TUTIS udziela gwarancji na ten produkt. Okres gwarancji określony jest w dokumencie zakupu wózka dziecięcego, który jest wydawany i zatwierdzany przez sprzedawcę wózka.
2. Wszelkie reklamacje dotyczące wad produktu należy zgłaszać do firmy, w której zakupiono produkt. Roszczenia dotyczące zadrapań, które pojawiły się już po dokonaniu zakupu, nie będą akceptowane.
3. Naprawy gwarancyjne dokonywane będą przez producenta lub firmę serwisową wskazaną przez sprzedawcę wózka.
4. Fizyczne wady wózka dziecięcego zauważone w okresie gwarancji będą usuwane bezpłatnie najpóźniej w ciągu 21 dni od momentu przekazania wózka dziecięcego do firmy (za pośrednictwem sprzedawcy).
5. Okres gwarancji wydłuża się odpowiednio o okres czasu naprawy.
6. Dostawca gwarancji określi rodzaj wykonanych prac naprawczych.
7. Produkt, którego dotyczy reklamacja, musi zostać dostarczony w stanie czystym.
8. W przypadku utraty dokumentu gwarancyjnego, duplikaty nie będą wydawane.
9. Gwarancja wystawiona na sprzedane produkty konsumpcyjne nie neguje ani nie zawiesza uprawnień kupującego związanych z niezgodnością towaru z warunkami umowy.
10. Aby klienci byli w pełni zadowoleni z zakupionych wózków dziecięcych, TUTIS zastrzega sobie prawo do wprowadzania zmian w projekcie wózka bez powiadomienia nabywców.

GWARANCJA NIE PRZYSŁUGUJE:

1. Gdy produkt wykazuje oznaki naturalnego zużycia wynikającego z użytkowania.
2. W przypadku szkód spowodowanych przez niewłaściwe użytkowanie lub niewłaściwą konserwację.
3. Zgodnie z nowymi normami UE, wózek dziecięcy jest uważany za pojazd naziemny, dlatego nie można go zwrócić.
4. W przypadku prac naprawczych wykonywanych przez osoby nieuprawnione.
5. Na kółka wózka dziecięcego.
6. W przypadku uszkodzeń i rozdarć spowodowanych przez kupującego.
7. W przypadku odbarwienia tkaniny z powodu długotrwałej ekspozycji na słońce.

OGÓLNA KONSERWACJA

- Długotrwałe działanie promieni słonecznych może zmienić kolor tkaniny i materiałów wózka dziecięcego. Aby jak najdłużej zachować oryginalny kolor, nigdy nie należy pozostawiać wózka dziecięcego bezpośrednio w promieniach światła słonecznego przez dłuższy czas.
- Gdy pada deszcz lub śnieg, zawsze należy używać ochrony przed deszczem.
- W celu ochrony wózka przed zawilgoceniem i pleśnią, nigdy nie należy trzymać go w zimnym i/lub wilgotnym miejscu.
- Jeśli rama zostanie zmoczona, należy ją wytrzeć do sucha. Przed schowaniem wózka w miejscu jego przechowywania, należy upewnić się, że jest on całkowicie suchy. Należy pozostawić go do naturalnego wyschnięcia, z dala od otwartego ognia/źródeł ciepła.
- Należy zapobiegać wnikaniu słonej wody do wózka

- dziecięcego, ponieważ może to powodować rdzewienie. W takim przypadku ramę należy umyć, a następnie wytrzeć do sucha.
- Podczas transportu i przechowywania wózka dziecięcego należy zachować ostrożność, ponieważ jego powierzchnia jest wrażliwa.
- Roszczenia dotyczące zadrapań, które pojawiły się już po dokonaniu zakupu, nie będą akceptowane.
- Nie należy umieszczać wózka dziecięcego na podłogach jasnych (zwłaszcza z PCV lub linoleum) przez dłuższy czas, ponieważ gumowe opony mogą pozostawiać czarne plamy.

OKRESOWA KONSERWACJA I KONTROLA

- Ramę należy czyścić i osuszać regularnie. Wszystkie połączenia należy smarować. Jeśli wózek dziecięcy używany jest w okresie zimowym, należy go czyścić co najmniej raz na tydzień, ponieważ brak odpowiednio częstego czyszczenia może spowodować rdzewienie.
- Konieczne jest kontrolowanie poziomu zużycia kół i ich oczyszczanie z pyłu i piasku. Zalecane ciśnienie powietrza w kołach nie może przekroczyć 1 bar.
- **Zaleca się smarowanie osi kół, piast i łożysk co 3 miesiące (przed smarowaniem należy je wyczyścić). Osie mogą być smarowane olejami silnikowymi.**

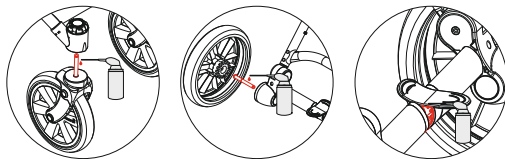

KONSERWACJA TKANINY

- Produkt musi być okresowo czyszczony.
- Nie ma potrzeby usuwania tapicerki z wózka dziecięcego.
- Wewnętrzne wkładki wózka mogą być prane ręcznie w temperaturze maksymalnie 30°C. W tym celu należy używać delikatnych detergentów. Dokładnie wypłukać. Suszyć naturalnie.
- Nie zaleca się prania tkanin zewnętrznych wózka dziecięcego.
- Części wózka dziecięcego wykonane ze sztucznej skóry należy czyścić wilgotną ściereczką z delikatnym detergentem. Suszyć w temperaturze pokojowej.
- Prasowanie: pomiędzy prasowaną tkaniną a żelazkiem należy zawsze umieszczać tkaninę wykonaną w 100% z bawełny, aby chronić powierzchnię tkaniny. Można stosować tylko ciepłe żelazko.
- Należy sprawdzać, czy wszystkie uchwyty i mechanizmy składające wózek dziecięcy działają prawidłowo.
- Należy sprawdzać, czy wszystkie nity, śruby i nakrętki są dobrze dokręcone i nie popękane.
- Należy sprawdzać, czy części z tworzyw sztucznych nie są złamane lub pęknięte.
- Należy sprawdzać, czy nakrętki kół są w dobrym stanie.
- Należy sprawdzać, czy wszystkie zapięcia i zatrzaski są dobrze zamocowane.
- Należy sprawdzać funkcjonowanie hamulców.



Jeśli chcesz złożyć podwozie, upewnij się, że przednie koła nie są zablokowane. Przed składanym wózkiem, osłona błotna przednich kół powinna być odwrócona od wózka. Naciśnij przycisk mechanizmów składających po obu stronach ramy i pociągnij do siebie, opuszczając w dół ramę.

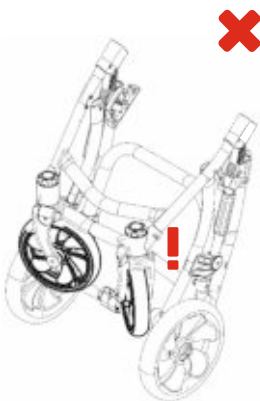
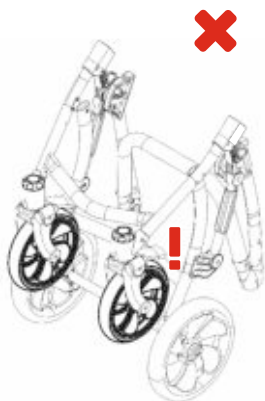

CARI GENITORI!

Vi ringraziamo per aver scelto un passeggino-carrozzina TUTIS.

Questo eccellente prodotto è stato fabbricato in conformità ai più rigorosi Standard EU. Siamo orgogliosi di presentarvi un sistema modulare che garantirà al vostro bambino un comfort esclusivo e una straordinaria praticità d'uso a voi genitori. Per favore, leggete attentamente questo libretto di istruzioni e imparerete a conoscere tutte le possibilità offerte dal prodotto che avete acquistato, oltre ad aiutarvi ad assicurare al vostro bambino comfort e sicurezza.

Ci auguriamo di poter contribuire a farvi vivere molti momenti piacevoli!

Cordialmente,
TUTUTIS

Importante - Conserva queste istruzioni per consultazioni future EN 1888:2012

AVVERTENZE

- **PRIMA DI USARE IL PRODOTTO, ASSICurateVI CHE TUTTI I MECCANISMI DI APERTURA/CHIUSURA SIANO FISSATI E CHE LE CINTURE DI SICUREZZA E IL SISTEMA FRENANTE FUNZIONINO CORRETTAMENTE.**
- **USATE LE CINTURE DI SICUREZZA FINO A QUANDO IL BAMBINO NON E' IN GRADO DI SEDERE AUTONOMAMENTE.**
- **USATE SEMPRE INSIEME LA CINGHIA INGUINALE E LA CINTURA GIROVITA.**
- **PUO' ESSERE PERICOLOSO LASCIARE IL BAMBINO INCUSTODITO.**
- **L'EQUILIBRIO DEL TELAIO PUO' ESSERE COMPROMESSO DA QUALSIASI PESO AGGANCIATO AL MANIGLIONE E/O AL TELAIO**
- **NON USATE NESSUN MATERASSO AGGIUNTIVO.**
- **IL PRODOTTO NON E' ADATTO AD ESSERE UTILIZZATO CORRENDO O PATTINANDO.**

AVVISI

- Prima di usare questo sistema modulare è necessario leggere attentamente le istruzioni e conservarle per future consultazioni.
- Se le istruzioni fornite non vengono rispettate potete mettere in pericolo il vostro bambino.
- E' indispensabile usare parti di ricambio o parti meccaniche originali ovvero approvate dal costruttore
- La pressione degli pneumatici non può superare 1 bar.
- Il veicolo va lasciato fuori della portata dei bambini
- Se conservati in locali soggetti a forte escursione termica, può formarsi condensa nel vano della carrozzina e nel vano del passeggino.
- Il Sistema modulare è adatto a bambini di età compresa tra gli 0 e i 36 mesi (fino a 15 kg).
- La seduta passeggino non va utilizzata prima dei 6 mesi di vita e comunque non prima che il bambino sia in grado di stare seduto autonomamente
- Il seggiolino auto gruppo 0 ed i rispettivi adattatori sono adatti a bambini di età compresa tra gli 0 e i 6 mesi (fino a 13 kg.) ed è adatto a bambini che non sono in grado di sedersi autonomamente
- Il seggiolino auto gruppo 0 non deve essere usato come carrozzina o lettino. Se il bambino deve dormire, occorre sistemarlo nella carrozzina o nel lettino.
- La struttura è predisposta per trasportare un solo bambino.
- Non usate se presenta parti danneggiate o mancanti.
- Assicuratevi che tutte le componenti e i meccanismi siano in ordine e funzionanti prima di usare il prodotto
- Assicuratevi che il bambino sia sufficientemente distante quando chiudete il telaio
- Attivate il freno quando siate fermi e durante le manovre di inserimento e di estrazione del bambino.
- Assicuratevi che cinture di sicurezza del seggiolino, della carrozzina e del passeggino siano allacciate correttamente prima di muovervi.
- Il passeggino non è progettato per trasportare il bambino seduto sulla maniglia superiore
- Assicuratevi che le parti mobili non tocchino il corpo del bambino nelle fasi di regolazione
- Non lasciate mai il bambino nel passeggino su piani inclinati, anche se il freno è attivato.
- Il massimo carico della shopping bag è di 2 kg e quello della borsa è 1 kg.
- Sollevate le ruote anteriori se dovete salire o scendere un gradino.
- Non usate su scale pedonali o scale mobili.
- Non lasciate giocare il bambino con il passeggino.

PREPARAZIONE DEL TELAIO

1. Poggiate il telaio orizzontalmente sul pavimento (Fig. 1).
2. Sganciate il fermo laterale (Fig. 2).
3. Afferrate il maniglione e tirate con decisione per aprire il telaio (Fig. 3, 4).
4. Per chiudere il telaio, assicuratevi che le ruote non siano bloccate, perché devono ruotare sul proprio asse. Mantenete premuti i pulsanti su entrambi i lati del telaio e contemporaneamente tirateli verso di voi (Fig. 5,6).
5. Mantenendo la posizione, spingete gentilmente il verso il basso finché il telaio non si chiude in posizione orizzontale. (Fig. 1).
6. Agganciate il fermo laterale (Fig. 2)

PREPARAZIONE DEL TELAIO CLASSICO

1. Poggiate il telaio orizzontalmente sul pavimento (Fig.7).
2. Afferrate il maniglione e tiratelo con decisione verso di voi per aprire il telaio e fissarlo (Fig. 8, 9).
3. Per richiudere il telaio, sollevate il fermo e tirate verso di voi contemporaneamente entrambi gli adattatori (Fig. 10,11).
4. Spingete gentilmente il telaio verso il basso fino a riportarlo in posizione orizzontale (Fig. 7)

REGOLARE L'ALTEZZA DEL MANICO

1. Premete contemporaneamente i pulsanti rotondi ai lati del maniglione (Fig. 12).
2. Regolate l'altezza in base alle vostre preferenze (Fig. 12).

MONTAGGIO/SMONTAGGIO RUOTE POSTERIORI

1. Per smontare le ruote, premete leggermente al centro ed estraetele ad un angolo di 90° tirando (Fig. 13).
2. Per montare le ruote, inserite l'estremità smussata dell'asse della ruota e la parte terminale rivolta verso il punto di montaggio. Spingete delicatamente la ruota verso il telaio finché non la sentite agganciarsi. (Fig. 14)
3. La ruota e il suo supporto possono essere estratte premendo il pulsante rosso visibile vicino alla giunzione di montaggio della ruota (Fig. 14).
4. Nei modelli con il freno a due pedali, per montare la ruota, inserite l'estremità smussata dell'asse della ruota e la parte terminale rivolta verso il punto di montaggio. Spingete delicatamente la ruota verso il telaio, premendo contemporaneamente il pulsante al centro della ruota, finché la ruota si blocca (Fig. 15). La ruota e il suo supporto possono essere estratte premendo il pulsante rosso visibile vicino alla giunzione di montaggio della ruota (Fig. 16).

MONTAGGIO/SMONTAGGIO E BLOCCAGGIO DELLE RUOTE ANTERIORI

1. Il telaio ha due ruote anteriori piroettanti a 360°
2. Per montare le ruote, inserite l'estremità smussata dell'asse della ruota e la parte terminale rivolta verso il punto di montaggio. Sollevate con cautela la ruota verso l'alto (Fig. 17).

3. Per smontare la ruota, premete il pulsante posto sopra di essa. La ruota viene rimossa insieme all'asse. (Fig. 18).
4. Per bloccare la rotazione delle ruote anteriori, usate la rotella di plastica sopra di essa, girandola in senso orario (Fig. 19).

MONTAGGIO/SMONTAGGIO E BLOCCO DELLE RUOTE ANTERIORI DEL TELAIO CLASSICO

1. Per montare le ruote, inserite l'estremità smussata dell'asse della ruota e la parte terminale rivolta verso il punto di montaggio, premendo contemporaneamente il pulsante al centro della ruota, finché questa non si blocca (Fig. 20, 21).
2. Per smontare le ruote, premete il pulsante rosso posto sulla barra freno a lato della ruota e contemporaneamente estraete la ruota. (Fig. 22).

AMMORTIZZATORE

1. Il telaio dispone di un sistema di ammortizzatori che assicurano una guida fluida e il massimo comfort al vostro bambino
2. Puoi regolare i quattro ammortizzatori alzando o abbassando la leva posta nella parte inferiore dell'ammortizzatore (Fig. 23) e ruotandola parte mobile dell'ammortizzatore stesso (Fig. 24). I telaio dotati di due pedali freno separati, hanno una sola coppia di ammortizzatori.

FRENO DI STAZIONAMENTO

1. Il telaio dispone di un freno di parcheggio che blocca le ruote posteriori. Per attivarlo, spingere con il piede il pedale verso il basso. Per sbloccarlo sollevate il pedale con il piede (Fig. 25).
2. A seconda del modello di telaio, può essere presente un solo freno centrale che comanda entrambe le ruote posteriori, oppure due freni separati, uno per ciascuna ruota.

NAVICELLA**AGGANCIAMENTO/SGANCIAMENTO DELLA NAVICELLA**

1. Togliere la navicella dall'imballo plastico protettivo
2. Se le pareti laterali sono abbassate, regolate i supporti interni anteriore e posteriore ad un angolo di 90° (Fig. 26). Posizionate il materassino all'interno.
3. Inserite gli adattatori della navicella negli appositi alloggiamenti posti a lato del telaio e accompagnate l'aggancio con delicatezza (Fig. 27).
4. Gli adattatori della navicella si bloccano automaticamente una volta in sede. Assicuratevi del corretto fissaggio prima di utilizzarla.
5. Per sganciare la navicella, premete i pulsanti grigio/rosso posizionati sull'alloggiamento degli adattatori. I pulsanti di sgancio sono "a memoria" e possono essere premuti uno alla volta; non è necessario premerli contemporaneamente per operare lo sgancio. (Fig. 28).

CAPPOTTINA E COPRIGAMBE DELLA NAVICELLA

1. La navicella è dotata di capottina che protegge il bambino da vento, sole, neve e pioggia.
2. La posizione della capottina si regola premendo il pulsante posto alla base della maniglia (Fig. 29).

3. La capottina dispone di un tetto panoramico che funge anche da schermo protettivo per gli insetti. Potete scoprirlo aprendo la cerniera nella parte inferiore capottina e rimuovendo la copertura (Fig. 30).
4. La navicella è fornita di un coprigambe coordinato che si avvolge sulla parte anteriore e si aggancia ai lati della capottina con automatici (Fig. 31). Sollevando l'aletta posta sul fronte del coprigambe, avrete una protezione ulteriore antivento, fornita di un oblo che vi permette di vedere comunque all'interno della navicella
5. La posizione della testa e della parte superiore del corpo del bambino può essere regolata sollevando il braccio posto sotto il materassino e bloccandolo all'altezza desiderata (Fig. 32).

PROTEZIONE DA PIOGGIA E INSETTI

1. Il sistema modulare è dotato di un parapigioggia (per navicella e passeggino) e di una zanzariera (Fig. 33, 34, 35, 36).

SEDUTA PASSEGGINO MONTAGGIO/SMONTAGGIO DELLA SEDUTA PASSEGGINO

1. Inserite gli adattatori del passeggino negli appositi alloggiamenti posti a lato del telaio e accompagnate l'aggancio con delicatezza (Fig. 37)
2. Gli adattatori del passeggino si bloccano automaticamente una volta in sede. Assicuratevi del corretto fissaggio prima di utilizzarlo.
3. Per sganciare il passeggino, premete i pulsanti grigio/rosso posizionati sull'alloggiamento degli adattatori. I pulsanti di sgancio sono "a memoria" e possono essere premuti uno alla volta; non è necessario premerli contemporaneamente per operare lo sgancio (Fig. 38).

CAPPOTTINA, COPRIGAMBE E POGGIAPIEDI

1. Il passeggino è dotato di una capottina ergonomica che garantisce protezione contro vento, sole, neve e pioggia
 2. La posizione della capottina si regola premendo contemporaneamente i due pulsanti posti alla base della maniglia (Fig. 39).
- La capottina è dotata di una finestra ventilata. Per scoprirla è sufficiente aprire la cerniera (Fig. 40).
3. La posizione del poggiatesta può (Fig. 41) essere regolata premendo contemporaneamente i due bottoni posizionati ai lati della piattaforma
 4. Lo schienale del passeggino può essere regolato utilizzando la leva posta dietro lo schienale stesso. E' possibile regolarla in 4 diverse posizioni sollevandola con le dita (Fig. 42, 43).
 5. Il coprigambe si posiziona sul fronte del passeggino e si aggancia con le due clip ai lati (Fig. 44).

BARRA PROTETTIVA

1. La barra protettiva si aggancia inserendo gli spinotti negli alloggiamenti presenti su entrambi i lati della seduta. Per mettere o togliere il bambino, premete uno dei pulsanti presenti sotto gli agganci, tirate gentilmente la barra verso di voi e apritela da un lato (Fig. 45).

CINTURE DI SICUREZZA

1. Il passeggino ha un sistema di ritenzione a 5 punti di aggancio
2. Le cinture di sicurezza devono essere allacciate una volta che il bambino è seduto sul passeggino. Inserite semplicemente gli spinotti nella serratura e regolate la tensione delle cinghie (Fig. 46).
3. Per slacciare le cinture, premete sugli spinotti ed estraeteli dalla serratura (Fig. 46).
4. Il sistema di ritenuta è rimovibile. Per riassemblare il dispositivo di chiusura, posizionate orizzontalmente la cintura intorno allo schienale. Le linguette della cintura orizzontale vanno nell'ancoraggio. Le cinture verticali devono passare attraverso le aperture dello schienale. Agganciate tutti gli elementi sugli assi orizzontali della struttura.

CHIUSURA DEL TELAIO CON LA SEDUTA PASSEGGINO AGGANCIATA

Con la versione del telaio „sport“ - NON con quello „classico“ - è possibile richiudere il telaio con la seduta del passeggino agganciata

1. Togliete il coprigambe e la barra di protezione (Fig. 45)
2. Distendete completamente lo schienale del passeggino, che deve essere orizzontale. Bloccate il freno e mantenete sbloccate le ruote anteriori
3. A seconda del modello, premete contemporaneamente i pulsanti posti sotto il maniglione e spingete il maniglione verso il telaio, oppure tirate verso di voi contemporaneamente i due ganci di sblocco a lato del telaio (Fig 5, 6)
4. Spingendo dal maniglione verso il basso, chiudete il telaio orizzontalmente (Fig. 47,48)
5. Agganciate il fermo laterale (Fig. 2)
6. Ruotate in basso il poggiatesta (Fig. 48)

SEGGIOLINO AUTO GRUPPO 0

Sul telaio può essere agganciato il seggiolino auto gruppo 0

1. Per montare il seggiolino, inserite gli adattatori forniti negli alloggiamenti del telaio (Fig. 49).
2. Gli adattatori si bloccano automaticamente. Accertatevi di averli correttamente posizionati e fissati prima di montare il seggiolino.
3. Agganciate il seggiolino sugli adattatori i (Fig. 50).
4. Il seggiolino viene fornito con capottina e coprigambe coordinati, che si agganciano al corpo del seggiolino con gli automatici predisposti. (Fig. 51).
5. Il seggiolino è dotato di cuscino/riduttore in cotone e di sistema di ritenzione a 3 punti di aggancio (Fig. 52).
6. Il maniglione fa parte della struttura del seggiolino e non può essere staccato. Potete regolarlo premendo contemporaneamente i pulsanti posti alla base del maniglione stesso; tenendoli premuti orientate il maniglione nella direzione che desiderate. (Fig. 53).
7. Per rimuovere il seggiolino dal telaio lo sgancio dagli adattatori avviene premendo i pulsanti interni al corpo del seggiolino. (Fig. 54, 55)
8. Alcuni modelli di seggiolino auto gruppo 0 sono compatibili con la base ISOFIX. Consultate il vostro rivenditore per verificare questa possibilità per il modello da voi acquistato (Fig. 56).

1. TUTUTIS garantisce i propri prodotti da tutti i difetti di fabbricazione. Il periodo di garanzia è indicato sui documenti di vendita forniti dal venditore e comunque non inferiore a quello stabilito dalla normativa europea.
2. Ogni segnalazione di difetto e/o malfunzionamento deve essere fatta presso la struttura dove avete effettuato l'acquisto. Vi invitiamo a verificare attentamente il prodotto prima di ritirarlo, non saranno accettati reclami per graffi o scorticature che compaiono successivamente all'acquisto.
3. Le riparazioni in garanzia verranno fornite dal produttore attraverso i propri Centri di Assistenza Autorizzati, per tramite del venditore.
4. I difetti e/o i malfunzionamenti che emergono durante il periodo di garanzia verranno riparati gratuitamente entro 21 giorni dalla data di riconsegna del pezzo difettoso al Centro Assistenza Autorizzato per tramite del venditore.
5. Il periodo di garanzia viene esteso in funzione della durata dell'intervento di riparazione.
6. Il Centro di Assistenza Autorizzato è l'unico a poter stabilire il tipo di intervento di riparazione necessario.
7. Il prodotto da riparare deve essere riconsegnato pulito e, se possibile, nell'imballo originale.
8. Vi invitiamo a conservare con cura il documento di garanzia perché non verranno rilasciati duplicati in caso di smarrimento.
9. La garanzia emessa in seguito alla vendita di beni di consumo non impedisce o sospende i diritti dell'acquirente relativi alla non conformità del prodotto rispetto alle condizioni contrattuali di vendita.
10. Nell'ottica del continuo miglioramento delle qualità e delle caratteristiche tecniche dei propri prodotti, TUTUTIS JSC si riserva il diritto di apportare modifiche al design dei propri sistemi modulari senza obbligo di comunicazione agli acquirenti.

LA GARANZIA NON SI APPLICA

1. Per danni derivanti da usura dovuta al normale utilizzo.
2. Per danni causati da uso improprio, da manutenzione scorretta o non eseguita.
3. Per danni provocati da interventi di riparazione non autorizzati.
4. In conformità agli attuali standard EU, carrozzine e passeggini sono considerati "veicoli da strada" e pertanto non restituibili dall'acquirente.
5. Ai danni e all'usura degli pneumatici.
6. Ai danni e alle rotture causati dall'acquirente.
7. Ai danni da decolorazione della parti tessili dovute ad eccessiva esposizione al sole.

REGOLE GENERALI DI MANUTENZIONE

- L'esposizione prolungata alla luce solare può indurre cambiamenti nel colore dei tessuti e dei materiali. Allo scopo di preservare il colore originale del prodotto il più possibile, evitare di lasciarlo esposto alla luce diretta del sole per un lungo periodo.
- Usare sempre il parapigioggia in caso di pioggia o neve.
- Proteggere il prodotto da condensazione e/o muffe evitando di lasciarlo a lungo in locali freddi e/o

umidi.

- Se il telaio si bagna, è consigliabile asciugarlo appena possibile e comunque non lasciarlo bagnato quanto è possibile. Asciugare con un panno morbido, non usare fiamme o sorgenti di calore.
- Proteggere il telaio e le ruote da infiltrazioni di acqua salata. Se ciò avvenisse, sciacquare con cura e asciugare.
- Trasportare e custodire il telaio con attenzione, la superficie può rigarsi.
- Non saranno accettati reclami relativi a graffi e/o segni sul telaio una volta che questo è stato ritirato dal negozio e utilizzato.
- Non lasciare a lungo la carrozzina o il passeggino su pavimenti tipo parquet laminato, pvc, linoleum, etc... per evitare che la gomma degli pneumatici lasci striature nere.

CONTROLLI PERIODICI

- Pulite e asciugate il telaio regolarmente. Lubrificate tutte le giunture. In inverno, eseguite questa procedura almeno una volta alla settimana, una insufficiente manutenzione può causare formazione di ruggine.
- E' necessario monitorare l'usura del battistrada degli pneumatici e tenerli puliti da polvere e sabbia.
- **Si raccomanda di lubrificare gli assi delle ruote, i mozzi e i cuscinetti ogni 3 mesi, dopo averli accuratamente puliti e asciugati. Per gli assi delle ruote potete utilizzare olii da motore.**

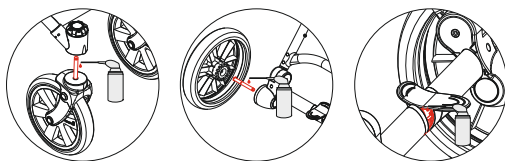

MANUTENZIONE DEI TESSUTI

- Il prodotto deve essere pulito con regolarità.
- Non è necessario rimuovere le tappezzerie esterne.
- Il lavaggio non è consigliato.
- I rivestimenti interni possono essere lavati a mano, ad una temperatura max di 30°. Usare detersivi delicati. Sciacquare con cura. Asciugare all'aria.
- Le parti in ecopelle vanno pulite usando un panno umido e detersivi non aggressivi. Asciugare a temperatura ambiente.
- Stiratura: usate sempre un panno di cotone 100% tra ferro e tessuto per proteggerne la superficie. Mantenere il ferro a bassa temperatura.

CONTROLLARE REGOLARMENTE:

- Che tutti i sistemi di ritenzione e i meccanismi di chiusura e apertura del telaio funzionino correttamente.
- Che tutti i rivetti, le viti e i dadi siano stretti bene e intatti.
- Che le parti in plastica non siano rotte o incrinare.
- Che i dadi di serraggio delle ruote siano in buone condizioni.
- Che tutti i sistemi di chiusura adesivi e le clip siano ben agganciati e chiusi.
- Che il sistema frenante sia in perfetta efficienza.

 Per chiudere il telaio, assicuratevi che le ruote non siano bloccate, perchè devono ruotare sul proprio asse. Mantenete premuti i pulsanti su entrambi i lati del telaio e contemporaneamente tirateli verso di voi

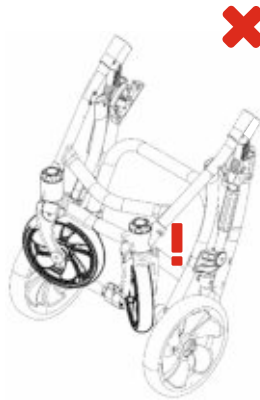
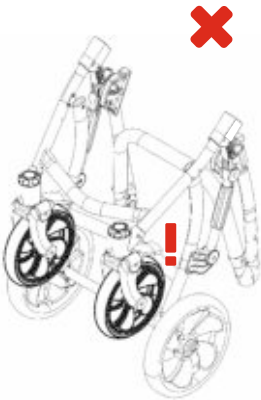
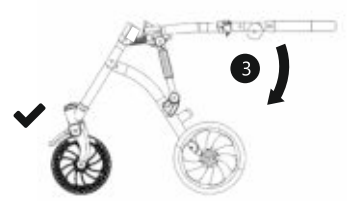
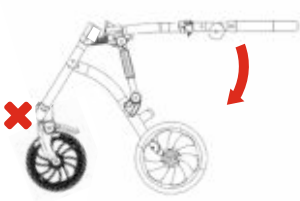

NÁVOD K POUŽITÍ

Rádi bychom vyjádřili naši upřímnou vděčnost, že jste si koupili dětský kočárek TUTIS!

Navrhlí jsme tento překrásný kočárek v souladu se standardy EU. Jsme velmi hrdí na to, že vám můžeme přinést řešení, které zajistí exkluzivní pohodlí vašemu dítěti, a jeho používání bude praktické pro vás. Přečtěte si prosím pečlivě návod a seznámte se se všemi možnostmi, které vám dětský kočárek nabízí. Pomůže vám to zajistit svému dítěti pohodlí a bezpečí.

Doufáme, že dětský kočárek TUTIS se bude vám a vaší rodině dobře používat, a že přispěje ke spoustě nádherných chvil, které prožijete!

Se srdečným pozdravem,
TUTUTIS

Důležité – uschovejte tento návod pro pozdější použití.

EN 1888:2012

VAROVÁNÍ

- **PŘED POUŽÍVÁNÍM DĚTSKÉHO KOČÁRKU ZKONTROLUJTE, ŽE SKLÁDACÍ PRVKY JSOU ZAFIXOVANÉ A ŽE VŠECHNY BEZPEČNOSTNÍ ZÁMKY A BRZDY FUNGUJÍ.**
- **DOKUD DÍTĚ NEDOKÁŽE SAMO SEDĚT, POUŽÍVEJTE BEZPEČNOSTNÍ POPRUHY.**
- **VŽDY POUŽÍVEJTE POPRUH PŘES ROZKROK A PŘES PAS SPOLEČNĚ.**
- **MŮŽE BÝT NEBEZPEČNÉ NECHAT DÍTĚ USAZENÉ V KOČÁRKU BEZ DOZORU.**
- **ROVNOVÁHA DĚTSKÉHO KOČÁRKU MŮŽE BÝT NEGATIVNĚ OVLIVNĚNA, POKUD NA NĚJ ZAVĚSÍTE TĚŽKÉ BŘEMENO.**
- **NEPOUŽÍVEJTE V KOČÁRKU ŽÁDNÉ PŘÍDATNÉ MATRACE.**
- **PRODUKT NEJ NAVRŽEN NA PROVOZ PŘI BĚHÁNÍ NEBO BRUSLENÍ NA KOLEČKOVÝCH BRUSLÍCH.**

POZNÁMKY

- Před používáním dětského kočárku si přečtete tento návod k použití a uschovejte si je pro pozdější dobu.
- Při nedodržení návodu k použití může dojít k ohrožení dítěte.
- S dětským kočárkem je dovoleno používat pouze původní součásti a mechanismy, schválené výrobcem.
- Tlak vzduchu v kolech nesmí překročit 1 bar.
- Dětský kočárek je nutné uchovávat mimo dosah dětí.
- Pokud je dětský kočárek umístěn v prostředí s velkými změnami teplot, může uvnitř něj dojít ke kondenzaci vody.
- Dětský kočárek je navržen pro děti ve věku 0-36 měsíců, jejichž váha nepřekročí 15 kg.
- Sedačka není vhodná pro děti mladší 6 měsíců. Nepoužívejte sedačku, dokud se dítě nenaučí samostatně sedět.
- Dětská autosedačka je navržena pro děti ve věku 0-6 měsíců, o váze maximálně 13 kg. Je navržena pro děti, které ještě nedokážou samostatně sedět nebo se převalit a ležt po kolenu a rukou.
- dětská autosedačka není náhražkou kolébky ani postýlky. Pokud má vaše dítě spát, musíte jej položit do vhodné kolébky nebo postýlky.
- Dětský kočárek je navržen tak, aby unesl pouze jedno dítě.

Nepoužívejte dětský kočárek, pokud je jakákoli jeho součást poškozena.

- Před sestavením produktu zkontrolujte, že je produkt a všechny jeho součásti v pořádku; v případě zjištění jakéhokoliv poškození nesmí být produkt používán.
- Zkontrolujte, že při skládání kočárku, se dítě nachází v dostatečné vzdálenosti od kočárku.
- Když se kočárek nepohybuje a když z něj dítě vyzvedáváte nebo ho do něj pokládáte, použijte brzdu.
- Než kočárek použijete, zkontrolujte, že upínací zařízení v korbíčce, sedačce a autosedačce jsou pevně upnuty.
- Sedačka není navržena k nošení dítěte tak, že ji budete držet za horní madlo.
- Zkontrolujte, že pohyblivé části se při nastavování kočárku nedotýkají těla dítěte.
- Nikdy nenechávejte dítě v kočárku, stojícím na šikmém povrchu, ani v případě, že jsou brzdy zablokovány.
- Jakákoliv taška nebo jiný těžký předmět, zavěšený na držadle kočárku, ovlivňuje jeho rovnováhu: maximální váha nákupní tašky je 2 kg a největší váha kabelky je 1 kg.
- Při vyjždění na chodník nebo do schodů zdvihněte přední kola.
- Nikdy nepoužívejte dětský kočárek pro sjezd dolů ze schodů.
- Nedovolte dítěti, aby si s dětským kočárkem hrálo.

FUNKCE PODVOZKU PŘÍPRAVA NA POUŽITÍ

1. Položte podvozek dětského kočárku horizontálně na podlahu (obr. 1).
2. Odstraňte bezpečnostní zámek na pravé straně podvozku (obr. 2).
3. Uchopte držadlo podvozku a silně jej zdvihněte nahoru, aby se podvozek ukotvil (obr. 3 a 4).
4. Pokud si přejete podvozek složit, nezapomeňte zkontrolovat, že přední kolečka nejsou zablokována. Musejí se otáčet okolo své vertikální osy. Stiskněte tlačítka mechanismu zamykání na obou stranách rámu. Zároveň zatáhněte provozními zařízeními směrem k sobě (Obr. 5, 6).
5. Držte držadlo podvozku, opatrně stlačte rám směrem dolů, dokud se nesloží do horizontální polohy (obr. 1).
6. Zkontrolujte, že bezpečnostní zámek je připojen (obr. 2).

PŘÍPRAVA NA POUŽITÍ KLASICKÉHO PODVOZKU

1. Položte podvozek dětského kočárku horizontálně na podlahu (obr. 7).
2. Uchopte držadlo podvozku a silně jej zdvihněte nahoru, aby se podvozek ukotvil (obr. 8,9).
3. Pro složení rámu zdvihněte držadlo podvozku nahoru a provozní zařízení zatáhněte zároveň směrem k sobě na obou stranách (obr. 10,11).
4. Lehce rám zatlačte dolů, do horizontální polohy (obr. 7).

NASTAVENÍ VÝŠKY DRŽADLA

1. Stiskněte zároveň oba kulaté knoflíky na stranách držadla (obr. 12).
2. Nastavte výšku držadla, která je pro vás nejvhodnější (obr. 12).

PŘIMONTOVÁNÍ/ODMONTOVÁNÍ ZADNÍCH KOLEČEK

1. Pro odstranění kolečka lehce stiskněte tlačítko připevňovacího zařízení a odtáhněte ho směrem od jeho osy. (obr. 13).
2. Pokud si přejete kolečko přimontovat, vložte zašpičatělý konec do místa přimontování. Opatrně kolečko stiskněte směrem ke korbě a zároveň stiskněte červené tlačítko upevňovacího zařízení, dokud kolečko nedrží pevně na místě (obr. 14).
3. Pro odstranění kolečka stiskněte červené tlačítko upevňovacího zařízení a zatáhněte kolečkem ve směru osy (obr. 14).
4. U modelů s dvojitými brzdovými pedály pro připevnění kolečka vložte zašpičatělý konec do místa upevnění. Opatrně kolečko přitiskněte směrem k podvozku a zároveň stiskněte tlačítko ve středu kolečka, dokud kolečko nezapadne na místo (obr. 15). Pro odstranění kolečka stiskněte tlačítko ve středu kolečka a zatáhněte kolečkem ve směru od osy (obr. 16).

ODMONTOVÁNÍ/PŘIMONTOVÁNÍ A ZABLOKOVÁNÍ PŘEDNÍCH KOLEČEK

1. Podvozek kočárku má dvě přední kolečka k řízení, které se pohybují v úhlu rotace 360 stupňů.
2. Pokud si přejete kolečko namontovat, vložte tupý konec osy kolečka směrem k chrániči a špičatý

konec směrem k místu upevnění. Opatrně kolečko nadzdvihněte nahoru. (obr. 17).

3. Pro odmontování kolečka stiskněte knoflík pro odmontování nad ním, dokud neuslyšíte zvuk „cvaknutí“ a pak kolečko odtáhněte směrem podél osy (obr. 18).
4. Pro zablokování kolečka otočte plastikovým kroužkem pod knoflíkem pro jeho odmontování (obr. 19).

ODMONTOVÁNÍ/PŘIMONTOVÁNÍ A ZABLOKOVÁNÍ PŘEDNÍCH KOLEČEK U KLASICKÉ KORBÝ

1. Pro přimontování kolečka vložte špičatý konec do místa upevnění. Opatrně přitiskněte kolečko směrem ke korbě, a zároveň stiskněte tlačítko ve středu kolečka, dokud nebude kolečko držet na místě (obr. 20, 21).
2. Pro odmontování kolečka stiskněte tlačítko ve středu kolečka a zatáhněte kolečkem ve směru jeho osy (obr. 22).

ABSORPCE NÁRAZŮ

1. Podvozek kočárku disponuje tlumiči pro absorpci nárazů, což při jízdě zajistí pohodlí pro vaše dítě.
2. Můžete přizpůsobit sílu systému všech čtyř tlumičů nárazů tím že snížíte nebo zvýšíte napětí páčky ve spodní části tlumičů (Obr. 23) a otočením kolečka tlumiče uvnitř rámu (Obr. 24). Podvozek, který má dva brzdové pedály, má pouze spodní systém tlumičů nárazu (Obr. 23).
4. Tělo kočárku má kryt na nohy dítěte, který zakrývá přední část korbíčky a lze jej upevnit na obou stranách stříšky s pomocí tlačítek. Která stisknete (Obr. 31). Má také ochranu před větrem, a to včetně okénka.
5. Pozici zadní části těla kočárku můžete upravit jejím zdvihem a upevněním k rámu kočárku v požadované pozici. (Obr. 32).

OCHRANA PŘED DEŠTĚM A HMYZEM

1. Dětský kočárek má sjednocenou ochranu před deštěm a hmyzem, která se týká jak jednotky se sedadlem, tak těla kočárku. (Obr. 33,34,35,36).

JEDNOTKA SE SEDADLEM MONTOVÁNÍ/ODMONTOVÁNÍ JEDNOTKY SE SEDADLEM

1. Vložte kotvicí body jednotky se sedačkou do kotvicích bodů podvozku (Obr. 37).
2. Adaptéry jsou automaticky zablokovány. Před použitím zkontrolujte, že jsou připraveny k použití.
3. Pro odmontování jednotky se sedačkou stiskněte jedno po druhém tlačítka na kotvicích zařízeních podvozku a zdvihněte sedačku nahoru (Obr. 38).

STŘÍŠKA, OPĚRKA PRO NOHY A KRYT NOHOU

1. Jednotka se sedačkou má ergonomickou stříšku, která zajišťuje ochranu dítěte před vlivy počasí jako je vítr, slunce, sníh a déšť.
2. Pozici stříšky můžete nastavit současným stisknutím tlačítek vespad na držadle stříšky (Obr. 39). Malé panoramatické okénko se nachází na stříšce, můžete ho rozvinout tím, že rozepnete zip na stříšce (Obr. 40).

3. Výšku opěrky pro nohy je možné nastavit současným stisknutím tlačítek, která se nacházejí po obou stranách jednotky se sedačkou (Obr. 41).
4. Zadní opěradlo jednotky se sedačkou lze nastavit zdvižením držadla, které se nachází na druhé straně opěradla zad. Opěradlo lze zafixovat ve čtyřech pozicích (Obr. 42,43).
5. Kryt nohou můžete přetáhnout přes předek sedadla a upevnit s pomocí spon na obou stranách (Obr. 44).

NÁRAZNÍK JEDNOTKY SE SEDAČKOU

1. Nárazník je připevněn zasunutím pantů do úchytek, umístěných na obou stranách rámu v oblasti sezení. Při vkládání/umístění dítěte stiskněte jedno z tlačítek na spodní části úchytek. Jemně za nárazník zatáhněte a otevřete ho směrem do stran (Obr. 45).

BEZPEČNOSTNÍ PÁSY

1. Jednotka se sedačkou má 5-ti bodový systém bezpečnostních pásů.
2. Bezpečnostní pásy je nutné zapnout jakmile dítě vložíte do sedačky kočárku. Jednoduše zaklapněte páčky do zámků a pásy zatáhněte (Obr. 46).
3. Pro rozeptnutí bezpečnostních pásů stiskněte páčky a vytáhněte je ze zámku (Obr. 46).
4. Systém upevnění dítěte je odnímatelný. Abyste pásy vrátili do kočárku, nejprve zasuňte horizontální bezpečnostní pás okolo podpěry zad u jednotky sedačky. Vertikální pásy musejí procházet otvory v opěrce zad u sedačky. Na zadní části sedačky každý pás zahákněte za horizontální tyčky rámu kočárku.

SKLÁDÁNÍ JEDNOTKA SEDADLA SPOLU S RÁMEM POKUD SI KUPÍTE SPORTOVNÍ MODIFIKACI PODVOZKU

1. Odepněte a odstraňte kryt nohou z jednotky sedačky a ochranné držadlo (Obr. 45).
2. Narovnejte opěrku zad do krajní polohy při sedu. Zablokujte brzdu. Odblokujte přední kolečka.
3. Podle modifikace stiskněte zadní černá tlačítka pod rukojeti oběma rukama najednou nebo stiskněte oběma rukama tlačítka adaptérů na obou stranách rámu. Zatáhněte za adaptéry zároveň směrem k sobě nebo ohněte držadlo dolů směrem k rámu (Obr. 5,6).
4. Dál držte držadlo a lehce rám stiskněte směrem dolů do horizontální polohy (Obr. 47,48).
5. Nezapomeňte zaháknout ochranu směrem nahoru (Obr. 2).
6. Stiskněte platformu směrem dolů (Obr. 41).

AUTOSEDAČKA

1. Abyste smontovali autosedačku, vložte adaptéry do kotvicích zařízení podvozku kočárku (Obr. 49).
2. Adaptéry jsou automaticky zablokovány. Před použitím je správně připravte.
3. Zapojte kotvicí body autosedačky do speciálně připevněných adaptérů (Obr. 50).
4. Sedačka má specificky navrženou stříšku a kryt nohou, které se připínají k tělu autosedačky s pomocí stisknutí tlačítek (Obr. 51).
5. Sedačka má bavlněný polštář a 3-bodový systém bezpečnostních pásů (Obr. 52).
6. Držadlo autosedačky nelze oddělit od jejího těla. Může být nastaveno současným stisknutím postranních tlačítek.

Když jsou tlačítka stisknutá. Opatrně zatlačte držadlo směrem, kterým potřebujete (Obr. 53).

7. Pro odmontování autosedačky z držáků stiskněte tlačítka uvnitř těla autosedačky (Obr. 54,55). Adaptéry budou odstraněny stiskem tlačítek, která najdete na vnitřní straně adaptéru.
8. Některé modely autosedaček lze připevnit do auta na bázi ISOFIX. Poradte se s prodejcem o této možnosti (Obr. 56).

1. TUTIS JSC dává na tento produkt záruku. Záruční lhůta je uvedena v dokladu o koupi dětského kočárku a je schválena a provedena prodejcem kočárku.
2. Všechny reklamace závad výrobku je nutné vznášet vůči firmě, kde jste výrobek koupili. Žádné reklamace ohledně škrábanců, které se objeví po koupi, nebudou akceptovány.
3. Záruční opravy musí provést výrobce nebo servisní firma, autorizovaná prodejcem.
4. Fyzické vady dětského kočárku, kterých si povšimnete během záruční lhůty, je možné nechat zdarma odstranit během 21 dní poté, co byl dětský kočárek zakoupen od firmy (skrze prostřednictví prodejce).
5. Záruční lhůta je prodloužena po celou dobu trvání opravy.
6. Poskytovatel záruky musí specifikovat typ opravných prací.
7. Produkt, podle toho, jaká závada je reklamována, musí být doručen vyčištěný.
8. Pokud je záruční list ztracen, žádný duplikát nebude vydán.
9. Záruka je vydána pro prodávané spotřební zboží a neruší ani nemění práva kupujících, která souvisejí s případným nesouladem výrobku se smluvními podmínkami.
10. Aby byli zákazníci se svým dětským kočárkem úplně spokojeni, TUTIS JSC si vyhrazuje právo měnit design dětského kočárku bez předchozího upozornění kupujícím.

ZÁRUKA NENÍ PLATNÁ

1. Když výrobek vykazuje opotřebení, ke kterému přirozeně dojde jeho používáním.
2. Pro poškození způsobené nesprávným používáním nebo nesprávnou údržbou.
3. Podle nových nařízení EU je dětský kočárek považován za pozemní vozidlo, a proto jej nelze vrátit.
4. Pokud došlo k opravám, provedeným neoprávněnou osobou.
5. Na kola dětského kočárku.
6. Pokud dojde k poškození a opotřebení způsobené kupujícím.
7. Pokud dojde k vyblednutí látky v důsledku dlouhého vystavení slunci.

PODMÍNKY ZÁRUKY VŠEOBECNÁ ÚDRŽBA

- Delší vystavení slunečnímu svitu může změnit barvu látky a materiálu dětského kočárku. Aby si materiály uchovaly původní barvu co nejdéle, nikdy nenechávejte kočárek delší dobu na přímém slunci.
- Vždycky chraňte kočárek před deštěm, pokud prší nebo sněží.
- Pro ochranu dětského kočárku před kondenzací vody a plísní ho nikdy neskladujte na chladném a/nebo vlhkém místě.
- Pokud je rám mokrá, osušte ho. Než kočárek uskladníte, zkontrolujte, že je zcela suchý. V případě namočení ho sušte přirozeně, mimo dosah otevřeného ohně / zdroje tepla. Zabraňte vniknutí slané vody do dětského kočárku, protože může způsobit korozi. V takovém případě je nutné rám omýt a nechat vyschnout.
- Buďte opatrní při přípravě a ukládání dětského kočárku, protože jeho povrch je citlivý.
- Nelze reklamovat škrábance, které se objeví po zakoupení.
- Nedávejte dětský kočárek na lehký povrch podlahy (obzvláště PVC nebo linoleum) na delší dobu, protože gumové pneumatiky mohou zanechat tmavé čáry.

PRAVIDELNÁ KONTROLA

- Pravidelně rám kočárku umyjte a osušte. Promažte všechny spoje. Používáte-li kočárek v zimě, alespoň jednou týdně ho očistěte, protože nedostatečná údržba může mít za následek korozi.
- Je nezbytné kontrolovat stupeň opotřebení kol a pravidelně je čistit od prachu a prachu. Doporučovaný tlak v pneumatikách nesmí překročit 1 bar.
- **Doporučuje se promazávat osy kol, čepy a ložiska každé 3 měsíce (před promazáním je vyčistěte). Osy je možné promazat motorovým olejem.**

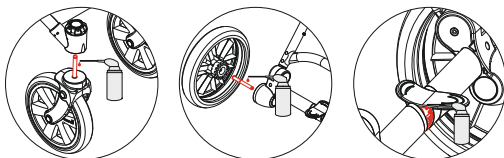

PÉČE O LÁTKU

- Výrobek je nutné pravidelně čistit.
- Není nutné polstrování dětského kočárku odstraňovat.
- Vnitřní látku dětského kočárku je možné prát v ruce na maximální teplotu 30°C. Používejte jemné prací prostředky. Důkladně opláchněte. Nechte přirozeně uschnout.
- Vnější látky dětského kočárku se nedoporučuje prát.
- Čistěte části dětského kočárku, vyrobené z imitace kůže, vlhkým hadříkem a s použitím jemného čistícího prostředku. Nechte uschnout v pokojové teplotě.
- Žehlení: vždy mezi látku a žehličku vložte kus látky ze 100% bavlny. Používejte pouze teplou, nikoli horkou žehličku.

ZKONTROLUJTE PRAVIDLA

- Kontrolujte, že všechny skládací a upevňovací mechanismy kočárku správně fungují.
- Kontrolujte, že jsou všechny šrouby, šrouby a matice správně utaženy a nepoškozeny.
- Kontrolujte, že nejsou plastové části prasklé nebo rozbité.
- Kontrolujte, že jsou šrouby kol v dobrém stavu.
- Kontrolujte, že jsou všechny spony a suché zipy správně zapnuté.
- Kontrolujte, že brzdy správně fungují.



Pokud si přejete podvozek složit, nezapomeňte zkontrolovat, že přední kolečka nejsou zablokována. Musjí se otáčet okolo své vertikální osy. Stiskněte tlačítka mechanismu zamykání na obou stranách rámu. Zároveň zatáhněte provozními zařízeními směrem k sobě.

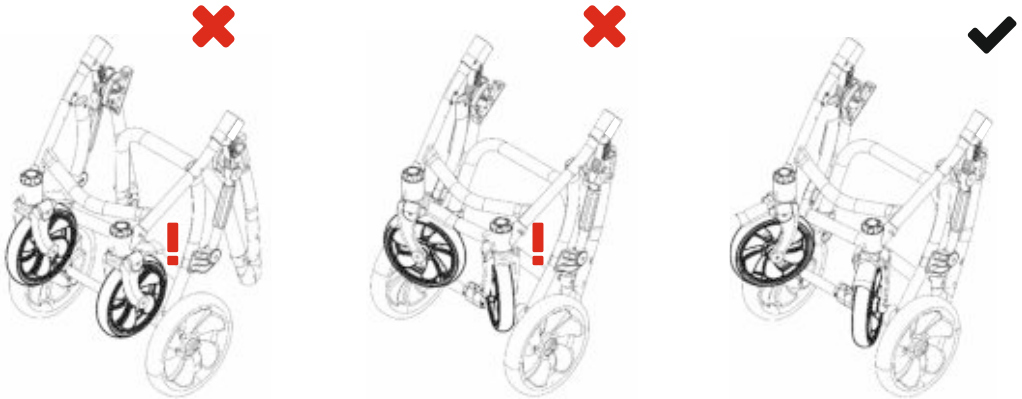

SEHR GEEHRTE ELTERN!

Wir möchten uns herzlich für den Kauf des Kinderwagens TUTIS bedanken!

Wir haben diesen wunderbaren Kinderwagen gemäß den EU-Standards entwickelt. Wir sind stolz darauf, Ihnen eine Lösung präsentieren zu können, die Ihrem Kind exklusiven Komfort bietet und Ihnen eine praktische Anwendung garantiert. Lesen Sie die Anleitung sorgfältig durch und machen Sie sich mit allen Möglichkeiten vertraut, die Ihr Kinderwagen bietet. Dies hilft, die Sicherheit und den Komfort Ihres Babys zu gewährleisten.

Wir hoffen, dass der Kinderwagen TUTIS für Ihre Familie einfach zu bedienen ist und zu vielen angenehmen Momenten beiträgt, die Sie erleben werden!

Mit freundlichen Grüßen,
TUTUTIS

Wichtig – Bewahren Sie diese Anleitung als zukünftige Referenz auf. EN 1888:2012

WARNUNGEN

- **BEVOR SIE DEN KINDERWAGEN BENUTZEN, STELLEN SIE SICHER, DASS DIE FALTGERÄTE FEST SIND UND DASS ALLE SICHERHEITSVERRIEGELUNGEN UND BREMSEN FUNKTIONIEREN.**
- **BENUTZEN SIE SICHERHEITSGURTE, BIS DAS KIND SELBSTSTÄNDIG SITZEN KANN.**
- **VERWENDEN SIE IMMER DEN SCHRITT- UND TAILLENGURT ZUSAMMEN.**
- **ES KANN GEFÄHRLICH SEIN, IHR KIND IM KINDERWAGEN UNBEAUF SICHTIGT ZU LASSEN.**
- **DIE BALANCE DES KINDERWAGENS KANN VON EINEM SCHWEREN TEIL, WELCHES AN DEN GRIFF GEHANGEN WIRD, BEEINFLUSST WERDEN.**
- **VERWENDEN SIE KEINE ZUSÄTZLICHEN MATRATZEN IM KINDERWAGEN.**
- **DAS PRODUKT DARF NICHT WÄHREND DEM JOGGEN ODER ROLLERSKATEN VERWENDET WERDEN.**

HINWEISE

Bevor Sie den Kinderwagen verwenden, müssen Sie diese Anleitung lesen und für das nächste Mal aufbewahren.

- Ihr Kind kann gefährdet sein, wenn die Anweisungen nicht befolgt werden.
- Im Kinderwagen dürfen nur Originalteile und -mechanismen oder vom Hersteller freigegebene Teile und Mechanismen verwendet werden.
- Der Luftdruck in den Rädern darf 1 bar nicht überschreiten.
- Der Kinderwagen muss außerhalb der Reichweite von Kindern gehalten werden.
- Wenn der Kinderwagen an Orten mit starken Temperaturschwankungen aufbewahrt wird, kann dies zu Kondensation im Kinderwagen führen.
- Der Kinderwagen ist für 0-36 Monate alte Babys konzipiert, deren Gewicht 15 kg nicht überschreitet.
- Die Sitzeinheit ist nicht für Babys unter 6 Monaten geeignet. Verwenden Sie die Sitzeinheit erst, wenn das Baby gelernt hat, selbstständig zu sitzen.
- Die Babyschale ist für 0 bis 6 Monate alte Babys mit einem Gewicht von bis zu 13 kg vorgesehen. Es ist für Babys gedacht, die nicht alleine sitzen oder auf Händen und Knien krabbeln können.
- Die Babyschale kann keine Wiege oder Bett ersetzen. Wenn Ihr Kind schlafen will, muss es in eine geeignete Wiege oder ein Bett gelegt werden.
- Der Kinderwagen kann nur ein Kind tragen. Verwenden Sie den Kinderwagen nicht, wenn eines seiner Elemente beschädigt ist.
- Stellen Sie vor der Installation sicher, dass das Produkt und alle seine Komponenten in Ordnung sind. Im Falle von Schäden kann das Produkt nicht verwendet werden.
- Stellen Sie sicher, dass sich das Baby beim Zusammenklappen in ausreichendem Abstand vom Kinderwagen befindet.
- Betätigen Sie die Bremsen, wenn sich der Kinderwagen nicht bewegt und wenn das Baby herausgenommen oder hineingelegt wird.
- Vergewissern Sie sich, dass die Befestigungsvorrichtungen der Wiege, der Sitzeinheit und der Autositz gut befestigt sind, bevor Sie den Kinderwagen verwenden.
- Die Sitzeinheit ist nicht dafür ausgelegt, das sitzende Baby am oberen Griff zu tragen.
- Stellen Sie sicher, dass die beweglichen Teile beim Verstellen des Kinderwagens den Körper des Babys nicht berühren.
- Lassen Sie das Baby niemals im Kinderwagen auf der geneigten Fläche stehen, auch wenn die Bremsen blockiert sind.

- Jede Tasche oder ein anderer schwerer Gegenstand, der am Griff des Kinderwagens hängt, beeinträchtigt das Gleichgewicht: Die größte Last der Einkaufstasche beträgt 2 kg und die größte Last der Handtasche 1 kg.
- Heben Sie die Vorderräder an, wenn Sie auf der Straße oder auf der Treppe gehen.
- Benutzen Sie niemals den Kinderwagen, um Treppen hinunterzugehen.
- Lassen Sie das Kind nicht mit einem Kinderwagen spielen.

VORBEREITUNG ZUR BENUTZUNG

1. Legen Sie das Fahrgestell des Kinderwagens auf den Boden in horizontaler Richtung (Bild 1).
2. Nehmen Sie den Schutz von der Seite des Fahrgestells ab (Bild 2).
3. Halten Sie den Griff des Fahrgestells fest und ziehen Sie ihn an um das Fahrgestell zu fixieren. (Bild 3, 4).
4. Vor dem Zusammenklappen des Fahrgestells überzeugen Sie sich, ob die vorderen Räder nicht gesperrt (fixiert) sind. Sie müssen sich um die vertikale Achse drehen. Betätigen Sie die Tasten der Entriegelungsvorrichtung auf den beiden Seiten des Rahmens. Zur gleichen Zeit ziehen Sie die Entriegelungsvorrichtung an sich heran (Bild 5,6).
5. Halten Sie am Griff des Fahrgestells fest, drücken Sie den Rahmen etwas nach unten bis er die horizontale Lage erreicht (Bild 1).
6. Überzeugen Sie sich, ob die Schutzvorrichtung (Fixierung) eingerastet ist. (Bild 2).

VORBEREITUNG DES KLASSISCHEN FAHRGESTELLS ZUR BENUTZUNG

1. Legen Sie das Fahrgestell des Kinderwagens auf den Boden in horizontaler Richtung (Bild 7).
2. Halten Sie den Griff des Fahrgestells fest und ziehen Sie ihn an um das Fahrgestell zu fixieren. (Bild 8, 9).
3. Um den Rahmen zusammenzuklappen heben Sie die Sicherung und zur gleichen Zeit ziehen Sie beidseitig befindliche entriegelungsvorrichtungen an sich heran (Bild 10, 11).
4. Drücken Sie etwas den Rahmen nach unten bis zur horizontalen Lage (Bild 7).

DIE EINSTELLUNG DER HÖHE DES GRIFFS

1. Betätigen Sie zur gleichen Zeit die runden Tasten auf beiden Seiten des Griffs (Bild 12).
2. Stellen Sie die beste Höhe des Griffs für Sie ein (Bild 12).

DEMONTAGE/MONTAGE DER HINTEREN RÄDER

1. Zur Abnahme des Rads drücken Sie leicht die Taste der Verriegelung und ziehen Sie das Rad von der Radachse ab. (Bild 13).
2. Für die Montage des Rads drücken Sie das Rad sanft Richtung Fahrgestell, zur gleichen Zeit betätigen Sie die rote Taste der Verriegelung, bis das Rad fixiert ist. (Bild 14).
3. Zur Abnahme des Rads betätigen Sie die rote Taste des Fixators und ziehen Sie das Rad Richtung Achse an (Bild 14).
4. Beim Modell mit dem doppelten Bremspedalsystem Drücken Sie das Rad auf die Radwelle. Zur gleichen Zeit betätigen Sie die Taste in der Mitte des Rads, bis das Rad fixiert wird. (Bild 15). Zur Abnahme des Rads betätigen Sie die Taste in der Mitte des Rads und ziehen Sie das Rad ab (Bild 16).

DEMONTAGE/MONTAGE UND Absperrung DER VORDEREN RÄDER

1. Das Fahrgestell des Kinderwagens verfügt über zwei vordere führende Räder, deren Drehwinkel

360 Grad beträgt.

2. Zum Einbau des Rads führen Sie seine Achse mit dem stumpfen Ende ins Rad und mit dem spitzen Ende in die Montagevorrichtung am Gestell ein. Heben Sie das Rad etwas nach oben an (Bild 17).
3. Zur Abnahme des Rads betätigen Sie die Abnahmetaste, bis ein Klick-Geräusch ertönt. Ziehen Sie das Rad Richtung Achse an (Bild 18).
4. Zur Absperrung des Rads drehen Sie den Ring aus Kunststoff unter der Abnahmetaste (Bild 19).

DEMONTAGE/MONTAGE UND SPERRUNG DER VORDEREN RÄDER DES KLASSISCHEN FAHRGESTELLS

1. Zum Einbau des Rads stecken Sie seine Achse mit dem spitzen Ende in die Montagevorrichtung ein. Drücken Sie das Rad auf die achse, zur gleichen Zeit betätigen Sie die Taste in der Mitte des Rads bis das Rad fixiert wird (Bild 20, 21).
2. Zur Abnahme des Rads betätigen Sie die Taste in der Mitte des Rads und ziehen Sie das Rad ab (Bild 22).

STOßDÄMPFER

1. Das Fahrgestell des Kinderwagens ist mit einem Stoßdämpfer ausgestattet, daher wird sich Ihr Kind immer bequem fühlen.
2. Die Stärke der Amortisation des Systems der vier Stoßdämpfer kann man durch die Hebung oder Senkung des Hebels im unteren Teil der Stoßdämpfer (Bild 23) und durch das Drehen des Rings des Stoßdämpfers im Inneren des Rahmens (Bild 24) verstellen. Verfügt das Fahrgestell über zwei Bremspedale, dann ist es nur mit dem unteren Amortisationssystem ausgestattet (Bild 23).

BREMSEN

1. Der Kinderwagen verfügt über Bremsen, welche die hintere Räder blockieren. Zum Anhalten betätigen Sie mit dem Fuß das Bremspedal. (Bild 25).
2. Das Fahrgestell mit vier Stoßfängern verfügt über eine Bremse.
3. Manche Modellen sind mit zwei Achsen mit zwei Bremspedalen ausgestattet.

Liegewanne EINBAU/AUSBAU DER LIEGEWANNE

1. Nehmen Sie die Liegewanne aus der Transportverpackung heraus.
2. Sind die Spannvorrichtungen der Liegewanne abgesenkt, stellen Sie die vordere und hintere Stütze mit dem Winkel von 90° ein (Bild 26). Danach legen Sie die Matratze ein und kippen Sie das Dach nach hinten.
3. Die Liegewanne wird montiert indem diese auf das Kinderwagengestell aufgesetzt wird. Nach der Montage immer kontrollieren das die Liegewanne beidseitig eingerastet ist. (Bild 27).
4. Die Montagevorrichtung fixiert sich selbst. Vor der Benutzung des Kinderwagens überzeugen Sie sich, ob diese sicher fixiert sind.
5. Zur Abnahme der Liegewanne betätigen Sie auf beiden Seiten des Gestells die roten Tasten

(nacheinander) und ziehen Sie den Aufsatz gerade nach oben ab. (Bild 28).

DAS DACH DES KINDERWAGENKORBS UND DIE Fußabdeckung

1. Der Kinderwagenkorb ist mit einem bequemen Dach ausgestattet, welches das Kind vor Wind, Sonne, Schnee und Regen schützt.
2. Die Position des Dachs kann mittels einer roten Taste im unteren Teil des Verdeckes eingestellt werden. (Bild 29)
3. Das Dach verfügt über ein belüftetes Fenster mit einem Insektennetz. Sie finden es, wenn Sie den Verschluss im unteren Teil aufmachen (Bild 30).
4. Die Liegewanne verfügt über eine Fußabdeckung für die Beine, die im vorderen Teil der Liegewanne hochgezogen und mithilfe der Drückknöpfe an beiden Seiten des Dachs fixiert wird (Bild 31). Außerdem ist der Kinderwagen mit einem Schutz gegen Wind ausgestattet, welcher hochgeklappt und fixiert werden kann.
5. Die Position der Rückenlehne in der Liegewanne kann mittels anheben in den gewünschten Winkel eingestellt werden (Bild 32).

SCHUTZ GEGEN REGEN UND GEGEN INSEKTEN

1. Der Kinderwagen verfügt über einen Schutz gegen Regen und Insekten, der sowohl für den Sitzteil, als auch für die Liegewanne passt (Abb. 33,34,35,36).

DER SITZTEIL AUFSETZEN/ABNAHME DES SITZTEILES

1. Stellen Sie die Befestigungspunkte des Sitzteils in die Halter des Fahrgestells ein (Bild 37).
2. Adapter werden automatisch gesperrt. Vor der Benutzung des Kinderwagens überzeugen Sie sich, ob sie fixiert sind.
3. Zur Abnahme des Sitzteiles betätigen Sie nacheinander die roten Tasten auf den Haltern des Fahrgestells und heben Sie den Sitzteil an (Bild 38).

DAS DACH, DIE FUSSPLATTE UND DIE Fußabdeckung

1. Der Sitzteil verfügt über ein ergonomisches Dach, das das Kind vor Wind, Sonne, Schnee und Regen schützt.
2. Die Position des Dachs ist durch gleichzeitige Betätigung der Tasten im unteren Teil des Griffs einzustellen (Bild 39)
3. Die Höhe der Fußplatte ist durch gleichzeitige Betätigung der Tasten an beiden Seiten des Sitzteiles (Bild 41) einzustellen.
4. Die Rückenlehne des Sitzteiles wird mittels des Griffes auf der Rückseite eingestellt. Die Rückenlehne kann in vier Positionen fixiert werden (Bild 42,43).
5. Die Fußabdeckung Füße wird im vorderen Teil des Sitzteiles hochgezogen und mithilfe von Klemmen auf beiden Seiten fixiert (Bild 44).

DER SCHUTZGRIFF DES SITZTEILES

1. Der Schutzgriff wird durch das Einführen der Bolzen in die Halter auf beiden Seiten des Rahmens des Sitzteiles befestigt. Zum Setzen/Herausnahme des Kindes betätigen Sie eine von den Tasten im unteren Teil des Halters. Ziehen Sie sanft den Griff an und öffnen Sie sie zur Seite (Bild 45).

DER SICHERHEITSGURT

1. Der Sitzteil verfügt über ein 5-Punkte-Schutzgurt-System.
2. Nach dem Setzen des Kindes in den Sitzteil müssen die Schutzgurte angelegt werden. Einfach den Verschluss schließen und die Gurte spannen. (Bild 46).
3. Zur Öffnung der Gurte drücken Sie die Hebel fest und ziehen Sie sie aus dem Schloss heraus (Bild 46).
4. Das Gurtsystem ist abnehmbar. Für den Zusammenbau zuerst das Horizontale System befestigen. Danach die vertikalen Gurte. Diese müssen durch die entsprechenden Öffnungen in der Rückenlehne geführt werden um diese an dieser zu fixieren.

ZUSAMMENFALTEN DES SITZEINHEIT MIT DEM RAHMEN, WENN EINE MODIFIZIERTE VERSION DES SPORT-FAHRGESTELLS GEKAUFT WURDE

1. Lösen und entfernen Sie den Beinsack der Sitzeinheit und den Schutzgriff (Bild 45).
2. Beugen Sie das Rückteil in die endgültige Sitzposition. Blockieren Sie die Bremse. Entsperrten Sie die Vorderräder.
3. Drücken Sie je nach Modifikation mit beiden Händen gleichzeitig die schwarzen Tasten unter dem Griff oder drücken Sie die Tasten der Adapter, die sich auf beiden Seiten des Rahmens befinden. Ziehen Sie die Adapter synchron zu sich heran oder biegen Sie den Griff zum Rahmen hinab (Bild 5,6).
4. Halten Sie den Griff und drücken Sie den Rahmen leicht in die horizontale Position (Bild. 47,48).
5. Vergessen Sie nicht, den Schutz anzuschließen (Bild 2).
6. Drücken Sie die Plattform nach unten (Bild 41).

DER AUTOSITZ

1. Zur Befestigung des Autositzes legen Sie die Adapter in die Halter des Fahrgestells ein. (Bild 49).
2. Adapter werden automatisch gesperrt. Vor der Benutzung überzeugen Sie sich, ob sie fixiert sind.
3. Setzen Sie die Befestigungspunkte des Autositzes in die montierten Adapter ein. (Bild 50).
4. Der Sitz verfügt über ein speziell entwickeltes Dach und eine Fußabdeckung, die am Autositz mit den Klemmen befestigt werden (Bild 51).
5. Der Sitz ist mit einer Füllung aus Baumwolle und mit einem 3-Punkte-Schutzgurt-System (Bild 52) ausgestattet.
6. Der Griff des Autositzes kann nicht vom Korpus der Autoschale getrennt werden. Er wird durch gleichzeitige Betätigung der Seitentasten im Winkel verstellt. Nach Betätigung der Tasten schieben Sie den Griff in die gewünschte Richtung (Bild 53).
7. Die Autoschale kann nach Betätigung der Entriegelung von dem Gestell abgenommen werden. Hier gibt es 2 verschiedene Modelvarianten. Die Entriegelungen befinden Sie außen seitlich an der Autoschale. Oder auf der Oberseite der Autoschale (Bild 54,55). Die Adapter werden nach Betätigung der Tasten auf der Innenseite der Adapter abgenommen.
8. Manche Modelle der Autositzer können im Auto mithilfe des ISOFIX Systems befestigt werden. Kontaktieren Sie bezüglich dieser Möglichkeiten Ihren Händler bzw. die Bedienungsanleitung der Isofix Basisstation (Bild 56).

1. TUTIS JSC übernimmt die Garantie für dieses Produkt. Die Garantiezeit ist im Kaufdokument des Kinderwagens angegeben, der vom Verkäufer des Kinderwagens ausgeführt und genehmigt wird.
2. Alle Ansprüche wegen Mängeln des Produkts sind bei der Firma geltend zu machen, bei der Sie das Produkt erworben haben. Ansprüche auf Kratzer, die nach dem Kauf erscheinen, können nicht anerkannt werden.
3. Die Garantiereparaturen werden vom Hersteller oder dem vom Verkäufer angegebenen Serviceunternehmen durchgeführt.
4. Die während der Garantiezeit festgestellten physischen Mängel des Kinderwagens werden bis spätestens nach 21 Tagen kostenlos beseitigt, nachdem der Kinderwagen in das Unternehmen gebracht wurde (durch Vermittlung des Verkäufers).
5. Die Gewährleistungsfrist verlängert sich entsprechend der Reparaturdauer.
6. Der Garantieanbieter bestimmt die Art der Reparaturarbeiten.
7. Das Produkt, für das die Reklamation erhoben wurde, muss sauber geliefert werden.
8. Wenn das Garantiedokument verloren geht, werden keine Duplikate ausgestellt.
9. Durch die gewährte Garantie für die verkauften Verbrauchartikel werden die Rechte des Käufers im Zusammenhang mit der Nichteinhaltung der Vertragsbedingungen durch den Artikel nicht negiert oder aufgehoben.
10. Um die Zufriedenheit der Kunden mit ihren Kinderwagen zu gewährleisten, behält sich TUTIS JSC das Recht vor, Änderungen an der Gestaltung des Kinderwagens ohne Benachrichtigung der Käufer vorzunehmen.

- aufbewahren. Trocknen Sie ihn auf natürliche Weise entfernt von offenen Flammen/Wärmequellen. Verhindern Sie das Eindringen von Salzwasser in den Kinderwagen, da dies Rost verursachen kann. In diesem Fall muss der Rahmen gewaschen und getrocknet werden.
- Seien Sie vorsichtig, wenn Sie den Kinderwagen transportieren und lagern, da seine Oberfläche empfindlich ist.
- Es werden keine Ansprüche auf Kratzer, die nach dem Kauf auftreten, anerkannt.
- Stellen Sie den Kinderwagen nicht für längere Zeit auf einen hellen Boden (insbesondere PVC oder Linoleum), da die Gummireifen schwarze Streifen hinterlassen können.

REGELMÄSSIGE INSPEKTION

- Reinigen und trocknen Sie den Rahmen regelmäßig. Schmieren Sie alle Verbindungen. Wenn der Kinderwagen im Winter verwendet wird, reinigen Sie ihn mindestens einmal in der Woche, da eine unzureichende Reinigung zu Rost führen kann.
- Es ist notwendig, den Verschleiß der Räder zu kontrollieren und sie von Staub und Sand zu reinigen. Der empfohlene Druck in den Rädern darf 1 bar nicht überschreiten.
- Es wird empfohlen, die Radachsen, Naben und Lager alle 3 Monate zu schmieren (reinigen Sie diese vor der Schmierung). Die Achsen können mit Motorölen geschmiert werden.

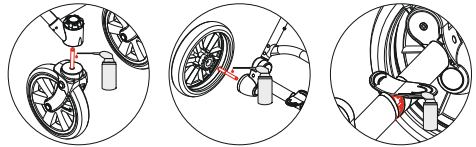

GARANTIE IST NICHT ANWENDBAR

1. Wenn das Produkt während des Gebrauchs einen natürlichen Verschleiß vorweist.
2. Für Schäden, die durch nicht bestimmungsgemäße Verwendung oder unsachgemäße Wartung entstehen.
3. Nach den neuen EU-Normen wird der Kinderwagen als oberirdisches Fahrzeug betrachtet und kann daher nicht zurückgegeben werden.
4. Für Reparaturarbeiten, die von unbefugten Personen ausgeführt werden.
5. Für die Räder des Kinderwagens.
6. Für vom Käufer verursachte Schäden und Risse.
7. Für die Verfärbung von Stoffen aufgrund langfristiger Sonneneinstrahlung.

ALLGEMEINE WARTUNG

- Längere Sonneneinstrahlung kann die Farbe der Stoffe und Materialien des Kinderwagens verändern. Lassen Sie den Kinderwagen niemals für längere Zeit in direktem Sonnenlicht stehen, damit die Materialien möglichst lange in der Originalfarbe erhalten bleiben.
- Verwenden Sie immer Regenschutz, wenn es regnet oder schneit.
- Um den Kinderwagen vor Kondensation und Schimmel zu schützen, bewahren Sie ihn niemals an einem kalten und/oder feuchten Ort auf.
- Wenn der Rahmen nass ist, lassen Sie ihn trocknen. Vergewissern Sie sich, dass der Kinderwagen vollständig trocken ist, bevor Sie ihn im Lagerplatz

PFLEGE DER STOFFE

- Das Produkt muss regelmäßig gereinigt werden.
- Die Polsterung des Kinderwagens muss nicht entfernt werden.
- Die Innenauskleidung des Kinderwagens kann bei einer maximalen Temperatur von 30 °C von Hand gewaschen werden. Verwenden Sie sanfte Reinigungsmittel. Spülen Sie es gründlich aus. Lassen Sie sie natürlich trocknen.
- Das Waschen von Fremdstoffen des Kinderwagens wird nicht empfohlen.
- Reinigen Sie die Teile des Kinderwagens aus Kunstleder mit einem feuchten Tuch und einem milden Reinigungsmittel. Bei Raumtemperatur trocknen.
- Bügeln: Legen Sie immer 100% Baumwolle zwischen Stoff und Bügeleisen, um die Stoffoberfläche zu schützen. Es darf nur warmes Bügeleisen verwendet werden.
- Ob alle Halterungen und Klappmechanismen des Kinderwagens ordnungsgemäß funktionieren.
- Ob alle Nieten, Schrauben und Muttern fest und ungebrochen angezogen sind.
- Ob die Kunststoffteile nicht gebrochen oder gerissen sind.
- Ob die Radmuttern in gutem Zustand sind.
- Ob alle Haftverschlüsse und Clips gut befestigt sind.
- Ob die Bremsen funktionieren.

-  Vor dem Zusammenklappen des Fahrgestells überzeugen Sie sich, ob die vorderen Räder nicht gesperrt sind.
Vor dem Zusammenklappen müssen die Radabdeckungen nach außen gerichtet sein.

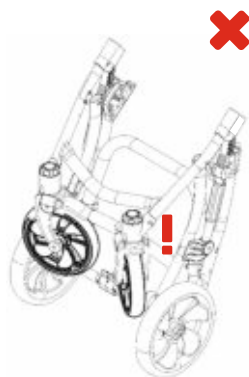
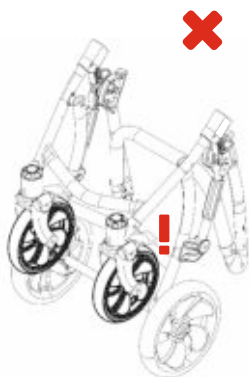
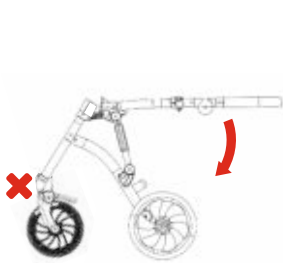

BRANGŪS TĖVELIAI!

Nuoširdžiai dėkojame Jums, kad įsigijote TUTIS vežimėlį!

Šį puikų vežimėlį kūrėme remdamiesi Europos Sąjungoje taikomais standartais. Didžiuojamės pateikdami Jums sprendimą, kuris suteiks išskirtinį komfortą Jūsų vaikui ir užtikrins praktišką naudojimą Jums. Labai prašome Jūsų atidžiai perskaityti instrukciją ir susipažinti su visomis vežimėlio galimybėmis. Nuo to priklausys Jūsų vaiko saugumas ir komfortas.

Tikimės, kad Jūsų šeimai pagamintą vežimėlį TUTIS bus patogiu naudoti ir tai Jums suteiks daug malonių akimirku!

Nuoširdžiai Jūsų,
TUTUTIS

Svarbu – išsaugokite šią instrukciją ateičiai. EN 1888:2012

PERSPĖJIMAI

- **PRIEŠ PRADĖDAMI NAUDOTI VEŽIMĖLĮ, ĮSITIKINKITE, KAD LANKSTYMO MECHANIZMAI YRA UŽFIKSUOTI, AR VEIKIA VISI SAUGOS UŽRAKTAI IR STABDŽIAI.**
- **NAUDOTI SAUGOS DIRŽUS, KOL VAIKAS PRADĖS SAVARANKIŠKAI SĖDĖTI.**
- **DIRŽUS TARP KOJŲ IR JUOSMENS VISADA NAUDOTI KARTU.**
- **PALIKTI VAIKĄ VEŽIMĖLYJE BE PRIEŽIŪROS GALI BŪTI PAVOJINGA.**
- **KIEKVIENAS SUNKUS DAIKTAS, PAKABINTAS ANT VEŽIMĖLIO RANKENOS, PAŽEIDŽIA JO PUSIAUSVYRĄ.**
- **VEŽIMĖLYJE NENAUDOTI PAPILDOMŲ ČIUŽINUKŲ.**
- **GAMINYS NĖRA SKIRTAS NAUDOTI VAŽIUOJANT RIEDUČIAIS ARBA BĖGIOJANT.**

ĮSPĖJIMAI

- Prieš pradėdant naudoti šį vežimėlį, būtina perskaityti šią instrukciją ir išsaugoti ją vėlesniam laikui.
- Vaikui gali grėsti pavojus, jeigu nebus laikomasi šių instrukcijų.
- Vežimėlyje turi būti naudojamos tik originalios ir gamintojo patvirtintos dalys ir mechanizmai.
- Oro slėgis ratukuose negali viršyti 1 bar.
- Vežimėlį būtina laikyti vaikams neprieinamoje vietoje.
- Vežimėlio laikymas patalpose su didele temperatūrų kaita gali sukelti kondensato susidarymą vežimėlio viduje.
- Vežimėlis skirtas kūdikiams nuo 0 iki 36 mėnesių, sveriantiems iki 15 kg.
- Sėdimoji vežimėlio dalis nėra tinkama naudotis jaunesniems nei 6 mėn. vaikams. Nenaudokite sėdimosios vežimėlio dalies iki kol jūsų mažylis išmoks sėdėti savarankiškai.
- Autokėdutė skirta naudoti vaikui nuo 0 iki 6 mėnesių sveriančiam iki 13 kg. Ji tinkama mažyliui, kuris pats dar negali savarankiškai sėdėti ar persversti ropojimui rankomis ar keliais.
- Autokėdutė nepakeičia lopšio ar lovos funkcijos. Migdydami mažylį, turėtumėte paguldyti jį į tam pritaiktą lopšį ar vaikišką lovelę.
- Vežimėlis skirtas vežti tik vienam vaikui.
- Negalima naudoti vežimėlio, jeigu koks nors jo elementas yra pažeistas.
- Prieš pradėdant montuoti vežimėlį, būtina įsitikinti, kad gaminys ir visos jo sudedamos dalys yra tvarkingi; jeigu yra pažeidimų, gaminys neturi būti naudojamas.
- Išlankstant ir sulankstant vežimėlį, būtina įsitikinti, kad vaikas yra pakankamai toli nuo jo.
- Būtina naudoti stabdžius, kai vežimėlis stovi ir iš jo išimamas ar į jį įkeliamas vaikas.
- Prieš pradėdant naudoti šį vežimėlį, būtina įsitikinti ar lopšio, sėdimosios dalies, autokėdutės tvirtinimo mechanizmai patikimai įtvirtinti.
- Sėdimoji vežimėlio dalis nėra skirta nešti, kol viduje sėdi vaikas.
- Reguluojant vežimėlį, būtina atkreipti dėmesį, ar judančios detalės nesiliečia su vaiko kūnu.
- Jokių būdu negalima palikti vežimėlio su vaiku ant nuožulnaus paviršiaus, net su užblokuotais stabdžiais.
- Kiekvienas krepšys ar kitas sunkus daiktas, pakabintas ant vežimėlio rankenų, pažeidžia jo pusiausvyrą: didžiausia pirkinų krepšio apkrova - 2 kg, didžiausia rankinės apkrova - 1 kg.
- Užvažiuojant ant šaligatvio ar laiptų, būtina pakelti priekinius ratus.
- Negalima nuvažiuoti vežimėliu nuo laiptų.
- Neleiskite vaikui žaisti su vežimėliu.

PARUOŠIMAS NAUDOJIMUI

1. Vežimėlio važiuoklę paguldykite horizontaliai ant grindų (pav. 1).
2. Nuimkite važiuoklės šone esančią apsaugą (pav. 2).
3. Laikydami už važiuoklės rankenos, stipriai ją patraukite, kad važiuoklė užsifiksuotų (pav. 3, 4).
4. Norėdami sulankstyti važiuoklę, įsitikinkite, kad priekiniai ratukai neužblokuoti. Jie turi sukintis aplink vertikalią ašį. Nuspauskite stabdiklių valdymo prietaisų mygtukus, esančius abiejose rėmo pusėse. Tuo pačiu metu patraukite valdymo prietaisus link savęs (pav. 5,6).
5. Laikydami už važiuoklės rankenos, lengvai pastumkite rėmą žemyn, kol jis susilenks iki horizontalios padėties (pav. 1).
6. Įsitikinkite, kad yra uždėta apsauga (pav. 2).

KLASIKINĖS VAŽIUOKLĖS PARUOŠIMAS NAUDOJIMUI

1. Vežimėlio važiuoklę paguldykite horizontaliai ant grindų (pav. 7).
2. Laikydami už važiuoklės rankenos, stipriai ją patraukite, kad važiuoklė užsifiksuotų (pav. 8, 9).
3. Norėdami sulankstyti rėmą, pakelkite jo laikiklį ir vienu metu patraukite j save iš abiejų pusių esančius valdymo prietaisus. (pav. 10,11)
4. Lengvai pastumkite rėmą iki horizontalios padėties (pav. 7).

RANKENOS AUKŠČIO REGULIAVIMAS

1. Vienu metu nuspauskite rankenos šonuose esančius apvalius mygtukus (pav. 12).
2. Nustatykite Jums patogiausią rankenos aukštį. (pav. 12).

GALINIŲ RATUKŲ NUĖMIMAS/UŽDĖJIMAS

1. Norėdami nuimti ratuką, lengvai nuspauskite fiksatoriaus mygtuką ir patraukite ratuką iš montavimo vietos ašieskryptimi (pav. 13).
2. Norėdami uždėti ratuką, įstatykite jo ašį smailiuoju galu į montavimo vietą. Ratuką švelniai spustelkite į važiuoklės pusę, tuo pačiu metu spausdami raudoną fiksatoriaus mygtuką, kol ratukas užsifiksuos (pav. 14).
3. Norėdami nuimti ratuką, nuspauskite raudoną fiksatoriaus mygtuką ir patraukite ratuką ašies kryptimi (pav. 14).
4. Kai modelyje naudojama dviguba stabdžių pedalų sistema, norėdami uždėti ratuką, įstatykite jo ašį smailiuoju galu į montavimo vietą. Ratuką švelniai spustelkite į važiuoklės pusę, tuo pačiu metu spausdami mygtuką rato viduryje, kol ratukas užsifiksuos (pav. 15). Norėdami nuimti ratuką, nuspauskite mygtuką rato viduryje ir patraukite ratuką ašies kryptimi (pav. 16).

PRIEKINIŲ RATUKŲ NUĖMIMAS/UŽDĖJIMAS IR BLOKAVIMAS

1. Vežimėlio važiuoklė turi du priekinius vairuojamus ratukus, kurių sukimosi kampas yra 360 laipsnių.
2. Norėdami uždėti ratuką, įstatykite jo ašį bukuoju galu į ratuką, o smailiuoju galu – į montavimo vietą. Ratuką švelniai kilstelkite į viršų (pav. 17).
3. Norėdami nuimti ratuką, spauskite nuėmimo mygtuką, kol išgirsite kliktelėjimą. Patraukite ratuką ašies kryptimi (pav.18).

4. Norėdami užblokuoti ratuką, pasukite plastmasinį žiedą, esantį po nuėmimo mygtuku (pav. 19).

KLASIKINĖS VAŽIUOKLĖS PRIEKINIŲ RATUKŲ NUĖMIMAS/UŽDĖJIMAS IR BLOKAVIMAS

1. Norėdami uždėti ratuką, įstatykite jo ašį smailiuoju galu į montavimo vietą. Ratuką švelniai spustelkite į važiuoklės pusę, tuo pačiu metu spausdami mygtuką rato viduryje, kol ratukas užsifiksuos (pav. 20, 21).
2. Norėdami nuimti ratuką, nuspauskite mygtuką rato viduryje ir patraukite ratuką ašies kryptimi (pav. 22).

AMORTIZACIJA

1. Vežimėlio važiuoklė yra amortizuota, todėl kūdikis visada važiuos patogiai.
2. Keturių amortizatorių sistemos amortizacijos stiprumą galima reguliuoti, pakeliant arba nuleidžiant svirtį amortizatorių apačioje (pav. 23) ir sukant amortizatoriaus žiedą rėmo viduje (pav. 24). Jeigu važiuoklėje yra du stabdžių pedalai, joje tėra apatinė amortizacijos sistema (pav. 23).

STABDŽIAI

1. Vežimėlis turi stabdžius, blokuojančius galinius ratukus. Norėdami sustoti, koja nuspauskite stabdžio pedalą. Kad vėl važiuotumėte, pakelkite stabdžio pedalą (pav. 25). Keturių amortizatorių važiuoklėje yra vienas stabdys.
2. Kai kuriuose modeliuose ant galinės ašies yra du stabdžių pedalai.

VEŽIMĖLIO KORPUSAS VEŽIMĖLIO KORPUSO UŽDĖJIMAS/ NUĖMIMAS

1. Išimkite vežimėlio korpusą iš transportavimo pakuotės.
2. Jeigu lopšio užtvartos nuleistos, lopšio viduje esančias priekinę ir galinę atramas pastatykite 90 laipsnių kampu (pav.26). Įdėkite čiužinuką ir atlenkite stogą.
3. Įstatykite korpuso tvirtinimo taškus į laikiklius, esančius vidinėje važiuoklės pusėje (pav. 27).
4. Vežimėlio korpuso tvirtinimo taškai užsiblokuoja automatiškai. Prieš naudodamiesi vežimėliu, įsitikinkite kad jie užsifiksavo.
5. Norėdami nuimti vežimėlio korpusą, vieną po kito nuspauskite raudonus mygtukus, esančius ant važiuoklės laikiklių (pav. 28).

VEŽIMĖLIO KORPUSO STOGAS IR KOJŲ GAUBTAS

1. Vežimėlio korpusas turi patogų stogą, saugantį vaiką nuo tokių gamtos stichijų kaip vėjas, saulė, sniegas ir lietus.
2. Stogo padėtį galima reguliuoti raudonu mygtuku, esančiu rankenos apačioje (pav. 29).
3. Stoge yra ventiliuojamas langelis su tinkleliu nuo vabzdžių. Jį rasite, atsegę stogo apačioje esantį užtrauktuką (pav. 30).
4. Vežimėlio korpusas turi kojų gaubtą, užmaunamą priekinėje lopšio dalyje ir fiksuojamą abejose stogo pusėse esančiais mygtukais (pav. 31). Be to, yra apsauga nuo vėjo, apimanti ir langelį.
5. Vežimėlio korpuso padėtį galima reguliuoti, pakeliant ir užfiksuojant galinį rėmą reikiamoje padėtyje. (pav. 32).

APSAUGA NUO LIETAUS IR VABZDŽIŲ

1. Vežimėlis turi unifikuotą apsaugą nuo lietaus ir vabzdžių, tinkančią tiek sėdimai daliai, tiek vežimėlio korpusui (pav. 33,34,35,36).

SĖDIMA DALIS

SĖDIMOS DALIES UŽDĖJIMAS/NUĖIMAS

1. Įstatykite sėdimos dalies tvirtinimo taškus į važiuklės laikiklius (pav. 37).
2. Adapteriai užsiblokuoja automatiškai. Prieš naudodamiesi vežimėliu, įsitikinkite kad jie užsifiksavo.
3. Norėdami nuimti sėdimą dalį, vieną po kito nuspauskite mygtukus, esančius ant važiuklės laikiklių ir pakelkite sėdimą dalį (pav. 38).

STOGAS, PAKOJUKAS IR KOJŲ GAUBTAS

1. Sėdima dalis turi ergonomišką stogą, saugantį vaiką nuo tokių gamtos stichijų kaip vėjas, saulė, sniegas ir lietus.
2. Stogo padėtis yra reguliuojama, vienu metu nuspaudus jo rankenos apačioje esančius mygtukus (pav. 39). Nedidelis panoraminis langas yra ant gaubto, galite jį atidaryti atsegant užtrauktuką ant gaubto (pav. 40).
3. Pakojuko aukštį galima reguliuoti, vienu metu spaudžiant mygtukus, esančius abiejose sėdimos dalies pusėse (pav. 41).
4. Sėdimos dalies nugarėlė yra reguliuojama, pakeliant kitoje pusėje esančią rankenėlę. Nugarėlę galima fiksuoti keturiose padėtyse (pav. 42,43).
5. Kojų gaubtas yra užmaunamas priekinėje sėdimos dalies dalyje ir fiksuojamas abiejose pusėse esančiomis spaudėmis (pav. 44).

APSAUGINĖ SĖDIMOS DALIES RANKENA

1. Apsauginė rankena tvirtinama, įdedant fiksavimo kaiščius į laikiklius, esančius abiejose sėdimos dalies rėmo pusėse. Norėdami įsodinti/išimti vaiką, nuspauskite vieną iš mygtukų, esančių fiksavimo kaiščio apačioje. Svelniai patraukite rankeną ir atverkite ją į šoną (pav. 45).

SAUGOS DIRŽAI

1. Sėdima dalis turi 5 taškų saugos diržų sistemą.
2. Vaiką įsodinus į sėdimą vežimėlio dalį, reikia užsegti saugos diržus. Tiesiog įkiškite svertus į spyną ir įtempkite diržus (pav. 46).
3. Norėdami atsegti diržus, nuspauskite svertus ir ištraukite juos iš spygnos (pav. 46).
4. Fiksavimo sistema yra nuimama. Norėdami surinkti skląščius, pirmiausia apsuokite horizontalų skląstį aplink sėdimos dalies nugarėlę. Horizontalaus skląščio svertai turi būti įkišti į spyną. Vertikalius skląščius reikia prakišti pro sėdimos dalies atlošę esančias angas. Iš atlošo nugaros užkabinkite visas kilpas ant rėmo horizontalaus strypo.

SĖDIMOS DALIES SULANKSTYMAS KARTU SU RĖMU, ĮSIGIJUS SPORTINĖS VAŽIUOKLĖS MODIFIKACIJĄ

1. Atsekite ir nuimkite sėdimos dalies kojų gaubtą bei apsauginę rankeną (pav. 45)

2. Atlenkite į galutinę sėdimą poziciją nugarėlę. Užblokuokite stabdį, atblokuokite priekinius ratus.
3. Priklausomai nuo modifikacijos, abejomis rankomis ir vienu metu paspauskite žemiau rankenos esančius juodus mygtukus arba paspauskite iš abiejų rėmo pusių esančių adapterių mygtukus. Sinchroniškai patraukite adapterius į save arba nulenkite rankeną iki pat rėmo (pav. 5,6).
4. Prilaikydami rankeną, kartu lengvai pastumkite rėmą žemyn kol jis susilenks iki horizontalios padėties (pav. 47,48).
5. Įsitikinkite, kad yra užsegta apsauga (pav. 2).
6. Žemyn nulenkite pakojuką (pav. 41).

AUTOMOBILINĖ KĖDUTĖ

1. Norėdami pritvirtinti automobilinę kėdutę, įdėkite adapterius į važiuklės laikiklius (pav. 49).
2. Adapteriai užsiblokuoja automatiškai. Prieš naudodami, įsitikinkite, kad jie užsifiksavo.
3. Įstatykite automobilinės kėdutės tvirtinimo taškus į specialiai sumontuotus adapterius (pav. 50).
4. Kėdutė turi specialiai sukurtą stogą ir kojų gaubtą, tvirtinamus prie automobilinės kėdutės korpuso spaustukais (pav. 51).
5. Kėdutės viduje yra medvilninis paminkštinimas ir 3 taškų saugos diržų sistema (pav. 52).
6. Automobilinės kėdutės rankena neatsiejama nuo kėdutės korpuso. Ji reguliuojama, vienu metu nuspaudus šoninius mygtukus. Nuspaudę mygtukus, lengvai pastumkite rankeną reikalinga kryptimi (pav. 53).
7. Norint išimti automobilinę kėdutę išimamos iš laikiklių reikia spausti mygtukus automobilinės kėdutės korpuso viduje (pav. 54,55). Adapteriai nuimami, nuspaudus mygtukus adapterių vidinėje pusėje.
8. Kai kurie automobilinių kėdučių modeliai gali būti pritvirtinami automobilije, naudojant ISOFIX sistemą. Dėl šių galimybių pasitarkite su pardavėju (pav. 56).

1. TUTIS AS šiam gaminiui suteikia garantiją. Jos laikotarpis fiksuojamas vežimėlio įsigijimą fiksuojančiame dokumente, kurį suformina ir patvirtina vežimėlio pardavėjas.
2. Visas reklamacijas dėl gaminio defektų būtina pateikti įmonei, kurioje įsigijote gaminį. Reklamacijos dėl įbrėžimų, atsiradusių po pirkimo, nepriimamos.
3. Garantinį remontą atlieka gamintojas arba paslaugų įmonė, apie kurią informuoja pardavėjas.
4. Vežimėlio gamybiniai defektai, nustatyti garantiniu laikotarpiu, bus pašalinti nemokamai daugiausia per 21 dieną nuo vežimėlio atgabenimo (tarpininkaujant pardavėjui) į įmonę.
5. Garantinis laikotarpis pratęsiamas atitinkamai pagal remonto laiką.
6. Vežimėlio remonto būdą nustato garantijos suteikėjas.
7. Gaminį, dėl kurio pateikiama reklamacija, būtina perduoti švarų.
8. Pametęs garantinį lapą, dublikatai neišduodami.
9. Garantija, suteikiama parduotai vartojamai prekei, nepaneigia ir nesuspenduoja pirkėjo teisių, susijusių su prekės neatitikimu pagal sutarties sąlygas.
10. Norėdama, kad klientai būtų visiškai patenkinti vežimėliais, TUTIS AS pasilieka sau teisę daryti vežimėlio projekto pakeitimus apie tai neinformuodama pirkėjų.

GARANTIJA NETAIKOMA

1. Prekei natūraliai susidėvėjus eksploatacijos metu.
2. Pažeidimams, atsiradusiems dėl netinkamo naudojimo ar netinkamos priežiūros.
3. Vadovaujantis naujais ES standartais: vežimėlis - antžeminė transporto priemonė, todėl negali būti grąžinamas.
4. Remontui, kurį atliko neįgaloti asmenys.
5. Vežimėlio ratams.
6. Pažeidimams ir plyšimui, atsiradusiems dėl pirkėjo kaltės.
7. Audinių išblukimui dėl ilgalaikio saulės spindulių poveikio.

BENDROJI PRIEŽIŪRA

- Dėl ilgalaikio saulės spindulių poveikio gali keistis vežimėlio medžiagų ir audinių spalva. Kad vežimėlio medžiaga kuo ilgiau išsaugotų pirminę spalvą, niekada nepalikite jo ilgesnį laiką stovėti tiesioginiuose saulės spinduliuose.
- Sningant arba lyjant visada naudokite apsaugą nuo lietaus.
- Niekada nelaikykite vežimėlio šaltoje ir/arba drėgnoje vietoje, kad apsaugotumėte nuo kondensato bei pelėsio.
- Jei rėmas šlapias, išdžiovinkite. Prieš galutinai pastatydami vežimėlį į laikymo vietą, įsitikinkite, kad jis visiškai sausas. Džiovinkite natūraliai, toli nuo atvirų ugnies/karščio šaltinių.
- Būtina vengti, kad į vežimėlį nepatektų sūraus vandens, kuris gali sukelti rūdžių atsiradimą. Tokiu atveju rėmą reikia nuplauti ir išdžiovinti.
- Transportuodami ir laikydami vežimėlį, būkite atsargūs, nes jo paviršius yra jautrus.
- Nusiskundimai dėl įbrėžimų, atsiradusių po pirkimo, nepriimami.
- Nestatykite vežimėlio ilgesniam laikui ant šviesios grindų dangos, ypač PVC arba linoleumo, nes nuo guminių padangų danga gali nusidažyti juodai.

PERIODINĖ PATIKRA

- Rėmą reguliariai nuvalykite, išdžiovinkite ir suteptkite visas jo jungtis. Jei vežimėlis naudojamas žiemą, valyti reikėtų ne rečiau nei 1 kartą per savaitę, nes dėl nepakankamo valymo atsiranda rūdžių.
- Būtina kontroliuoti ratų susidėvėjimo lygį ir valyti nuo jų dulkes ir smėlį. Slėgis ratukuose rekomenduojamas nedaugiau 1 bar.
- Ratų ašis, mazgus ir guolius būtina sutepti. Rekomenduojama kas 3 mėnesius (prieš sutepant - nuvalykite). Ašis galite tepti automobiline alyva.

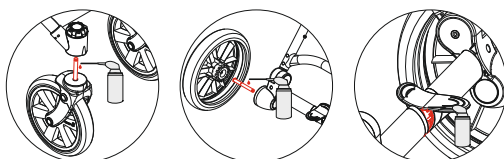

AUDINIŲ PRIEŽIŪRA

- Gaminys turi būti periodiškai valomas.
- Nereikia nuimti vežimėlio apmušalų.
- Vidinius vežimėlio įklotus galima skalbti rankomis ne aukštesnėje nei 30 °C temperatūros vandenyje. Naudoti švelnią skalbimo priemonę. Kruopščiai išskalauti. Džiovinti natūraliu būdu.
- Išorinių vežimėlio audinių skalbti nerekomenduojame.
- Dirbtinės odos vežimėlio dalis valyti drėgna šluoste, naudojant švelnią valymo priemonę. Džiovinti kambario temperatūroje.
- Lyginimas: tarp užvalkalo ir lygintuvo visada naudoti 100 % medvilnę, kad apsaugotumėte užvalkalo paviršių. Lyginti tik nekarštu lygintuvu.

REGULIARIAI PATIKRINKITE

- Ar tinkamai veikia visi vežimėlio rėmo fiksuojantys ir lankstymo mechanizmai.
- Ar gerai priveržtos ir nesulūžusios visos kniedės, veržlės bei varžtai.
- Ar neįtrūkusios arba nesulūžusios plastikinės dalys.
- Ar ratų veržlės yra geros būklės.
- Ar gerai užsegti visi lipnūs užsegimai ir spaudės.
- Ar gerai veikia stabdžiai.

 Norėdami sulankstyti važiuklę, įsitinkinkite, kad priekiniai ratukai neužblokuoti. Prieš lankstant priekinių ratukų purvo apsaugas privalo būti nukreiptos į išorės pusę, nuo vežimėlio. Nuspauskite stabdiklių valdymo prietaisų mygtukus, esančius abiejose rėmo pusėse. Tuo pačiu metu patraukite valdymo prietaisus link savęs.

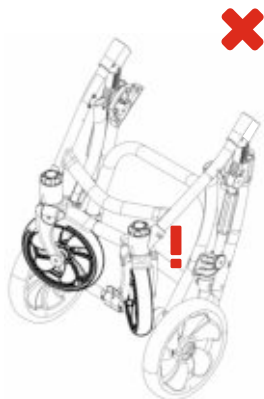
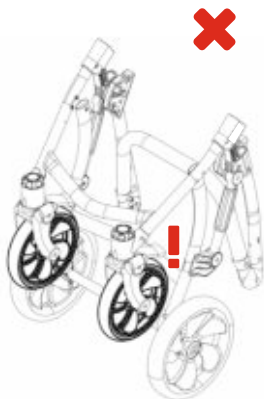
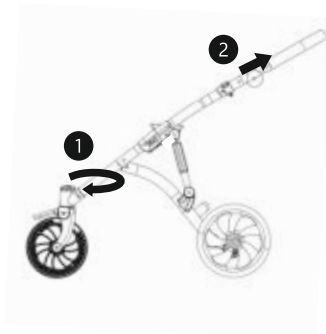

| No. | Start of repair works | Done works | The warranty is extended until | Date, signature |
|-----|-----------------------|------------|--------------------------------|-----------------|
| | | | | |
| | | | | |
| | | | | |

The manufacturer gives the warranty until:

Date of sale

Seller

Purchaser

Purchaser's signature

UAB TUTUTIS
 Raudondvario rd. 127
 Kaunas, Lithuania.
 Tel./fax +370 37 26 72 59
 Mobile +370 652 27756
 E-mail: tututis@tututis.lt



 tutis



#tutisbaby