

ATON M

USER GUIDE



ECE R-44/04 Gr. 0+ / 0-13kg (ca. 0-18M)

 cybex

HE

AR

EN

RU

UA

EE

LV

LT

TR

HE – אזהרה! מדריך מקוצר זה משמש לסקירה כללית בלבד. להגנה מירבית ולנוחות הטובה ביותר לילדך, חיוני לקרוא וליישם את המדריך למשתמש המלא. סדר הפעולות הנכון: התקנה ראשונית של מושב הבטיחות - חגירת הילד - עגינת מושב הבטיחות בתוך הרכב.

AR – تحذير! دليل موجز استخدم هذا العرض فقط. أقصى قدر من الحماية والراحة أفضل لطفلك، لا بد من قراءة وتنفيذ دليل المستخدم الكامل. التسلسل الصحيح: الإعداد الأولي لمقعد السيارة - ارتداء الطفل - مقعد الطفل المتزايدة داخل السيارة.

EN – WARNING! This short manual serves as an overview only. For maximum protection and best comfort for your child it is essential to read and follow the entire instruction manual carefully. Correct Order: Baby seat initial setup - fasten child - fasten baby seat in the car.

RU – ПРЕДУПРЕЖДЕНИЕ! Это короткое руководство служит кратким обзором! Для максимальной защиты и удобства для вашего ребенка, важно прочитать и следовать тщательно всей инструкции. Порядок действий: подготовка креслица-переноски, закрепление ребенка и установка креслица-переноски вместе с ребенком в автомобиле.

UA – УВАГА! Коротка інструкція слугує тільки для ознайомлення. Для максимального захисту та комфорту вашої дитини, необхідно прочитати повну інструкцію по експлуатації. Правильний порядок: Налаштування дитячого крісла - пристібання дитини - фіксація крісла в автомобілі.

EE – HOIATUS! See lühike manuaal annab kiire ülevaate. Teie lapse maksimaalseks kaitseks ja mugavuseks, on oluline, et te loeks ja järgiks kasutusjuhendit tähelepanelikult. Õige järjekord: Turvahälli algne seadistamine - lapse kinnitamine - turvahälli autosse kinnitamine.

LV – BRĪDINĀJUMS! Šī īsā pamācība kalpo tikai kā ieskats! Lai nodrošinātu maksimālu drošību un ērtības savam bērnam, ir svarīgi rūpīgi izlasīt un ievērot visu lietošanas pamācību. Pareiza secība: ievietojiet bērnu drošības sēdekļīti - nostipriniet bērnu - nostipriniet bērna sēdekļīti automobiļī.

LT – ĮSPĖJIMAS! Šiame trumpame vadove pateikiama tik apžvalga. Maksimaliai jūsų vaiko apsaugai ir didžiausiam jo patogumui užtikrinti būtina atidžiai perskaityti visą naudojimo instrukciją. Teisinga tvarka: kūdikio kėdutės pradinis įrengimas – kūdikio prisegimas – kūdikio kėdutės pritvirtinimas automobilyje.

TR – UYARI! Bu kısa kılavuz yalnızca bir genel taslak niteliğindedir. Çocuğunuz için en iyi koruma ve konfor için tüm kılavuzu dikkatlice okumak ve uygulamak çok önemlidir. Doğru Sıralama: Anakucağı ilk kurulumu - çocuğu sabitleme - anakucağını araca sabitleme.

הוראות קצרות
تعليمات موجزة
Short instructions

Краткие инструкции
Короткі інструкції
Lühike tutvustus

İsa instrukcija
Trupna instrukcija
Özet Talimatlar

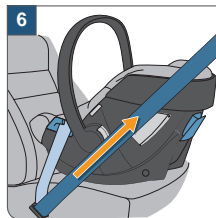
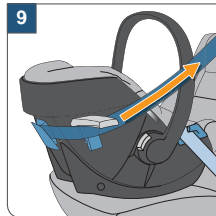
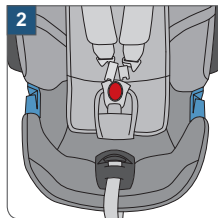
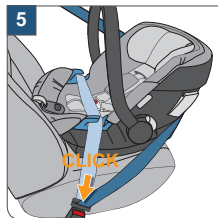
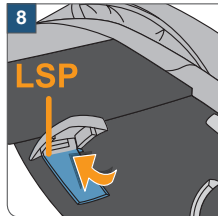
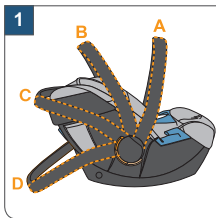
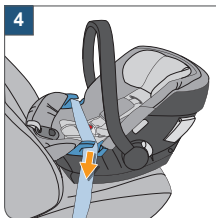
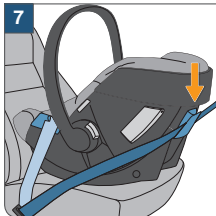

91 | İÇİNDEKILER

91 | TURINYS

90 | SATURS

49 | SISUKORD

49 | ЗМІСТ

48 | СОДЕРЖАНИЕ

7 | CONTENT

7 | محتوى

6 | תוכן



ОДОБРЕНИЕ

CYBEX Aton M-детское автомобильное кресло соответствует ECE R44/04 Группы 0+
 Возраст: приблизительно до 18-месяцев.
 вес: до 13кг
 Подходит только для использования в автомобилях, оборудованных инерционными трехточечными ремнями безопасности, отвечающими Стандарту ECE No. 16 или эквивалентному ему.

ОБМЕЖЕННЯ

CYBEX Aton M ECE R44/04 group 0+
 Вік: Приблизно до 18 місяців
 Вага: до 13 кг
 Підходить тільки для використання в перерахованих транспортних засобах, оснащених триточковою системою ременів безпеки, затверджених відповідно до стандарту ECE № 16 або інших еквівалентних стандартів.

TUNNUSTATUD

CYBEX Aton M – turvahäll ECE R44/04 grupp 0+
 Vanus: Kuni umbes 18 kuud
 Kaal: Kuni 13 kg
 Sõiduki istmete, millel on kolme punkti kinnitussüsteem, automaatse pingutiga. Vastab ECE R16 ning muudele samaväärsetele standarditele.

ДОРОГОЙ КЛИЕНТ!

Большое спасибо за то, что вы приобрели CYBEX Aton M. Мы уверяем Вас, что в процессе разработки CYBEX Aton M мы сосредоточились на безопасности, комфорте и пользовательском дружелюбии. Продукт производится под специальным качественным надзором и соответствует самым строгим требованиям безопасности.



ПРЕДУПРЕЖДЕНИЕ! Для надлежащей защиты вашего ребенка, существенно использовать и устанавливать CYBEX Aton M согласно инструкциям, изложенным в этом руководстве.

ВНИМАНИЕ! В зависимости от местных норм и правил характеристика изделия может различаться.

ВНИМАНИЕ! Пожалуйста всегда имейте инструкцию под рукой и храните ее в „бардачке“ под креслицем-переноской.

ДОРОГІ ПОКУПЦІ

Дякуємо вам за те, що ви обрали саме Cybex Aton M. Ми запевняємо вас, що під час розробки Cybex Aton M ми звернули особливу увагу на безпечність, комфорт та легкість у користуванні. Продукт виготовлений за найвищим гатунком якості та під ретельним наглядом і відповідає усім вимогам безпеки.



УВАГА! Для належного захисту вашої дитини, треба встановлювати та використовувати Cybex Aton M відповідно до інструкцій у цьому посібнику.

УВАГА! Відповідно до місцевого коду, характеристики можуть відрізнятися.

УВАГА! Будь ласка, завжди тримайте інструкцію по експлуатації неподалік та зберігайте її у спеціально відведеному місці під кріслом.

KALLIS KLIENT

Aitäh, et ostsite CYBEX Aton M turvahälli. Me kinnitame teile, et Aton M turvahälli disainimisel on keskendutud turvalisusele, mugavusele ja lihtsale kasutusele. See turvahäll on toodetud spetsiaalse kvaliteedi järelvalve all ning vastab ka kõige rangematele turvanõuetele.



HOIATUS! Teie lapse turvalisuse huvides, on äärmiselt oluline, et te paigutaks ja kasutaks CYBEX Aton M turvahälli vastavalt kasutusjuhendis etteantud juhistele.

TÄHELEPANU! Vastavalt piirkonnale, võivad toote omadused erineda.

TÄHELEPANU! Hoidke kasutusjuhend alati käepärast, hoiustades seda selleks ettenähtud kohas hälli all olevas vahes.

RU

UA

EE

КРАТКИЕ ИНСТРУКЦИИ	3
ОДОБРЕНИЕ.....	4
ЛУЧШЕЕ ПОЛОЖЕНИЕ В АВТОМОБИЛЕ.....	8
ДЛЯ ЗАЩИТЫ ВАШЕГО АВТОМОБИЛЯ!.....	8
РЕГУЛИРОВКА РУЧКИ ПЕРЕНОСА	10
РЕГУЛИРОВКА ПОДГОЛОВНИКА.....	12
ПРИМЕНЕНИЕ РЕМНЕЙ БЕЗОПАСНОСТИ	14
БЕЗОПАСНОСТЬ ДЛЯ ВАШЕГО РЕБЕНКА	16
БЕЗОПАСНОСТЬ В АВТОМОБИЛЕ	18
УСТАНОВКА КРЕСЛИЦА.....	20
ДЕМОНТИРОВАНИЕ АВТОКРЕСЛА.....	24
ПРАВИЛЬНАЯ ЗАЩИТА ВАШЕГО РЕБЕНКА	26
УДАЛЕНИЕ ВСТАВКИ	28
ОТКРЫТИЕ КОЗЫРЬКА.....	30
СИСТЕМА ПУТЕШЕСТВИЯ СУВЕХ.....	30
ДЕМОНТИРОВАНИЕ	30
УХОД ЗА КРЕСЛИЦЕМ	32
В СЛУЧАЕ НЕСЧАСТНОГО СЛУЧАЯ.....	32
ЧИСТКА.....	34
СНЯТИЕ ЧЕХЛА	36
СРОК ГОДНОСТИ	38
РАСПОРЯЖЕНИЕ.....	40
ИНФОРМАЦИЯ О ПРОДУКТЕ.....	40
ГАРАНТИЯ.....	42
РЕГИСТРАЦИЯ ДЛЯ ГАРАНТИЙНОГО ОБСЛУЖИВАНИЯ.....	46
АДРЕСА СЕРВИСНЫХ ЦЕНТРОВ В РОССИИ.....	48
ИНСТРУКЦИЯ ПО ИСПОЛЬЗОВАНИЮ В САМОЛЕТЕ.....	49
ИНСТРУКЦИЯ ПО ИСПОЛЬЗОВАНИЮ БАЗЫ BASE M.....	52

КОРОТКІ ІНСТРУКЦІЇ.....	3
ОБМЕЖЕННЯ	46
НАЙКРАЩЕ РОЗТАШУВАННЯ В АВТОМОБІЛІ	51
ДЛЯ ЗАХИСТУ ВАШОГО АВТОМОБІЛЯ!.....	51
НАЛАШТУВАННЯ ПЕРЕНОСНОЇ РУЧКИ.....	53
НАЛАШТУВАННЯ ПІДГОЛОВНИКА	55
ЗАХИСТ РЕМЕНЯМИ БЕЗПЕКИ.....	55
БЕЗПЕКА ВАШОЇ ДИТИНИ.....	59
БЕЗПЕКА У АВТОМОБІЛІ.....	61
ВСТАНОВЛЕННЯ ДИТЯЧОГО КРІСЛА.....	63
ПЕРЕМІЩЕННЯ ДИТЯЧОГО КРІСЛА	67
ЗАХИСТІТЬ ВАШУ ДИТИНУ НАДІЙНО.....	69
ПРАВИЛЬНЕ ВСТАНОВЛЕННЯ КРІСЛА	69
ДІСТАВАННЯ ВСТАВКИ	71
РОЗКЛАДАННЯ НАВІСУ	73
СИСТЕМА ДЛЯ ПОДОРОЖЕЙ СУВЕХ	73
ДЕМОНТАЖ.....	73
ДОГЛЯД ЗА ПРОДУКТОМ.....	75
ЩО РОБИТИ ПІСЛЯ АВАРІЇ.....	75
ЧИСТКА.....	77
ЗНІМАННЯ ЧОХЛА	79
НАДІВАННЯ ЧОХЛІВ НА КРІСЛО.....	79
ТЕРМІН ВИКОРИСТАННЯ ПРОДУКТУ.....	81
УТИЛІЗАЦІЯ.....	83
ІНФОРМАЦІЯ ПРО ПРОДУКТ	83
ГАРАНТІЯ.....	85

LÜHIKE TUTVUSTUS.....	3
TUNNUSTATUD.....	8
PARIM POSITSIOON AUTOS	51
TEIE AUTO KAITSEKS!.....	51
KANDESANGA REGULEERIMINE.....	53
PEATOE REGULEERIMINE.....	55
TURVARIHMADE SÜSTEEMI ABIL KINNITAMINE.....	55
TEIE LAPSE TURVALISUS.....	59
TURVALISUS AUTOS.....	61
TURVAHÄLLI PAIGALDAMINE.....	63
TURVAHÄLLI EEMALDAMINE.....	67
LAPSE ÕIGE KINNITAMINE.....	69
LAPSE KORREKTNE KINNITAMINE.....	69
BEEBISISU EEMALDAMINE.....	71
VARIKATUSE AVAMINE.....	73
CYBEX REISISÜSTEEM.....	73
TURVAHÄLLI EEMALDAMINE JALUTUSKÄRULT.....	73
TOOTE HOOLDUS	75
MIDA TEHA PEALE ÕNNETUST.....	75
PUHASTAMINE.....	77
KATTE EEMALDAMINE	79
ISTMEKATETE PAIGALDAMINE.....	79
TOOTE VASTUPIDAVUS.....	81
UTILISEERIMINE.....	83
TOOTE INFORMATSIOON.....	83
GARANTII.....	85

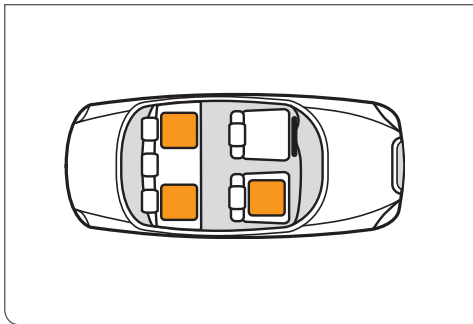

ЛУЧШЕЕ ПОЛОЖЕНИЕ В АВТОМОБИЛЕ

! **ПРЕДУПРЕЖДЕНИЕ!** В случае любой модификации переноска теряет одобрение!

ЗАМЕТЬТЕ! Передние подушки безопасности большого объема раскрываются взрывом. Это может привести к смерти или ранению ребенка.

! **ПРЕДУПРЕЖДЕНИЕ!** Не используйте Aton 5 на передних местах, оборудованных активизированной передней подушкой безопасности. Это не относится к так называемым занавескам

ЗАМЕТЬТЕ! Если креслице-переноска ребенка не устойчиво или расположено криво в автомобиле, Вы можете использовать одеяло или полотенце, чтобы выровнять положение. Альтернативно, Вы должны выбрать другое место в автомобиле.

! **ПРЕДУПРЕЖДЕНИЕ!** Никогда не держите ребенка, во время движения, на ваших коленях. Из-за огромных сил ускорений, будет невозможно удержать ребенка при несчастных случаях. Никогда не используйте один и тот-же самый ремень безопасности, чтобы пристегнуть себя и ребенка.

ДЛЯ ЗАЩИТЫ ВАШЕГО АВТОМОБИЛЯ!

Вероятно, что обивка некоторых сидений автомобилей из мягких материалов (велюр, кожа и т.д.) могут полинять и повредиться. Во избежание этого, можно, например, подложить полотенце или ткань под детское автокресло. В этом случае, мы хотели бы обратить ваше внимание на инструкции по очистке.

НАЙКРАЩЕ РОЗТАШУВАННЯ В АВТОМОБІЛІ

! **УВАГА!** Схвалення використання крісла не діє, якщо були внесені будь-які модифікації.

УВАГА! Потужні передні подушки безпеки розкриваються з неймовірною силою. Це може спричинити ушкодження або смерть дитини.

! **УВАГА!** Не використовуйте Aton M на передньому сидінні з включеними подушками безпеки. Це не стосується бокових подушок безпеки.

УВАГА! Якщо крісло знаходиться у нестабільному положенні - підкладіть рушник під нього, або знайдіть інше місце для встановлення.

! **УВАГА!** Ніколи не тримайте дитину в себе на колінах під час водіння. Через сили, що виникають під час аварії - буде неможливо втримати дитину. Ніколи не пристібайте одним ременем безпеки себе і дитину.

ДЛЯ ЗАХИСТУ ВАШОГО АВТОМОБІЛЯ!

Сидіння деяких автомобілів вкриті делікатними тканинами (велюр, шкіра) і можуть пошкодитись під час використання крісла. Щоб запобігти цьому, покладіть тканину або рушник під крісло. Також бажано використовувати наші рекомендації щодо прання та догляду, які повинні бути виконані перед першим використанням.

PARIM POSITSIION AUTOS

! **HOIATUS!** Toodet modifitseerides kaotab see oma tunnustuse!

TÄHELEPANU! Eesmised turvapadjad väljuvad plahvatuslikult. See võib lõppeda lapse tõsiste vigastustevõi isegi surmaga.

! **HOIATUS!** Ärge kasutage Aton M turvahälli eesmisel istmel, millel on aktiivne eesmine turvapadi. See ei kehti nn. külgmiste turvapadjade kohta.

TÄHELEPANU Kui turvahäll ei ole autos stabiilne või on liiga püstises asendis, võite kasutada rätikut selle korrigeerimiseks. Võite ka lihtsalt vahetada hälli asukohta autos.

! **HOIATUS!** Ärge hoidke kunagi last autosõidu ajal süles. Tänu kokkupõrkest tekkivale väga tugevale löögijõule on täiesti võimatu last õnnetuse korral kinni hoida. Ärge kinnitage kunagi ennas ja last ühe ja sama turvavööga.

TEIE AUTO KAITSEKS!

On võimalik, et mõned autoistmed mis on valmistatud pehmest materjalis (n. veluur, nahk jne.) võivad turvatooli kasutades kuluda või värvi muuta. Selle vältimiseks võite te näiteks asetada tooli alla katte või rätiku. Siinkohal tahaks viidata puhastamis juhendile, mida peaks kindlasti järgima enne esmast kasutamist.

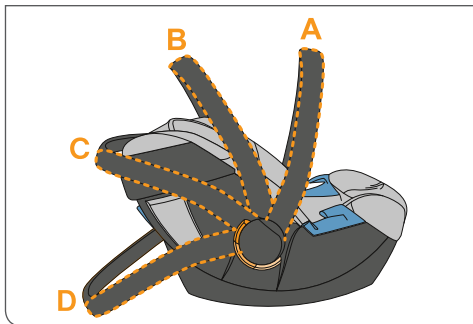

РЕГУЛИРОВКА РУЧКИ ПЕРЕНОСА

! **ПРЕДУПРЕЖДЕНИЕ!** Всегда пристегивайте ребенка интегрированной системой ремней безопасности.

Ручка переноса может быть зафиксирована в 4 различных положениях:

- A:** Перенос / Движение-Положение.
- B+C:** Чтобы поместить ребенка в креслице.
- D:** Безопасное стоящее положение вне автомобиля

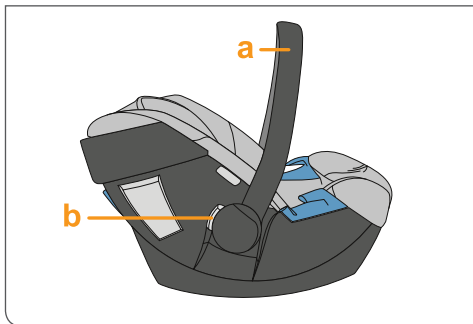

! **ПРЕДУПРЕЖДЕНИЕ!** Чтобы избежать нежелательного наклона креслицы, неся его, удостоверьтесь, что ручка зафиксирована в положении переноса **A**.

- Чтобы изменить положения ручки нажмите на кнопки **b** на левой и правой стороне на ручке **a**.
- Измените положение ручки переноса к желательному положению, нажимая кнопки **b**.

НАЛАШТУВАННЯ ПЕРЕНОСНОЇ РУЧКИ



УВАГА! Завжди захищайте дитину за допомогою ременів безпеки.

Переносна ручка має 4 позиції налаштування:

- A:** Перенесення/Водіння
- B+C:** Для розміщення дитини на сидінні.
- D:** Безпечна позиція для сидіння ззовні автомобіля.



УВАГА! Для запобігання небажаному розгойдуванню під час переміщення, переконайтесь, що ручка надійно зафіксована у переносній позиції **A**.

- Для налаштування ручки - натисніть кнопки **b** на правій та лівій сторонах ручки.
- Налаштування ручки **a** у потрібне положення за допомогою натискання кнопок **b**.

KANDESANGA REGULEERIMINE



HOIATUS! Kinnitage laps turvahällis alati turvarihmadega.

Kandesanga on võimalik reguleerida 4 erinevasse asendisse:

- A:** Kandmis/sõitmis positsioon.
- B+C:** Lapse turvahälli asetamise positsioon.
- D:** Turvaline istumise positsioon väljaspool autot.



HOIATUS! Et vältida kandes soovimatut hälli kaldumist, veenduge, et kandesang oleks lukustunud kandmis positsiooni **A**.

- Kandesanga reguleerimiseks vajutage nuppe **b** mis asetsevad paremal ja vasakul pool sanga **a**.
- Reguleerige kandesanga **a** soovitud positsiooni vajutades nuppe **b**.

RU

UA

EE

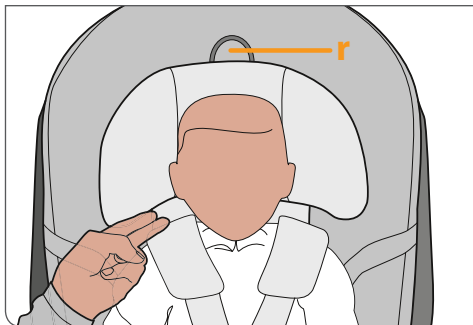

РЕГУЛИРОВКА ПОДГОЛОВНИКА

ВНИМАНИЕ! Безопасность вашего ребенка обеспечивается только при подходящем положении подголовника, который регулируется в 8 различных положениях.

- Кресло должно быть отрегулировано таким образом, чтобы между плечами и подголовником свободно помещались два пальца.
- Потяните за петлю на верхней части подголовника **b** и приведите подголовник в нужную позицию.
- В самом низком положении подголовника, вставка кресла может быть использована как поддержка для новорожденных, если сложить нижнюю часть.

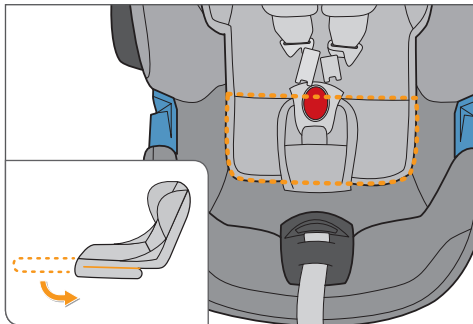

НАЛАШТУВАННЯ ПІДГОЛОВНИКА

УВАГА! Тільки коли підголовник ідеально налаштований - він може забезпечити вашій дитині найвищий рівень безпеки. Підголовник має 8 положень регулювання по висоті.

- Підголовник повинен знаходитись на відстані двох пальців від плечей дитини.
- Задійте кільце для налаштування у верхній частині підголовника **b** та перемістіть підголовник у відповідну позицію.
- У найнижчій позиції підголовника, вкладка у сидінні може слугувати як підтримка для новонароджених, якщо скласти нижню частину.

PEATOE REGULEERIMINE

TÄHELEPANU! Peatugi pakub parimat kaitset ja turvalisust ainult siis, kui see on reguleeritud õigele kõrgusele. Peatoe kõrgust on võimalik reguleerida 8 erinevale positsioonile.

- Peatugi peab olema reguleeritud nii, et kaks sõrme mahuvad vabalt lapse õla ja peatoe vahele.
- Aktiveerige reguleerimis käepide, mis asub peatoe ülemises osas **b** ning viige peatugi soovitud asendisse.
- Kui peatugi on kõige madalamas asendis on istme sisu võimalik kasutada vastsündinu toena, seda lihtsalt voltides alumist osa.

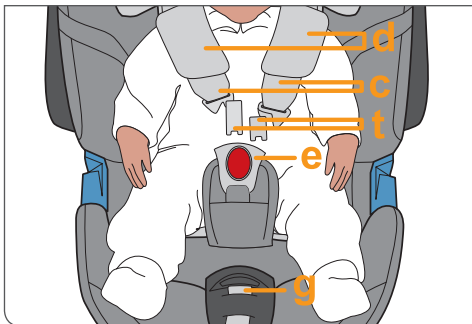

ПРИМЕНЕНИЕ РЕМНЕЙ БЕЗОПАСНОСТИ

Плечевые ремни крепко прикреплены к подголовнику и не должны регулироваться по отдельности. Убедитесь, что подголовник правильно закреплен.

ВНИМАНИЕ! Убедитесь, что на автокресле не находятся игрушки или другие твердые предметы.

- Расслабьте плечевые ремни, используя регулятор по центру и одновременно потяните оба плечевых ремня.
- Откройте замок ремня безопасности e, нажав на красную кнопку.

ВНИМАНИЕ! Всегда тяните за плечевые ремни, а не накладки.

- Усадите ребенка в автокресло.
- Отрегулируйте плечевые ремни согласно размерам вашего ребенка.

ВНИМАНИЕ! Убедитесь, что плечевые ремни не перекручены и не перекрещены.

- Соедините язычки ремней вместе и защелкните их в замок со слышимым щелчком
- Мягко и осторожно потяните центральный ремень до тех пор пока плечевые ремни не лягут на тело ребенка.

ВНИМАНИЕ! Для лучшей защиты. плечевые ремни Subex Aton 5 должны плотно прилегать к телу ребенка.

ЗАХИСТ РЕМЕНЯМИ БЕЗПЕКИ

Плечові ремені приєднані до підголовника та не повинні налаштовуватись окремо. Переконайтесь, що підголовник надійно зафіксований у відповідній позиції, перед тим як використовувати крісло.

УВАГА! Переконайтесь, що на дитячому кріслі немає іграшок та інших сторонніх предметів.

- Послабьте ремені безпеки, задіявши ручку для налаштування та поступово піднімаючи обидва ремені вгору.
- Відчиніть пряжку ременя е, натиснувши червону кнопку.

УВАГА! Завжди тягніть за ремні безпеки; ніколи не тягніть за подушечки на ременях.

- Посадіть дитину в крісло
- Налаштуйте ремні безпеки так, щоб вони були чітко на плечах дитини.

УВАГА! Переконайтесь, що плечові ремені не перекручені.

- З'єднайте обидва ремінних язичка у застібку, повинен бути звук заклацування.
- Поступово потягніть на себе центральний ремінь для налаштування, тим самим затягуючи ремені так, щоб вони опинилися у потрібному положенні поперек тіла дитини.

УВАГА! Для забезпечення максимального захисту у Cybex Aton 5, плечові ремені повинні знаходитися якомога ближче до тіла дитини.

TURVARIHMADE SÜSTEEMI ABIL KINNITAMINE

Õlarihmad on kindlalt peatoe külge kinnitatud ning neid ei tohi eraldi reguleerida. Veenduge, et peatugi on korrektselt paigale lukustunud, enne kui te hakkate toodet kasutama.

TÄHELEPANU! Veenduge, et turvahällis ei oleks mänguasju ega muid esemeid.

- Laske õlarihmasid lõdvemaks aktiveerides reguleerimis käepidet, mis asub kesksel reguleerial, samaaegselt tõmmates mõlemaid õlarihmasid ülesse.
- Avage pannal vajutades e tugevalt punast nappu.

TÄHELEPANU! Tõmmake alati õlarihmadest; ärge tõmmake kunagi õlarihmade pehmendustest.

- Asetage laps turvahälli.
- Reguleerige õlarihmasid nii, et need sobiksid täpselt teie lapse õlgadega.

TÄHELEPANU! Veenduge, et õlarihmad ei oleks keerdus ega ristis.

- Asetage mõlamad turvarihmade keeled kokku ning lukustage need pandlasse kõlava "KLÕPS" heliga.
- Tõmmake õrnalt ja ettevaatlikult keskse reguleeriija rihma, et pingutada õlarihmasid, kuni need asetsevad vastu lapse keha.

TÄHELEPANU! Et tagada optimaalset kaitset Cybex Aton 5 poolt, peavad õlarihmad asetsema võimalikult lapse keha ligi.

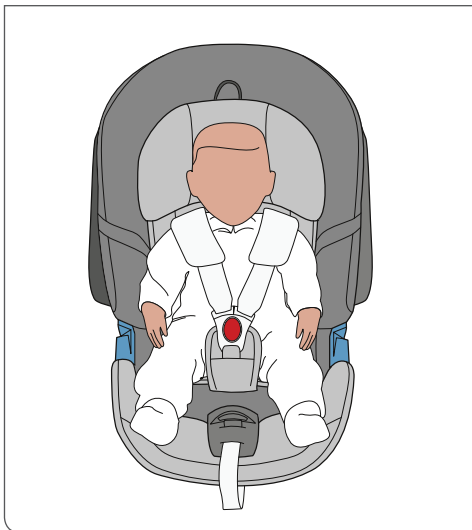

БЕЗОПАСНОСТЬ ДЛЯ ВАШЕГО РЕБЕНКА

ЗАМЕТЬТЕ! Всегда держите ребенка в детском креслице и никогда не оставляйте вашего ребенка без присмотра, если Aton M помещён на поднятой поверхности (например на столе, скамье, кресле и т.д.)



ПРЕДУПРЕЖДЕНИЕ! Пластмассовые части Aton 5 нагреваются на солнце. Ваш ребенок может получить ожоги. Защитите вашего ребенка и автомобильное креслице от интенсивного воздействия солнца (например накрыть белым одеялом).

- Вынимайте вашего ребенка из автомобильного креслица настолько часто, насколько это возможно, чтобы ослабить его спинной позвоночник.
- Прерывайте долгие поездки. Помните это также, используя Aton M вне автомобиля.

ЗАМЕТЬТЕ! Никогда не оставляйте вашего ребенка в автомобиле без присмотра.

БЕЗПЕКА ВАШОЇ ДИТИНИ

УВАГА! Завжди оберігайте дитину у дитячому кріслі та ніколи не залишайте її без нагляду, якщо розміщуєте Aton M на підвищенній поверхні (стіл для зміни підгузок, лава та ін.)



УВАГА! Пластикові частини Aton M нагріваються на сонці. Ваша дитина також може обгоріти. Захистіть вашу дитину та крісло від надлишкової дії сонця (накрити крісло білою ковдрою).

- Діставайте вашу дитину з дитячого крісла якомога частіше, щоб розслабити її спину.
- Робіть зупинки під час довгих подорожей, те саме треба пам'ятати коли Aton M використовується ззовні автомобіля.

УВАГА! Ніколи не залишайте вашу дитину без нагляду в автомобілі.

TEIE LAPSE TURVALISUS

TÄHELEPANU! Kinnitage alati laps turvahälli ning ärge jätke last kunagi järelvalveta, kui turvahäll on asetatud kõrgemale pinnale (n. mähkmevahetus lauale, lauale, toolile...).



HOIATUS! Aton M plastikust osad kuumenevad päikese käes. Teie laps võib end kõrvetada. Kaitske oma last ja turvahälli intensiivse päikesevalguse eest (n. asetage valge tekk üle turvahälli).

- Võtke laps turvahällist välja nii tihti, kui võimalik, et lasta lapse selgrool lõõgastuda.
- Pikematel reisidel tehke pause. Pidage seda meeles ka kui kasutate Aton M väljaspool autot.

TÄHELEPANU! Ärge kunagi jätke last autosse järelvalveta.

RU

UA

EE

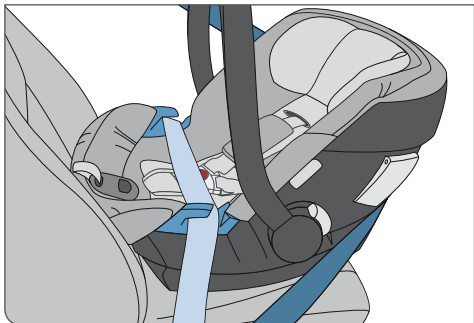
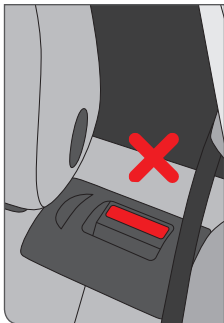
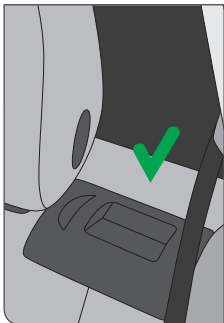

БЕЗОПАСНОСТЬ В АВТОМОБИЛЕ

Чтобы гарантировать максимальную безопасность для всех пассажиров удостоверьтесь что ...

- автомобильные спинки приведены в вертикальное положение и зафиксированы
- устанавливая Aton M на переднем пассажирском месте, отодвиньте сидение в крайне заднее положение

! ПРЕДУПРЕЖДЕНИЕ! Не используйте Aton 5 на передних местах, оборудованных активизированной передней подушкой безопасности. Это не относится к такназываемым занавескам.

- то, что Вы должным образом закрепите все объекты, чтобы снизить вероятность получить травму в случае несчастного случая
- все пассажиры в автомобиле пристёгнуты ремнями безопасности

! ПРЕДУПРЕЖДЕНИЕ! Не используйте методы крепления автокресла, отличные от описанных в инструкции и отмеченных на автокресле.

! ПРЕДУПРЕЖДЕНИЕ! Детское автомобильное креслице безопасности всегда должно быть закреплено ремнем безопасности, даже если оно не используется. В случае чрезвычайного торможения или несчастного случая, незакреплённое детское автомобильное креслице безопасности может ранить других пассажиров или вас.

! ПРЕДУПРЕЖДЕНИЕ! Всегда следите за тем, чтобы части автокресла не были зажаты или повреждены (например, дверьми или подвижными механизмами сидений автомобиля.)

БЕЗПЕКА У АВТОМОБІЛІ

Щоб забезпечити максимальний рівень безпеки для всіх пасажирів, переконайтесь у наступному:

- відкидні спинки в автомобілі зафіксовані у вертикальному положенні
- якщо Aton M встановлюється на передньому сидінні, відсуньте його якомога далі назад

! **УВАГА!** Ніколи не використовуйте Aton M на автомобільному сидінні з увімкненою передньою подушкою безпеки, але це не стосується бокових подушок безпеки.

- всі сторонні предмети, що можуть зашкодити під час аварії - надійно закріплені
- всі пасажири автомобіля пристебнуті

УВАГА! Не використовуйте жодних інших точок кріплення автокрісла, крім тих, що описані в даній інструкції і відмічених на автокріслі.

! **УВАГА!** Дитяче крісло завжди повинно бути зафіксоване ременем безпеки, навіть якщо не використовується. У випадку аварійної зупинки або аварії - незакріплене дитяче крісло може зашкодити вам або пасажирам.

УВАГА! Переконайтесь, що окремі компоненти дитячого автокрісла не стиснуті (наприклад, біля дверей автомобіля або при регулюванні на задньому сидінні.)

TURVALISUS AUTOS

Et tagada kõikide reisijate parimat võimalikku turvalisust veenduge, et...

- alla käivad seljatoed oleksid lukustunud püstisesse asendisse.
- asetades Aton M turvahälli ette kõrvalistuja toolile, lükake see kõige kaugemasse positsiooni

! **HOIATUS!** Ärge asetage mitte kunagi Aton M turvahälli autoistmele, millel on eest avanev turvapadi. See ei kehti nn. külg turvapatjade puhul.

- kinnitage kõik lahtised esemed, mis võivad õnnetuse korral teile vigastusi tekitada
- kõik reisijad autos oleksid turvavööga kinnitada

! **HOIATUS!** Ärge kasutage ühtegi kasutusjuhendis mitte mainitud ning mitte markeeritud koormust kandvat puutepunkti.

! **HOIATUS!** Turvahäll peab alati olema kinnitatud turvavööga, isegi siis, kui seda ei kasutata. Kuna õnnetuse või äkilise pidurduse korral võib lahtine turvahäll vigastada teisi reisijaid või teid ennast.

! **HOIATUS!** Veenduge alati, et turvavööri üksi osa ei jääks kunagi kuhugile vahele (n. auto ukse vahele).

RU

UA

EE

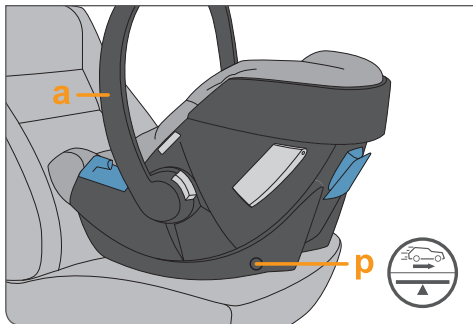

УСТАНОВКА КРЕСЛИЦА

- Удостоверьтесь, что ручка **a** переноса находится в верхнем положении **A**. (см. страницу 52)
- Поместите креслице против движения на автомобильном сиденье. (Ноги ребенка указывают в направлении спинки автомобильного сиденья)
- CYBEX Aton M может использоваться на всех местах с автоматическим трёхточечным ремнём безопасности. Мы убедительно рекомендуем использовать задние места транспортного средства. Спереди ваш ребенок обычно подвержен более высоким рискам в случае несчастного случая.

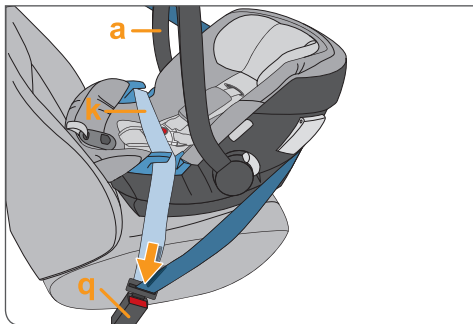

! **ПРЕДУПРЕЖДЕНИЕ!** CYBEX Aton M может использоваться на всех местах с автоматическим трёхточечным ремнём безопасности. Мы убедительно рекомендуем использовать задние места транспортного средства. Спереди ваш ребенок обычно подвержен более высоким рискам в случае несчастного случая.

- Удостоверьтесь, что горизонтальная маркировка на этикетке безопасности **p** параллельна полу.
- Протяните трёхточечный ремень по детскому креслицу.
- Вставьте язык ремня в автомобильную застёжку ремня **q**.

ВСТАНОВЛЕННЯ ДИТЯЧОГО КРИСЛА

- Переконайтесь, що ручка для перенесення **a** знаходиться у верхній позиції **A** (дивитися стр.53)
- Розмістіть крісло на сидінні проти руху автомобіля. (Ноги дитини напрямлені у сторону спинки автомобіля).
- CYBEX Aton M може використовуватись тільки у автомобілях з автоматичною ремінною системою безпеки. Ми рекомендуємо використовувати крісло на задньому сидінні. У передній частині автомобіля ваша дитина буде у більшій небезпеці під час аварії.



УВАГА! Крісло не повинно використовуватись з двоточковим або поясным ремнями безпеки. Якщо використовувати двоточковий ремінь, то це може призвести до ушкоджень або смерті дитини.

- Переконайтесь, що горизонтальна відмітка на стікері безпеки **p** знаходиться паралельно підлозі.
- Розмістіть трьохточковий ремінь поверх крісла.
- Вставте язичок ременя у автомобільний замок на сидінні **q**.

TURVAHÄLLI PAIGALDAMINE

- Veenduge, et kandesang **a** on püstises asendis **A**. (vt. lk 53)
- Asetage turvahäll seljaga sõidusuunas. (lapse jalad on autoistme seljatoe suunas).
- CYBEX Aton M turvahälli saab kasutada kõikidel istmetel, mille on kolme punkti automaatse pingutiga turvarihmad. Meie soovime alati kasutada tagumist istet. Eesmisel istmel on lapsel suurem võimalus vigastada saada.



HOIATUS! Turvahälli ei tohi kasutada kahe punkti turvarihmade või sülerihmaga. Kui te kinnitate turvahälli kahe punkti turvarihmaga võib see lõppeda lapse vigastuste või isegi surmaga.

- Veenduge, et turvakleepsul olev horisontaal märgistus **p** on põrandaga paralleelne
- Tõmmake kolme punkti turvavöö üle turvahälli.
- Sisestage turvarihma keel turvarihma pandlasse **q**.

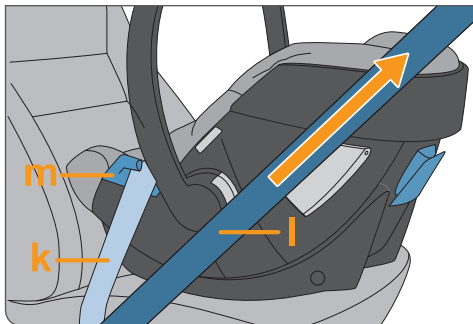

- Пропустите наколенный ремень **k** в синюю направляющую **m** ремня **c** обеих сторон автомобильного сиденья.
- Тяните диагональный ремень **l** в направлении движения, чтобы натянуть наколенный ремень **k**.
- Тяните диагональный ремень **l** позади подголовника детской креслицы.

ЗАМЕТЬТЕ! Не перекручивайте автомобильный ремень безопасности.

- Пропустите диагональный ремень **l** в синюю прорезь ремня **n** на задней части.
- Сожмите диагональный ремень **l**.

ЗАМЕТЬТЕ! Ремень безопасности должен проходить по синему направляющему и под раскрытой Системой боковой защиты L.S.P.

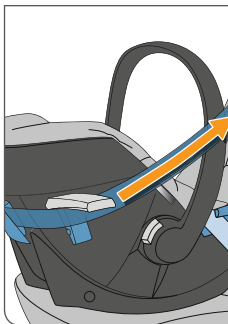
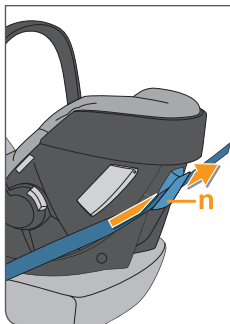

- Вставте поясний ремінь **k** у блакитні супроводжуючі отвори **m** з обох сторін крісла.
- Натягніть діагональний ремінь **I**, щоб затягнути поясний ремінь **k**.
- Протягніть діагональний ремінь **I** через все крісло.

УВАГА! Не перекручуйте автомобільні ремені.

- Розмістіть діагональний ремінь **I** у блакитному отворі **n** для ременя на задній частині.
- Затягніть діагональний ремінь **I**.

УВАГА! Пасок безпеки повинен проходити через блакитний супроводжуючий пристрій та знаходитись під розкладенною системою бокового захисту L.S.P.

- Asetage sülerihm **k** sinistesse suunajatesse **m** mis asuvad mõlemal pool turvahälli
- Tõmmake diagonaalset rihma **I** sõidu suunas, et pingutada sülerihma **k**.
- Tõmmake diagonaalset rihm **I** turvahälli taguse ülemise osa

TÄHELEPANU! Veenduge, et turvarihm ei oleks keerdus.

- Asetage diagonaalne rihm **I** läbi sinise suunaja **n** mis asub turvahälli taga.
- Pingutage diagonaalset turvarihma. **I**.

TÄHELEPANU! Turvarihm peab jooksuma läbi sinise turvarihma juhi ning altpoolt avatud külgmise kokkupõrke tiibasid (LSP).

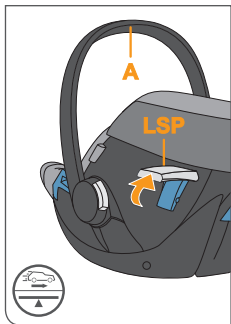

- Установите систему **LSP** (система защиты от бокового удара) для того, чтобы улучшить защиту малыша во время столкновения.

ВНИМАНИЕ! Необходимо установить систему **LSP** со стороны двери автомобиля.

- Когда она зафиксорируется, раздастся щелчок.

ВНИМАНИЕ! Систему **LSP** запрещается раскладывать, если Aton M установлено в середине автомобиля.



ВНИМАНИЕ! Запрещается использование системы **LSP** в качестве фиксатора или переноски Aton M

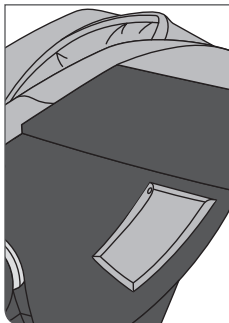
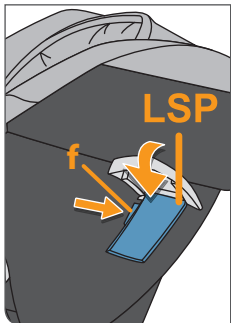

ДЕМОНТИРОВАНИЕ АВТОКРЕСЛА

нажав на фиксатор **f**, можно сложить устройство (**LSP**) вниз в исходное положение.

ВНИМАНИЕ! Перед тем как убрать Aton M из автомобиля сложите систему **LSP**. Это защитит систему и машину от повреждений.

- Вытащите ремень автомобильного сиденья из синего прореза **n** в задней части.
- Разблокируйте застежку **q** и вытащите поясной ремень **k** из синего прореза **m**.

- Задійте систему бокового захисту (**LSP**) для підвищення безпеки під час бокового удару.

УВАГА: Не дозволяється користуватися системою бокового зі сторони, що знаходиться не біля дверей.

- Повинен пролунати звук заклаування, якщо система зафіксована

УВАГА: Використовуючи Aton M у середній позиції - заборонено розкладати систему бокового захисту.



УВАГА! Використання системи **LSP** для перенесення крісла - заборонено.

- Tõstke ülesse lisa küljekaitset (**LSP**), et suurendada turvalisust küljkokkupõrke korral.

TÄHELEPANU: Ärge tõstke ülesse küljekaitset (**LSP**), mis ei jää autoukse poole.

- Oodake, kuni käib kõlav KLÕPS heli, kui see lukustub.

TÄHELEPANU: Kui turvahälli kasutatakse tagumisel istmel keskel on keelatud küljekaitseid (**LSP**) ülesse tõsta.



HOIATUS! Kasutades (**LSP**) süsteemi Aton M kandes või kinnitades on keelatud.

ПЕРЕМІЩЕННЯ ДИТЯЧОГО КРИСЛА

За допомогою натискання на розблоковуючий пристрій **f**, ви можете скласти систему бокового захисту до низу в оригінальне положення.

УВАГА: Перед тим як перемістити Aton M з автомобіля, складіть систему **LSP** у початкове положення. Це захистить систему та ваш автомобіль.

- Дістаньте ремінь безпеки з блакитного отвору **n**, що знаходиться позаду.
- Розстібніть автомобільну застібку **q** та дістаньте ремінь **k** з блакитних отворів **m** для ременя

TURVAHÄLLI EEMALDAMINE

Vajutades lukustus mehhanismi **f**, saate te lisa küljekaitseid (**LSP**) lükata tagasi alla, nende algsesse positsiooni

TÄHELEPANU: Enne kui te võtate Aton M autost välja, asetage (**LSP**) süsteem tagasi alla, see kaitseb (**LSP**) süsteemi ja autot kahjustuste eest.

- Võtke turvavöö välja turvavööri taga asetsevast sinisest suunajast **n**
- Avage auto turvarihma pannal **q** ning võtke sülerihm **k** välja sinisest suunajatest **m**.

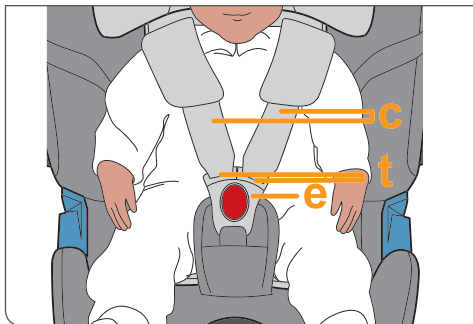

ПРАВИЛЬНАЯ ЗАЩИТА ВАШЕГО РЕБЕНКА

Для безопасности вашего ребенка убедитесь, что...

- плечевые ремни **c** хорошо прилегают к телу ребенка, не ограничивая свободу действий.
- Подголовник отрегулирован на подходящую высоту
- плечевые ремни **c** не перекручены
- языки застежки **t** защелкнуты в замке **e**

КОРРЕКТНАЯ УСТАНОВКА АВТОКРЕСЛА

Для безопасности вашего ребенка пожалуйста удостоверьтесь ...

- то, что Aton M помещен против направления движения. (Ноги ребенка указывают в направлении спинки автомобильного места)
- что передняя подушка безопасности не может тронуть СУВЕХ Aton M, если автомобильное сидение установлено впереди
- что Aton M закреплён 3-х точечным ремнём безопасности
- то, что ремень **k** проходит через прорези ремня **m** с каждой стороны креслица
- то, что диагональный ремень **l** огибает синий крюк ремня **n** в конце креслица ребенка

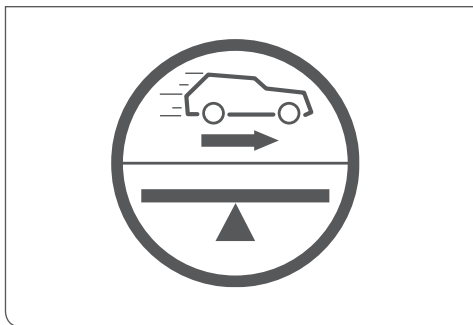

ЗАХИСТІТЬ ВАШУ ДИТИНУ НАДІЙНО

Для безпеки вашої дитини, перевірте наступне:

- плечові ремені **c** надійно прилягають до тіла дитини, не обмежуючи її.
- підголовник оптимально налаштований по висоті.
- плечові ремені **c** не перекручені
- язички застібки **t** пристібнуті до застібки **e**

ПРАВИЛЬНЕ ВСТАНОВЛЕННЯ КРІСЛА

Для безпеки вашої дитини, перевірте наступне:

- Aton M розміщений проти руху автомобіля (ноги дитини напрямлені у сторону спинки автомобільного сидіння)
- якщо крісло встановлено на передньому сидінні, що передня подушка безпеки вимкнена
- Aton M закріплений трьохточковим ременем безпеки
- поясний ремінь **k** проходить через отвори **m** з кожної сторони крісла
- діагональний ремінь **l** проходить через блакитний гачок для ременів **n**, позаду дитячого крісла

LAPSE ÕIGE KINNITAMINE

Teie lapse turvalisuse pärast veenduge, et ...

- õlarihmad sobitused korralduselt teie lapsega
- peatugi oleks reguleeritud õigele kõrgusele
- õlarihmad **c** ei oleks keerdus
- õlarihmade keeled **t** oleksid kinnitatud korralikult pandlasse **e**

LAPSE KORREKTNE KINNITAMINE

Teie lapse turvalisuse pärast veenduge, et ...

- Aton M on asetatud seljaga sõidusuunas (lapse jalad on suunatud seljatoe suunas)
- kui turvahäll on asetatud ette, oleks eesmine turvapadi välja lülitatud
- Aton M on kinnitatud 3 punkti turvarihmadega
- sülerih **m k** jookseb läbi suunajate **m** mis asetsevad mõlemal pool turvahälli
- diagonaalne rihm **l** jookseb läbi sinise suunaja **n** mis asub turvahälli taga

RU

UA

EE

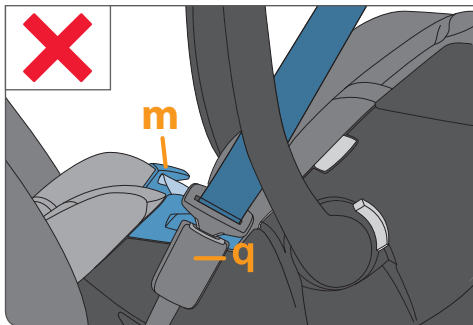

- то, что автомобильная застежка **q** не достигает синей прорези ремня **m**.
- то, что автомобильный ремень натянут и не искривлен
- то, что Aton M вертикально установлен на автомобильном сиденье (см. маркировку)

ЗАМЕТЬТЕ! CYBEX Aton M выполнен исключительно для автомобильных сидений, направленных в направлении движения автомобиля, которые оборудованы системой с 3-х точечными ремнями безопасности согласно ECE R16.

- Установите систему **LSP** (система защиты от бокового удара) для того, чтобы улучшить защиту малыша во время столкновения.

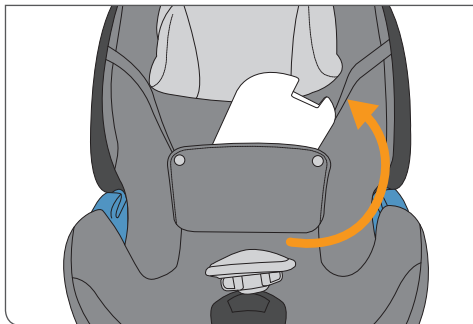

! **ПРЕДУПРЕЖДЕНИЕ!** В некоторых случаях застежка **q** автомобильного ремня безопасности может быть слишком длинной и достигнуть ремневых щелей CYBEX Aton M, мешая установить Aton M. Если дело обстоит так, пожалуйста выберите другое сидение в автомобиле.

УДАЛЕНИЕ ВСТАВКИ

Вставка, которая предварительно установлена в креслице, помогает поддерживать лежащий комфорт необходимый для новорожденных. Чтобы удалить вставку, пожалуйста ослабьте покрытие в креслице, вытяните вставку немного и выньте ее из креслице.

Вставка может быть удалена приблизительно после 3 месяцев, чтобы обеспечить больше места.

- автомобільна застібка **q**, не дістає до блакитного отвору **m**
- автомобільний ремінь туго затягнутий та не перекручений
- Aton M вертикально встановлений на сидінні

УВАГА! Cybex Aton M розроблений також для використання обличчям вперед, але тільки на автомобілях які обладнані трьохточковою ремінною системою, відповідно до ECE R16.

- Підніміть систему бокового захисту (**LSP**), щоб підвищити рівень безпеки під час бокового зіткнення.



УВАГА! Іноді, застібка **q** на на автомобільних ременях безпеки може бути занадто довгою та діставати до ременних отворів CYBEX Aton M, тим самим роблячи правильне встановлення дуже складним. У такому випадку - знайдіть інше місце для встановлення у автомобілі.

ДІСТАВАННЯ ВСТАВКИ

Вставка, яка встановлена з самого початку, допомагає підтримувати лежачій комфорт новонародженим. Для того, щоб зняти вставку треба послабити покриття крісла та дістати вставку із нього.

Вставку рекомендовано діставати після 3 місяців, аби забезпечити дитину більшим простором.

- auto turvarihma pannel **q** ei ulatuks sinise turvavöö suunajani **m**
- turvavöö oleks pingul ega oleks keerdus
- Aton M oleks paigaldatud autoistmele vertikaalselt (vt. märgistust)

TÄHELEPANU! CYBEX Aton M on mõeldud ainult näoga sõidusuunas toolidele, mis on varustatud 3 punkti turvarihmadega, mis vastavad ECE R16 standardile.

- Tõstke lisa küljekaitse (**LSP**) ülesse, et suurendada kaitset külgekokkupõrke korral.



HOIATUS! Mõnel juhu võib auto turvarihma pannel **q** olla liiga pikk ja ulatuda CYBEX Aton M rihma pessa, mis muudab Aton M turvalise paigaldamise keerukaks. Sellisel juhul valige autos mõni muu asukoht turvahälli paigaldamiseks.

BEEBISISU EEMALDAMINE

Beebisisu on ostmisel paigaldatud. See toetab vastsündinut ning tagab mugava ja pehme sõidu. Beebisisu eemaldamiseks palun tõmmake turvahälli katet lahti, tõmmake beebisisu välja.

Beebisisu on vajalik eemaldada umbes lapse 3.kuuseks saamisel.

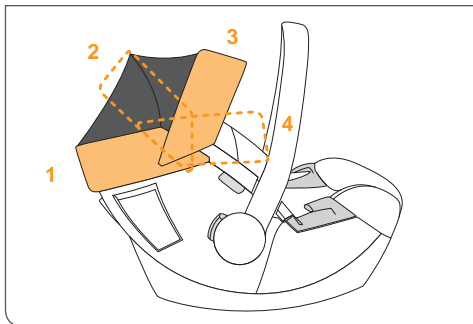

ОТКРЫТИЕ КОЗЫРЬКА

Потяните за козырек и откройте его. чтобы сложить козырек, верните его в первоначальное положение.

СИСТЕМА ПУТЕШЕСТВИЯ СУВEX

Пожалуйста следуйте за инструкции вашей детской коляски.

Чтобы установить СУВEX Aton M пожалуйста, поместите его против направления движения на адаптерах детской коляски СУВEX. Вы услышите слышимый ЩЕЛЧОК, когда креслице ребенка зафиксировано в адаптеры.

Всегда дважды проверяйте, насколько безопасно детское креслице закреплено на детской коляске.

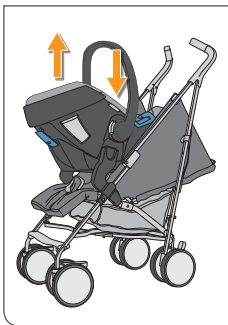
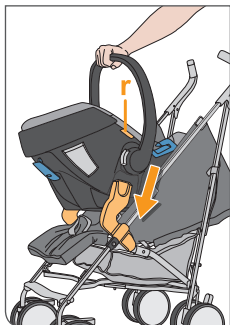

ДЕМОНТИРОВАНИЕ

Для снятия переноски нажмите одновременно на оба замка **г** и держа их в положении нажатия снимите переноску приподняв её.

РОЗКЛАДАННЯ НАВІСУ

Потягніть навіс у напрямі від сидіння, тим самим розкладіть його. Щоб скласти навіс, натисніть на нього у напрямі базової позиції.

СИСТЕМА ДЛЯ ПОДОРОЖЕЙ CYBEX

Будь ласка дотримуйтесь інструкцій, що йдуть разом з вашою коляскою.

Для того щоб приєднати CYBEX Aton M, будь ласка, розмістіть його проти руху на адаптори коляски Cybex. Ви повинні почути звук заклаування, коли крісло надійно зафіксується на адаптерах.

Завжди ретельно перевіряйте, щоб дитяче крісло було надійно зафіксоване у колясці.

ДЕМОНТАЖ

Щоб від'єднати дитяче крісло від коляски, натискайте кнопки r та одночасно знімайте крісло.

VARIKATUSE AVAMINE

Tõstke varikatuse paneeli natuke turvahällist eemale ja tõmmake katus ülesse. Katuse ära panemiseks lükake katus tagasi oma algsesse positsiooni.

CYBEX REISISÜSTEEM

Palun järgige juhiseid, mis on antud jalutuskäru kasutusjuhendis.

CYBEX Aton M paigaldamiseks asetage see jalutuskärule olevatele adapteritele seljaga liikumissuunas. Te kuulete kõlavat KLIK heli, kui turvahäll on adapteritele lukustunud. Veenduge alati, et turvahäll oleks turvaliselt kinnitunud jalutuskäru külge.

TURVAHÄLLI EEMALDAMINE JALUTUSKÄRULT

Turvahälli eemaldamiseks vajutage vabastusnuppe r ning tõstes turvatooli ülesse.

RU

UA

EE

УХОД ЗА КРЕСЛИЦЕМ

Чтобы гарантировать максимально лучшую защиту для вашего ребенка, пожалуйста примите во внимание следующее:

- Все важные части детского креслица безопасности должны быть регулярно исследованы на предмет дефектов.
- Механические части должны функционировать безупречно.
- Существенно, что детское автомобильное креслице безопасности не зажато между твердыми частями как дверь автомобиля, направляющие сидений и т.д., которые могут повредить креслице.
- Детское креслице безопасности должно быть исследовано изготовителем после несчастных случаев.

ЗАМЕТЬТЕ! Когда Вы покупаете CYBEX Aton M, рекомендуем купить второй чехол креслица. Это позволит Вам использовать второй чехол во время чистки первого.

В СЛУЧАЕ НЕСЧАСТНОГО СЛУЧАЯ

Креслице может получить незаметные повреждения после несчастного случая. Поэтому после несчастного случая креслице не должно использоваться снова.

ДОГЛЯД ЗА ПРОДУКТОМ

Для того щоб гарантувати максимальний рівень безпеки вашій дитині, переконайтесь у наступному:

- Всі важливі частини крісла повинні регулярно перевірятися на наявність ушкоджень.
- Механічні частини повинні функціонувати бездоганно.
- Крісло не повинно бути затиснутим частинами автомобіля (двері, сидіння і т.д.) - це може викликати його пошкодження.
- Крісло повинно бути перевірене виробником, після падіння чи іншої схожої ситуації.

УВАГА! При придбанні CYBEX Aton M рекомендовано придбати додатковий чохол. Це дозволяє чистити один, коли другий знаходиться у користуванні.

ЩО РОБИТИ ПІСЛЯ АВАРІЇ

Під час аварії крісло може зазнати ушкоджень, які не видно на перший погляд. Саме тому, крісло треба негайно замінити у подібному випадку. Якщо у вас виникли певні сумніви, будь ласка, зв'яжіться з продавцем або виробником.

TOOTE HOOLDUS

Et garanteerida parimat kaitset teie lapsele, järgige palun järgmiseid punkte:

- Kõiki turvahälli olulisi osi tuleks regulaarselt kontrollida.
- Toote mehhaanilised osad peavad töötama tõrgeteta.
- On oluline, et turvahälli ei jäetaks kuhugile vahele n. autoukse, kuna see võib toodet kahjustada.
- Kui toode kukub maha või juhtub midagi sarnast, peab tootja turvahälli üle kontrollima.

TÄHELEPANU! Kui te ostate CYBEX Aton M turvahälli, siis on soovitatav osta ka teine istmekate. See võimaldab teil ühte katet pesta ja kuivatada, samal ajal teist kasutades.

MIDA TEHA PEALE ÕNNETUST

Õnnetuse korral võib turvahäll saada kahjustusi, mis ei ole silmaga nähtavad. Seega tuleks turvahäll kohe välja vahetada. Kui teil on kahtlusi võtke ühendust edasimüüja või tootjaga.

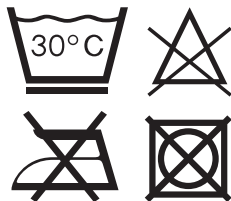

ЧИСТКА

Важно использовать только оригинальный чехол CYBEX Aton M, так как чехол - существенная функциональная часть.

ВНИМАНИЕ! Необходимо вымыть чехол перед первым использованием. Чехлы от сидения можно вымыть в стиральной машине при 30°C, не более, используя режим деликатной стирки, иначе ткань может потерять цвет. Необходимо отдельно вымыть чехол перед первым использованием. Не отжимать досуха и избегать попадания прямых солнечных лучей. Пластмассовые части можно чистить с помощью мягкодействующих моющих средств и теплой воды.



ПРЕДУПРЕЖДЕНИЕ! Пожалуйста не используйте химические моющие средства или отбеливающие реагенты!

ПРЕДУПРЕЖДЕНИЕ! Интегрированная система ремня безопасности не может быть удалена из креслица. Не удаляйте части системы ремня безопасности.

Интегрированная система ремня безопасности может быть очищена с умеренным моющим средством и теплой водой.

ЧИСТКА

Дуже важливо використовувати оригінальний чохол Cybex Aton M, оскільки він є важливою частиною цілісного функціонування. Ви можете придбати додатковий чохол у офіційного продавця.

УВАГА! Будь ласка, випрайте чохол перед першим користуванням. Це можна зробити у пральній машині при температурі не вище 30°C у делікатному режимі. Якщо прати при вищій температурі - тканина може втратити колір. Будь ласка, прайте чохол окремо від інших речей та не сушіть його механічними способами. Не сушіть чохол під прямими сонячними променями.



УВАГА! Будь ласка, не використовуйте хімічні миючі засоби та відбілювачі ні за яких обставин.

УВАГА! Ремінна система безпеки не знімається з крісла. Не намагайтесь зробити цього.

Ремінну систему безпеки можна очистити за допомогою м'якої миючої рідини та теплої води.

PUHASTAMINE

On oluline, et te kasutate originaalset CYBEX Aton M istmekatet, kuna ka kate on turvahälli funktsioonide oluline osa. Võimalik on soetada edasimüüjalt ka lisakate.

TÄHELEPANU! Palun peske katet enne esimest kasutamist. Katteid võib masinas pesta 30° juures, õrna pesuga. Kui te pesete seda kõrgemal temperatuuril, võib katte värv tuhmuda. Palun peske katteid eraldi ning ärge kuivatage seda mehhaaniliselt! Plastikust osasid võite puhastada kerge puhastusvahendi ja sooja veega.



HOIATUS! Palun ärge kasutage keemilisi puhastusvahendeid ega valgendit mitte mingil juhul!

HOIATUS! Integreeritud turvarihmade süsteemi ei ole võimalik turvahällist eraldada. Ärge eemaldage rihmadesüsteemi osi.

Integreeritud rihmadesüsteemi on võimalik puhastada kerge puhastusvahendi ja sooja veega.

RU

UA

EE

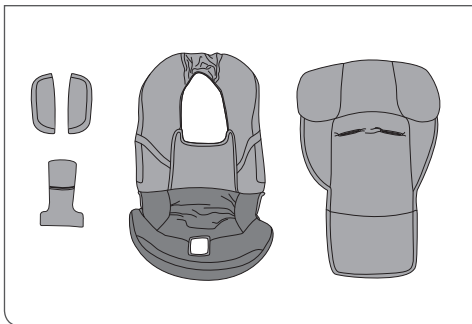

СНЯТИЕ ЧЕХЛА

Чехол состоит из 5 частей. 1 чехол сидения, 1 чехол подголовника, 2 плечевые накладки, 1 накладка на застежку ремней. Пожалуйста, следуйте этим пунктам:

- откройте замок.
- Уберите накладки с плечевых ремней.
- Потяните чехол по краю подголовника.
- Протяните плечевые ремни через чехол подголовника.
- Уберите чехол с подголовника.
- Потяните чехол кресла по краю сидения.
- Протяните застежку ремня через чехол автокресла.
- Теперь можно снять чехол.



! **ПРЕДУПРЕЖДЕНИЕ!** Детское креслице безопасности никогда не должно использоваться без чехла.

ЗАМЕТЬТЕ! Используйте CYBEX Aton M только с чехлом!

УСТАНОВКА ЧЕХЛА НА МЕСТО

Чтобы установить чехол на место на креслице, выполните пункты в обратном порядке как показано выше.

ЗАМЕТЬТЕ! Не крутите лямки.

ЗНИМАННЯ ЧОХЛА

Чохол складається з 5 частин. 1 чохол сидіння, 1 чохол підголовника, 2 чохла ремінних подушечок, 1 чохол застібки. Для зняття чохла, зробіть наступне:

- Розстібніть застібку.
- Зніміть ремінні подушечки з плечових ременів.
- Зтягніть чохол підголовника з його каркасу.
- Дістаньте плечові ремені з застібаючими язичками з чохла для підголовника.
- Зніміть чохол для підголовника.
- Зніміть чохла для сидіння з його каркасу.
- Витягніть ремені безпеки з чохла для сидіння.
- Тепер всі чохла можуть бути зняті.



УВАГА! Дитяче крісло ніколи не повинно використовуватись без чохла.

УВАГА! Використовуйте чохла тільки для Cybex Aton M.

НАДІВАННЯ ЧОХЛІВ НА КРИСЛО

Для того щоб надіти чохла знову на крісло, зробіть всі попередні етапи у зворотньому порядку.

УВАГА! Не перекручуйте ремені безпеки.

KATTE EEMALDAMINE

Katte koosneb 5 osast. 1 istmekate, 1 peatoekate, 2 õlarihmade pehmendust ja 1 pandlapehmendus. Nende eemaldamiseks järgige järgmiseid samme:

- Avage pannaal.
- Eemaldage õlapehmendused rihmade küljest.
- Tõmmake peatoekate üle peatoe.
- Tõmmake õlarihmad koos kinnituskeeltega peatoe kattedest välja.
- Eemaldage peatoekate.
- Tõmmake istmekate üle istmeservade.
- Tõmmake pannaal läbi istmekatte.
- Nüüd te saate kogu katte eemaldada.



HOIATUS! Turvahälli ei tohi kunagi kasutada ilma katteta.

TÄHELEPANU! Kasutage ainult CYBEX Aton M katteid!

ISTMEKATETE PAIGALDAMINE

Istmekatete tagasi panemiseks korrake üleval kirjeldatud protseduuri vastupidises järjekorras.

TÄHELEPANU! Veenduge, et õlarihmad ei oleks keerduis.

СРОК ГОДНОСТИ

Так как пластмассовые материалы стареют со временем, например от воздействия прямых солнечных лучей, свойства продукта могут немного измениться.

Поскольку кабина автомобиля подлежит высоким температурным перепадам и другим воздействиям, следуйте пожалуйста инструкциям ниже.

- Если автомобиль оставлен так, что долго будет находится под воздействием солнечных лучей, детское креслице безопасности должно быть вынута из автомобиля или покрыто тканью.
- Ежегодно исследуйте все пластмассовые части креслица на предмет дефектов или изменения форм или цвета.
- Если Вы заметили какие-нибудь констуктивные изменения, Вы должны избавиться от креслица. Изменения в ткани - в особенности исчезновение цвета - является нормальным и не является дефектом.

ТЕРМІН ВИКОРИСТАННЯ ПРОДУКТУ

Пластикові матеріали зношуються з часом, наприклад, при надмірному впливі сонячних променів і характеристики продукту можуть зазнати деяких змін.

Дитяче крісло може зазнати пошкоджень при надмірних температурних коливаннях та інших непередбачуваних явищ, саме тому пам'ятайте про наступне:

- Якщо автомобіль знаходиться під тривалим впливом прямих сонячних променів, крісло треба дістати з автомобіля та накрити тканиною.
- Перевіряйте всі пластикові частини крісла на наявність пошкоджень та зміну кольору, щорічно.
- Якщо ви помітили будь які зміни, крісло потрібно утилізувати. Зміна кольору - у деяких випадках нормальне явище і не вважається ушкодженням.

TOOTE VASTUPIDAVUS

Kuna plastikust osad kuluvad ajapikku, n. otsese päikesevalgusega kokku puutudes, siis võivad toote omadused kergelt erineda.

Kuna turvahäll võib kokku puutuda suurte temperatuuri kõikumistega või mõne muu ettenägematu jõuga, järgige palun järgmiseid juhiseid.

- Kui auto on pikalt otsese päikesevalguse käes tuleb turvahäll autost eemaldada või katta riidega.
- Kontrollige plastikust osi kahjustuste või muutuste eest kujus või värvis.
- Kui te märkate mingeid muutusi, tuleb häll välja vahetama. Muutused kangas - eriti just värvi tuhmumine - on normaalsed ning ei kuulu kahjustuste alla.

RU

UA

EE

РАСПОРЯЖЕНИЕ

По экологическим причинам мы любезно просим, чтобы наши клиенты утилизировали вначале (упаковку), и в конце (части креслица). Инструкции вывоза отходов могут быть различными в разных регионах. Чтобы гарантировать надлежащее избавление от детского креслица безопасности, пожалуйста свяжитесь с вашим коммунальным управлением или администрацией вашего места жительства. В любом случае, пожалуйста примите во внимание инструкции вывоза отходов вашей страны.



ПРЕДУПРЕЖДЕНИЕ! Держите все упаковочные материалы вдали от детей. Есть риск удушья!

ИНФОРМАЦИЯ О ПРОДУКТЕ

Если Вы имеете вопросы, пожалуйста свяжитесь сначала с вашим дилером. Пожалуйста сначала соберите следующую информацию:

- Серийный номер (см. Этикетку).
- Тип и марку автомобиля, и место расположения креслица.
- Вес (Возраст, Размер) Ребенка.

Для дальнейшей информации о наших продуктах пожалуйста посетите WWW.CYBEX-ONLINE.COM

УТИЛІЗАЦІЯ

Через екологічні переконання, ми дуже просимо належним чином утилізувати спочатку упаковку, а потім, після закінчення терміну використання, й інші частини дитячого крісла. Питання з регулювання утилізації можуть змінюватись регіонально. Саме тому, щоб забезпечити себе, будь ласка зверніться до вашого локального представника з питань утилізації.



УВАГА! Тримайте всі упаковочні матеріали подалі від дітей. Існує небезпека задухи.

ІНФОРМАЦІЯ ПРО ПРОДУКТ

Якщо у вас виникли питання, спочатку зверніться до продавця. Пам'ятайте наступну інформацію:

- серійний номер.
- назва виробника та тип вашого автомобіля, позиція нормального розташування у автомобілі.
- вага (вік, зріст) вашої дитини

Для більш детальної інформації про наші продукти відвідайте **WWW.CYBEX-ONLINE.COM**

UTILISEERIMINE

Keskkonna huvides palume teil kõik turvahälli osad ja pakend korralikult utiliseerida. Utiliseerimise nõuded võivad piirkonniti erineda. Et utiliseerida turvahälli korrekselt palun võtke ühendust kohaliku prügilaga. Igal juhul pidage silmas on riigi utiliseerimisnõudeid.



HOIATUS! Hoidke kõik pakkematerjalid laste käeulatuses eemale. Võib tekkida lämbumisoh!

TOOTE INFORMATSIOON

Kui teil tekib küsimusi, võtke kõigepeale ühendust edasimüüjaga. Koguge kokku järgnev informatsioon:

- seerianumber (vt. klepsu)
- brändi nimi, auto tüüp ja asukoht, kuhu turvahäll tavaliselt paigaldatakse.
- lapse kaal (vanus, suurus)

Toote kohta rohkema info saamiseks külastage **WWW.CYBEX-ONLINE.COM**

ГАРАНТИЯ

Данная гарантия действует только на территории страны, где продается товар. Гарантия действует 3 года и предусматривает производственный брак и дефекты материала. Гарантия начинает действовать со дня покупки товара (гарантия изготовителя). При возникновении производственного брака или дефекта материала мы, по собственному усмотрению, бесплатно отремонтируем товар или же заменим его на новый. Для устранения дефекта по гарантии необходимо доставить товар на место продажи продавцу, который продал данный товар и предоставить доказательство покупки товара в виде оплаченного счета фактуры или чека с указанием даты покупки, имени продавца и названия товара. Гарантия не действует, если товар доставлен производителю или любому другому человеку, кроме как продавцу, который продал товар покупателю. Необходимо проверять товар на укомплектованность или на наличие дефектов или брака сразу же в день покупки. Если товар был приобретен дистанционным способом продажи, то необходимо проверить товар сразу же после доставки. При обнаружении дефекта необходимо сразу же доставить товар продавцу, который продал данный товар. Гарантия действует тогда, когда товар находится в чистом и надлежащем состоянии. Пожалуйста, внимательно прочитайте эту инструкцию, перед тем как обращаться к продавцу. Гарантия не действует на повреждения, которые возникли при неправильной эксплуатации и естественном износе, а так же при форс-мажорных обстоятельствах (пожар, авткатастрофа и

ГАРАНТІЯ

Дана гарантія поширюється тільки в тій країні, де цей продукт був з самого початку проданий роздрібним торговцем клієнту. Гарантія поширюється на всі виробничі і матеріальні дефекти, що існують на дату придбання товару або виникають протягом 3-ох років з моменту покупки клієнтом товару у продавця, який йому його продав (гарантія виробника). У разі, якщо виробничий або матеріальний дефект має місце, ми - на свій розсуд - або відремонтуємо продукт безкоштовно або замінимо його на новий. Для отримання даної гарантії потрібно надати товар продавцеві, який вам його продав і надати документ, що підтверджує факт покупки (чек або рахунок-фактура), який містить дату покупки, назву роздрібного торговця і тип виробу. Ця гарантія буде не дійсна, якщо продукт відправлений до виробника або будь-якої іншої особи, крім продавця, який продав цей продукт споживачеві. Будь ласка, перевірте продукт щодо будь-яких неполадок чи дефектів матеріалу безпосередньо під час придбання, а якщо продукт був придбаний за допомогою дистанційної торгівлі, відразу після його отримання. У разі дефекту, негайно припиніть застосування придбаного товару і відправте його безпосередньо продавцеві, який продав вам його. У разі гарантії продукт повинен бути повернений в чистому і повному стані збірки. До контакту з продавцем роздрібною торгівлі, будь ласка прочитайте цю інструкцію вкрай уважно. Ця гарантія не поширюється на пошкодження, викликані неправильним використанням, впливом навколишнього середовища (вода, вогонь, дорожньо

GARANTII

Antud garantii kehtib ainult riigis, kus toode on algselt ostetud. Garantii/pretensioonide esitamise aeg kehtib ostuhetkest (vajalik originaal osutšekk) alates 3 aastat tootmisvigade ning materjalidefektidele. Tootmisvigade või materjalidefektide ilmnemisel, me kas parandame või vahetame toote välja. Selleks on vajalik toote kohaletoimetamine müüjani, kust toode osteti koos originaal osutšekiga, mis sisaldab endas ostukuupäeva, jaemüüja nime ning toote mudelit. Antud garantii ei kehti juhul, kui toode toimetatakse tootjale või isikutele, v.a. jaemüüja, kellelt toode algselt osteti. Palun kontrollida toode täielikult ning tootmis- või materjalidefektid koheselt pärast ostu sooritamist või distantsilt tellides kauba kätte saamisel. Defekti ilmnemisel lõpetada toote kasutamine ning toimetada jaemüüja kätte, kellelt toode osteti. Garantii korras toote tagastamisel, peab toode olema puhas ning täiskomplektina. Enne jaemüüjaga kontakteerumist, palun lugeda tähelepanelikult kasutusjuhendit. Garantii ei kehti väärtarvitusest tulenevaid kahjustusi, keskkonna mõjutustele (vesi, tuli, liiklisõnnetus jne) või normaalsele kulumisele. See kehtib ainult juhul kui toodet on kasutatud vastavalt kasutusjuhendile, igasugused täiustused / muutused on viidud läbi volitatud isikute poolt ning kasutades vaid originaal-lisasid. Antud garantii ei välista, piira ega mõjuta mingil moel seadusejärgseid inimõigusi.

т.д.). Гарантия действует только тогда, когда товар использовался согласно инструкции по применению, если любые изменения были сделаны только авторизованными представителями и если были

-транспортні пригоди і т.д.) або нормальним зносом. Дана гарантія діє виключно в тому випадку, якщо використання продукту завжди проводилося відповідно до інструкцій з експлуатації, якщо такі є, будь-яке втручання в продукт і послуги пов'язані з його обслуговуванням були виконані уповноваженими особами і якщо були використані тільки оригінальні деталі та аксесуари. Ця гарантія не виключає, обмежує або іншим способом не впливає на встановлені законом права споживача, у тому числі претензії в порушенні законних прав споживача і вимог щодо порушення умов контракту, які покупець може мати по відношенню до продавця або виробника товару.

CYBEX IN EUROPE

CYBEX GmbH,
Riedingerstr. 18, 95448 Bayreuth, Germany
Tel.: +49 921 78 511-0, Fax.: +49 921 78 511- 999

РЕГИСТРАЦИЯ КОЛЯСКИ ДЛЯ ПОЛУЧЕНИЯ ГАРАНТИЙНОГО ТАЛОНА

После покупки товара необходимо зарегистрировать его на сайте <http://cybex.club/>

Для этого можно сканировать QR код, который находится на этикетке коробки или на самом товаре:



Или зайти на сайт по ссылке <http://cybex.club/>

Необходимо перейти на вкладку РЕГИСТРАЦИЯ ПРОДУКТА и заполнить все поля открывшейся формы. Для получения гарантийного талона нужно обязательно указать серийный номер и адрес электронной почты.

При возникновении гарантийного случая необходимо на сайте <http://cybex.club/> на вкладке СЕРВИСНОЕ ОБСЛУЖИВАНИЕ заполнить форму или обратиться по электронному адресу service1@vak-itc.ru.

Можно так же обратиться в магазин, где приобретался товар.

Настоящая гарантия предоставляется согласно правам потребителя, установленным законодательством Российской Федерации, и действительна в случае регистрации на сайте <http://cybex.club/> или предъявления правильно заполненного гарантийного талона.

Гарантийный срок определяется производителем согласно регламенту и указан в инструкции на товар, которая находится в коробке.

Гарантия распространяется на изделия, недостатки и неисправности которых вызваны дефектами производства. Замена неисправных частей и связанная с этим работа производится бесплатно.

Гарантия считается недействительной в следующих случаях:

- ✓ Использование изделия с нарушением требований руководства по эксплуатации или небрежное с ним обращение;
- ✓ Наступление обстоятельств непреодолимой силы (пожар, наводнение, несчастный случай и так далее);
- ✓ Повреждения, появившиеся во время отгрузки (отправки) изделия покупателю или от него;
- ✓ Сервисное обслуживание в течении гарантийного срока производилось не в гарантийной мастерской;
- ✓ Производитель не отвечает за повреждение ткани, возникающие под воздействием инородных красителей, колюще-режущих средств, различных загрязнителей, а также под воздействием солнечных лучей и других природных явлений.

С адресами Сервисных центров для проведения ремонтных работ можно ознакомиться по ссылке <http://cybex.club/page17341524.html>
Необходимо выбрать ближайший город или обратиться в головной Сервисный центр, который находится в городе Москва
<http://cybex.club/service/moscow>

 cybex



ИНСТРУКЦИИ ПО ТЕХНИКЕ БЕЗОПАСНОСТИ ДЛЯ ИСПОЛЬЗОВАНИЯ НА ВОЗДУШНОМ СУДНЕ

FOR ATON M

ECE R-44/04 GR. 0+ / 0-13KG (CA. 0-18M)

KURZANLEITUNG | SHORT INSTRUCTIONS

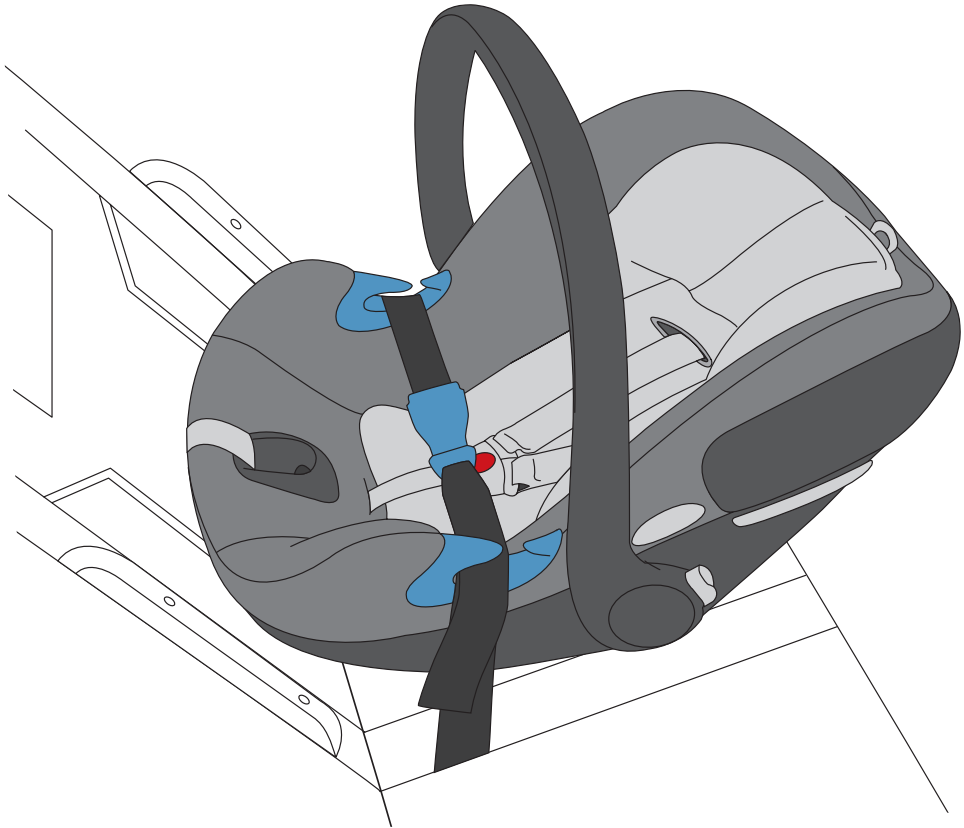

DE EINBAU

- Klappen Sie die Armlehnen des Flugzeugsitzes hoch
- Die Babyschale muss rückwärtsgerichtet auf dem Sitz platziert werden
- Führen Sie die Flugzeuggurte durch die blauen Gurtführungen
- Schließen Sie das Gurtschloss mit einem hörbaren KLICK
- Straffen Sie den Gurt

WARNUNG

Damit Ihr Kind während des Fluges richtig geschützt werden kann, ist es unbedingt notwendig, den Kindersitz so zu verwenden, wie es in dieser Anleitung beschrieben wird.

HINWEIS

Die Verwendung des Kindersitzes mit einem 2-Punkt-Gurt ist nur im Flugzeug zulässig. Informieren Sie sich bei Ihrer Fluggesellschaft über die Sicherheitsbedingungen bevor Sie den Kindersitz verwenden. Der Kindersitz darf nur auf einem von der Fluggesellschaft freigegebenen, in Flugrichtung vorwärts gerichteten Sitzplatz installiert werden. Zu korrekten Sicherung Ihres Kindes im Kindersitz richten Sie sich bitte nach der Anleitung für die Verwendung im Fahrzeug, die Sie im Fach an der Rückseite des Kindersitzes finden. Vergewissern Sie sich, dass sich der Tragebügel immer in aufrechter Position befindet. Der Kindersitz muss während des gesamten Fluges angeschnallt bleiben, auch wenn Sie Ihr Kind nach Erlöschen der Anschnallzeichen herausnehmen. Ein ungesicherter Kindersitz kann bei Turbulenzen oder einer Notlandung andere Passagiere verletzen.

RU УСТАНОВКА

- Сложите подлокотники сиденья самолета
- Переноска для младенцев должна располагаться на сиденье лицом назад
- Проденьте ремень самолета через синие направляющие на автокресле
- Закройте пряжку с слышимым щелчком
- Затяните ремень

ВНИМАНИЕ

Для того чтобы ваш ребенок был должным образом защищен во время полета, вам абсолютно необходимо использовать автокресло, как описано в данном руководстве.

Использование детского кресла с 2-точечным ремнем безопасности разрешено только в самолете. Перед полетом проконсультируйтесь с вашей авиакомпанией об их правилах безопасности и использовании детского кресла. Детское кресло должно устанавливаться только на сиденье, обращенном в направлении полета и назначенном авиакомпанией. Чтобы приспособить детское сиденье к потребностям вашего ребенка, пожалуйста, следуйте инструкции по эксплуатации в автомобиле, которую можно найти на нижней стороне детского сиденья. Убедитесь, что ручка для переноски всегда находится в вертикальном положении. Во время полета детское кресло должно быть всегда закреплено, даже если вы вытаскиваете ребенка, когда знак "Пристегнуть ремень безопасности" выключен. Незащищенное детское кресло может травмировать других пассажиров в случае турбулентности или аварийной посадки.

 **cybex**
GOLD

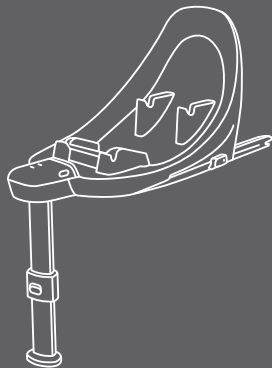

BASE M

Short instruction

AR

EN

RU

UA

EE

LV

LT

TR

AR - تحذير! هذه التعليمات القصيرة هي مجرد لمحة عامة فقط. ولضمان الحماية القصوى والراحة المثلى لطفلك، فإنه لمن الضروري قراءة وإتباع كامل تعليمات كتيب مقعد المركبة بعناية. يمكنك إيجاد الكتيب في الفتحة المخصصة له في مقعد المركبة.

EN - WARNING! This short instruction serves as an overview only. For maximum protection and best comfort for your child it is essential to read and follow the entire instruction manual of the **car seat** carefully. You may find it in the dedicated slot on the car seat.

RU - ВНИМАНИЕ! Эта краткая инструкция предназначена для обзорного ознакомления с продуктом. Для максимальной защиты и комфорта вашего ребенка, очень важно следовать всем рекомендациям данного руководства. Вы можете найти её в специальном отделении.

UA - УВАГА! Ця інструкція призначена для короткого огляду. Для забезпечення максимального захисту і оптимального комфорту для вашої дитини важливо слідувати всій інструкції користувача. Ви можете знайти її в спеціальному роз'ємі на **сидінні автомобіля**.

EE - HOIATUS! See juhend on ülevaltlik. Lapse maksimaalseks kaitseks ja parimaks mugavuseks on oluline lugeda ja järgida **turvatoolijuhendit** tähelepanelikult Juhendi leiate spetsiaalsest taskust turvatoolil.

LV - UZMANĪBU! Šī īsā instrukcija kalpo tikai kā pārskats. Lai pasargātu Jūsu mazuli, lietotu produktu droši un pārzinātu produktu lūdzu iepazīsties ar šo instrukciju. Jūs varat atrast pamācību autokrēslā, speciālā nodalījumā.

LT - ĮSPĖJIMAS! Šis vartotojo vadovas yra tik trumpa apžvalga. Maksimaliam saugumui ir didžiausiam jūsų vaiko komfortui, yra būtina atidžiai perskaityti visą **automobilinės kėdutės** vartotojo vadovą. Jį rasite automobilinėje kėdutėje, jam skirtoje vietoje.

TR - UYARI! Bu kısa talimat sadece genel bir bakış içindir. Çocuğununuzun **oto koltuğunda** maksimum konfor ve güvenliği için tüm kullanımla ilgili talimatleri dikkatlice okumanız esastır. Oto koltuğundaki özel yuvada bulabilirsiniz.

Lühike juhend
Isa pamäciba
Trumpa instrukcija
Kisa Talimat

تعليمات قصيرة
Short instruction
краткая инструкция
Коротка інструкція

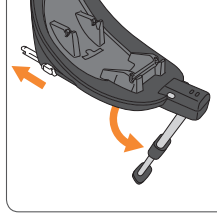
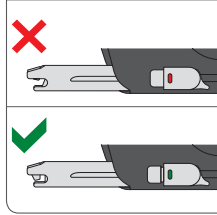
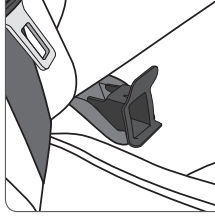
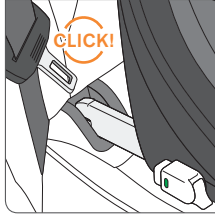
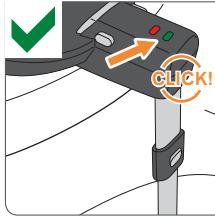
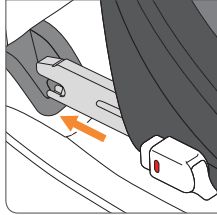
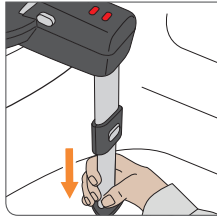

4 | یوتوحملنا

5 | CONTENT

5 | СОДЕРЖАНИЕ

6 | ЗМІСТ

7 | SISUKORD

7 | SATURS

8 | TURINYS

9 | İÇERİK

Base M

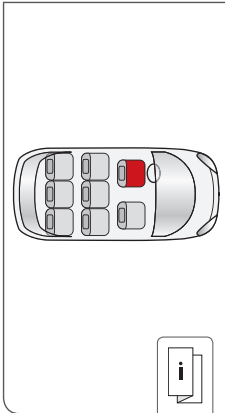

تحذير! لحماية مثلى لطفلك، من الضروري استخدام وتركيب قاعدة Base M وفقاً للتعليمات المعطاة في هذا الكتيب.

تحذير! هذه التعليمات القصيرة هي مجرد لمحة عامة فقط. وللحماية القصوى ولأفضل راحة لطفلك من الضروري قراءة ومتابعة كامل تعليمات الكتيب بعناية. يمكنك إيجاد الكتيب في الفتحة المخصصة له في مقعد المركبة.

تحذير! في حال رؤيتك لأحد الملصقات المجاورة على مقعد المركبة وفي كتيب المقعد، فهذا يعني أن المقعد الخاص بك متوافق مع قاعدة Base M فقط.

تمت الموافقة على استخدام قاعدة Base M في وضعيات الجلوس داخل المركبة كما هو مشار إليه من قبل صانعي المركبات في كتيب استخدام المركبة. راجع قائمة أنواع المركبات المرفقة مع مقعد المركبة للتأكد فيما إذا كان تركيب المقعد على قاعدة Base M مسموحاً به. يمكنك الحصول على آخر تحديث لهذه القائمة على صفحتنا الإلكترونية: www.cybex-online.com.

APPROVAL/COMPATIBILITY

! **WARNING!** For proper protection of your child, it is essential to use and install the Base M according to the instructions given in this manual.

WARNING! This short instruction serves as an overview only. For maximum protection and best comfort for your child it is essential to read and follow the entire instruction manual carefully. You may find it in the dedicated slot on the car seat.

WARNING! Your car seat is only compatible with Base M, if you see one of the adjacent labels on your car seat and in the manual of the car seat.

Usage of Base M is approved for use in vehicle seating positions as indicated by vehicle manufacturers in the vehicle users' manual. Check the vehicle typelist, which is attached to the car seat, whether the installation with Base M is allowed. Find the most updated version here: www.cybex-online.com.

ОДОБРЕНИЕ/СОВМЕСТИМОСТЬ

! **ВНИМАНИЕ!** Для надлежащей защиты вашего ребенка, необходимо использовать и установить базу Base M согласно инструкциям, приведенным в данном руководстве.

ВНИМАНИЕ! Эта краткая инструкция предназначена для обзорного ознакомления с продуктом. Для максимальной защиты и комфорта вашего ребенка, очень важно прочитать её и следовать всем рекомендациям данного руководства. Вы можете найти её в специальном отделении на автокресле.

ВНИМАНИЕ! Ваше автокресло совместимо только с базой Base M, как указано на стикере вашего автокресла и в инструкции к нему.

Расположение базы Base M должно соответствовать рекомендациям производителя транспортного средства в руководстве пользователя. Проверьте Лист типов транспортных средств на автокресле, чтобы узнать разрешена ли установка его на базу Base M. Последнюю версию вы можете найти здесь: www.cybex-online.com.

AR

EN

RU

CYBEX GmbH

Riedingerstr. 18 | 95448 Bayreuth | Germany

INFO@CYBEX-ONLINE.COM / WWW.CYBEX-ONLINE.COM

WWW.FACEBOOK.COM/CYBEX.ONLINE



GO TO WWW.CYBEX-ONLINE.COM
TO WATCH AN INSTRUCTIONAL VIDEO