



silverlit® Silverlit SAS, 80 rue Barthelemy Danjou, 92100 Boulogne-Billancourt / France.
©2017 Silverlit. All rights reserved.

ENGLISH

1. Delivery Contents

- ROBOTS X 2
- CONTROLLER X 2
- INSTRUCTION MANUAL X 1

2. Battery Installation

Make sure the power switch is on "OFF" position.

Robot

- Open the battery compartment: loosen the screw by turning counter clockwise with a Philips screwdriver. (See picture A.1)
- Insert 3 AA batteries in the battery compartment with correct polarity.
- Close the battery compartment: Tighten the screw by turning clockwise with a Philips screwdriver.

Controller

- Open the battery compartment: Loosen the screw by turning counter clockwise with a Philips screwdriver. (See picture A.2)
- Insert 2 AAA batteries in the battery compartment with correct polarity.
- Close the battery compartment: tighten the screw by turning clockwise with a Philips screwdriver.

3. Parts Identification (Controller) (See picture B)

- | | |
|----------------|---------------|
| 1. LEFT PUNCH | 4. MOVE LEFT |
| 2. RIGHT PUNCH | 5. MOVE RIGHT |
| 3. FORWARD | |

4. Play Modes

Challenge Mode (Single Player) (See picture C)

- Select the Robot you want to control, switch "ON" the Robot and its controller. (Press any key on the controller)
- Select another Robot to be your opponent, switch "ON" the Robot and its controller.
- Control your robot to attack your opponent (controlled by computer), your opponent will defense/attack automatically.
- One player can play with a maximum of 3 opponents (controlled by computer) at the same time.

Versus Mode (Multi Players) (See picture E)

- Switch "ON" all players' Robots and Controllers. (Press any key on the controller)
- Press Left/ Right Punch button to start attacking.
- Support up to 4 players/robots to fight at the same time.

5. Controls & Rules

- Press the MOVE LEFT button to turn left
- Press the MOVE RIGHT button to turn right
- Press the FORWARD button to move forward
- Press LEFT PUNCH button or RIGHT PUNCH button for single punch
- Press both the punch buttons at the same time for combo punches (See picture D)
- Robot that falls over loses the fight !

2

FRANÇAIS

1. Contenu de l'emballage

- ROBOTS X 2
- TÉLÉCOMMANDES X 2
- MODE D'EMPLOI X 1

2. Installation des piles

Assurez-vous que l'interrupteur d'alimentation est en position "OFF".

Robot

- Ouvrez le logement des piles : Desserrez la vis en la tournant dans le sens antihoraire avec un tournevis cruciforme. (Image A.1)
- Insérez 3 piles AA dans le logement des piles en respectant la polarité.
- Refermez le logement des piles : Serrez la vis en la tournant dans le sens horaire avec un tournevis cruciforme.

Télécommandes

- Ouvrez le logement des piles : Desserrez la vis en la tournant dans le sens antihoraire avec un tournevis cruciforme. (Image A.2)
- Insérez 2 piles AAA dans le logement des piles en respectant la polarité.
- Refermez le logement des piles : Serrez la vis en la tournant dans le sens horaire avec un tournevis cruciforme.

3. Identification des pièces (Télécommandes) (Image B)

- | | |
|------------------|-------------------|
| 1. FRAPPE GAUCHE | 4. ALLER À GAUCHE |
| 2. FRAPPE DROITE | 5. ALLER À DROITE |
| 3. AVANCER | |

4. Mode Jouer

Mode Défi (Un Joueur) (Image C)

- Sélectionnez le robot que vous voulez contrôler, allumez le robot et sa télécommande (bouton marche/arrêt sur « ON »). (Appuyez sur n'importe quel bouton de la manette)
- Sélectionnez un autre robot qui sera votre adversaire, allumez le robot et sa télécommande (bouton marche/arrêt sur « ON »).
- Contrôlez votre robot et attaquez l'adversaire (contrôlé par ordinateur), votre adversaire se défend et attaque automatiquement.
- Un joueur peut jouer avec un maximum de 3 adversaires (contrôlés par ordinateur) en même temps.

Mode Combat (Multijoueur) (Image E)

- Allumez les robots et les télécommandes de tous les joueurs. (Appuyez sur n'importe quel bouton de la manette)
- Appuyez sur les boutons frappe à droite/gauche pour attaquer.
- Jusqu'à 4 joueurs/robots peuvent se battre en même temps.

5. Commandes et règles

- Actionnez le bouton ALLER À GAUCHE pour tourner à gauche.
- Actionnez le bouton ALLER À DROITE pour tourner à droite.
- Appuyez sur le bouton AVANCER pour avancer.
- Appuyez sur le bouton FRAPPE GAUCHE ou le bouton FRAPPE DROITE pour donner un coup de poing.
- Appuyez simultanément sur les deux boutons de frappe pour frapper avec les deux poings (Image D).
- Le robot qui tombe perd le combat !

4

ESPAÑOL

1. Lista de componentes

- ROBOTS X 2
- MANDOS X 2
- MANUAL DE INSTRUCCIONES X 1

2. Instalación de las pilas

Compruebe que el interruptor de encendido está en posición de apagado (OFF).

Robot

- Abra el compartimento de las pilas: afloje los tornillos girándolos en sentido antihorario con un destornillador Philips. (Ver Fig. A.1)
- Inserte 3 pilas AA en el compartimento de las pilas con las polaridades en dirección correcta.
- Cierre el compartimento de las pilas: Apriete el tornillo girándolo en sentido horario con un destornillador Philips.

Mandos

- Abra el compartimento de las pilas: afloje los tornillos girándolos en sentido antihorario con un destornillador Philips. (Ver Fig. A.2)
- Inserte 2 pilas AAA en el compartimento de las pilas con las polaridades en dirección correcta.
- Cierre el compartimento de las pilas: Apriete el tornillo girándolo en sentido horario con un destornillador Philips.

3. Instalación de las pilas (Ver Fig. B)

- | | |
|-----------------------|-------------------------|
| 1. PUÑETAZO IZQUIERDO | 4. MOVER A LA IZQUIERDA |
| 2. PUÑETAZO DERECHO | 5. MOVER A LA DERECHA |
| 3. ADELANTE | |

4. Modo De Juego

Modo de desafío (Un jugador) (Ver fig. C)

- Selecciona el robot que deseas controlar, enciende el robot y su controlador. (Pulsar cualquier botón del controlador)
- Selecciona otro robot para que sea tu oponente, enciende el robot y su controlador.
- Controla a tu robot para que ataque a tu oponente (controlado por ordenador). Tu oponente se defenderá o atacará automáticamente.
- Un jugador puede jugar con un máximo de 3 oponentes (controlados por ordenador) al mismo tiempo.

Modo versus (Múltiples jugadores) (Ver fig. E)

- Enciende todos los robots y controladores de los jugadores. (Pulsar cualquier botón del controlador)
- Presiona el botón de puñetazo derecho/izquierdo para empezar a atacar.
- Soporta hasta 4 jugadores/robots para luchar al mismo tiempo.

5. Controles y Reglas

- Presiona el botón MOVER A LA IZQUIERDA para girar a la izquierda.
- Presiona el botón MOVER A LA DERECHA para girar a la derecha.
- Presiona el botón ADELANTE para mover hacia delante.
- Presiona el botón PUÑETAZO A LA IZQUIERDA o PUÑETAZO A LA DERECHA para dar un solo puñetazo.
- Presiona ambos botones de puñetazo al mismo tiempo para realizar puñetazos combinados (Ver fig. D).
- ¡El robot que cae, pierde la lucha!

6

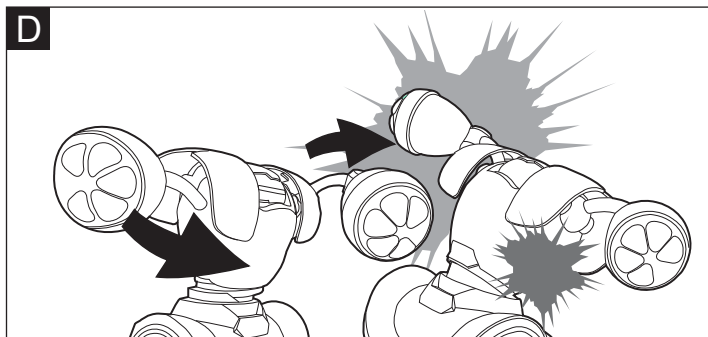
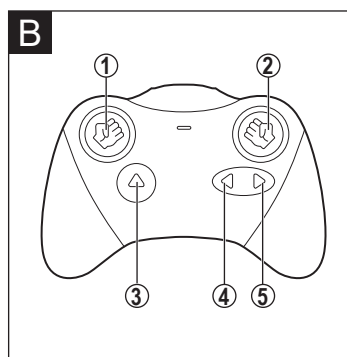
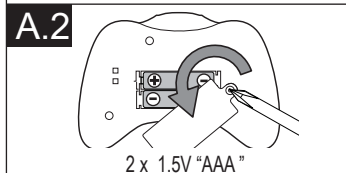
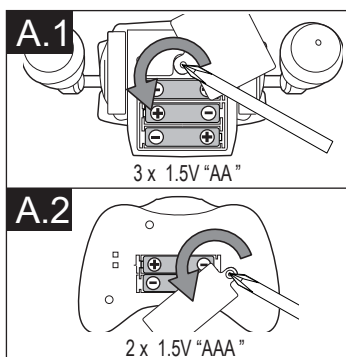

1

DEUTSCH

1. Lieferumfang

- ROBOTER X 2
- FERNSTEUERUNG X 2
- BEDIENUNGSANLEITUNG X 1

2. Batterien einlegen

Der Ein-/Ausschalter muss auf „OFF“ gestellt sein.

Roboter

- Öffne das Batteriefach: Löse die Schraube, indem du sie mit einem Kreuzschlitzschraubendreher entgegen dem Uhrzeigersinn drehst. (Siehe Abb. A.1)
- Lege 3 Batterien vom Typ AA in das Batteriefach ein. Achte dabei auf die richtige Polarität.
- Schließe das Batteriefach. Ziehe die Schrauben wieder fest, indem du sie mit einem Kreuzschlitzschraubendreher im Uhrzeigersinn drehst.

Controller

- Öffne das Batteriefach: Löse die Schraube, indem du sie mit einem Kreuzschlitzschraubendreher entgegen dem Uhrzeigersinn drehst. (Siehe Abb. A.2)
- Lege 2 Batterien vom Typ AAA in das Batteriefach ein. Achte dabei auf die richtige Polarität.
- Schließe das Batteriefach. Ziehe die Schrauben wieder fest, indem du sie mit einem Kreuzschlitzschraubendreher im Uhrzeigersinn drehst.

3. Gerätebeschreibung (Fernsteuerungen) (Siehe Abb. B)

- | | |
|-------------------|-------------------------|
| 1. LINKER SCHLAG | 4. BEWEGUNG NACH LINKS |
| 2. RECHTER SCHLAG | 5. BEWEGUNG NACH RECHTS |
| 3. VORWÄRTS | |

4. Spiel-modus

Herausforderungsmodus (Einzelspieler) (Siehe Abb. C)

- Wähle den Roboter, den du steuern willst und schalte den Roboter und den dazugehörigen Controller auf ON. (Eine beliebige Taste auf der Steuerung drücken)
- Wähle einen anderen Roboter als Gegner aus und schalte den Roboter und den dazugehörigen Controller auf ON.
- Steuere deinen Roboter zum Angriff deines Gegners (computergesteuert). Dein Gegner wird sich automatisch verteidigen oder angreifen.
- Ein Spieler kann mit maximal 3 Gegnern (computergesteuert) gleichzeitig spielen.

Versus-Modus (Mehrspielermodus) (siehe Abb. E)

- Schalte die Roboter und Controller aller Spieler auf ON. (Eine beliebige Taste auf der Steuerung drücken)
- Drücke die Taste RECHTER SCHLAG/LINKER SCHLAG, um mit dem Angriff zu beginnen.
- Es werden Kämpfe mit bis zu 4 Spieler/Robotern gleichzeitig unterstützt.

5. Steuerungen und Regeln

- Drücke die Taste BEWEGUNG NACH LINKS, um den Roboter nach links zu bewegen.
- Drücke die Taste BEWEGUNG NACH RECHTS, um den Roboter nach rechts zu bewegen.
- Drücke die Taste VORWÄRTS, um den Roboter vorwärts zu bewegen.
- Drücke die Taste LINKER SCHLAG oder RECHTER SCHLAG, um einen einzelnen Schlag auszuführen.
- Drücke beide Schlagtasten gleichzeitig, um kombinierte Schläge auszuführen (siehe Abb. D).
- Der Roboter, der umfällt, hat den Kampf verloren!

3

NEDERLANDS

1. Leveringsomvang

- ROBOTS X 2
- CONTROLLERS X 2
- HANDLEIDING X 1

2. Installazione delle batterie

Compruebe que el interruptor de encendido está en posición de apagado (OFF).

Robot

- Open het batterijvak door de schroef met behulp van een kruiskopschroevendraaier tegen de klok in los te draaien. (Zie afbeelding A.1)
- Plaats 3 AA batterijen in het batterijvak volgens de juiste polariteit.
- Sluit het batterijvak. Draai de schroef met behulp van een kruiskopschroevendraaier met de klok mee vast.

Controllers

- Open het batterijvak door de schroef met behulp van een kruiskopschroevendraaier tegen de klok in los te draaien. (Zie afbeelding A.2)
- Plaats 2 AAA batterijen in het batterijvak volgens de juiste polariteit.
- Sluit het batterijvak. Draai de schroef met behulp van een kruiskopschroevendraaier met de klok mee vast.

3. Identificatie van de onderdelen (Controller) (Zie afbeelding B)

- | | |
|------------------|---------------------|
| 1. LINKER PUNCH | 4. NAAR LINKS GAAN |
| 2. RECHTER PUNCH | 5. NAAR RECHTS GAAN |
| 3. VOORUIT | |

4. Afspelen-modus

Uitdagingsmodus (Enkele speler) (Zie afbeelding C)

- Selecteer de robot die je wilt bedienen en schakel zowel de robot als zijn controller in. (Druk op om het even welke toets op de controller)
- Selecteer een andere robot als je tegenstander en schakel tevens zowel de robot als zijn controller in.
- Bedien je robot om je tegenstander (door de computer bediend) aan te vallen. Je tegenstander zal automatisch verdedigen/aanvallen.
- Een speler kan tegelijkertijd tegen maximum 3 tegenstanders (door de computer bediend) spelen.

Versusmodus (Meerdere spelers) (Zie afbeelding E)

- Schakel de robots en controllers van alle spelers in. (Druk op om het even welke toets op de controller)
- Druk op de linker/rechter punch knop om aan te vallen.
- Ondersteunt tot 4 spelers/robots om tegelijkertijd te vechten.

5. Bediening en spelregels

- Druk op NAAR LINKS GAAN om naar links te draaien
- Druk op NAAR RECHTS GAAN om naar rechts te draaien
- Druk op de VOORUIT knop om vooruit te gaan
- Druk op de LINKER PUNCH knop of de RECHTER PUNCH knop voor een enkele punch
- Druk tegelijkertijd op beide punch knoppen voor een combinatie van punchen (Zie afbeelding D)
- De robot die omver valt verliest het gevecht!

5

РУССКИЙ

1. В набор входит

- РОБОТЫ X 2
- ПУЛЬТ УПРАВЛЕНИЯ X 2
- ИНСТРУКЦИЯ X 1

2. Установка батареек

Убедитесь, что игрушка выключена.

Робот

- Крестовой отвёрткой откройте крышку отсека для батареек против часовой стрелки. (рис. А.1)
- Установите 3 батарейки "AA" (не входят в комплект) в соответствии с правильной полярностью.
- Закрепите крышку отсека .

Пульт управления

- Крестовой отвёрткой откройте крышку отсека для батареек против часовой стрелки. (рис. А.2)
- Установите 2 батарейки "AAA" (не входят в комплект) в соответствии с правильной полярностью.
- Закрепите крышку отсека.

3. Описание частей (Пульт управления) (рис. В)

- | | |
|----------------|-----------|
| 1. Удар левой | 4. Влево |
| 2. Удар правой | 5. Вправо |
| 3. Вперед | |

4. Игровые режимы

Режим для 1 игрока (против компьютера) (рис. С)

- Выберите своего робота, включите его и пульт управления (нажмите на любую кнопку пульта управления)
- Выберите робота противника, включите его и пульт управления.
- Атакуйте вашего соперника (им будет управлять компьютер), он будет защищать и атаковать вас автоматически.
- Игрок может сражаться против 3 противников (управляемых компьютером) одновременно.

Режим для 2 игроков (рис. Е)

- Включите все роботы и их пульты управления. (нажмите на любую кнопку пульта управления)
- Нажмите на кнопку Вперед/Правого удара для начала атаки.
- Играть могут до 4 человек одновременно

5. Управление

- Нажмите на кнопку Влево, чтобы повернуть налево.
- Нажмите на кнопку Вправо, чтобы повернуть направо
- Нажмите на кнопку Вперед, чтобы поехать вперед.
- Нажмите на кнопку Удар левой или Удар правой, чтобы произвести одиночный удар.
- Одновременно нажмите на обе кнопки ударов, чтобы произвести Комбо удар. (рис. D)
- Робот, который падает на землю, считается проигравшим.

7



WARNING: CHOKING HAZARD - Small Parts. Not for children under 3 years.

Safety Precautions: Remove battery from the toy when not in use. Warning: Changes or modifications to this unit not expressly approved by the party responsible for compliance could void the user's authority to operate the equipment.

Cautions: Non-rechargeable batteries are not to be recharged. Rechargeable batteries are to be removed from the toy before being charged. Rechargeable battery are only to be charged by an adult.

Care and Maintenance: Always remove batteries from the toy when it is not being used for a long period of time. Wipe the toy gently with a clean damp cloth.

Battery requirement (Robot): Power Supply: DC 4.5 V / 4.8 W. Rating: 3 x 1.5 V AA/LR6/AM3 (not included).

Battery requirement (Controller): Power Supply: DC 3 V / 1.5 W. Rating: 2 x 1.5 V AAA/LR03/AM4 (not included).

This device complies with part 15 of the FCC rules. Operation is subject to the following two conditions: 1) This device may not cause harmful interference, and 2) This device must accept any interference received, including interference that may cause undesired operation.

Warning! Remove these batteries from the unit by pulling up on one end of each battery positive by hand.



ATTENTION! Risque d'étouffement - Petites pièces. Déconseillé aux enfants de moins de 3 ans.

Consignes de sécurité: Retirez les piles de l'émetteur et des Stands de Rechargement lorsque ceux-ci ne sont pas en service. Avertissement: Toute altération ou modification de cet appareil non approuvée expressément par la partie responsable de la conformité peut annuler l'autorisation de l'utilisateur d'utiliser ce produit.

Remarques: L'aide d'un adulte est recommandé lors de l'installation ou du remplacement des piles. Conservez ces instructions pour toute consultation ultérieure.

Soin et Entretien: Retirez toujours les piles du jouet lorsqu'il reste longtemps hors service. Essuyez le jouet délicatement avec un chiffon propre humide.

Piles nécessaires pour le (Robots): Alimentation: DC 4.5 V / 4.8 W. Piles: 3 x 1.5 V AA/LR6/AM3 (non incluses).

Piles nécessaires pour le(Télécommandes): Alimentation: DC 3 V / 1.5 W. Piles: 2 x 1.5 V AAA/LR03/AM4 (non incluses).



¡Advertencia! Peligro de asfixia - No recomendado para niños menores de 3 años por contener piezas pequeñas que pueden ser ingeridas por el niño y producir asfixia.

Precauciones de seguridad: Extraiga la batería de la emisora y del vehículo cuando no estén en uso. Cuidado. Cambios o modificaciones efectuadas en esta unidad no aprobadas expresamente por el fabricante pueden anular la autoridad de usuario en su manejo.

Cuidado y mantenimiento: Extraiga siempre las baterías del juguete cuando no se use durante un período prolongado. Envuelva con cuidado el juguete con un paño limpio.

Precauciones: No se deben recargar las baterías no recargables. Deben quitarse las baterías recargables del juguete antes de iniciar su carga. Las baterías recargables deberán ser cargadas solamente por un adulto.

Nota: Se recomienda la supervisión de un adulto al instalar o reemplazar las baterías. Los usuarios deberán conservar esta información para referencia futura.

Especificaciones para las pilas del (Robots): Alimentación eléctrica: DC 4.5 V / 4.8 W. Voltaje y potencia: 3 x 1.5 V AA/LR6/AM4 (no incluido).

Especificaciones para las pilas del (mandos): Alimentación eléctrica: DC 3 V / 1.5 W. Voltaje y potencia: 2 x 1.5 V AAA/LR03/AM4 (no incluido).

Troubleshooting

Table with 3 columns: Symptom, Cause, Correction. Rows include: Robot does not move or walk slowly, Loose battery connection, Check battery connection.

Guide de dépannage

Table with 3 columns: Symptôme, Cause, Correction. Rows include: Le robot ne bouge pas ou marche lentement, Les piles sont mal connectées, Vérifiez l'installation des piles.

Resolución de Problemas

Table with 3 columns: Síntoma, Causa, Solución. Rows include: El robot no se mueve o camina despacio, Conexión de pilas floja, Comprobar la conexión de las pilas.



Achtung! Erstickungsgefahr - Enthält kleine Teile. Nicht für Kinder unter 3 Jahren geeignet.

Sicherheitshinweise: Überwachen Sie zuverlässig, dass mit dem Fahrzeug nicht auf öffentlichen Straßen gespielt wird. Warnung: Wenn vom Verwender dieses Gerätes Bauartveränderungen durchgeführt werden, die nicht ausdrücklich vom Aussteller der Betriebslizenz zugelassen sind, kann die Betriebserlaubnis für das Spielzeug erlöschen.

Pflege und Wartung: Immer die Batterien aus dem Produkt entfernen, wenn es für längere Zeit nicht benutzt wird. (Nur Sendergerät) Das Produkt vorsichtig mit einem sauberen Tuch abwischen.

Batterie Hinweise: Nicht wiederaufladbare Batterien dürfen nicht geladen werden. Aufladbare Batterien müssen vor dem Laden aus dem Spielzeug entnommen werden.

Batterieanforderungen für das (Roboter): Stromversorgung: DC 4.5 V / 4.8 W. Leistungswerte: 3 x 1.5 V AA/LR6/AM3 (nicht mitgeliefert).

Batterieanforderungen für das (Fernsteuerung): Stromversorgung: DC 3 V / 1.5 W. Leistungswerte: 2 x 1.5 V AAA/LR03/AM4 (nicht mitgeliefert).



Waarschuwing! Verstikingsgevaar - Kleine onderdelen. Niet geschikt voor kinderen onder de 3 jaar.

Veiligheidsmaatregelen: Waarschuwing: Veranderingen of wijzigingen aan het apparaat die niet uitdrukkelijk goedgekeurd zijn voor de hiervoor verantwoordelijke partij, kunnen de machtiging voor het gebruik van de apparatuur ongeldig maken.

Opmerking: De batterijen dienen onder toezicht van volwassenen ingelegd of verwisseld te worden. Bewaar deze informatie ter verdere raadpleging.

Zorg en onderhoud:

Verwijder de batterijen wanneer het speelgoed langere tijd niet gebruikt wordt. Veeg het speelgoed met een schone vochtige doek voorzichtig af.

Batterijvereisten voor (Robots):

Stroomtoevoer: DC 4.5 V / 4.8 W. Vermogen: 3 x 1.5 V AA/LR6 / AM3 (niet inbegrepen).

Batterijvereisten voor (Controllers):

Stroomtoevoer: DC 3V / 1.5 W. Vermogen: 2x 1.5 V AAA/LR03 / AM4 (niet inbegrepen).



ВНИМАНИЕ! МЕЛКИЕ ДЕТАЛИ - ОПАСНОСТЬ УДУШЬЯ. Не подходит для детей до 3-х лет!

Меры безопасности: Необходимо извлекать батарейки, когда игрушка не используется. Внимание: Переоборудования или модификации данного устройства, не одобренная ответственной стороной, может привести к запрету на право пользования данным устройством.

Предупреждение: Не аккумуляторные батареи запрещено заряжать. Аккумуляторные батареи необходимо извлекать из игрушки перед зарядкой.

Примечание: Рекомендуется наблюдать родителей во время установки и замены батареек. Рекомендуется заменить батарейки, если работоспособность снижается.

Уход и обслуживание: Всегда извлекайте батареи из игрушки если она не используется в течении длительного времени. Протирайте игрушку осторожно чистой тканью.

Батарейки для робота:

Питание: DC 4.5 V / 4.8 W. Напряжение: 3 x 1.5 V AA/LR6/AM3 (не в комплекте).

Батарейки для пульта управления:

Питание: DC 3V / 1.5 W. Напряжение: 2 x 1.5 V AAA/LR03/AM4 (не в комплекте).

Störungen beheben

Table with 3 columns: Problem, Ursache, Abhilfe. Rows include: Der Roboter bewegt sich nicht oder geht nur langsam, Lockerer Batterieanschluss, Batterieanschluss prüfen.

Probleemoplossen

Table with 3 columns: Symptoom, Oorzaak, Oplossing. Rows include: De robot beweegt niet of stapt langzaam, Losse batterijverbinding, Controleer de batterijverbinding.

Устранение неполадок

Table with 3 columns: Проблема, Причина, Решение. Rows include: Робот не двигается или двигается медленно, Пропал контакт у батареек, Проверьте контакт у батареек.

Hinweise:

Aufladbare Batterien müssen vor dem Laden aus dem Spielzeug heraus genommen werden, es sei denn, die aufladbare Batterie ist fest eingebaut.

WEEE-Richtlinie über Elektro- und Elektronik-Altgeräte. Nach Gebrauchende eine Bitte: Entnimm alle Batterien und entsorge sie separat.

Achtung!

Die Batterien aus dem Gerät herausnehmen. Hierzu ein Ende jeder Batterie mit der Hand nach oben ziehen.

Waarschuwingen:

Niet-oplaadbare batterijen mogen niet opnieuw geladen worden. Neem oplaadbare batterijen voor het laden uit het speelgoed. Laat oplaadbare batterijen slechts door een volwassene opladen.

Waste Electrical and Electronic Equipment (WEEE). When this appliance is out of use, please remove all batteries and dispose of them separately.

Waarschuwing!

Remove these batteries from the unit by pulling up on one end of each battery positive by hand.

Положения FCC (Федеральное агентство по связи США). Данное устройство соответствует требованиям части 15 правил Федерального агентства по связи.

ВНИМАНИЕ! Мелкие детали - опасность удушья. Не подходит для детей до 3-х лет!

WEEE. Согласно «Директиве по отходам от электрического и электронного оборудования», использованные батареи должны сдавать на безопасную переработку в соответствующий пункт приема отходов.

Внимание!

Извлеките батарейки, потянув рукой за один конец батарейки. Не используйте острые или металлические приборы.