

HIPER

РАДИОУПРАВЛЯЕМЫЙ КВАДРОКОПТЕР HIPER BREEZE FPV

Инструкция по эксплуатации



ВВЕДЕНИЕ

Спасибо за выбор нашей продукции. Чтобы правильно и безопасно использовать данный продукт, пожалуйста, перед началом эксплуатации внимательно прочитайте эту инструкцию и храните ее в надежном месте на протяжении всего срока эксплуатации изделия для дальнейшего использования

ВНИМАНИЕ:

- Не использовать в ограниченном пространстве
- Цвет, характеристики и комплектность могут отличаться от изображений на коробке и в инструкции
- Утилизируйте элементы питания и модель в соответствии с местным законодательством
- Не выбрасывайте элементы питания в мусоропровод

КОМПЛЕКТАЦИЯ

- Квадрокоптер HIPER BREEZE FPV 1шт
- Пульт управления* 1шт
- Камера 1 шт **
- Аккумулятор 2 шт
- Зарядное устройство 1 шт
- Отвертка 1 шт
- Защита лопастей
- Запасные лопасти
- Инструкция

Необходимо приобрести:

- батарейки AAA 4 шт

* диапазон 2458-2473 МГц, до 9 мВт

** (IEEE 802.11, 2401 – 2423 МГц, до 55 мВт)

ИНФОРМАЦИЯ НА САЙТЕ



ТЕХНИЧЕСКИЕ ХАРАКТЕРИСТИКИ

- Размер коробки: 300*200*70 мм
- Размер модели 270x270x100 мм
- Аккумулятор 3.7В 1100 мАч
- Время зарядки 130 минут
- Время полета до 10 минут
- Полетный вес модели 108 гр
- Радиус полета до 50 метров
- Разрешение камеры 640x480

НАЗВАНИЕ И ОПИСАНИЕ КНОПОК И РУЧЕК ПУЛЬТА УПРАВЛЕНИЯ

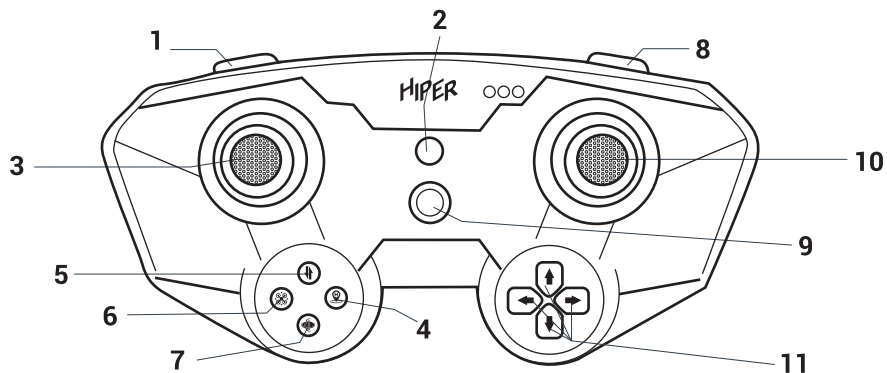

1. Переключатель скорости
2. Аварийное выключение
3. Левая ручка Газ/Курс (набор высоты и снижение/повороты влево и вправо)
4. Возврат одной кнопкой
5. Взлет/Посадка одной кнопкой
6. Интеллектуальный режим полета HEADLESS
7. Режим калибровки гироскопа модели
8. Кнопка кульбит
9. Выключатель
10. Правая ручка Тангаж/Крен
11. Триммеры модели

СБОРКА МОДЕЛИ

Соберите модель как показано на рисунках.

ВНИМАНИЕ! Каждый пропеллер имеет маркировку буквой А или В. Необходимо устанавливать пропеллеры в соответствии с маркировкой на лучах дрона.

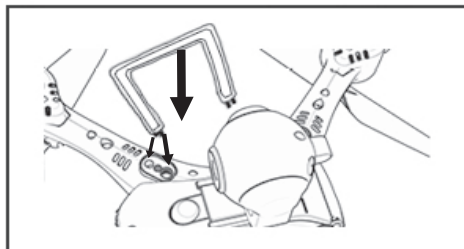

a

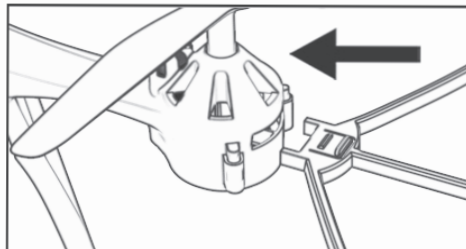

b

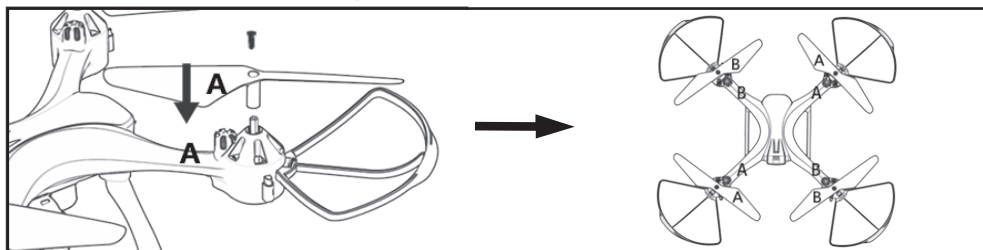

c

УСТАНОВКА КАМЕРЫ

Установите камеру в соответствии с рисунком

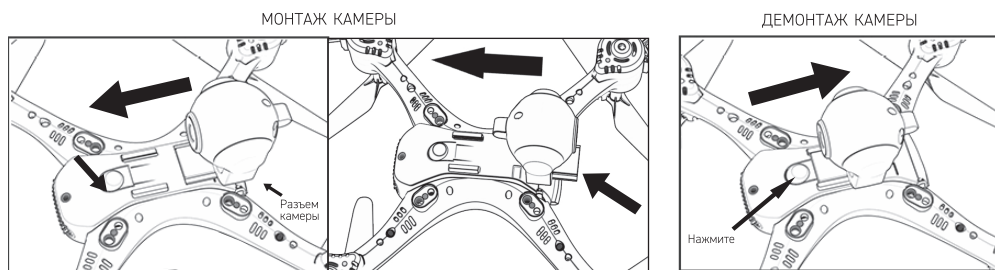

✓ Правильное положение камеры

✗ Неправильное положение камеры

Подключите разъем камеры к квадрокоптеру сразу после установки.

УСТАНОВКА БАТАРЕЕК В ПУЛЬТ УПРАВЛЕНИЯ

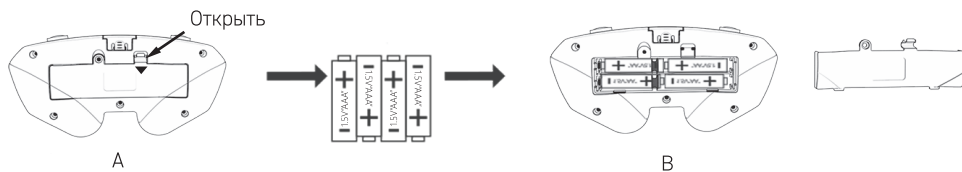

1. Снимите крышку батарейного отсека в задней части пульта управления (рис. А)
2. Строго соблюдая полярность, установите в отсек 4 батарейки типа «AAA»
Убедитесь, что батарейки установлены правильно. Не устанавливайте вместе старые и новые батарейки или батарейки разного типа.
3. Установите крышку батарейного отсека (рис. В)

ЗАРЯДКА АККУМУЛЯТОРА МОДЕЛИ

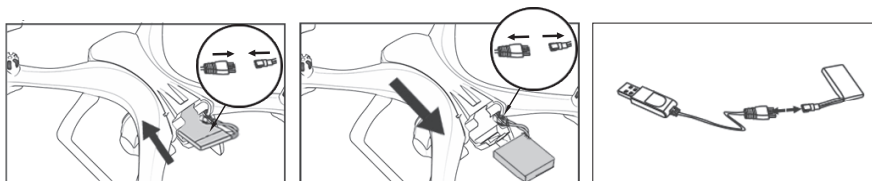

Откройте крышку аккумуляторного отсека дрона и извлеките аккумулятор из отсека. Строго соблюдая полярность, соедините соответствующие разъемы зарядного устройства и аккумулятора.

Подключите разъем USB к компьютеру.

Индикатор будет гореть в процессе заряда. По окончании процесса заряда световой индикатор погаснет.

Время заряда аккумулятора до 130 минут.

Не заряжайте аккумулятор более 3 часов.

ВНИМАНИЕ!

1. Убедитесь, что напряжение USB зарядного устройства соответствует параметрам местной электросети (чтобы избежать воздействия высокой температуры, храните аккумулятор в прохладном месте).
2. Пожалуйста, немедленно прекратите зарядку, если аккумулятор или зарядка ощутимо нагрелись, иначе это может привести к повреждению аккумулятора .
3. Не оставляйте аккумулятор во время зарядки без присмотра .
4. Не используйте для зарядки аккумулятора другие зарядные устройства, кроме поставляемых с моделью.
5. Не заряжайте аккумулятор ранее, чем через 30 минут после полета. Дайте ему остыть. Зарядка горячего аккумулятора может повредить батарею (чтобы продлить срок службы аккумулятора, когда модель не используется, извлеките аккумулятор из дрона и храните его отдельно, зарядив на 80% от полной емкости).
6. Оберегайте аккумулятор от воздействия высокой температуры .
7. Не допускайте короткого замыкания аккумулятора, в целях безопасности не храните и не транспортируйте аккумулятор вместе с острыми или металлическими предметами .

БЕЗОПАСНЫЕ УСЛОВИЯ ДЛЯ ПОЛЕТА

Пожалуйста, для полетов выбирайте хорошую ясную погоду без дождя или снега, с силой ветра не более 5 м/с. Пожалуйста, во время полета держите дрон подальше от людей, деревьев, линий электропередач, высоких зданий, аэропортов и вышек радиопередач. Среднее время полета 10 минут. Дальность действия управления ~50 метров.

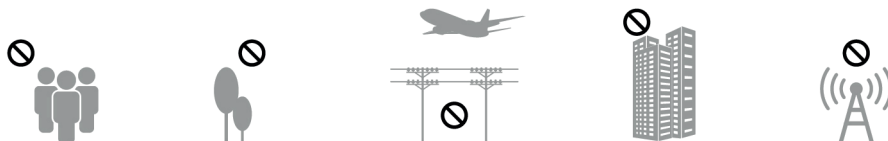

ПОДГОТОВКА ПЕРЕД ПОЛЕТОМ

ИНИЦИАЛИЗАЦИЯ СВЯЗИ ДРОНА С ПУЛЬТОМ УПРАВЛЕНИЯ

Установите заряженный аккумулятор в аккумуляторный отсек дрона строго соблюдая полярность подключения. Проверьте, что батарейки установлены в пульт.

1. Переведите выключатель дрона в положение ON
2. Установите дрон на ровную поверхность.
3. Зажмите кнопку включения питания на пульте на 2 секунды.

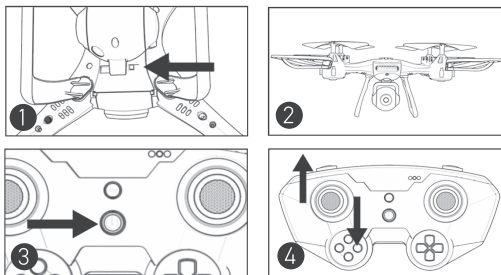

4. Когда модель и передатчик будут включены индикаторы питания будут мигать и на дроне и на пульте. Отклоните ручку управления на пульте вверх и вниз как показано на рисунке. Индикаторы перестанут мигать подтверждая, что инициализация подключения проведена успешно.

ВАЖНО!

Процедуру подключения необходимо проводить строго в порядке, указанном в инструкции.

ВАЖНО!

При подключении модели и пульта модель запоминает направление «носа» модели, которое будет использоваться при переходе в интеллектуальный режим HEADLESS или в режим возврата в процессе полета. Направляйте «нос» модели от себя, в сторону зоны полета при инициализации.

КАЛИБРОВКА ГИРОСКОПА

Процесс калибровки гироскопа необходимо выполнять перед каждым полетом.

Установите модель на горизонтальную плоскость. Нажмите кнопку калибровки. Индикация дрона начнет быстро мигать в течение нескольких секунд. По окончании процесса

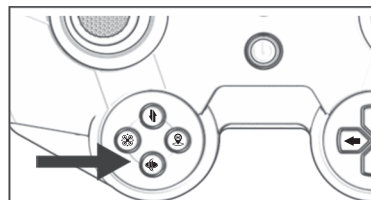

калибровки индикация будет гореть постоянно.

ВАЖНО! Если гироскоп дрона не откалиброван модель будет постоянно отклоняться в одну из сторон в процессе полета.

ВЗЛЕТ И ПОСАДКА ОДНОЙ КНОПКОЙ

Нажмите «Взлет/Посадка одной кнопкой». Дрон взлетит или совершит посадку немедленно. Также взлет и посадку после инициализации связи можно осуществлять отклонением ручки «газа» вверх или вниз.

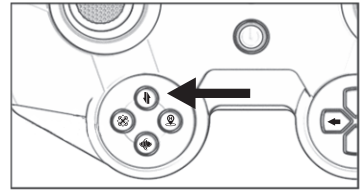

НАСТРОЙКИ

ВАЖНО! В процессе полета необходимо контролировать дистанцию между пультом управления и дроном. Рекомендуемая дистанция от пульта до 20 метров. Не превышайте дистанцию 50 метров так как это может привести к потере сигнала.

ТРИММИРОВАНИЕ

Если при нейтральном положении ручек пульта управления дрон во время полета постоянно дрейфует в одну и ту же сторону, устраните этот дрейф при помощи соответствующего триммера

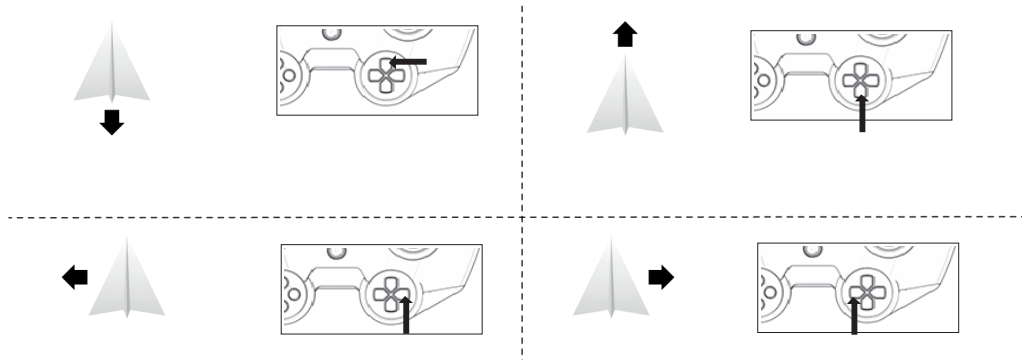

ПЕРЕКЛЮЧЕНИЕ СКОРОСТИ

При нажатии на кнопку переключения скоростей дрон будет менять скорость реагирования на команды с пульта.

- Если при нажатии вы слышите один звуковой сигнал – дрон в режиме «Новичок». Движения дрона будут более плавные.
- Если при нажатии вы слышите двойной звуковой сигнал – дрон в режиме «Стандартное управление».
- Если при нажатии вы слышите тройной звуковой сигнал – дрон в режиме «Спорт». Для того чтобы из режима «Спорт» перейти в режим «Новичок» необходимо еще раз нажать на кнопку переключения скоростей.

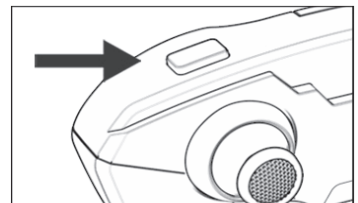

КУЛЬБИТ НА 360° ОДНОЙ КНОПКОЙ

Дрон способен совершать перевороты на 360° в любую сторону. Перед выполнением кульбита убедитесь, что аккумулятор дрона полностью заряжен и дрон находится на высоте не менее 1.5 метра относительно земли. Чтобы исключить касание земли после кульбита, рекомендуется выполнять перевороты во время набора высоты. Когда батарея разряжена, дрон не сможет энергично выполнить кульбит или после переворота сильно потеряет высоту. Пожалуйста, чтобы получать больше удовольствия от полета, заряжайте аккумулятор дрона вовремя.

Кульбит на 360° влево.

Кратковременно нажмите "кнопку 8" «Кульбит», затем до упора переместите правую ручку пульта управления влево, и дрон выполнит переворот на 360° влево.



Кульбит на 360° вправо.

Кратковременно нажмите "кнопку 8" «Кульбит», затем до упора переместите правую ручку пульта управления вправо, и дрон выполнит переворот на 360° вправо.



Кульбит на 360° вперед.

Кратковременно нажмите "кнопку 8" «Кульбит», затем до упора переместите правую ручку пульта управления вверх, и дрон выполнит переворот на 360° вперед.

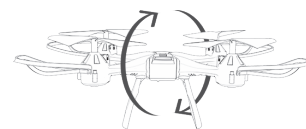
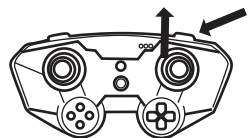

Кульбит на 360° назад.

Кратковременно нажмите "кнопку 8" «Кульбит», затем до упора переместите правую ручку пульта управления вниз, и дрон выполнит переворот на 360° назад.

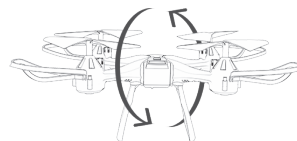
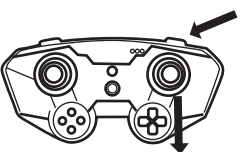

РЕЖИМ ПОЛЕТА HEADLESS

Во время инициализации соединения дрона и пульта, квадрокоптер запоминает направление продольной оси полета. При включении в полете режима HEADLESS, дрон будет управляться относительно этой оси и будет игнорировать текущее положение в пространстве (см рисунок ниже). Передатчик в этом режиме будет издавать периодический звуковой сигнал

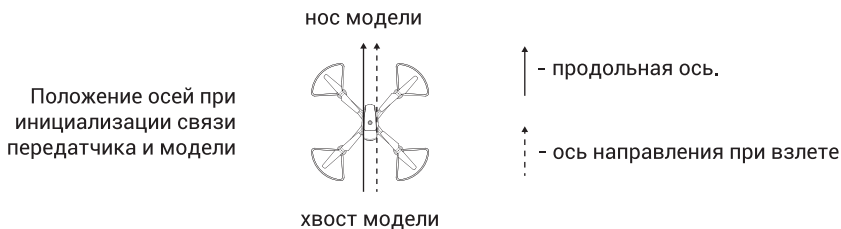

Обычный режим

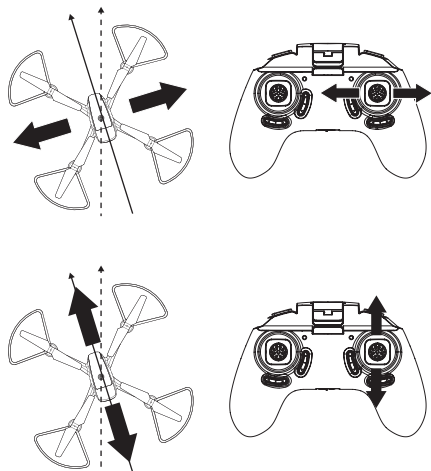

Режим HEADLESS

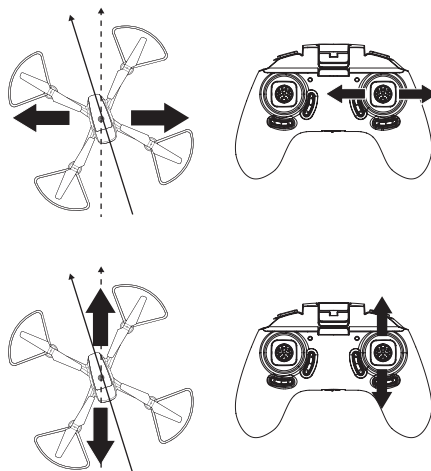

ВОЗВРАТ ОДНОЙ КНОПКОЙ

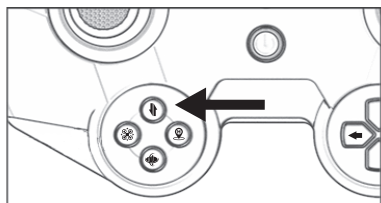

Если дрон улетит слишком далеко, его можно вернуть с помощью функции «Возврат одной кнопкой».

Во время полета, чтобы вернуть дрон, нажмите кнопку «Возврат одной кнопкой». После нажатия кнопки дрон полетит в обратном направлении от направления, которое он запомнил при инициализации связи (см. пункт Инициализация связи дрона с пультом управления).

Если в процессе полета дрон отклонился влево или вправо относительно направления старта, то он не будет возвращаться в точку взлета, а будет выполнять возврат параллельно этой оси. Вы можете скорректировать направление ручками управления «вправо/влево».

Если в процессе полета дрон улетел в обратную от места старта сторону (назад) – при включении функции «возврат» он будет улетать от места старта.

Выйти из режима можно отклонением ручки «вперед»

АВАРИЙНОЕ ВЫКЛЮЧЕНИЕ ОДНОЙ КНОПКОЙ

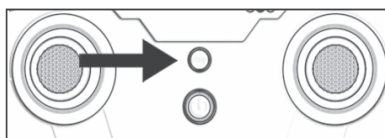

Если вы потеряли контроль управления дроном, его можно выключить путем нажатия кнопки «Аварийное выключение». Дрон отключится и упадет. Перед использованием данной функции убедитесь, что при падении дрон не причинит ущерба и травм. Также

убедитесь, что падение будет в зоне, в которой вы сможете найти его и забрать без причинения ущерба и травм себе и окружающим. Падение дрона в воду приведет к его повреждению и невозможности использовать в дальнейшем. Выбирайте с ответственностью места для полетов.

WI-FI КАМЕРА

Скачайте и установите программное обеспечение

1. Найдите и скачайте приложение «HIPER FPV» или «HIPER DRONES» в Apple Store или Google Play
2. Включите питание модели, светодиоды будут мигать, ожидая соединения с мобильным устройством.
3. Войдите в меню настроек вашего мобильного устройства и включите WIFI. Найдите сеть под названием "HIPER BREEZE FPV", нажмите кнопку подключения и дождитесь сообщения "подключено".
4. Откройте приложение и следуйте инструкциям в нем.



Последнее актуальное программное обеспечение можно скачать на сайте www.hiper-power.com в разделе "Радиоуправляемые игрушки".

МЕРЫ ПРЕДОСТОРОЖНОСТИ

1. Пожалуйста, перед полетом убедитесь, что аккумулятор дрона заряжен, а в пульт управления установлены свежие батарейки. Помните, при недостаточном напряжении дальность действия управления снижается.
2. Если аккумулятор разряжен, дрон не взлетит или не сможет летать.
3. Если какие-либо детали дрона сломаны и деформированы, пожалуйста, не запускайте дрон, пока не отремонтируете поврежденные узлы. Не включайте питание дрона, если его пропеллеры сломаны или повреждены, с неисправными пропеллерами дрон не сможет летать и может стать причиной травмы.
4. Пожалуйста, не допускайте падений или серьезных столкновений дрона с препятствиями, которые могут повредить квадрокоптер или сократить срок службы дрона.
5. Прочитайте инструкцию перед запуском. Запуск дрона предполагает, что инструкция была вами изучена.

УСЛОВИЯ ЭКСПЛУАТАЦИИ

Не допускается хранение устройства при экстремальных температурах (выше +40°C или ниже 0°C). Это может привести к сокращению ресурса аккумулятора и отрицательно сказаться на работоспособности.

УСЛОВИЯ ТРАНСПОРТИРОВКИ И ХРАНЕНИЯ

В упакованном виде устройство может транспортироваться в крытых транспортных средствах любого типа при температуре от -10 до +50°C с защитой от непосредственного воздействия атмосферных осадков, солнечного излучения и механических повреждений. Допускается использовать и хранить устройство при температуре от 0 до 40°C и относительной влажности 30 - 90%. Длительное хранение допускается только в заводской упаковке, в темном, сухом, чистом, хорошо вентилируемом закрытом помещении, изолированном от мест хранения кислот и щелочей. Допустимая относительная влажность окружающей среды 30 - 90%.

«HIPER Technology LTD» устанавливает срок службы устройства 2 года. Срок службы отсчитывается от даты продажи, если кратким руководством пользователя изделия не установлено иное ограничение.

ГАРАНТИЙНЫЕ ОБЯЗАТЕЛЬСТВА

Гарантийные обязательства

1. ОБЩИЕ ПОЛОЖЕНИЯ

1.1. Гарантия на приобретенное изделие подразумевает под собой право потребителя на бесплатный гарантийный ремонт изделия, кроме случаев, указанных ниже*, либо замену на аналогичное изделие, в случае невозможности ремонта в течение гарантийного срока (на изделие - 2 календарных месяца с момента покупки).

1.2. При приобретении изделия Покупатель обязан проверить отсутствие видимых дефектов: царапин, трещин, сколов, потертостей, а также проверить комплектацию и работоспособность изделия.

2. УСЛОВИЯ ПРИНЯТИЯ ИЗДЕЛИЯ НА ГАРАНТИЙНОЕ ОБСЛУЖИВАНИЕ

2.1. Изделие принимается на гарантийное обслуживание на основании заполненного формализованного сопроводительного листа (установленной формы), в котором указывается наименование изделия, артикул и другая информация о нем и его предполагаемая неисправность. Сопроводительный лист заполняется и подписывается Покупателем. На изделие, принятое в гарантийный ремонт, покупателю выдается бланк заказа (установленной формы) с серийным номером и датой его выдачи.

2.2. Изделие, передаваемое на гарантийное обслуживание, должно быть в полной комплектации и в чистом виде.

3. ПОРЯДОК ОСУЩЕСТВЛЕНИЯ ГАРАНТИЙНОГО ОБСЛУЖИВАНИЯ

3.1. Гарантийное обслуживание осуществляется путем тестирования (проверки) заявленной Покупателем неисправности изделия и, при подтверждении неисправности, проводится бесплатный гарантийный ремонт (обслуживание).

3.2. Покупатель обязан забрать изделие не позднее 14 календарных дней со дня окончания бесплатного гарантийного ремонта по адресу, указанному в сопроводительном листе. В случае, если Покупатель не забрал изделие в указанный срок, то начисляется оплата услуг по хранению изделия на складе в размере 5% от стоимости изделия за каждый день хранения. При превышении стоимости хранения изделия над стоимостью самого изделия, такое изделие засчитывается в оплату услуг по хранению и возврату покупателю не подлежит.

3.3. Выдача изделия после бесплатного гарантийного ремонта производится в том же виде и в той же комплектации, в которой оно было принято.

3.4. Основанием для получения изделия после бесплатного гарантийного ремонта является бланк заказа, выданный Покупателю при сдаче изделия по гарантии в ремонт.

*4. ОСНОВАНИЯ ДЛЯ ОТКАЗА В ПРОВЕДЕНИИ ГАРАНТИЙНОГО ОБСЛУЖИВАНИЯ

4.1. Гарантийному обслуживанию не подлежит:

4.1.1. Изделие с незаполненным, неправильно заполненным гарантийным талоном или без гарантийного талона.

4.1.2. Изделие, предоставленное для проведения проверки качества, после истечения гарантийного срока (на изделие - 2 календарных месяца с момента покупки).

4.1.3. Изделие с повреждениями, вызванными ненадлежащими условиями транспортировки, хранения и эксплуатации**, в том числе при использовании неоригинального зарядного устройства.

4.1.4. Изделие со следами воздействия и (или) попадания внутрь посторонних предметов, веществ, жидкостей, насекомых, а также имеющим посторонние надписи.

4.1.5. Изделие со следами вскрытия и (или) ремонта, произведенного самостоятельно и (или) не авторизованным сервисным центром.

4.1.6. Гарантийному ремонту и обслуживанию не подлежат расходные материалы (колодки, покрышки, пропеллеры и т.д.).

4.1.7. Гарантийному ремонту и обслуживанию не подлежит устройство и его комплектующие, используемые в коммерческих целях.

4.1.8. Изделие, используемое с нарушением правил эксплуатации:

- использование более, чем одним человеком одновременно;
- использование для прыжков или других маневров с элементами отрыва и удара о поверхность;
- превышение максимальной нагрузки, указанной в спецификации изделия.

4.1.9. Мотор, аккумулятор и изделие в целом могут выйти из строя или иметь следы быстрого износа, вследствие превышения нагрузок, использования и хранения в условиях повышенной влажности или под дождем, а также ударов о поверхность, неровности поверхности (камни, стыки плитки, ямы и т.д.). Изделие может быть снято с гарантии вследствие обнаружения в сервис центре подобных проблем.

4.1.10. Аккумулятор изделия требует подзарядки даже в условиях хранения, следите за уровнем заряда аккумулятора. Сервис центр может отказать в бесплатном гарантийном обслуживании, если в результате диагностики будет выявлен глубокий разряд, как следствие нарушения правил хранения аккумулятора.

4.1.11. Если обнаружены повреждения, вызванные воздействием влаги, высоких или низких температур, коррозией, окислением, попаданием внутрь изделия посторонних предметов, веществ, жидкостей, насекомых или животных.

5. "HIPER Technology Ltd" снимает с себя ответственность за возможный вред, прямо или косвенно нанесенный продукцией HIPER людям, домашним животным, имуществу в случае, если это произошло в результате несоблюдения правил и условий эксплуатации, установки изделия; умышленных или неосторожных действий покупателя (потребителя) или третьих лиц. Также "HIPER Technology Ltd" снимает с себя ответственность за возможный вред, прямо или косвенно нанесенный изделиями HIPER соответствующего назначения, в результате изменения и повреждения, утраты данных и информации.

**Эксплуатация изделия в штатном режиме, действия сторонних обстоятельств (скачков напряжения электропитания, стихийных бедствий, либо в условиях, не предусмотренных производителем, следы вскрытия и/или ремонта, а также имеющий механические и тепловые повреждения).

Артикул HQC-0028

Радиоуправляемый квадрокоптер HIPER BREEZE FPV

Торговая марка HIPER. Артикул HQC-0028. HIPER BREEZE FPV

Радиоуправляемый квадрокоптер HIPER BREEZE FPV. Изготовитель и его адрес: «ХАЙПЕР Технолоджи Лимитед» 3905 Ту Эксчендж скуэр, 8 Конноут плэйс, Гонконг, Китай. Филиал изготовителя: «ШЭНЬЧЖЭНЬ ХАЙПЕР ТЕХНОЛОДЖИ ЛИМИТЕД», адрес (юридический адрес): Эт. 3, зд. 1, шоссе Хуан У 11, промпарк Ин Тао Чжи, р-н Лунган, г. Шэньчжэнь, пров. Гуандун, 518100, Китай.

Соответствует требованиям ТР ТС 020/2011, ТР ЕАЭС 037/2016.

Дата изготовления: Июль 2022 года. Срок службы 2 года с даты продажи.

Страна производства: Китай.

Импортер: ООО «Мерлион», Российская Федерация, 143401, Московская область, город Красногорск, бульвар Строителей, дом 4, корпус 1, этаж 8, кабинет 819 . Претензии принимает ИМПОРТЕР.

©2022 HIPER Technology Ltd. All rights reserved. All registered trademarks are the property of their respective owners. Address: 3905 Two Exchange Square, 8 Connaught Place, Hong Kong.



Гарантийный талон HP22070000ME

Артикул HQC-0028

Дата и место приобретения: _____

ВНИМАНИЕ!

гарантийный талон недействителен без печати продавца.

Штамп магазина/продавца:

@2022 HIPER Technology Ltd. All rights reserved. All registered
trademarks are the property of their respective owners.
Address: 3905 Two Exchange Square, 8 Connaught Place, Hong Kong.