

PITUSO Carino

Многофункциональные детские
электрокачели

Инструкция

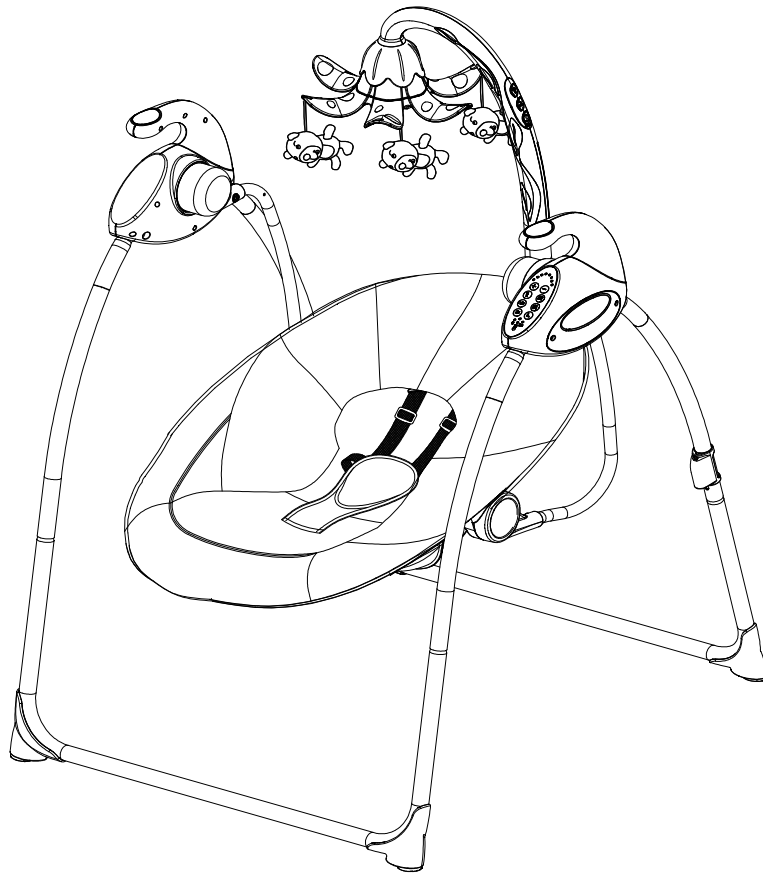

Поздравляем с приобретением данного товара! Пожалуйста, ознакомьтесь с инструкцией перед сборкой и эксплуатацией качелей. Сохраняйте инструкцию для дальнейшего использования.

Standard: EN16232

Компания: MARSGROUP

Содержание:

1. Перечень.....1
2. Сборка.....2~5
3. Применение.....4~9
4. Предупреждение.....10~11
5. Уход и ремонт.....12

I Перечень.

№	Картинка	Название	КОЛ-ВО
1		Сиденье	1 шт
2		Основная часть рамы 1	1 шт
3		Основная часть рамы 2	1 шт
4		Передняя и задняя ножка	2 шт
5		Часть музыкального мобиля	1 комп
6		Цветок с игрушками музыкальной мобиля	1 шт
7		Правая трубка	1 шт
8		Левая трубка	1 шт
9	Инструкция, адаптер, пульт дистанционного управления		1 упак

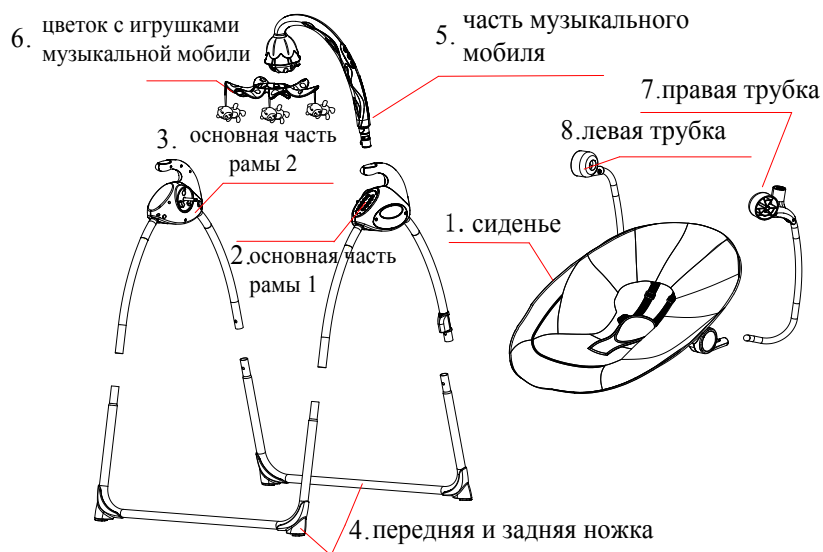

II Сборка

Предупреждение: Сборка должна осуществляться только взрослыми

1. Нажмите на кнопку и раскройте трубки основных частей рамы 1 и 2 как показано на рисунке

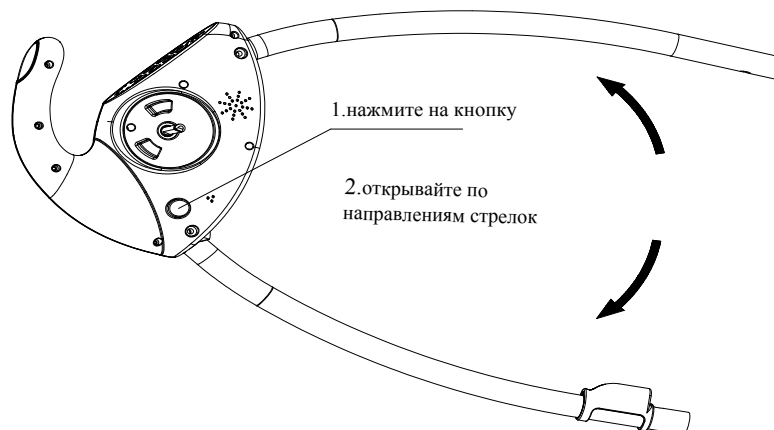

2. Вставьте переднюю и заднюю ножки рамы в трубки правой и левой части. Убедитесь, что пружинная кнопка надёжно фиксирует правую и левую раму с передней и задней рамой основания

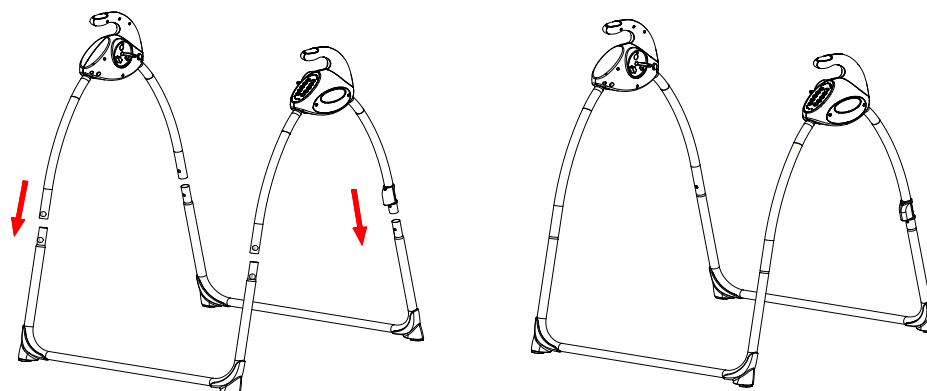

3. Присоедините боковые подвесные трубки сиденья к оси правой и левой рамы с механизмом качания и блоком управления, как показано на рисунке ниже. К раме с блоком управления присоединяется одна подвесная трубка сиденья с дугой для игрушек. К правой раме крепится вторая подвесная трубка сиденья. Обратите внимание, что горизонтальному положению оси должно соответствовать горизонтальное положение паза.

- Если вам не требуется функция качания, нажмите с усилием на кнопку фиксации, чтобы сиденье закрепилось неподвижно. Потяните за кнопку, чтобы сиденье снова могло качаться.

- Когда вам нужно снять сиденье, необходимо использовать твердый предмет с плоским круглым окончанием диаметром 4 мм, чтобы надавить им на кнопку отсоединения подвесных трубок сиденья от правой и левой рамы.

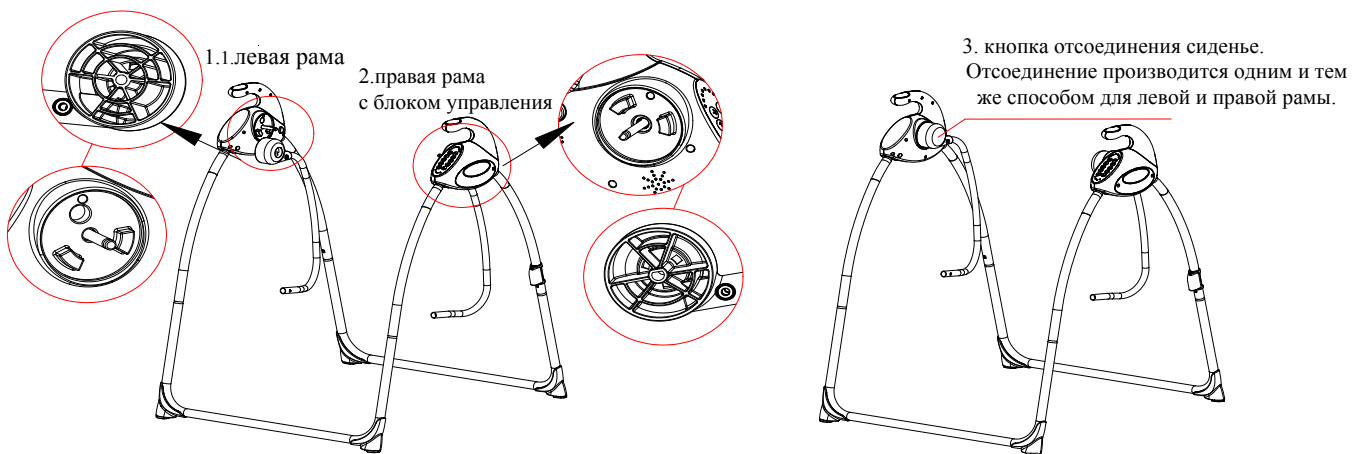

4. Соедините сиденье к правой и левой трубке, как показано на рисунке и убедитесь, что сиденье надежно зафиксировано.

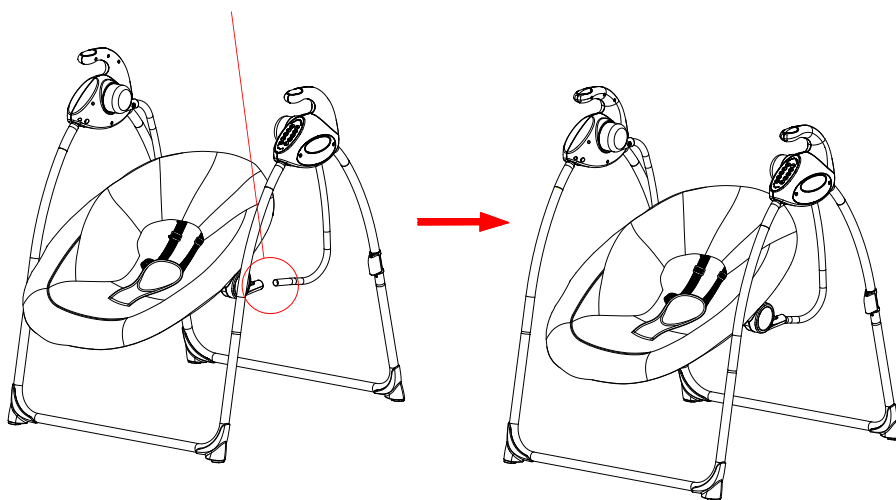

5. Установка игрушек. Соедините пазы на лепестках с выступами на держателе, как показана на картинке ниже.

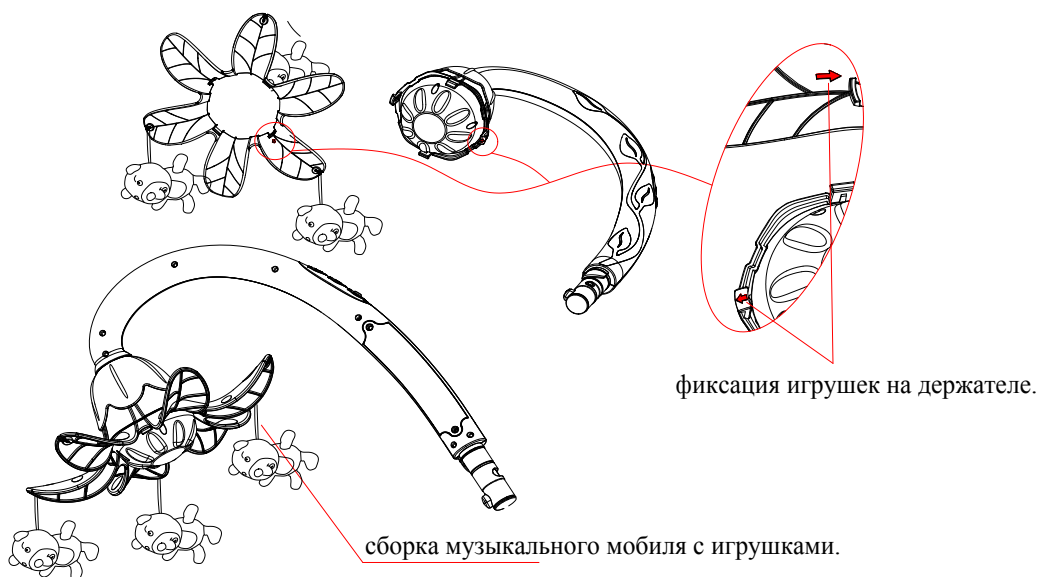

6. Установите уже собранную дугу с игрушками, как показано на рисунке ниже. Обратите внимание, что выступ в основании куда крепится дуга должен совпадать с выемкой в нижней части дуги с игрушками.

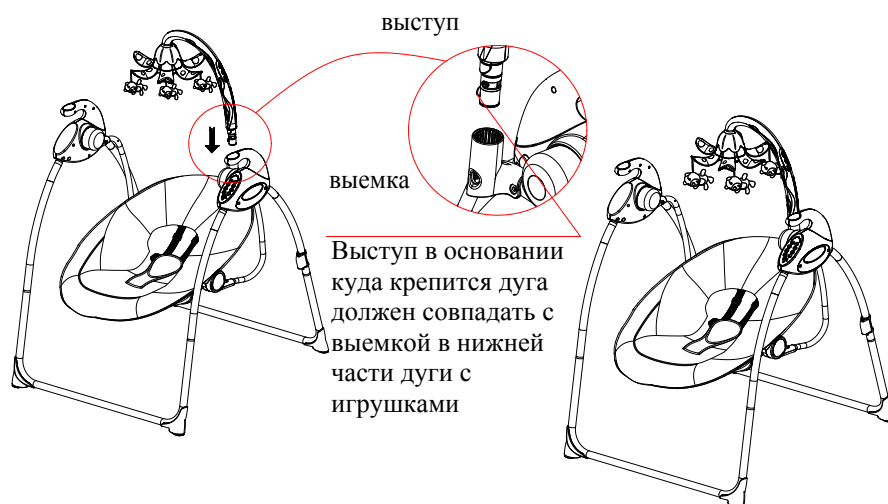

7. Зафиксируйте москитную сетку под сиденьем и сзади спинки сиденья, как показано на рисунке.

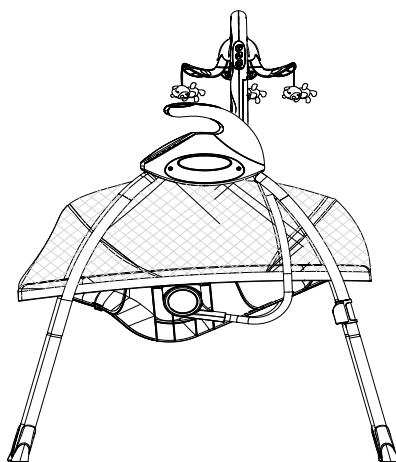

8. Нажмите на кнопки справа и слева от сиденья одновременно и установите лежачее положение, как показано на рисунке.

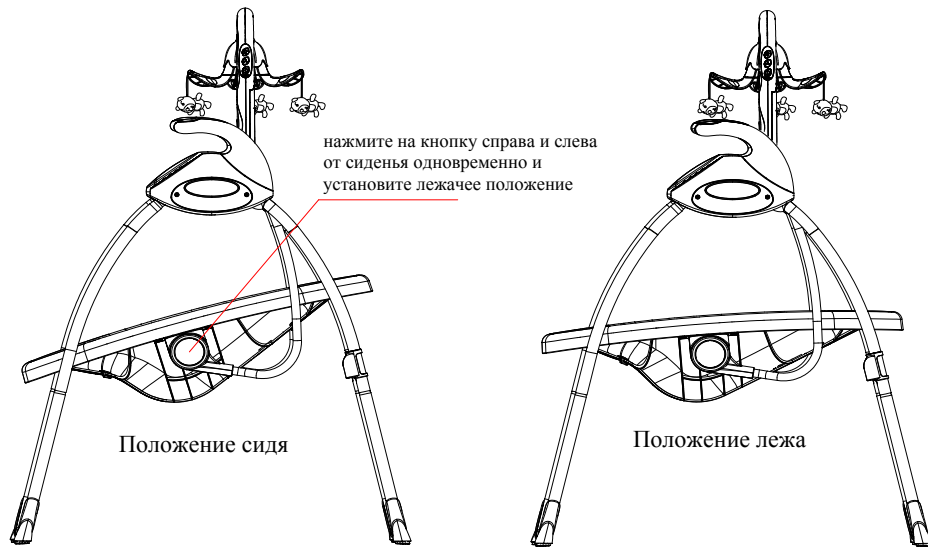

9. Дуга с игрушками может вращаться и может быть установлена в одном из возможных положений угла, как показана на рисунке.

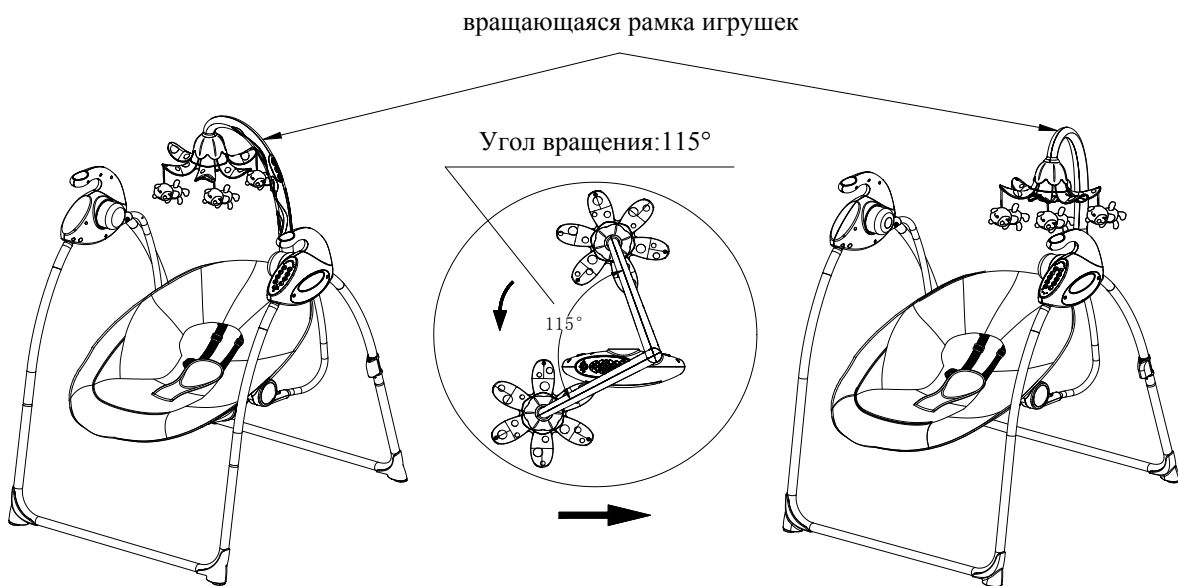

10. Хранение: Сложите передние и задние ножки нажав на кнопки одновременно как показано на рисунке.

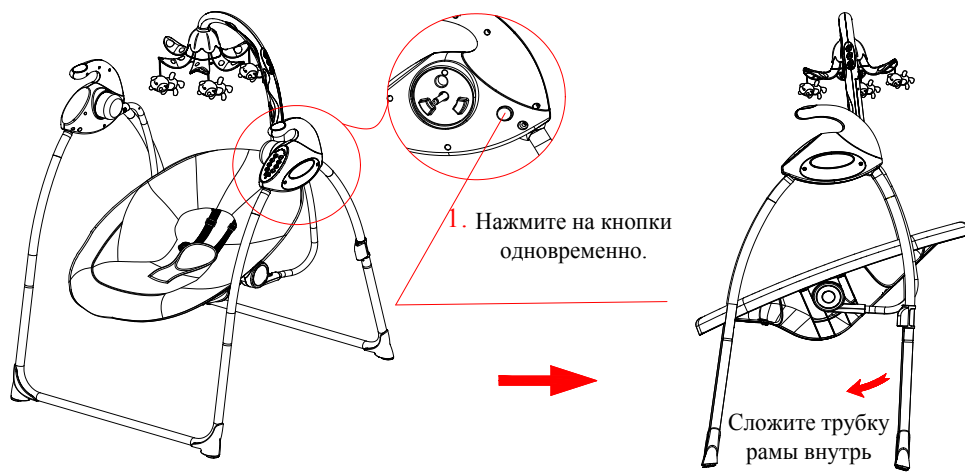

11. Проденьте ремни безопасности через застёжки, как это показано на рисунке ниже:

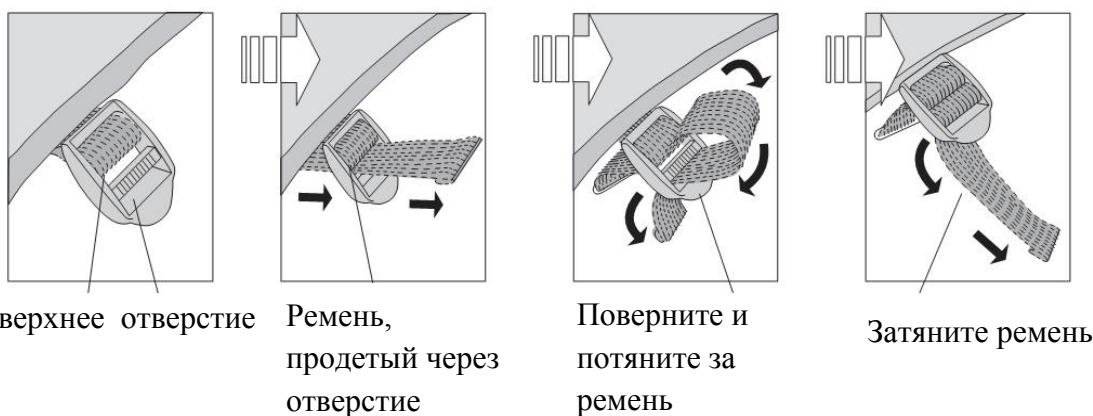

III Применение

1. Поместите ребёнка в сидение (см. рис.). Вставьте правый и левый ремни безопасности в замок (см.рис) и закройте специальной подушкой. Отрегулируйте ремни в пряжках для прочного закрепления ребёнка (но не слишком туго).

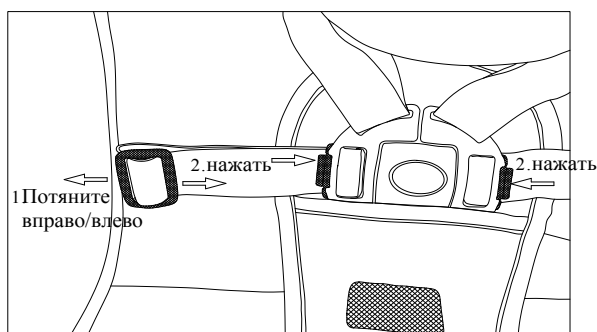
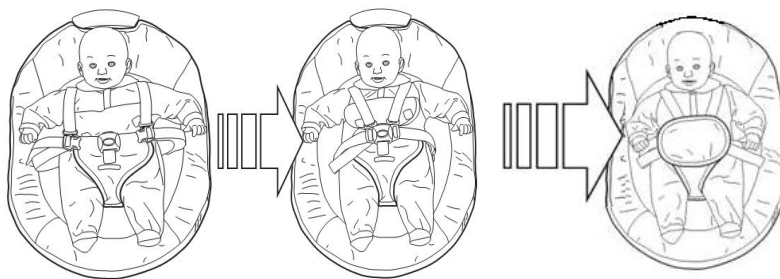

- ① Потяните пряжку влево или вправо, чтобы отрегулировать длину ремня безопасности на поясе.
- ② Нажать на кнопку пряжки, чтобы выровнять ремень безопасности на поясе.

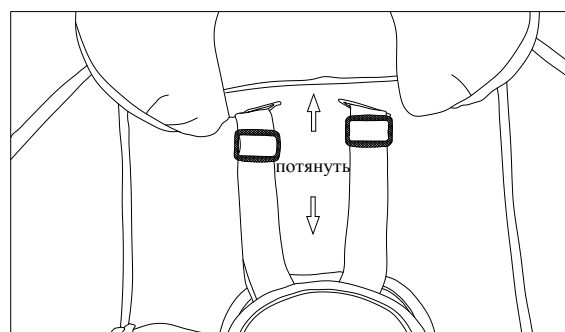

- ① Потяните пряжку влево или вправо, чтобы отрегулировать длину ремня безопасности на поясе.

2. Инструкция по эксплуатации:

Панель управления

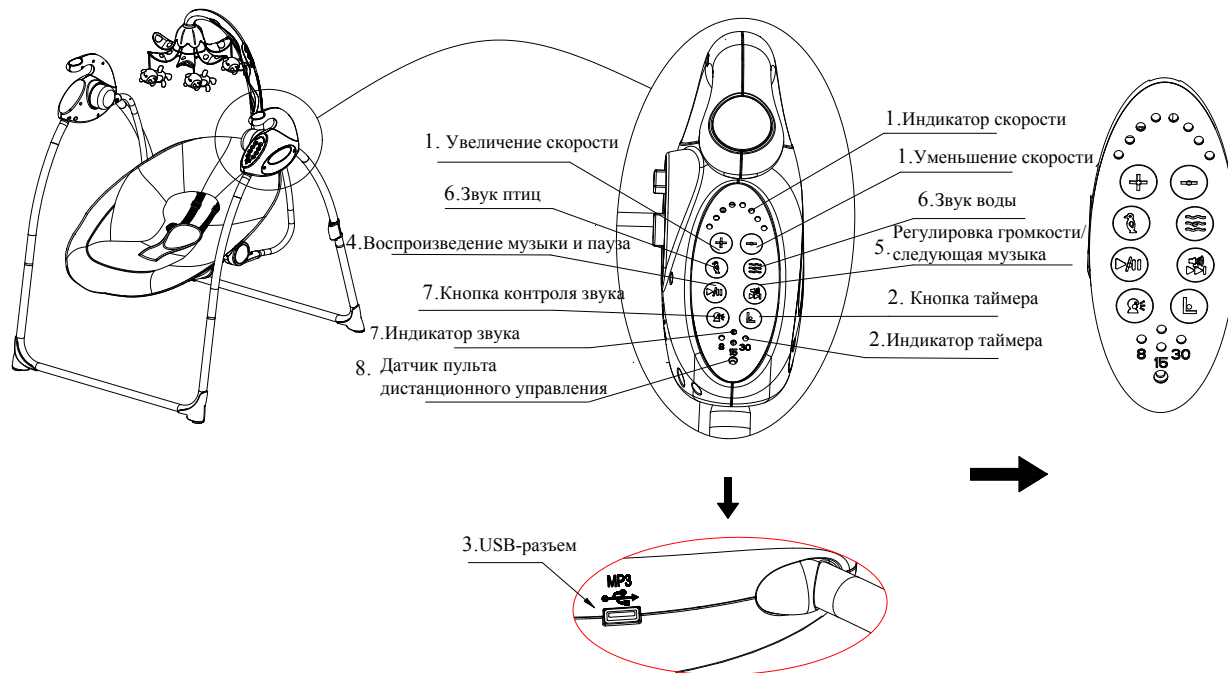

1. 8 уровней скорости (8 лампочек-индикаторов скорости), нажмите на кнопку со знаком «+» чтобы увеличить скорость и на кнопку со знаком «-» чтобы ее уменьшить. См. рис. выше.
2. 3 установки времени - при одной нажатии – свет работает 8 минут, второе нажатие - 15 минут и третье нажатие 30 минут. Когда время истечет, все функции качелей выключатся. Когда установка времени не используется, все функции работают пока не выключить питание.
3. USB разъем. Можно подключиться к USB-диску и включать музыку используя функции 4 и 5.
4. Кнопка включения и паузы. Нажмите на кнопку один раз, чтобы включить музыку, нажмите кнопку второй раз, чтобы остановить музыку. Эта функция также работает для USB-диска.
5. Кнопка громкости или переключения музыки. Нажмите на эту кнопку, чтобы переключить музыку. Громкость регулируется нажатием на эту кнопку подольше. Эта функция также работает для USB-диска.
6. Кнопки – звук воды и звук пения птиц. Нажмите на кнопку звука воды или пения птиц, чтобы включить, нажмите на эту же кнопку еще раз, чтобы выключить звук.
7. Кнопка голосового управления. При нажатии кнопки голосового управления включится индикатор. Нажмите на любую кнопку, чтобы выйти из режима контроля голоса. Когда приемник контроля голоса зафиксирует два или больше звуков, качели автоматически начинают работать качаться на самой низкой скорости и музыка на средней громкости.
8. Пульт дистанционного управления. Инструкция.



Инструкция по эксплуатации:

- * Функция регулировки качания: 8 скоростей качели.
Нажатием кнопки начинается автоматическое качание.
Кнопка “+” ускоряет скорость качания, одновременно включается индикатор.
Начинает работать с первой скорости и до 8-й, индикатор включается с каждым нажатием.
Кнопка “-” уменьшает скорость качания с каждым нажатием, индикатор выключается соответственно.
- * Кнопка “таймера”. Три настройки таймера, с каждым нажатием включается одна лампочка индикатора.
 1. С первым нажатием работает 8 минут
 2. Вторым нажатием начинает работать 15 минут.
 3. Третьим нажатием 30 минут
- * Кнопка “воспроизведения / пауза”. Первый раз нажимаем начинает играть музыка, нажимаем еще раз, чтобы остановить музыку
- * Кнопка “Следующая музыка”. Нажмите на кнопку для выбора следующей музыки.
- * Кнопка “Последняя музыка”. Нажимаем на эту кнопку, играет последняя выбранная музыка.
- * Кнопка “Звук воды”. Первый раз нажимаем, начинает воспроизводить звук воды, нажимаем еще раз, чтобы остановить.
- * Кнопка “Голосовое управление”. Когда датчик получает два или более последовательных звука, качели начинают качаться на первой скорости и воспроизводить мелодии средней громкости. Нажмите на кнопку для входа в режим голосового управления, нажмите любую кнопку для выхода из режима.
- * Батареи: выньте батареи, чтобы заменить их.

2. Электрокачели работает от 4 шт. АА(1.5 V) батарей (в комплект не входят)

или от адаптера (в комплекте).

- * Установите батареи, как показано на рис. ниже. Используйте отвертку, чтобы открыть крышку и снимать из батареи из батарейного отсека. Установите батареи согласно полярности, закройте крышку батарейного отсека обратно и закрепите его.

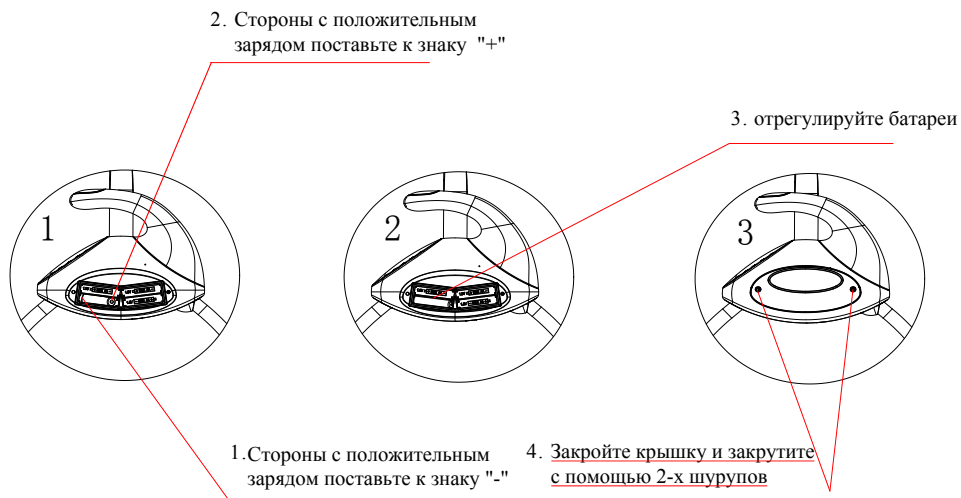

* Установите батареи, как показано на рис. ниже. Используйте отвертку, чтобы открыть крышку и снимать из батареи из батарейного отсека. Установите батареи согласно полярности, закройте крышку батарейного отсека обратно и закрепить его.

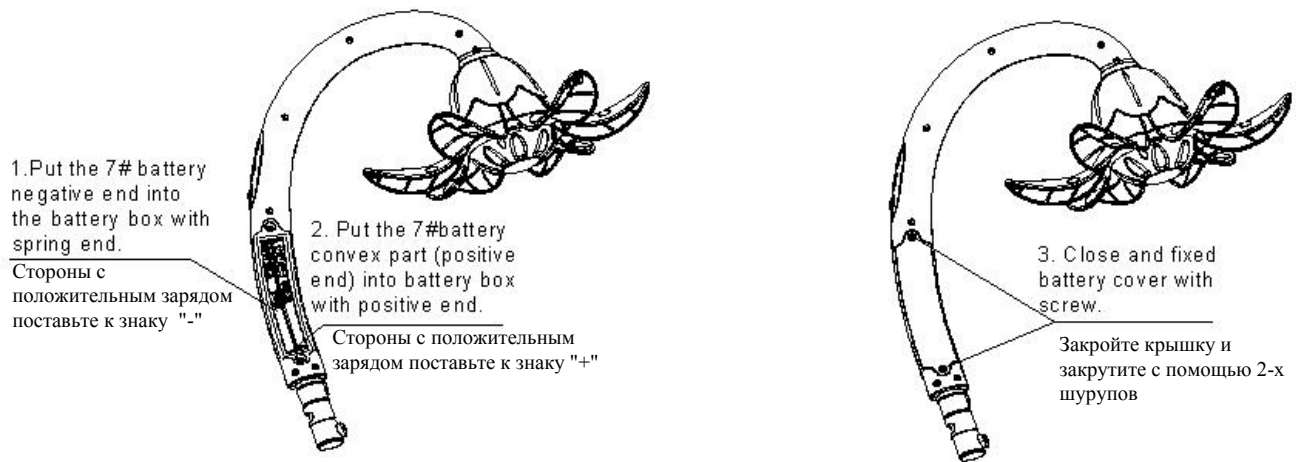

* Как показано на рисунке, вставьте DC штекер в DC разъем, AC штекер в 100-240V, 50/60Гц 0,3A

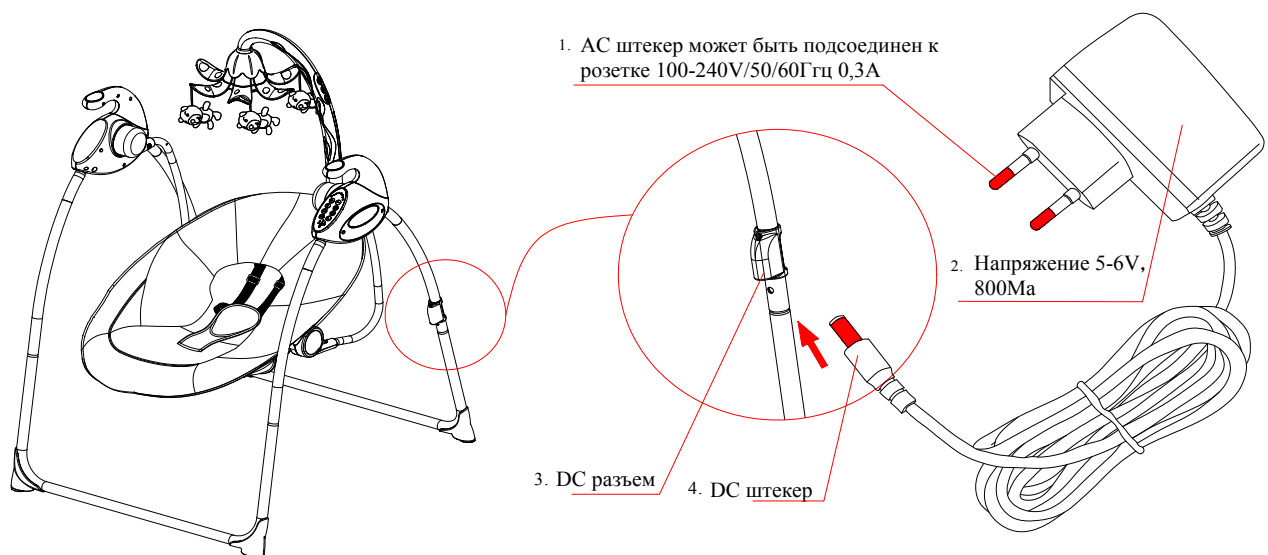



ВНИМАНИЕ!

- 1.** Если батарейки не являются аккумуляторами, то их нельзя заряжать.
- 2.** Аккумуляторные батареи могут заряжаться только взрослыми.
- 3.** Необходимо вынуть аккумуляторные батареи из качелей перед процессом подзарядки.
- 4.** Нельзя совмещать разные типы батареек – старые и новые.
- 5.** Батарейки должны быть установлены в правильной полярности.
- 6.** Удалите неисправные батарейки.
- 7.** Избегайте короткого замыкания в блоке питания.
- 8.** Входное напряжение адаптера должно быть 100-240V~50/60Гц 0,3
а выходное: 5.8-6V...800ма.
- 9.** При использовании адаптера, не позволяйте детям находиться рядом.
- 10.** Все детали проверяйте на исправность перед сборкой и эксплуатацией.



IV. **ВНИМАНИЕ!**

Во избежание серьёзных травм:

- 1) Важно! Сохраните инструкцию для последующих обращений.
- 2) НИКОГДА не используйте качели для детей массой менее 3 кг и более 13 кг.
- 3) Чтобы избежать серьёзных травм: ВСЕГДА пристёгивайте ребёнка, НИКОГДА не используйте качели для чрезмерно активных детей, которые могут выбраться из сидения.
- 4) НИКОГДА не сажайте в качели ребёнка, способного самостоятельно сидеть.
- 5) Никогда не оставляйте ребёнка без присмотра.
- 6) Качели не предназначены для переноски детей.
- 7) Не поднимайте качели за панель для игрушек.
- 8) Не поднимайте и не передвигайте качели, если ребёнок качается в них.
- 9) Не является игрушкой.
- 10) Не складывать, когда ребенок находится в качелях.
- 11) Не использовать для долгого сна.
- 12) Держать вдали от огня.
- 13) Не использовать, если какие-либо части утеряны и не использовать запчасти не предусмотренные производителем.

Внимание! ОПАСНО! Прекратите пользоваться изделием, если ребёнок чрезмерно активен. Никогда не ставьте качели на стол, высокие стойки, ступени или любые другие возвышенные поверхности. Ставьте качели ТОЛЬКО на пол!

Внимание! Опасно! Никогда не ставьте качели на мягкие поверхности, такие как кровать, диван, или кресло. Изделие может перевернуться. Это может привести к удушью.

Пожалуйста, при сборке изделия следуйте инструкции. Производитель не несёт ответственности за несоблюдение данного руководства.

V. Уход и очистка.

Подушка сидения: Снимите подушку с рамы. Застегните все фиксирующие замки. Ручная стирка в холодной воде без отбеливания.

Панель для игрушек и игрушка: протереть влажной тканью с мыльным раствором. Высушить на воздухе. Не погружать в воду.

Рама: Протрите раму чистой влажной тканью с мягким мыльным раствором.

Внимание! Не допускается машинная стирка, отбеливание и сушка.

2. Базовое обслуживание изделия

NO.	Возможная проблема	Решение
1	Качели не качаются или не играет музыка	Возможна неправильная сборка изделия или разряженные батарейки
2	Не работает при нажатии кнопки Пуска	Убедитесь, что батарейки внутри. Проверьте соблюдение полярности батареек.
3	Длительное хранение	Выньте батарейки
4	Сильно раскачивается	Убедитесь, что качели полностью разложены
5	Плохо раскачивается	Проверьте правильность фиксации рамы.

Гарантийный талон

Тип изделия:

Марка:

Модель:

Серийный номер:

Дата продажи:

Сведения о продавце



Место для печати
продавца

Название магазина: Подпись продавца:

Адрес:

Телефон:

Фамилия, И.О.:

Адрес:

Телефон:

Подтверждаю получение исправного изделия.
С условиями гарантии ознакомлен и согласен:

подпись покупателя

Внимание! Гарантийный талон действителен только при наличии печатей продавца на титульном листе и отрезных купонах

<p>ОТРЕЗНОЙ КУПОН</p> <p>Модель: <input type="text"/></p> <p>Серийный номер: <input type="text"/></p> <p>Дата продажи: <input type="text"/></p> <p>Место для печати продавца</p>	<p>ОТРЕЗНОЙ КУПОН</p> <p>Модель: <input type="text"/></p> <p>Серийный номер: <input type="text"/></p> <p>Дата продажи: <input type="text"/></p> <p>Место для печати продавца</p>
---	---