



ТОПОТУШКИ  
детские товары



Габаритные размеры, мм:  
1250x666x1085



## ИНСТРУКЦИЯ

по сборке  
кровать детская

**Дарина-6** (арт. 03)

**Материалы:** массив березы, ЛДСП, МДФ, ДВП.

**Кровать детская** разработана в соответствии с требованиями ГОСТ 19917. Предназначена для эксплуатации в закрытых отапливаемых помещениях при относительной влажности не более 70%. В процессе эксплуатации необходимо периодически затягивать ослабленные резьбовые соединения.

Уход за поверхностью кровати осуществлять мягкой сухой тканью.

Максимально допустимая нагрузка на общую поверхность спального места (наличие матраса обязательно) для детских кроватей составляет 20кг.

Эксплуатационная нагрузка ящика не более 3кг.

В целях обеспечения безопасности ребенка и во избежание поломки кровати угол отклонения маятникового механизма качания не должен превышать 10° (около 3см) от его вертикального положения в каждую сторону качания.

Данное изделие предназначено для использования одновременно только одним ребенком.

**Рекомендации по выбору размеров матраса:** 1200x600мм.

Толщина матраса должна быть такой, чтобы расстояние от верхней поверхности матраса до верхнего края ограждения кровати было не менее 500мм для самого низкого положения матраса и не менее 200мм для самого верхнего положения матраса.

В возрасте, когда ребенок может садиться, необходимо использовать нижнее положение ложа кровати.

**Сборку кровати** осуществлять согласно прилагаемой схеме.

Подготовьте место для сборки: освободите комнату от мешающих объектов, освободите место, где предположительно будет стоять собранная кровать, расстелите на полу одеяло, ковер или картон (чтобы предотвратить порчу напольного покрытия).

Детали перед сборкой протереть от пыли. Все детали должны быть надежно закреплены.

### ВНИМАНИЕ!

*Предприятие-изготовитель вправе:*

1. *Отгружать товар с мелкими дефектами на внутренней поверхности изделия согласно ГОСТ 16371.*
2. *Вносить изменения в изделия и в их комплектацию, не ухудшая его характеристики, без специального уведомления.*
3. *С целью улучшения условий сборки изделия поставлять продукцию с установленными на соответствующие детали втулками.*

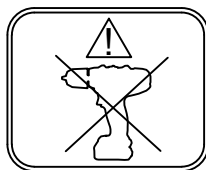

### Гарантийный талон

Наименование изделия \_\_\_\_\_

Модель \_\_\_\_\_

Дата покупки \_\_\_\_\_

Подпись продавца \_\_\_\_\_ штамп магазина

Настоящий талон представляет право на гарантийный ремонт в течение 12 месяцев со дня продажи.

-При оформлении покупки требуйте проверки внешнего вида и комплектации.

-Убедитесь, что данный гарантийный талон заполнен полностью и правильно.

-При отсутствии или неправильном оформлении Гарантийного талона гарантия не будет иметь юридической силы.

# Комплектность

Спинка левая-1шт

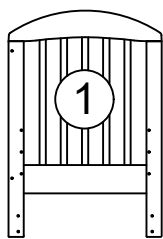

Ограждение переднее -1шт

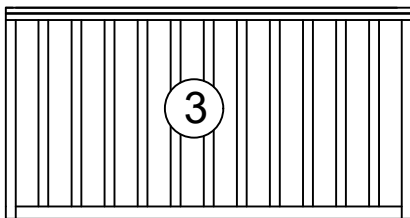

Ложе-1шт

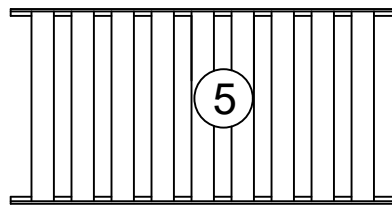

Спинка правая-1шт

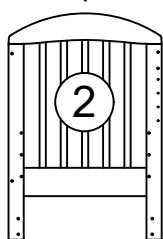

Ограждение заднее-1шт

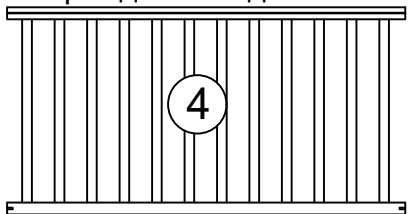

Планка дополнительная-1шт  
L=1200мм

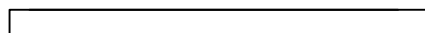

№8	Фасад ящика	1100x200x16мм	x1
№9	Стенка ящика боковая левая	435x110x16мм	x1
№10	Стенка ящика боковая правая	435x110x16мм	x1
№11	Стенка ящика задняя	1050x110x16мм	x1
№12	Дно ящика	1064x433x3мм	x1

№14	Стенка основания боковая левая	596x230x16мм	x1
№15	Стенка основания боковая правая	596x230x16мм	x1
№16	Стенка основания задняя	1107x200x16мм	x1
№17	Панель основания верхняя	1122x513x3мм	x1
№18	Планка основания верхняя с пазом	1107x36x22мм	x1
№19	Планка основания нижняя	1107x36x22мм	x1

№20ф



x22

№21ф

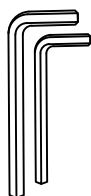

x1

№22ф



x4

№23ф



x4

№24ф



x2

№25ф



x4

№26ф



x1

№27ф



x2

№30ф



x12

№32ф



x4

№33ф



x22

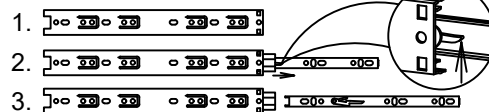

№34ф

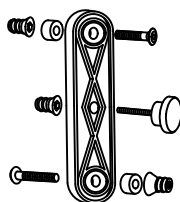

№34.1ф		x4
№34.2ф		x12
№34.3ф		x8
№34.4ф		x4
№34.5ф		x4
№34.6ф		x2

№35ф

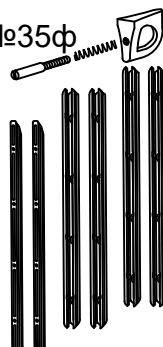

№35.1ф		x1
№35.2ф		x1
№35.3ф		x2
№35.4ф		x2
№35.5ф		x2
№35.6ф		x2
№35.7ф		x8
№35.8ф		x16
№35.9ф		x2

# Сборка основания

1. С помощью саморезов **№30Ф** закрепите направляющие **№26Ф** с внутренней стороны боковых стенок основания **№14** и **№15**.

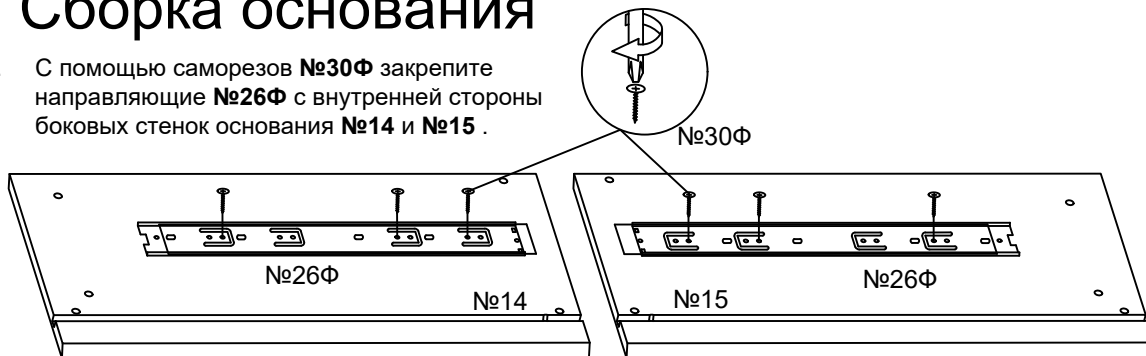

2. Используя винт-конфирмат **№20Ф**, прикрепите боковые стенки **№14** и **№15** к задней стенке основания **№16**.

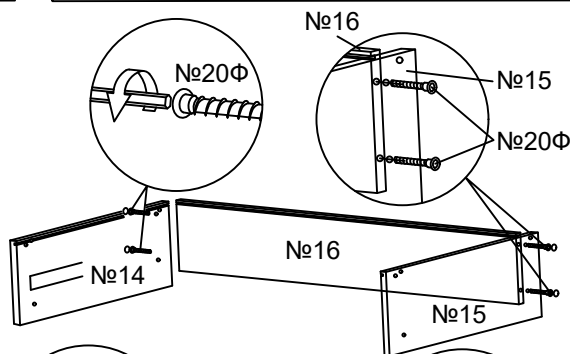

3. Используя винт-конфирмат **№20Ф**, прикрепите нижнюю планку основания **№19** к боковым стенкам **№14** и **№15**.

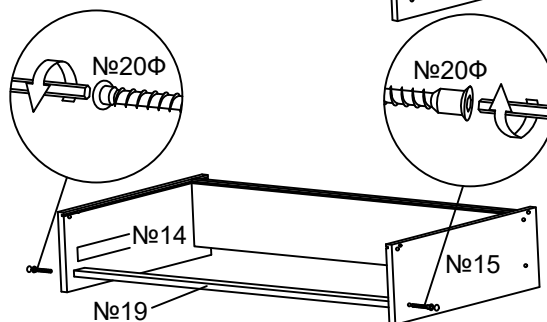

4. Установите верхнюю панель основания **№17** в пазы стенок **№14**, **№15** и **№16** лицевой стороной наружу.



5. Используя винт-конфирмат **№20Ф**, прикрепите верхнюю планку основания **№18** (пазом внутрь) к боковым стенкам **№14** и **№15**.

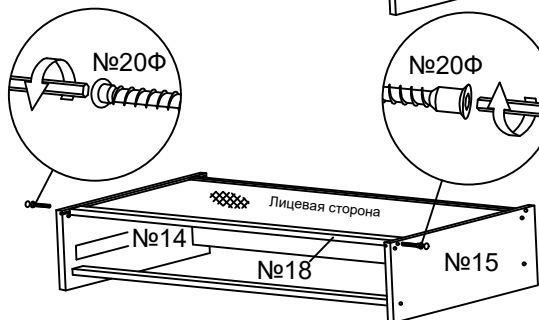

6. Вставьте подпятники **№25Ф** в отверстия в боковых стенках **№14** и **№15**.

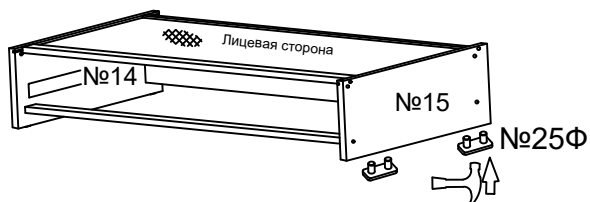

# Сборка ящика

1. Прикрепите боковые стенки ящика №9 и №10 к задней стенке №11, используя винт-конфирмат №20ф.

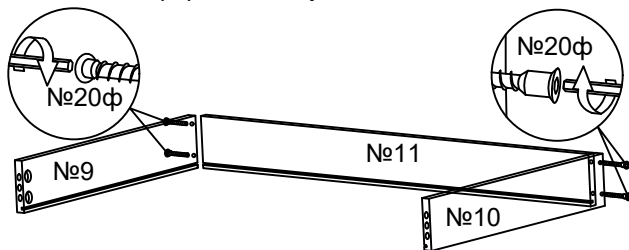

2. В пазы боковых №9, №10 и задней №11 стенок вставьте дно ящика №12 лицевой (белой) стороной внутрь.

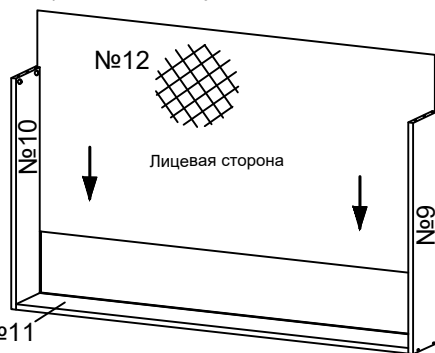

3. Установите шканты №24ф и штоки эксцентриковых стяжек №22ф на фасад ящика №8.

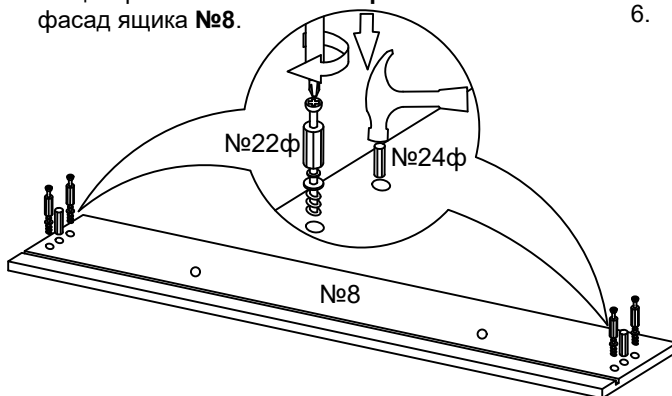

4. При помощи шкантов №24ф и эксцентриковых стяжек №23ф закрепите фасад ящика №8 на боковых стенках №9 и №10.

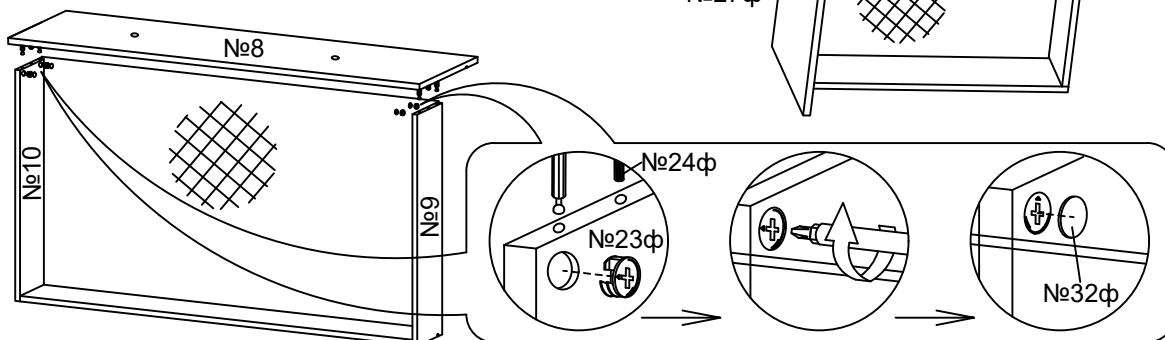

5. С помощью шурупов №30ф закрепите направляющие №26ф на нижние поверхности боковых стенок ящика №9, №10.

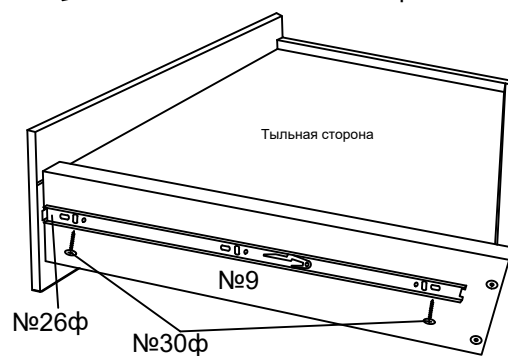
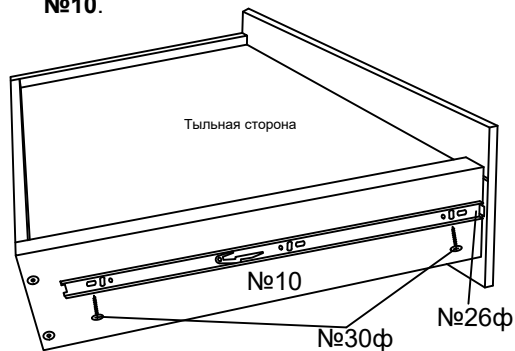

6. С помощью винтов прикрепите ручки №27ф к фасаду ящика №8.

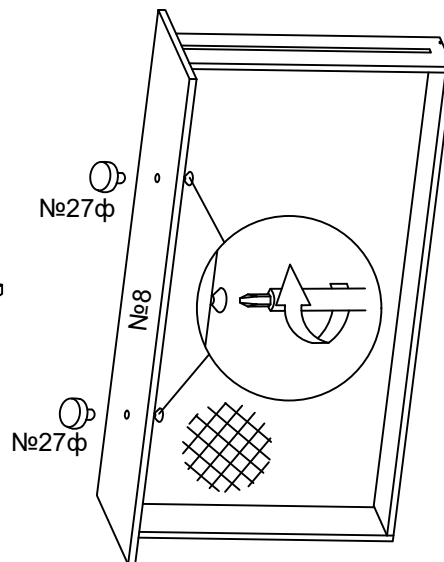

# Сборка кровати

1. В отверстия в спинках вверните втулки №34.2ф с наружной стороны. С помощью винтов-саморезов №35.7ф закрепите планки направляющие №35.1ф на спинках кровати ① и ②.

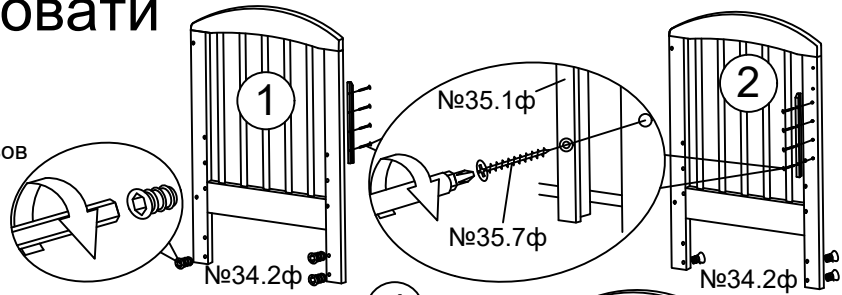

2. Винтами-конфирматами №20ф закрепите между спинками ① и ② ограждение заднее ④ и планку дополнительную ⑥.

## ВНИМАНИЕ!

При эксплуатации кровати в варианте "диван" (без переднего ограждения и направляющих опускного механизма на передних стойках спинок) **установка** дополнительной планки ⑥ с помощью винтов-конфирматов №20ф **обязательна**.

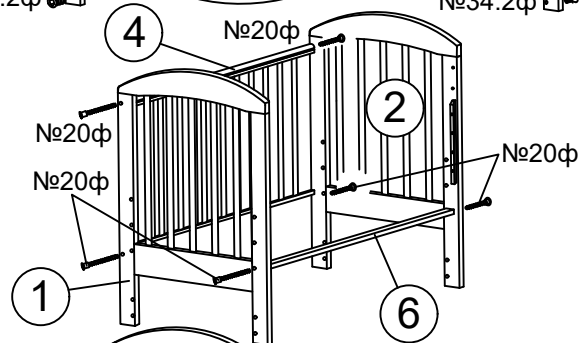

3. К спинкам кровати на необходимой высоте винтами-конфирматами №20ф прикрепите ложе ⑤.

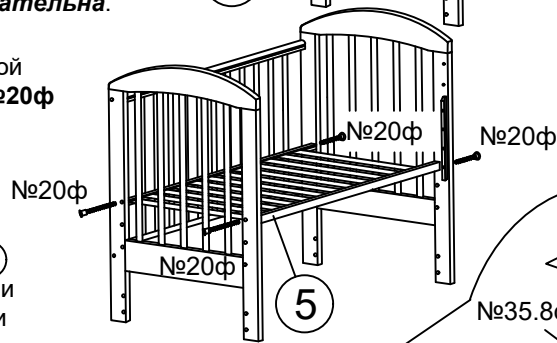

4. В пазы переднего ограждения ③ вставьте направляющие №35.2ф и закрепите их винтами-саморезами №35.8ф, а также вставьте резиновые амортизаторы №35.6ф, закрепив винтами-саморезами №35.9ф.

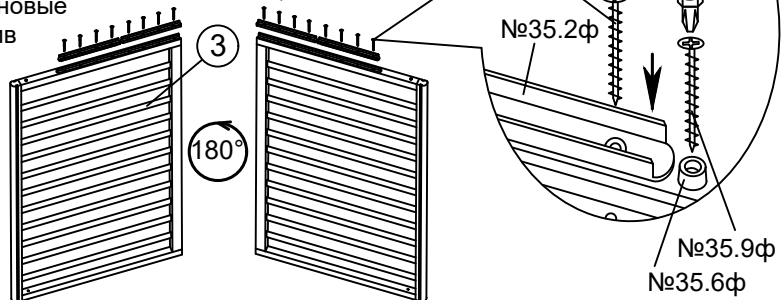

5. На переднем ограждении ③ установите скобы-фиксаторы №35ф:
  - а) вставьте пружину №35.5ф в отверстие в боковой стойке;
  - б) установите скобу №35.3ф резьбовым отверстием к боковой стойке ограждения;
  - в) вставьте шпильку резьбовую №35.4ф в пружину №35.5ф;
  - г) вкрутите шпильку №35.4ф в резьбовое отверстие в скобе №35.3ф.

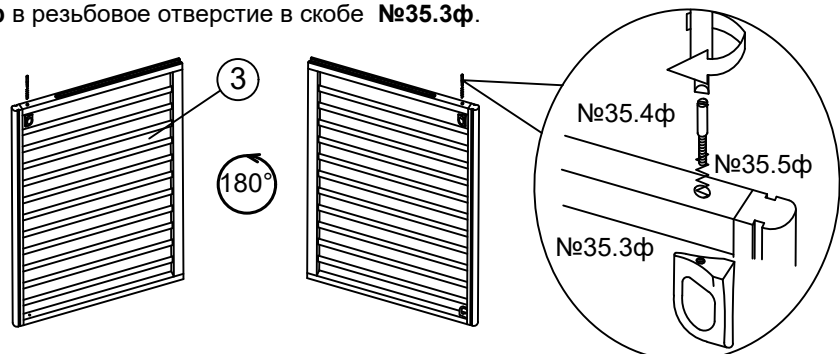

# Сборка кровати

(продолжение 1)

6. Установите переднее ограждение **3** на кровать:  
 а) вставьте ограждение сверху между спинками;  
 б) соедините направляющие **№35.1ф** и **№35.2ф**;  
 в) шпильками **№35.4ф** зафиксируйте ограждение в верхнем положении с помощью скоб **№35.3ф** и отверстий на спинках кровати.

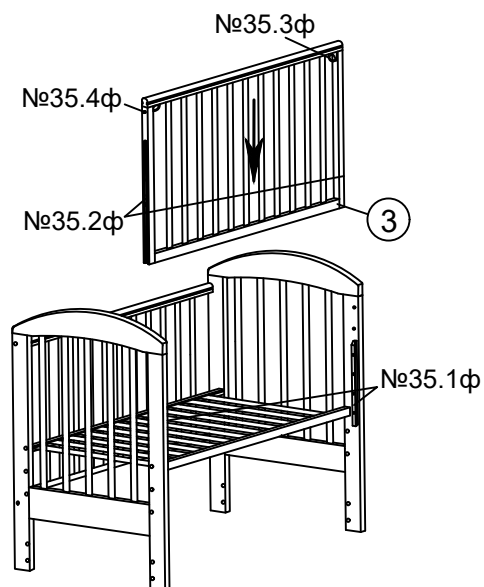

7. Прикрепите детали механизма качания **№34ф** к боковым стенкам основания.

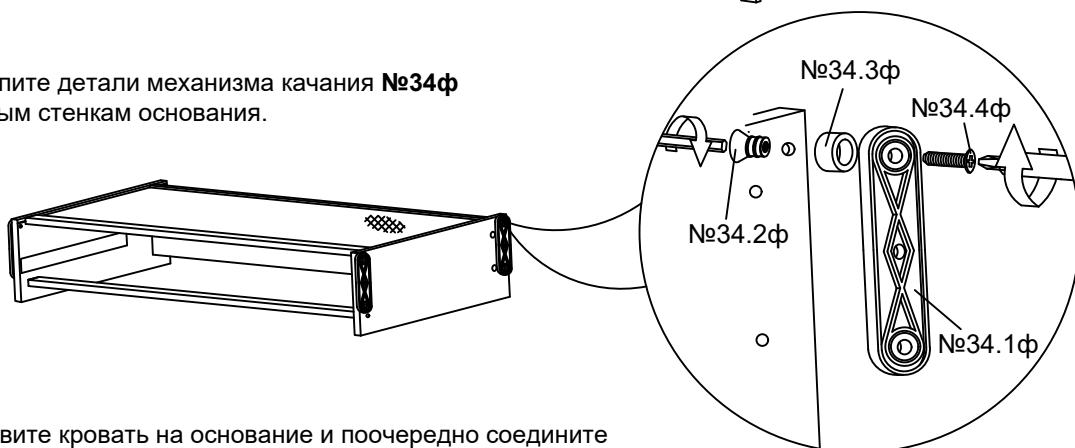

8. Установите кровать на основание и поочередно соедините винтами **№34.5ф** детали механизма качания **№34.1ф**, **№34.3ф** с резьбовыми втулками **№34.2ф** в спинках. Наклоните кровать и закрепите сначала два маятника с одной стороны, затем - с другой.

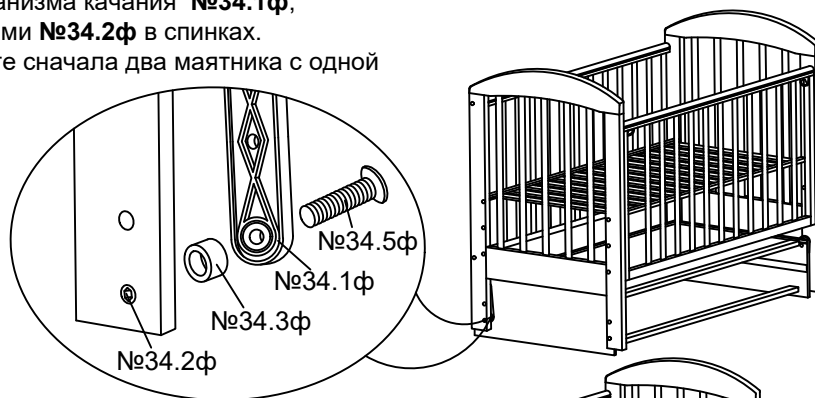

9. Установите ящик на направляющие **№26ф**. Во втулки вкрутите фиксаторы **№34.6ф**.

