

babyton™

СТУЛЬЧИК ДЛЯ КОРМЛЕНИЯ

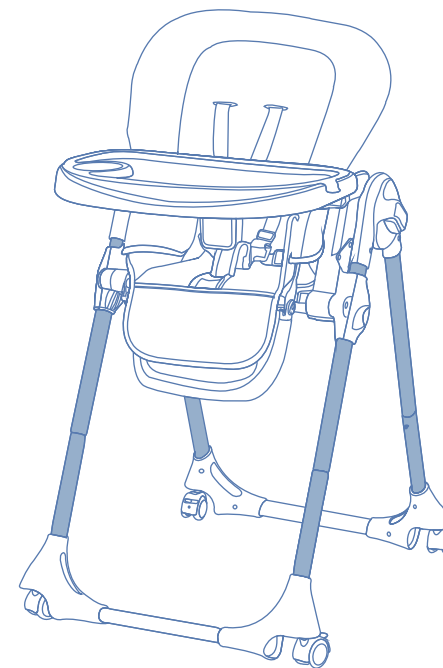

Арт. ВСН-508

ИНСТРУКЦИЯ ПО ЭКСПЛУАТАЦИИ

Перед использованием внимательно прочитайте инструкцию и сохраните ее для дальнейшего использования

Все рисунки приведены только для предоставления процесса сборки и использования. Комплектация может отличаться от приведенной в инструкции. Производитель имеет право изменить внешний вид и комплектацию без предварительного уведомления.

Предназначено для детей от 6 до 36 месяцев, весом не более 15 кг.

Импортер и уполномоченная организация по претензиям к изготовителю от потребителя по качеству продукции ПАО "Детский мир"

Юр. адрес: РФ, 119415, г. Москва, проспект Вернадского, д.37, корпус 3

Соответствует требованиям ТР ТС 025/2012 «О безопасности мебельной продукции»



УВАЖАЕМЫЕ ПОКУПАТЕЛИ!

Спасибо вам за выбор продукта торговой марки BABYTON.

Этот стул был разработан для безопасности ребенка при кормлении, имеет двойной столик с подстаканником, моющимся сиденьем, оснащенным 5-ти точечным ремнем безопасности и различными регулировками спинки, подножки и несколько уровней регулировки по высоте.

Стул предназначен для детей с 6 до 36 месяцев весом не более 15 кг.

Внимательно ознакомьтесь с инструкцией во избежание несчастных случаев.

Производитель оставляет право изменять спецификацию без предупреждения.

ВНИМАНИЕ!

Не пользуйтесь стулом:

- если есть какие – либо повреждения или отсутствие деталей.
- если ребенок не может самостоятельно сидеть.
- пока все детали не будут правильно установлены и закреплены.
- Не оставляйте ребенка без присмотра даже на короткое время.
- Во избежание получения травм или смерти от падения или выскальзывания из стула всегда правильно закрепляйте ремни и проверяйте надежность крепления ребенка.
- Не устанавливайте стул рядом с предметами, которые могут быть опасными для ребенка (электрическими проводами и приборами, газом, острыми предметами и т.п.)
- Убедитесь, что все пользователи стулом ознакомлены с его работой. Стул всегда должен легко открываться и собираться. Если не удастся разобрать и сложить стул, не делайте это силой, прочитайте инструкцию.
- Пользоваться только на ровном полу.
- Убедитесь, что стул полностью собран, прежде чем сажать в него ребенка.
- Убедитесь, что ребенок не достает до движущихся деталей, прежде чем делать какие-либо регулировки.
- Не передвигайте стул вместе с ребенком.
- Не позволяйте ребенку подниматься в стуле, играть или виснуть на стуле.

Это не игрушка!!!

УХОД И ОБСЛУЖИВАНИЕ

- Проверяйте регулярно, все ли закрепляющие детали правильно работают, проверяйте все крепления
- Регулярно проверяйте детали на предмет изношенности и повреждений.
- Не использовать смазочных материалов.
- Пластмассовые части можно очищать теплым мыльным раствором.
- Не используйте абразивные вещества и растворители. Не мойте стул проточной водой.

07

Регулировка высоты стульчика

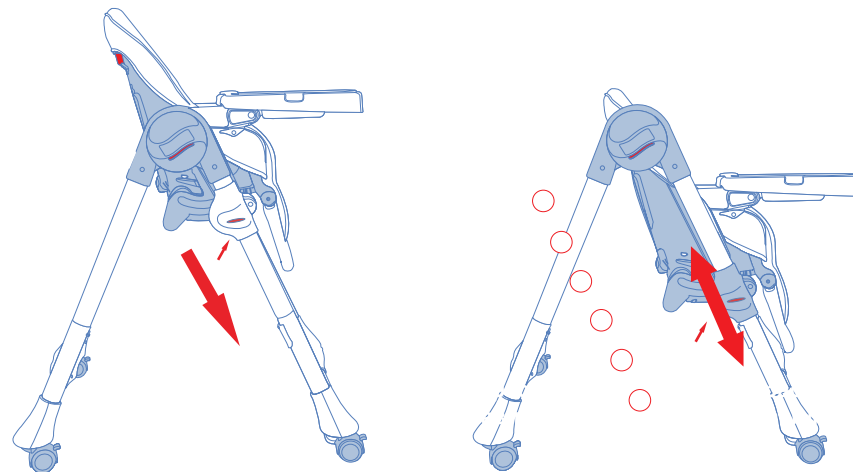

Чтобы поднять или опустить стульчик, нажмите и удерживайте двумя руками одновременно красные кнопки на обеих сторонах стульчика и отрегулируйте высоту стульчика, затем отпустите кнопки, чтобы они были зафиксированы в соответствующих отверстиях.

БУДЬТЕ ВНИМАТЕЛЬНЫ: никогда не выполняйте эту операцию, когда ребенок сидит в стульчике.

08

Сложение стульчика

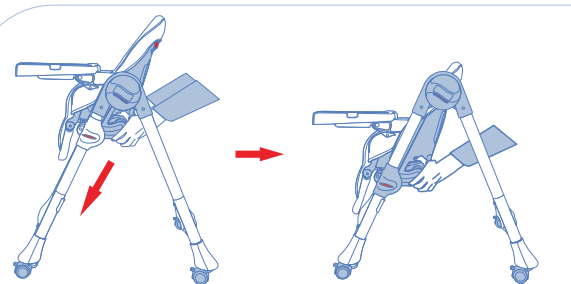

Нажмите и удерживайте обеими руками кнопки на задней стороне стульчика.

Опустите сиденье в самое низкое положение.

Нажмите и удерживайте обеими руками красные кнопки на местах соединения опорных ножек для их складывания.

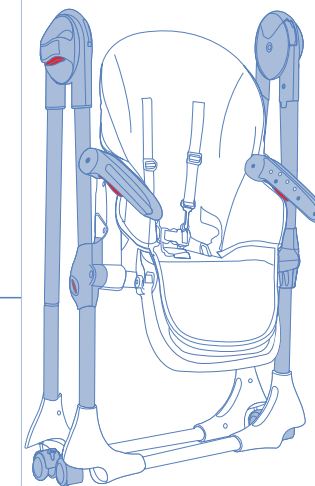
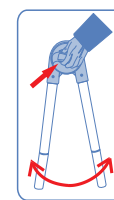

Стульчик сложен.

05 Использование ремней безопасности

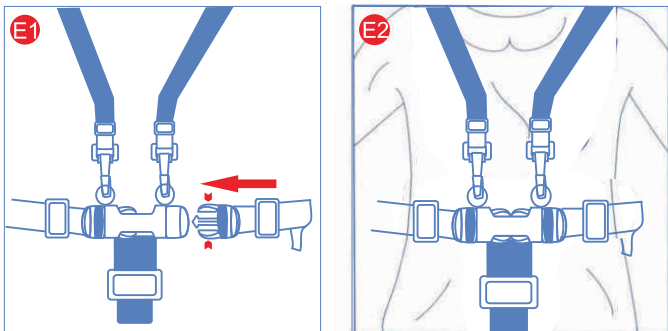

Освободите ремни безопасности (рис. 1). Стульчик оснащен пятиточечными ремнями безопасности. Поместите ребенка в стул и застегните ремни безопасности. Ремни безопасности могут быть зафиксированы в двух положениях по высоте.

БУДЬТЕ ВНИМАТЕЛЬНЫ: для обеспечения безопасности вашего ребенка очень важно использовать ремни безопасности вместе с бедренным ремнем. Использование одного только съемного столика не может гарантировать безопасность вашего ребенка. Убедитесь, что всегда используете ремни безопасности.

06 Регулировка спинки

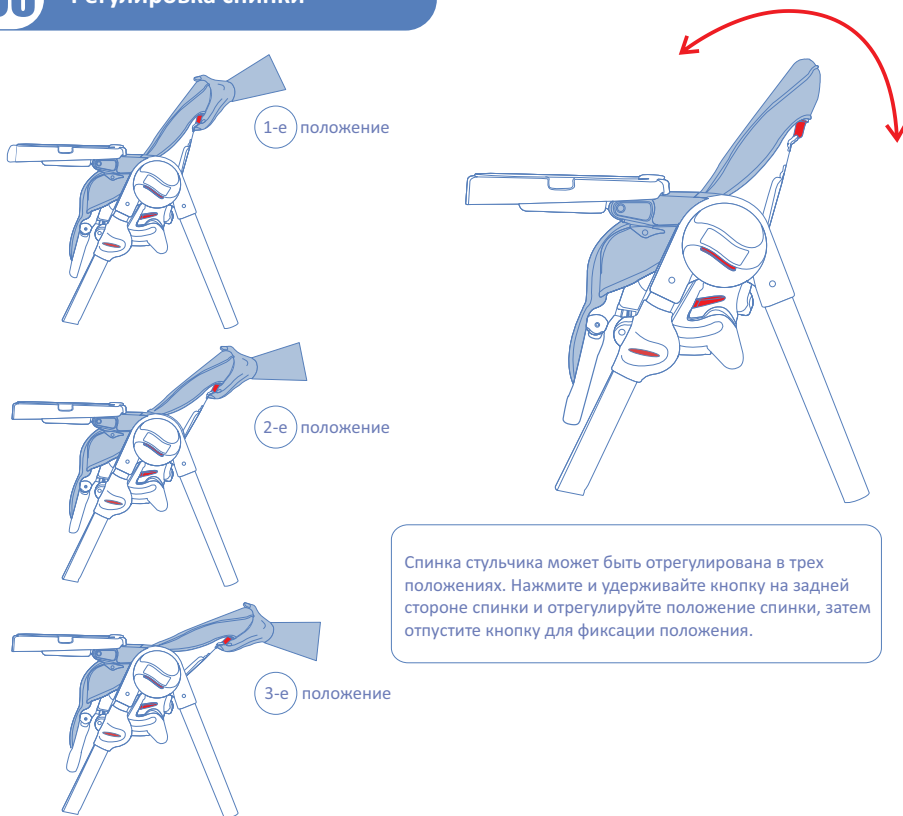

Спинка стульчика может быть отрегулирована в трех положениях. Нажмите и удерживайте кнопку на задней стороне спинки и отрегулируйте положение спинки, затем отпустите кнопку для фиксации положения.

СПИСОК ДЕТАЛЕЙ

Пожалуйста, сохраните все упаковки до тех пор, пока не убедитесь, что нет отсутствующих деталей. После сборки избавьтесь от упаковочного материала.

- A. Чехол на сиденье
- B. Ремень безопасности
- C. Кнопка регулировки наклона спинки
- D. Кнопки регулировки положения столика для еды
- E. Подлокотник для столика
- F. Двойной столик для еды
- G. Съемный Y-образный ограничитель
- H. Поясной/бедренный ремень/пряжка
- I. Подножка
- J. Кнопка регулировки подножки
- K. Кнопка складывания/раскладывания стульчика
- L. Кнопка для подъема/спуска стульчика
- M. Основной каркас стульчика
- N. Несущая ножка
- O. Колеса с блокировкой

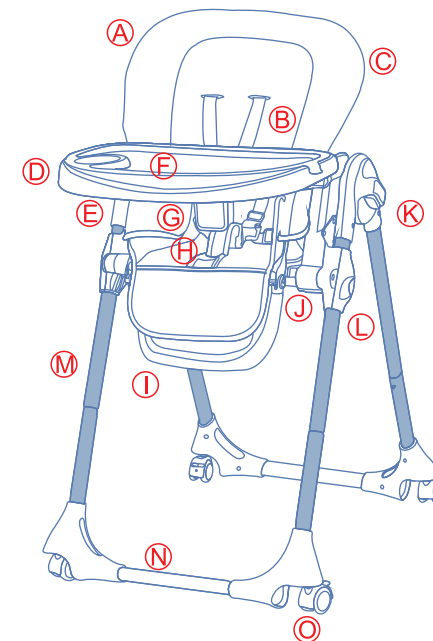

СПИСОК ДЕТАЛЕЙ



СБОРКА/КАК РАЗЛОЖИТЬ

При раскладывании стульчика убедитесь, что дети находятся на безопасном расстоянии от него. Во время сборки следите, чтобы дети не трогали подвижные части.

01 Сборка и разложение основного каркаса

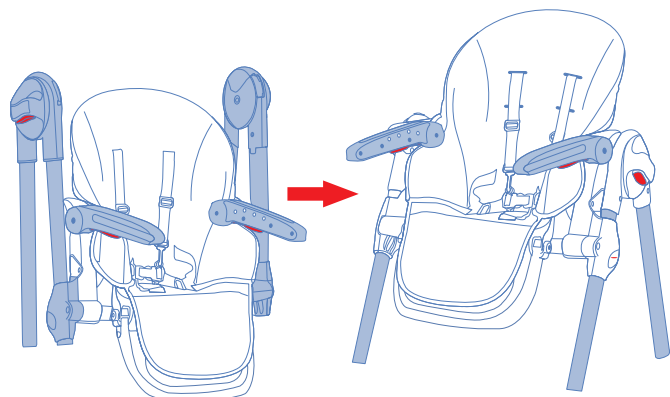

Стульчик в сложенном положении

Стульчик в разложенном положении

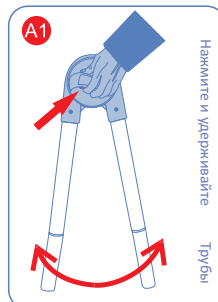

Разложите стульчик и подготовьте его для использования или установки. Как показано на рисунке, нажмите и удерживайте две кнопки одновременно на обеих сторонах опорных ножек для раскрытия опоры и отпустите кнопки, чтобы зафиксировать ножки на месте.

02 Сборка передних и задних опорных ножек

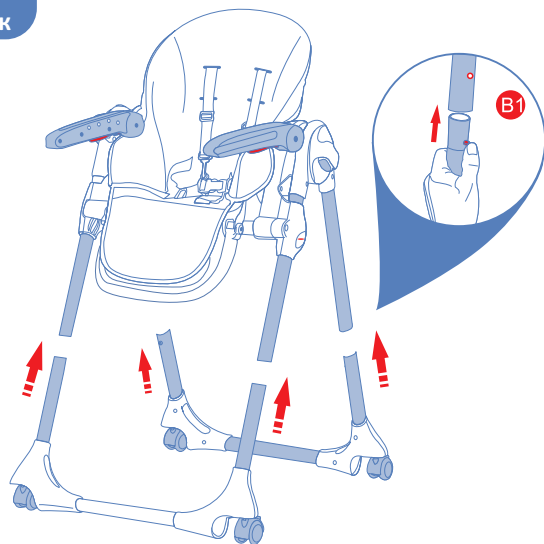
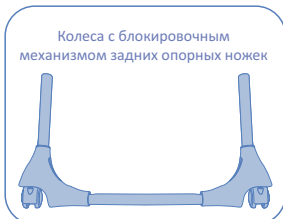

Чтобы собрать опорные ножки, нажмите и удерживайте стыковочные пружины и вставьте передние опорные ножки в отверстия, как показано на рис. B1.

03 Сборка и использование столика для еды

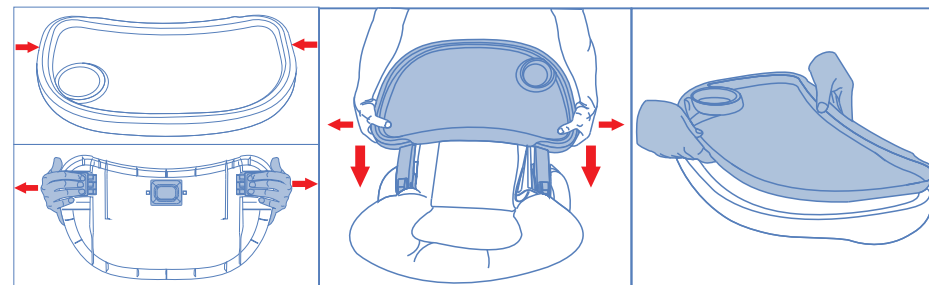

В данной модели стульчика мы использовали столик с двойной столешницей. Верхняя часть с отделением для стакана можно легко снять. Y-образный ограничитель должен быть установлен в отверстие под столик. Вставьте Y-образный ограничитель в отверстие до щелчка. Y-образный ограничитель зафиксирован. Нажмите и удерживайте кнопки под столиком как показано на рисунке и задвиньте его по направляющим на подлокотнике. Доступны 3 положения на выбор. Для регулировки положения столика нажмите и удерживайте кнопки под столиком и передвиньте его в желаемое положение. Затем отпустите кнопки, чтобы зафиксировать положение.

04 Кнопки для регулировки подножки

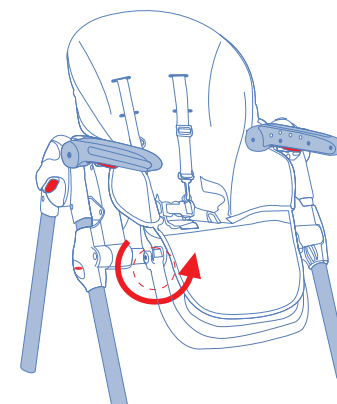

Нажмите и удерживайте одновременно две красные кнопки на обеих сторонах подножки и поверните подножку в желаемое положение, затем отпустите кнопки. Подножка будет зафиксирована при текущем угле наклона.