



VECTRON  
WAVE

ИНСТРУКЦИЯ

Всё что нужно для полётов летающей тарелки - это свободное пространство и 6 Алкалиновых батареек 1,5 V типа AA (в комплект не входят) и небольшая сборка. РЕКОМЕНДУЕТСЯ ИГРАТЬ ПОД ПРИСМОТРОМ ВЗРОСЛЫХ! ПЕРЕД ИГРОЙ ОЗНАКОМЬТЕСЬ ВНИМАТЕЛЬНО С ИНСТРУКЦИЕЙ! ЛЕТАЮЩАЯ ТАРЕЛКА НЕ ЯВЛЯЕТСЯ РАДИУПРАВЛЯЕМОЙ. ОНА «ЗАВИСАЕТ» НАД ЛЮБОЙ ПОВЕРХНОСТЬЮ БЛАГОДАРИ ВСТРОЕННОМУ СЕНСОРУ.

8+  
YEARS

Комплектация:

- 1 Летающая тарелка.
- 1 Декоративная антенна
- 1 Зарядное устройство
- 1 Инструкция

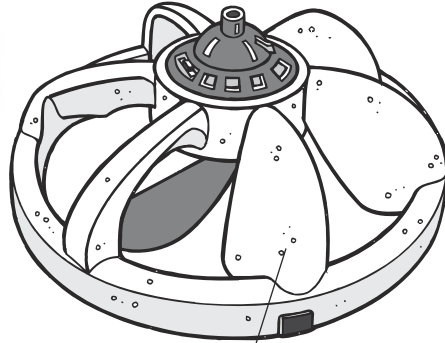

Летающая тарелка

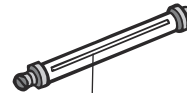

Декоративная антенна

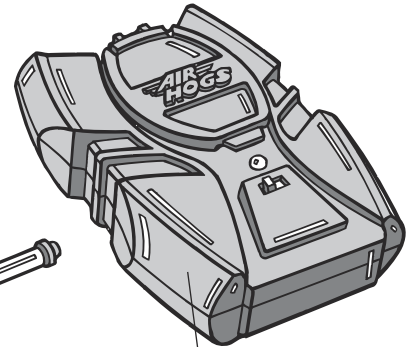

Зарядное устройство

### УСТАНОВКА И ЗАМЕНА БАТАРЕЕК

1. Откройте отсек для батареек при помощи отвёртки.
2. Если использованные батарейки находятся внутри, вытащите эти батарейки путём нажатия на одну из их сторон.
3. Вставьте новые батарейки, как показано на рисунке, соблюдая полярность (+/-).
4. Заверните винт отсека для батареек.
5. Проверьте Ваши местные законы для правильной утилизации батареек.

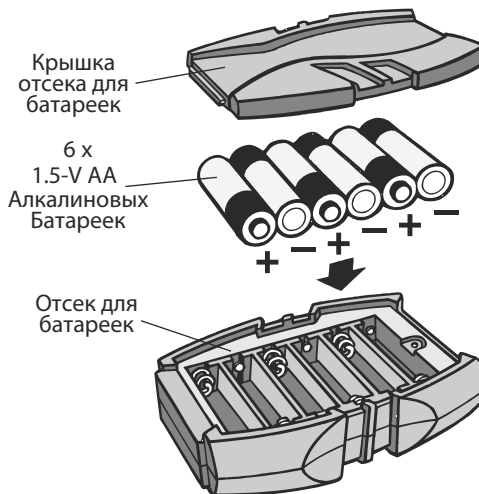

Прикрепите декоративную антенну к летающей тарелке всунув антенну в отверстие, расположенное сверху летающей тарелки. Используйте антенну для того, чтобы кидать и ловить летающую тарелку.

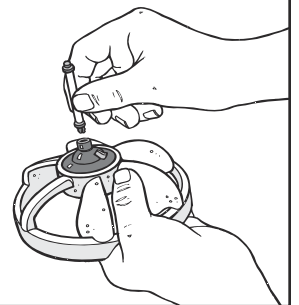

### ЗНАКОМСТВО С ЛЕТАЮЩЕЙ ТАРЕЛКОЙ

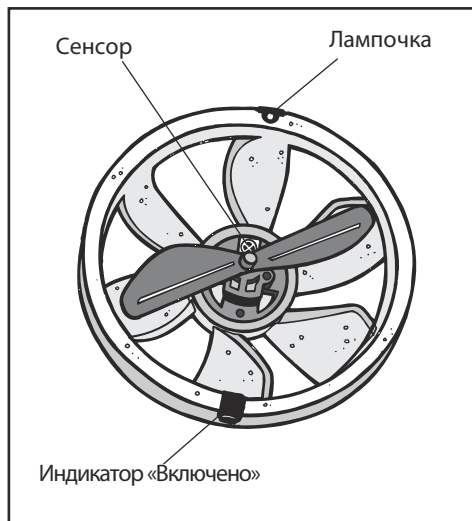
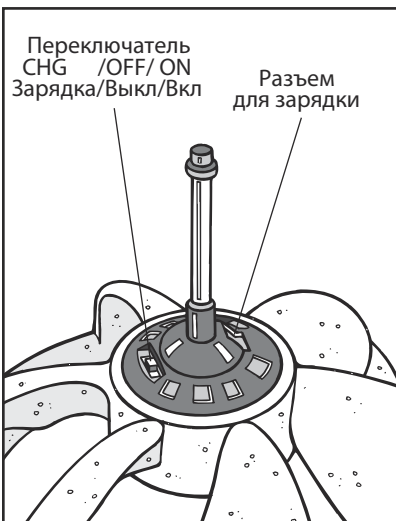

## ИСПОЛЬЗОВАТЬ ТОЛЬКО ВНУТРИ ПОМЕЩЕНИЙ

1. МЕСТО – играйте в просторной комнате вдали от хрупких предметов. Минимальный размер комнаты- 4,2 в ширину \* 4,2 метра в длину \* 3 метра в высоту.
  2. Избегайте полётов вблизи вентиляторов, фенов, кондиционеров, так как будет трудно контролировать летающую тарелку.
  3. Солнечный свет или другой яркий свет может повлиять на полёты летающей тарелки.
  4. Старайтесь летать подальше от других приборов с инфракрасными волнами.
- ВНИМАНИЕ:** Всегда спрашивайте разрешения у взрослых для игры в помещении.

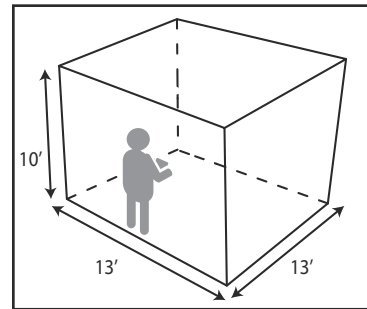
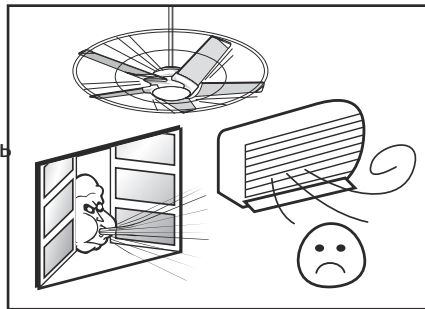

**⚠ ВНИМАНИЕ:** Никогда не летайте вблизи своего лица. Держите подальше от пропеллера летающей руки, волосы, глаза и другие части тела. Всегда взлетайте с ровной поверхности. Никогда не держите летающую тарелку в руках во время взлёта. Не пускайте летающую тарелку рядом с животными или людьми. Летайте подальше от хрупких предметов и электронных устройств.

## ЗАРЯДКА ЛЕТАЮЩЕЙ ТАРЕЛКИ

1. Откройте крышку зарядного устройства, чтобы достать провод.
  2. Вставьте провод зарядного устройства в гнездо зарядки на летающей тарелке.
  3. Переверните переключатель на летающей тарелке в положение CHG (Зарядка).
  4. Переверните переключатель за зарядным устройстве в положение CHG (Зарядка).
- Лампочка на зарядном устройстве начнет мигать красным светом. Когда зарядка закончится, индикатор загорится оранжевым светом. Зарядка может длиться до 30 минут. Это зависит от того, насколько сильно разрядился аккумулятор летающей тарелки. После зарядки, летающая тарелка может летать в течение 5 минут.
- ВНИМАНИЕ:** Для более хорошего полёта летающей тарелки, полностью заряжайте летающую тарелку каждый раз.

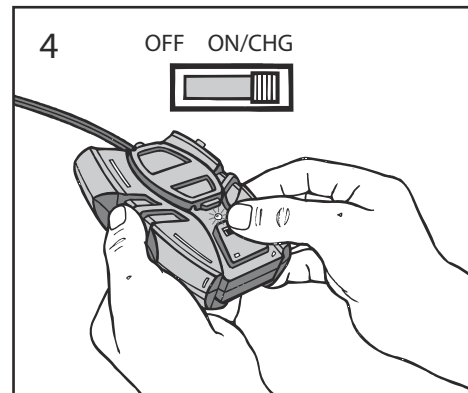
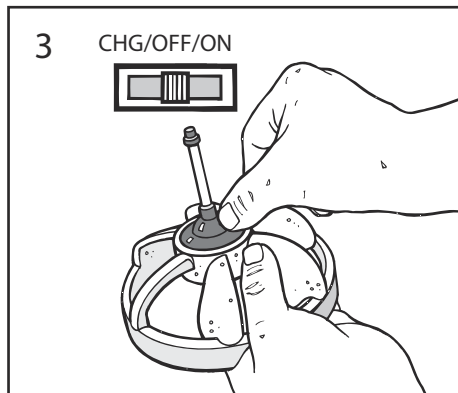
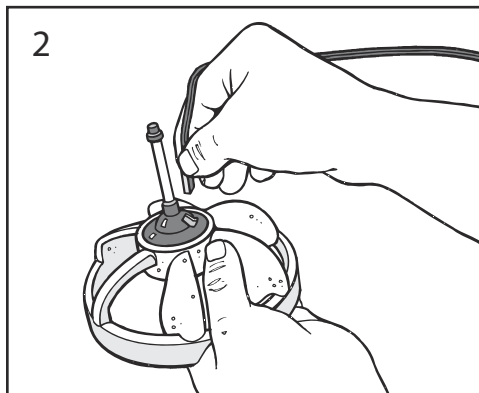
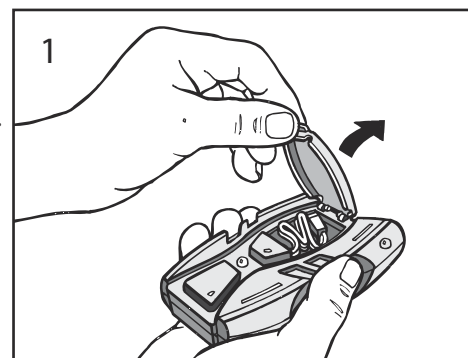

## КОГДА ЛЕТАЮЩАЯ ТАРЕЛКА ЗАРЯДИЛАСЬ

1. Переверните переключатель на зарядном устройстве в положение «OFF».

2. Отсоедините провод зарядного устройства от летающей тарелки и засуньте провод под крышку зарядного устройства.

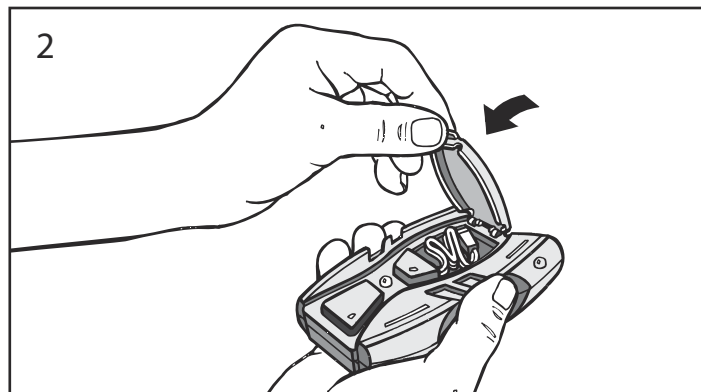
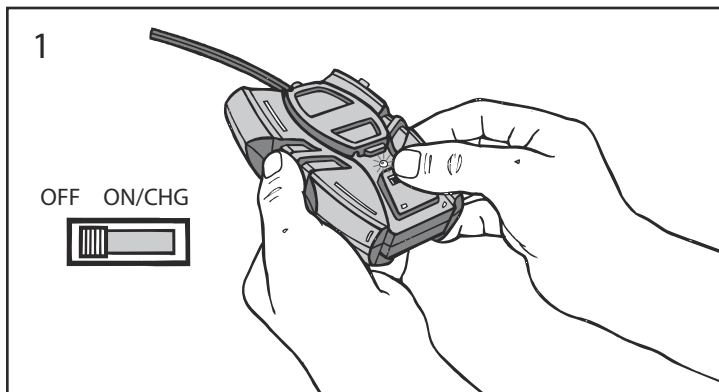

## КАК ИГРАТЬ ЛЕТАЮЩЕЙ ТАРЕЛКОЙ

1. Включите летающую тарелку «ON». Через несколько секунд пропеллер начнёт крутиться.

**⚠ ВНИМАНИЕ:** Будьте аккуратны когда берете летающую тарелку в руки.

2. Установите летающую тарелку на ровную поверхность или на пол. Она полетит вверх, потом вниз, потом опять вверх и вниз. После нескольких подъёмов и спусков летающая тарелка начнёт летать более сбалансированно, что позволит Вам ей управлять.

**ВНИМАНИЕ:** Пока тарелка не начала балансировать, не надо брать её в руки, так как это делает полёт менее сбалансированным.

3. Игра руками: летающая тарелка висит над Вашей вытянутой рукой.

4. Перекидывание: Возьмите тарелку за антенну и легонько бросьте Вашему напарнику в игре под углом 10-30 градусов.

5. После того, как Вы закончили играть, нажмите кнопку «СТОП» зарядного устройства. Затем переведите переключатель на летающей тарелке в положение OFF.

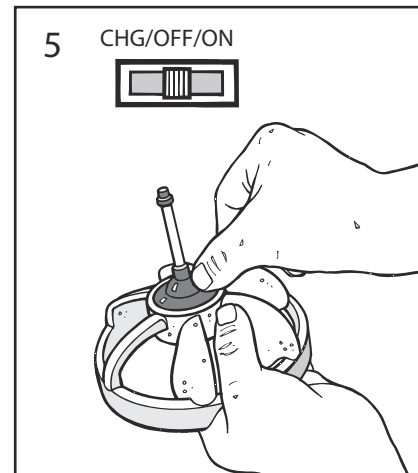
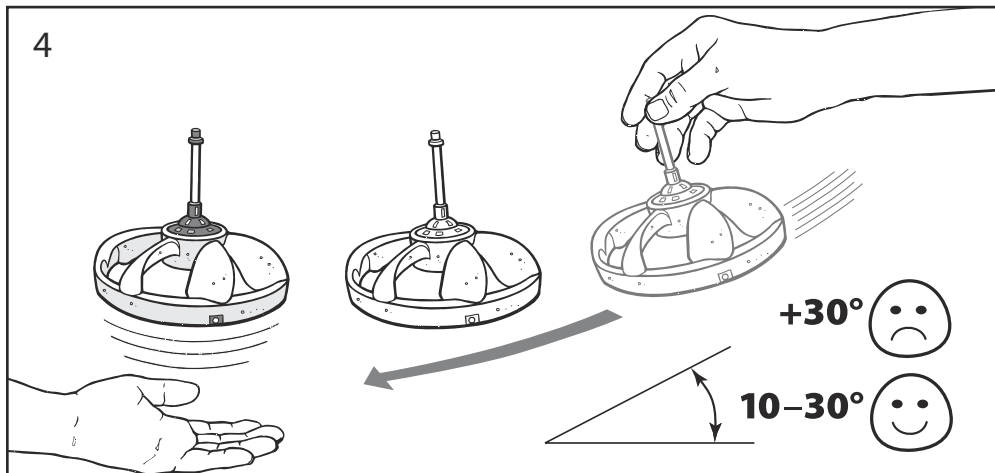
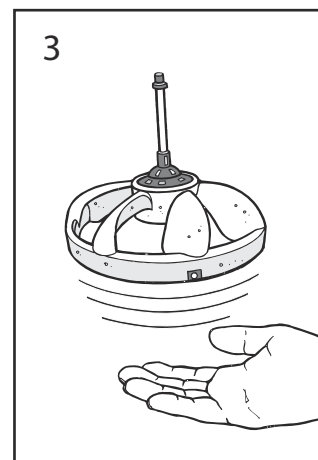
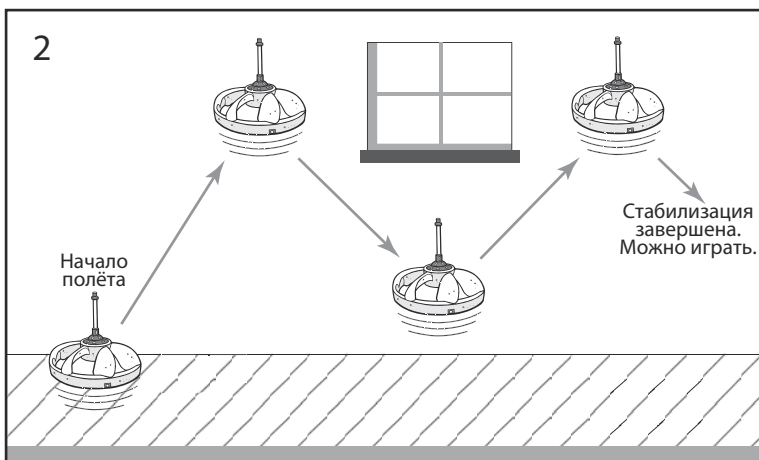
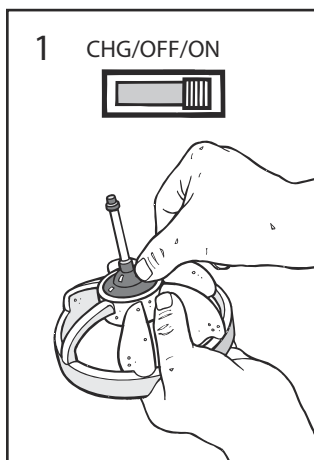

### ПРОБЛЕМЫ И РЕШЕНИЯ

| ПРОБЛЕМА   | ПРИЧИНА   | РЕШЕНИЕ  |
|--|---|--|
| Лампочка зарядки не горит. (не мигает).                          | 1. Зарядное устройство может быть в «спящем» режиме (в этот режим зарядное устройство входит через 2 минуты покоя).<br>2. Батарейки зарядного устройства разрядились. | 1. Выключите зарядное устройство OFF, затем опять включите ON.<br>2. Вставьте в зарядное устройство новые батарейки.             |
| Кнопка «СТОП» не работает.                                       | 1. Летающая тарелка находится далеко от зарядного устройства.<br>2. Зарядное устройство может быть в «спящем» режиме.   | 1. Поднесите зарядное устройство ближе к летающей тарелке.<br>2. Нажмите кнопку OFF затем опять ON. Потом нажмите кнопку «СТОП». |
| Лампочка зарядки мигает Красным/Зелёным светом во время зарядки. | 1. Ошибка во время зарядки.   | 1. Проверьте контакты между зарядным устройством и летающей тарелкой.  |

**ПРОБЛЕМЫ И РЕШЕНИЯ (ПРОДОЛЖЕНИЕ)**

| ПРОБЛЕМА   | ПРИЧИНА  | РЕШЕНИЕ  |
|--|--|--|
| Лампочка зарядного устройства мигает Зелёным светом. | 1. Батарейки в зарядном устройстве разрядились.  | 1. Установите новые батарейки в зарядное устройство.   |
| Летающая тарелка не полетела или потеряла высоту.    | 1. Вы не включили летающую тарелку - положение ON.<br>2. Батарейки зарядного устройства разрядились.<br>3. Батарейки установлены в зарядное устройство неправильно - не соблюдена полярность (+) и (-).<br>4. Разрядился аккумулятор у летающей тарелки. | 1. Включите летающую тарелку - положение ON.<br>2. Замените батарейки зарядного устройства.<br>3. Убедитесь в том, что батарейки установлены в зарядное устройство с соблюдением полярности (+) и (-) на батарейках и на отсеке для батареек.<br>4. Зарядите летающую тарелку. |
| Летающая тарелка летит слишком низко.                | 1. Батарейки зарядного устройства разрядились.<br>2. Разрядился аккумулятор у летающей тарелки.<br>3. Волосы или грязь могли намотаться на пропеллер.  | 1. Установите новые батарейки в зарядное устройство.<br>2. Зарядите аккумулятор летающей тарелки.<br>3. Удалите с пропеллера волосы или грязь.   |

**ВНИМАНИЕ:** Если нормальное функционирование игрушки нарушено, причиной этому могло стать электромагнитное поле. Для перезагрузки игрушки, выключите игрушку полностью, затем опять включите. Если нормальное функционирование не восстановилось, переставьте игрушку в другое место и попробуйте снова. Для нормального функционирования поменяйте батарейки зарядного устройства и зарядите аккумулятор летающей тарелки.

**ВАЖНАЯ ИНФОРМАЦИЮ ПО ЭКСПЛУАТАЦИИ БАТАРЕЕК**

Информация об использовании батареек

- Требуются 6 Алкалиновых батареек типа AA (в комплект не входят).
- Батарейки мелкие и должны меняться взрослыми.
- Соблюдайте полярность (+/-) при установке батареек.
- Вытащите старые батарейки и вставьте новые в отсек для батареек.
- Не бросайте батарейки в огонь, не поджигайте их, так как они могут Вам навредить.
- Не вставляйте вместе старые и новые батарейки и не ставьте батарейки разных видов.
- Не пытайтесь зарядить незаряжаемые батарейки.
- Не закоротите контакты.

Ваша летающая тарелка снабжена литиевым аккумулятором.

**СПЕЦИАЛЬНАЯ ИНСТРУКЦИЯ**

- Никогда не оставляйте аккумулятор на зарядке без присмотра.
- Заряжайте аккумулятор без посторонних вещей вокруг и подальше от воспламеняющихся материалов.
- Нельзя заряжать аккумулятор под прямыми солнечными лучами.
- Существует риск взрыва, воспламенения или перегрева аккумулятора.
- Не прячьте, не изменяйте, не закоротите аккумулятор.
- Не кладите его в огонь и не оставляйте в жарком месте.
- Не бросайте аккумулятор, так как он может повредиться.
- Не позволяйте аккумулятору намокнуть.
- Заряжайте аккумулятор только специальным зарядным устройством, которое поставляется в этом наборе.
- Внимательно прочитайте инструкцию и используйте аккумулятор правильно.
- В случае взрыва или возгорания аккумулятора, используйте для тушения песок.
- Аккумулятор должна быть утилизирована в соответствии с действующим законодательством.



Эта игрушка соответствует ч. 15 Правил Федеральной Комиссии Связи (США):

- (1) Данное устройство не может производить опасные помехи. (2) Данное устройство должно принимать все входящие помехи, в том числе помехи, вызывающие нежелательное срабатывание (действие) устройства.

**ВНИМАНИЕ:** Игрушка содержит мелкие детали.  
Не предназначена для детей до 3-х лет.

Spin Master Ltd., 450 Front Street West, Toronto, ON M5V 1B6 Canada  
Spin Master, Inc., PMB #10053, 300 International Drive, Suite 100, Williamsville, NY 14221, USA  
Spin Master Toys Far East Limited, Rm #1113, 11/F, Chinachem Golden Plaza, 77 Mody Rd., Tsimshatsui E., Kowloon, HK

North American Consumer Information  
Phone: 1-800-622-8339  
www.spinmaster.com

® , TM and © 2009 Spin Master Ltd. All rights reserved. Conforms to product safety standards ASTM F963, EN71 Regulatory Requirements. • Please retain this information for future reference. • Please remove all packaging materials before giving to children. • An adult should periodically check this toy to ensure no damage or hazards exist, if so, remove from use. • Children should be supervised during play. • Keep addresses and phone numbers for future reference. • The item inside this package may vary from the photographs and/or illustrations. Subject to one or more U.S. or world patents under license from Go Wireless Ltd., including U.S. Patent No. 7,147,535 and U.S. Design Patent No. D534467. MADE IN CHINA.

20019142, 20019143 NEN REV 0

