

Часы-Будильник проектор Тачки



ИНСТРУКЦИЯ

LEXIBOOK®

RP500DC

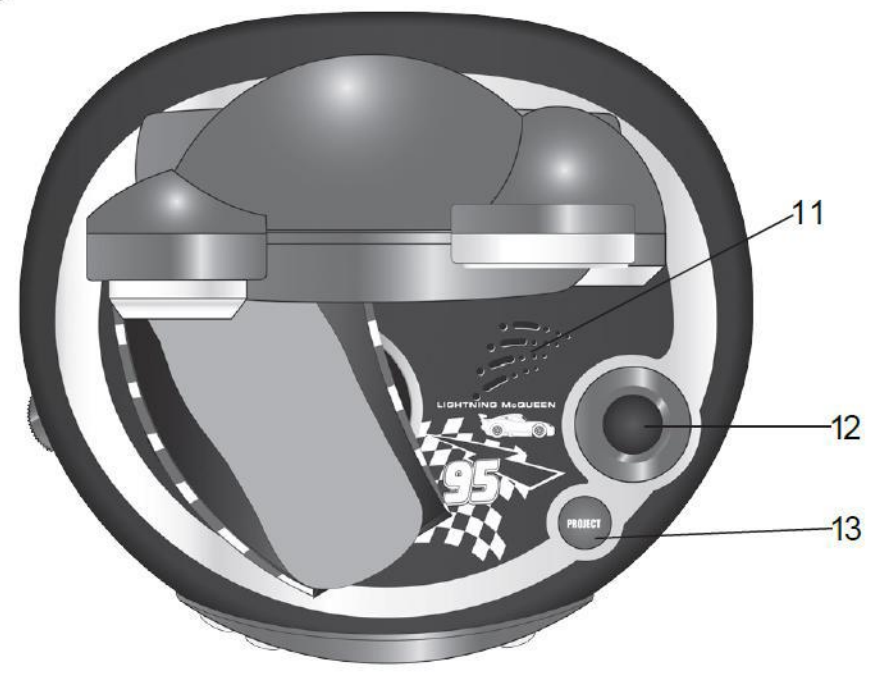
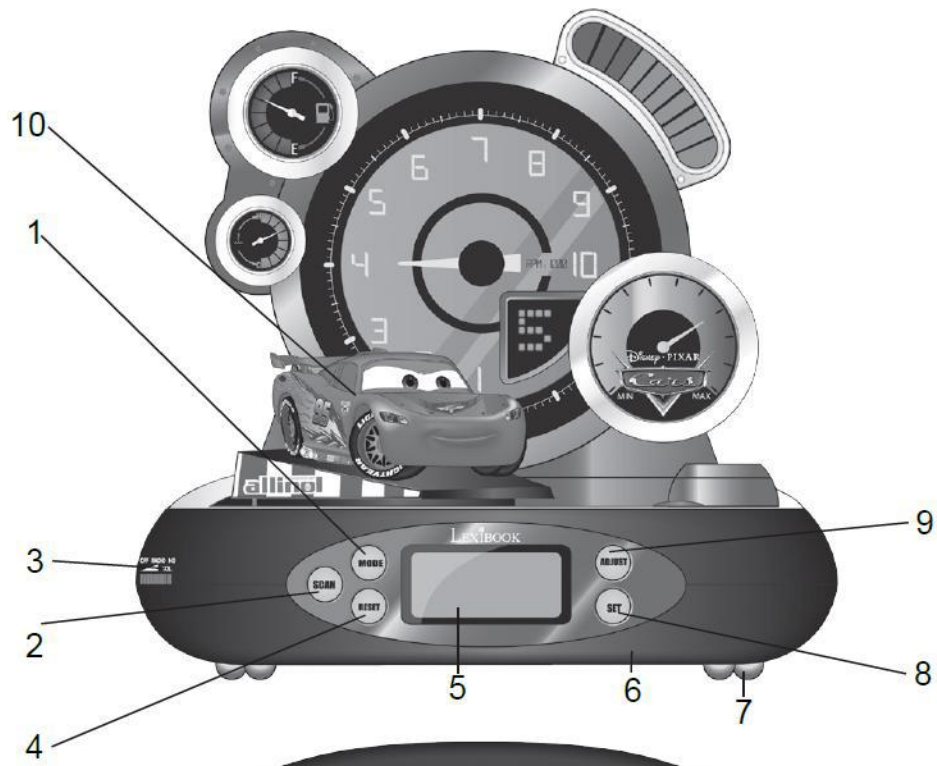

Описание устройства

1. Кнопка MODE: выбор режима настройки
2. Кнопка SCAN: поиск радиоканалов
3. Колесико RADIO OFF / ON / VOLUME: поверните колесо, чтобы включить или выключить радио, увеличить или уменьшить громкость
4. Кнопка RESET: сбрасывает настройки, чтобы вы могли начать сканирование каналов с самого начала
5. ЖК-экран
6. Отсек для батарей (внизу устройства)
7. Резиновые ножки
8. Кнопка SET: выбор настройки
9. Кнопка ADJUST: изменяет номер и активирует функцию повтора
10. Кнопка «Молния Маккуин»
11. Динамик
12. Проектор
13. Кнопка PROJECT: Проецирует время и изображения машинок на потолок.

Питание

Устройство работает от 4 батареек типа AA / LR6 (не входят в комплект).

При первом использовании устройства:

1. Используя отвертку, откройте крышку батарейного отсека, расположенную в нижней части устройства.
2. Установите 4 x AA / LR6 1,5 В батареи (не входят в комплект), соблюдая полярность в батарейном отсеке.
3. Закройте батарейный отсек и затяните винт.

ВАЖНОЕ ПРИМЕЧАНИЕ: для лучшей производительности рекомендуется использовать щелочные батареи.

Меры предосторожности:

Не заряжайте неаккумуляторные батарейки. Зарядка аккумуляторных батареек должна осуществляться под контролем взрослых. Аккумуляторные батарейки следует вынимать из игрушки перед зарядкой. Не используйте одновременно старые и новые батарейки и различные типы батареек. Используйте только батарейки рекомендованного типа. Батарейки следует вставлять согласно полярности. Использованные батарейки следует вынимать из игрушки. Не замыкайте концы батареек. Удалите батарейки, если вы не собираетесь использовать устройство длительное время.

ПРЕДУПРЕЖДЕНИЕ. Неисправность или потеря памяти может быть вызвана сильными радиочастотными помехами или электростатическим разрядом. При возникновении какой-либо неисправности удалите батарейки и вставьте их снова.

Комплектация

Убедитесь в целостности комплектации:

Радиочасы с проектором – 1 шт.

Инструкция по эксплуатации – 1 шт.

ВНИМАНИЕ: Все упаковочные материалы, такие как лента, пластиковая пленка, проволока и бирки, не являются частью этого продукта и должны быть удалены.

Настройки

ЧАСЫ

1. Чтобы установить часы, нажмите MODE 3 раза.
2. Нажмите один раз SET: цифры минут начнут мигать.
3. Нажмите ADJUST, чтобы изменить значение. Затем нажмите SET для перехода к следующей настройке.
4. Последовательность установки: минуты – часы – день – месяц – день недели.
5. Нажмите и удерживайте ADJUST для быстрой прокрутки значений.

Для просмотра даты и времени будильника:

В режиме часов нажмите и удерживайте кнопку ADJUST, чтобы проверить дату, или нажмите и удерживайте кнопку SET, чтобы проверить время срабатывания будильника.

БУДИЛЬНИК

1. Чтобы настроить будильник, дважды нажмите MODE.
2. Нажмите кнопку ADJUST, чтобы изменить значение часа. Затем нажмите SET для перехода к следующей настройке.
3. Нажмите кнопку ADJUST для изменения минут. Затем нажмите MODE для подтверждения.
4. Когда зазвучит сигнал будильника, нажмите кнопку ADJUST, чтобы отложить будильник на 5 минут, или нажмите SET, чтобы выключить его. Будильник будет звонить в то же время на следующий день.

Чтобы включить или отключить будильник:

В режиме часов одновременно нажмите SET и ADJUST. При активации будильника появляется значок (вставить из ПДФ файла)

ПОЧАСОВОЙ СИГНАЛ

Чтобы включить или выключить почасовой сигнал, нажмите и удерживайте кнопку SET, а затем нажмите MODE. Когда вы увидите дни недели в верхней части экрана – почасовой сигнал включен.

СЕКUNДОМЕР

1. Нажмите MODE один раз.
2. Нажмите кнопку ADJUST, чтобы запустить или остановить секундомер.
3. Нажмите SET для перезапуска секундомера с нуля.
4. Нажмите MODE, чтобы вернуться в режим часов.

РАДИО

1. Передвиньте регулятор RADIO OFF / ON / VOLUME вправо, чтобы включить радио и/или увеличить громкость.
2. Нажмите SCAN для поиска радиоканалов.
3. Нажмите RESET, если вы хотите сбросить каналы радио.
4. Полностью выдвиньте антенну и перемещайте ее, чтобы добиться наилучшего приема радиосигнала.
5. Передвиньте регулятор RADIO OFF / ON / VOLUME влево, чтобы уменьшить громкость, или выключите радио.

МЕЛОДИИ

Нажмите кнопку «Молния Маккуин», чтобы воспроизвести одну из четырех предустановленных фирменных мелодий.

НОЧНОЙ СВЕТ

Нажмите один раз на основание часов, чтобы включить ночник. Нажмите еще раз, чтобы выключить его.

Примечание: режим ночного света автоматически отключается через 1 час.

ПРОЕКТОР

Нажмите PROJECT, чтобы спроецировать время и логотип «Тачки» на потолок. Через несколько секунд проекция постепенно исчезнет.

Спецификация:

Частоты FM-тюнера: 87–108 МГц

Размеры: (Ш) 164 x (L) 191 x (H) 135 мм

Батарейки: 4 шт. типа AA / LR6 1,5 В

Обслуживание

Ваше устройство можно очистить слегка влажной тканью. Используйте мягкую чистую ткань, смоченную простой, теплой водой, чтобы очистить внешнюю часть устройства. Соблюдайте осторожность при чистке и вытирании пластиковых деталей. Чистить устройство можно только в присутствии взрослых.

ПРИМЕЧАНИЕ. Сохраните это руководство, оно содержит важную информацию.

Внимание! Не предназначено для детей младше 3 лет! Содержит мелкие детали.

Разработано в Европе. Сделано в Китае

© LEXIBOOK®

www.lexibook.com