

Фея

РУКОВОДСТВО ПО ЭКСПЛУАТАЦИИ



КАЧЕЛИ

- МАЛЫШ
- МАЛЫШ ЛЮКС
- МАЛЫШ С ТЕНТОМ
- МАЛЫШ ДЛЯ ДВОИХ



Изображение на картинке может отличаться в зависимости от приобретенной модели.



Внимательно прочтите это руководство перед эксплуатацией изделия. Пожалуйста, следуйте всем указаниям данного руководства. Сохраняйте руководство в течение всего срока эксплуатации изделия.

ТРЕБОВАНИЯ ПО ТЕХНИКЕ БЕЗОПАСНОСТИ, ПРАВИЛА ХРАНЕНИЯ И ЭКСПЛУАТАЦИИ

1. Для исключения травмирования ребенка перед началом эксплуатации убедитесь в правильности и надежности сборки качелей в соответствии с требованиями настоящего руководства по эксплуатации.
2. Запрещается ставить ребенка на сидение кресла.
3. Убирайте с пола предметы, которые могут мешать качению качелей.
4. **Предельно допустимая нагрузка 15кг.**
5. **Перед эксплуатацией проверьте надежность креплений, целостность швов и ремней.**
6. **Всегда проверяйте пристегнут ли ребенок ремнями безопасности.**
7. **После эксплуатации рекомендуется убрать качели в недоступное для детей место.**
8. Конструкция обеспечивает возможность компактного складывания качелей при хранении и транспортировке.
5. Храните качели в сухом закрытом помещении на расстоянии не менее 1 м от источника тепла.
6. Качели рекомендуется протирать влажной тканью и затем насухо мягкой чистой тканью.
7. Качели предназначены для детей в возрасте от 6 месяцев до 3 лет.

ГАРАНТИИ ИЗГОТОВИТЕЛЯ

1. Предприятие-изготовитель гарантирует соответствие качелей требованиям нормативных документов при условии соблюдения потребителем правил хранения, транспортирования, эксплуатации и сборки.
2. Гарантийный срок эксплуатации качелей - 6 месяцев.
3. При отсутствии в руководстве по эксплуатации даты продажи, подтвержденной печатью торговой организации, гарантийный срок исчисляется со дня изготовления.
4. Гарантийный срок хранения - 2 года со дня изготовления.
5. Срок службы изделия 2,5 года.

СВИДЕТЕЛЬСТВО О ПРИЕМКЕ

Качели Фея Малыш _____ № _____ изготовлены и приняты в соответствии с обязательными требованиями действующей технической документации и признаны годными для эксплуатации.

Качели изготовлены в соответствии с требованиями ТР ТС 025/2012 «О безопасности мебелиной продукции»

Представитель БТК _____

Дата изготовления _____

Упаковщик _____

Изготовитель оставляет за собой право на внесение незначительных технических изменений, не отраженных в данном руководстве



www.topol.ru

Произведено:
ОАО "Воткинская промышленная компания",
Россия, 427430, г. Воткинск, ул. Речная 2



Ремонт, замена деталей и узлов изделия в период гарантийного срока производится по адресу:
427430, г. Воткинск, ул. Речная 2, Служба сервиса
тел./факс: +7 34145 436 25
e-mail: servicevpk@topol.ru

Дата продажи _____

Штамп торгующей организации

КОМПЛЕКТ ПОСТАВКИ

1. Качели* - 1 шт.

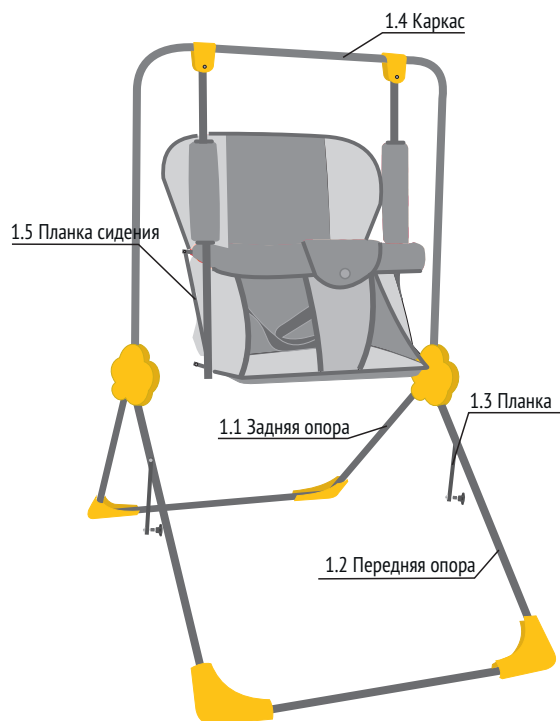

* Изображение на картинке может отличаться в зависимости от приобретенной модели.

2. Тент** - 1 шт.

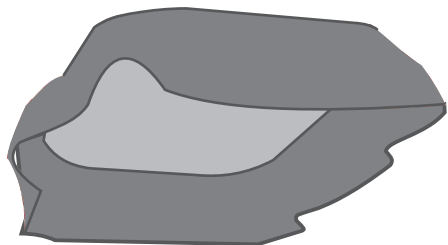

** Только для модели Малыш с тентом.

ИНСТРУКЦИЯ ПО СБОРКЕ

1

1. Распакуйте качели.
2. Заправьте ремешки в фастексы.

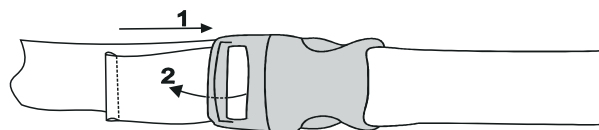

2

1. Развести опоры (1.1 и 1.2) в стороны до упора.
2. Совместить отверстия на задней опоре (1.1) и планке (1.3).
3. Установить винты (2) в отверстия на задних опорах (1.1), надеть пластмассовые втулки (3), планки (1.3) и закрепить на гайки барашки (4) завернув их до упора по часовой стрелке с каждой стороны соответственно.

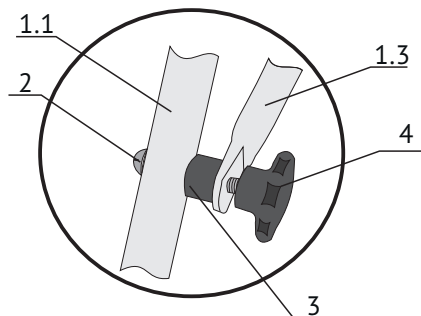

3

1. Разложить сидение.
2. Для фиксации сидения необходимо: совместить отверстия на поручне, планке сидения (1.5) и спинке и закрепить их с помощью винта (5) и гайки (6), завернув последнюю по часовой стрелке до упора.

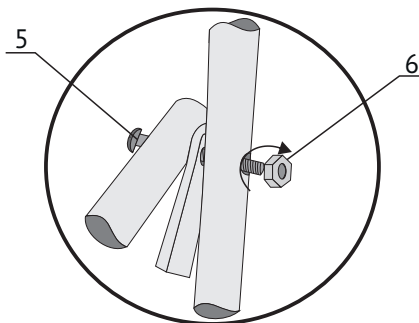

4

Данный пункт только для качелей Фея Малыш с тентом.

Для установки тента необходимо

1. Развести полускобы до образования прямой.
2. Выровнять штыри (7), так чтобы они находились перпендикулярно и зафиксировать их положение гайкой (8), закрутив ее по часовой стрелке до упора.

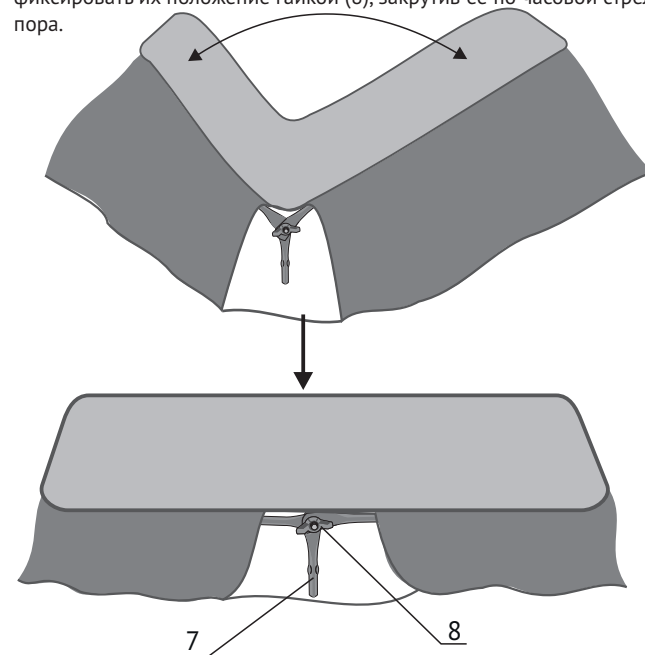

3. Установить тент (2) на каркас качелей, для этого необходимо вставить штыри (7) в отверстия на каркасе качелей (1.4) до ограничительных усиков.

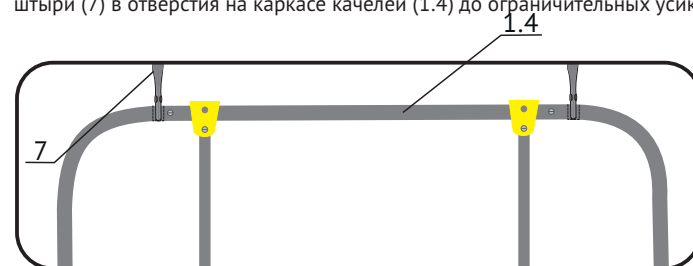

4. Шитье тента является съемным, для удобства стирки. Для того, чтобы снять шитье с тента, необходимо разобрать связь полурамок.

5

Разборку качелей производить в обратной последовательности.