

## Требования по технике безопасности, правила хранения и эксплуатации

1. Внимательно ознакомьтесь с требованиями настоящего руководства по эксплуатации.
2. Оберегайте изделие от ударов и механических повреждений.
3. Для исключения травмирования, перед началом эксплуатации убедитесь в правильности и надежности сборки изделия в соответствии с требованиями настоящего руководства.
4. Изделие должно храниться в крытых помещениях при температуре не ниже +2°C и не выше +40°C и относительной влажности воздуха от 45 до 70%.
5. Изделие рекомендуется протирать влажной тканью и затем насухо мягкой чистой тканью.
6. НИКОГДА не используйте эту кроватку для детей младше 36 месяцев.
7. Не используйте неоригинальные запасные части - обращайтесь за запчастями к производителю или дилеру.
8. Предупреждение: Не ставьте кровать вблизи источника тепла, окна или другой мебели.
9. Предупреждение: Не ставьте кровать вблизи открытого огня и других источников сильного тепла, таких как электричества, газ и т.п.
10. Никогда не подвешивайте веревки, шнуры и т.п. над кроватью.
11. НЕ надевайте на шею ребенка предметы с завязками, шнуром или лентой, такие как шнурки для капюшона или шнурки для соски. Эти предметы могут зацепиться за детали кровати.
12. Изделие ЗАПРЕЩАЕТСЯ размещать возле окна, так как оно может быть использовано в качестве ступеньки для ребенка и стать причиной того, что ребенок выпадет из окна.
13. Изделие ЗАПРЕЩАЕТСЯ размещать возле окна, где шнурки жалюзи или шнуры от штор могут задушить ребенка.
14. Внимание: Не используйте кровать, если какая-либо часть поломана, разорвана или утеряна, используйте только те запасные детали, которые утверждены производителем.
15. Все комплектующие должны быть тщательно закреплены, их состояние необходимо регулярно проверять и закреплять дополнительно по мере необходимости.
16. Чтобы исключить риск зажатия частей тела ребенка и падений, всегда убеждайтесь в том, что матрас, который Вы собираетесь использовать, имеет рекомендуемый размер.
17. Любой матрас, используемый в этом изделии, должен быть размером не менее 160 см в длину и 80 см в ширину с минимальной толщиной 10 см и не более 15 см.
18. Запрещается использовать водяные матрасы или матрасы с системой флотации.
19. НЕ ПОЗВОЛЯЙТЕ ДЕТЯМ ИГРАТЬ НА КРОВАТИ, А ТАКЖЕ ПРЫГАТЬ НА НЕЙ.
20. Внимание! Примите, пожалуйста, все необходимые меры предосторожности во избежание любого риска защемления и сдвига изделия при сборке.
21. Несоблюдение предупреждений и инструкций по сборке может привести к серьезным травмам или смерти в результате удушья.
22. ВАЖНО! ВНИМАТЕЛЬНО СЛЕДИТЕ ВСЕМ ЭТАПАМ СБОРКИ ДАННОГО ИЗДЕЛИЯ, УКАЗАННЫМ В ТЕКУЩЕЙ ИНСТРУКЦИИ.
23. СОХРАНЯЙТЕ ЭЛЕМЕНТЫ, КОТОРЫЕ МОГУТ ИДТИ В ДОПОЛНИТЕЛЬНОМ КОЛИЧЕСТВЕ К ДАННОМУ ИЗДЕЛИЮ.

## Гарантия изготовителя

Соответствует требованиям ТР ТС 025/2012 «О безопасности мебельной продукции». Изготовлено по ГОСТ 19917.

Сертификат соответствия № ЕАЭС RU С-РУ.АД65.В.00458/22.

1. Предприятие-изготовитель гарантирует соответствие изделия требованиям нормативных документов при условии соблюдения потребителем правил хранения, транспортирования, эксплуатации и сборки.
2. Срок службы изделия - 3 года.
3. Гарантийный срок эксплуатации изделия - 12 месяцев.
4. При отсутствии в руководстве по эксплуатации даты продажи, подтвержденной печатью торговой организации, гарантийный срок исчисляется со дня изготовления изделия.
5. В течение гарантийного срока любые дефекты устраняются бесплатно. При обнаружении дефекта Вам необходимо немедленно сообщить об этом производителю. Решение вопроса о ремонте изделия или поставки запасной части остается на усмотрение производителя.
6. Данный продукт не подходит для коммерческого или промышленного использования. Нарушение приводит к сокращению срока гарантии.
7. Гарантия распространяется только на материал или производственный брак. Износ деталей или повреждения, вызванные неправильным использованием, применением силы или вмешательством, которые имели место без предварительной консультации с нашим сервисным отделом, не покрываются гарантийным обслуживанием.
8. Пожалуйста, сохраните оригинальную упаковку на протяжении действия гарантийного срока, чтобы в случае возврата иметь возможность безопасной транспортировки товара. Не отправляйте товар в сервисный отдел без упаковки!

## Свидетельство о приемке

Изделие изготовлено и принято в соответствии с обязательными требованиями стандартов, действующей технической документацией и признано годным для эксплуатации.

Ремонт, замена деталей и узлов изделия в период гарантийного срока производится по адресу:

Представитель ОТК \_\_\_\_\_

427432, г. Воткинск, ул. Речная 2  
СЛУЖБА СЕРВИСА  
тел.: +7 34145 29821, e-mail: servicevpk@topol.ru

Дата изготовления \_\_\_\_\_

Дата продажи \_\_\_\_\_

Штамп торгующей организации \_\_\_\_\_

Изготовитель оставляет за собой право на внесение незначительных технических изменений, не отраженных в данном руководстве



- Внимательно прочтите это руководство перед эксплуатацией изделия.
- Пожалуйста, следуйте всем указаниям данного руководства.
- СОХРАНЯЙТЕ РУКОВОДСТВО В ТЕЧЕНИЕ ВСЕГО СРОКА ЭКСПЛУАТАЦИИ ИЗДЕЛИЯ!

B | Z  
BEBIZARO®

EAC

ISO



bebizaro.ru

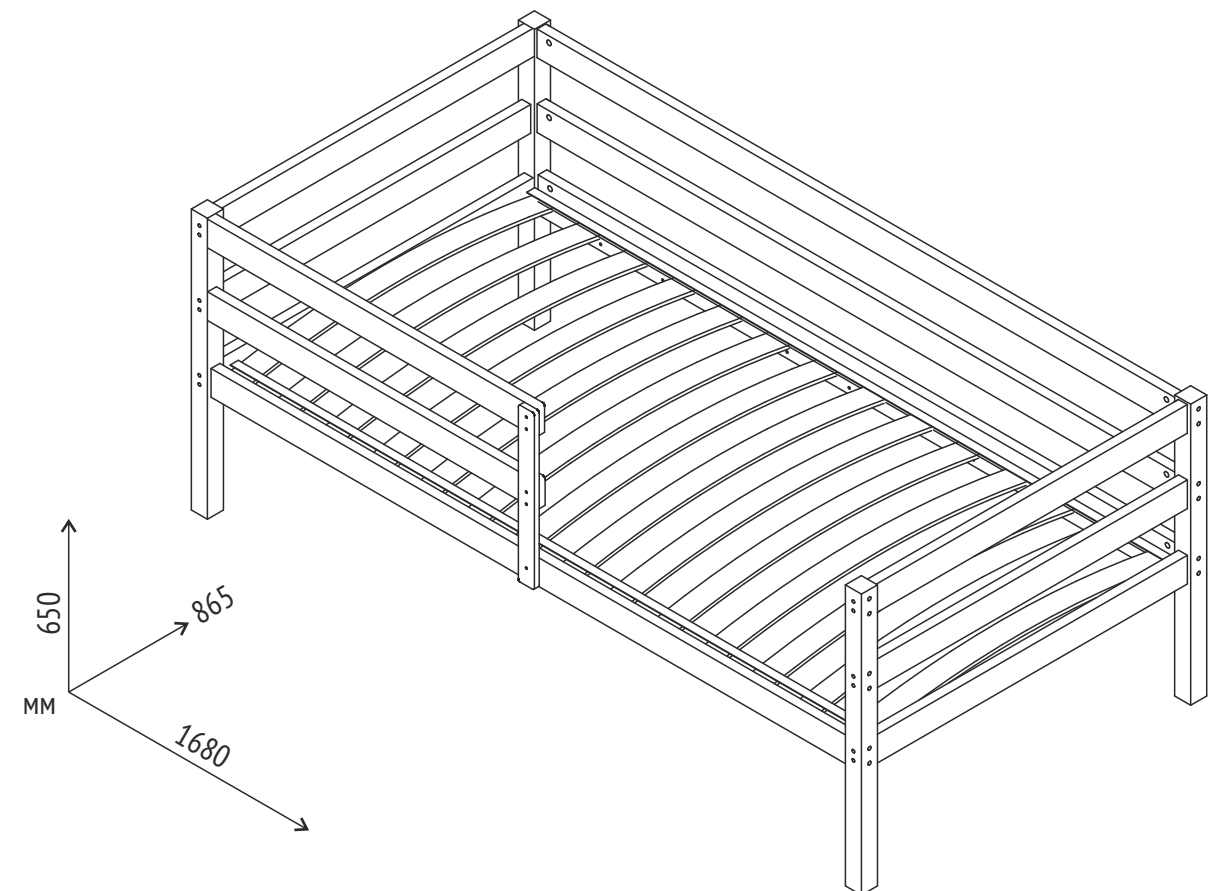

Кровать  
Bebizaro Eliot



3+



140cm  
max

Изготовлено под контролем: ООО «БЕБИЗАРО»  
140070, Московская область, г. Люберцы, рабочий поселок Томилино, ул. Гоголя,  
дом 39/1, строение VI, литера X\_X1\_X2\_X3\_X4, помещение 1  
Тел.: +7 (495) 640-68-28; Эл. почта: office@bebizaro.ru; Сайт: www.bebizaro.ru

Произведено:  
ОАО "Воткинская промышленная компания",  
427432, Россия, г. Воткинск, ул. Речная, 2

# Bebizaro Eliot

Необходима сборка

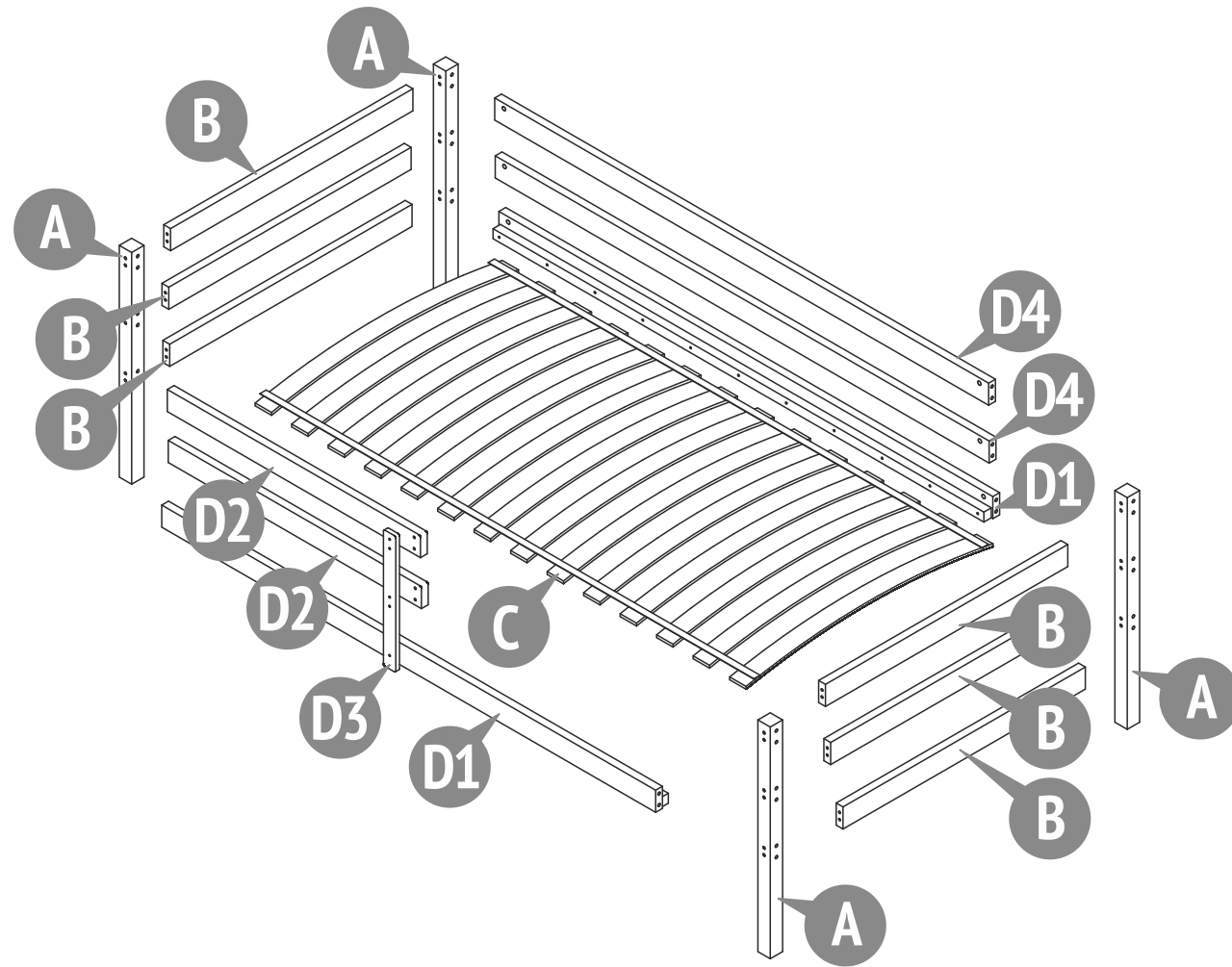

Номер на рисунке	Количество деталей в изделии	Наименование деталей	Укладка
			Место
			1
A	4	Опора	•
B	6	Планка	•
C	1	Дно	•
D1	2	Царга	•
D2	2	Планка	•
D3	1	Планка	•
D4	2	Планка	•
	1	Комплект фурнитуры	•

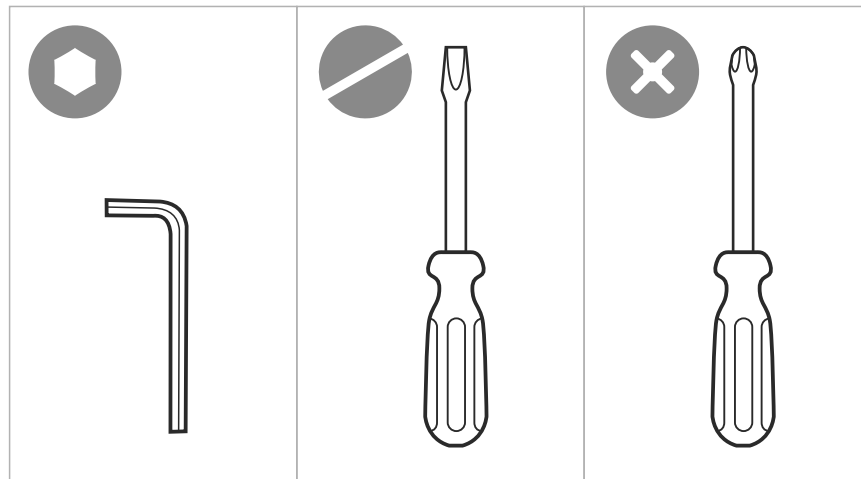
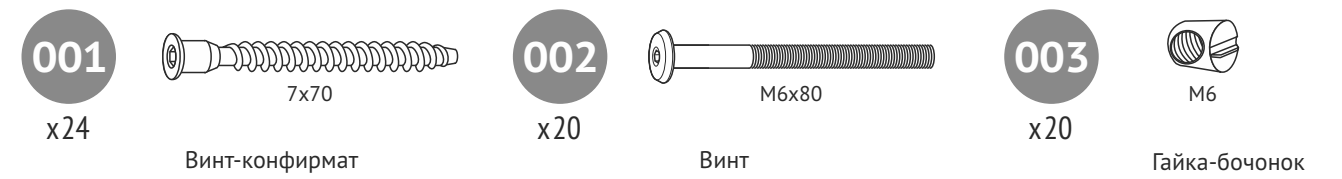

1

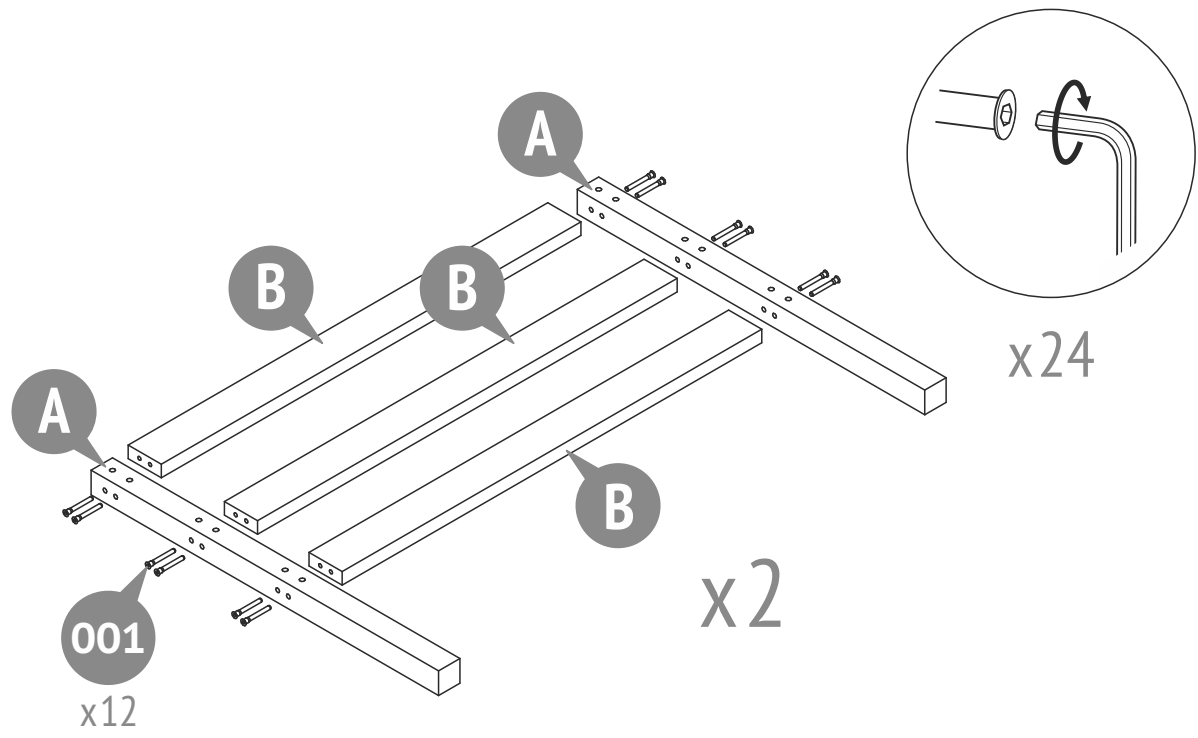

3

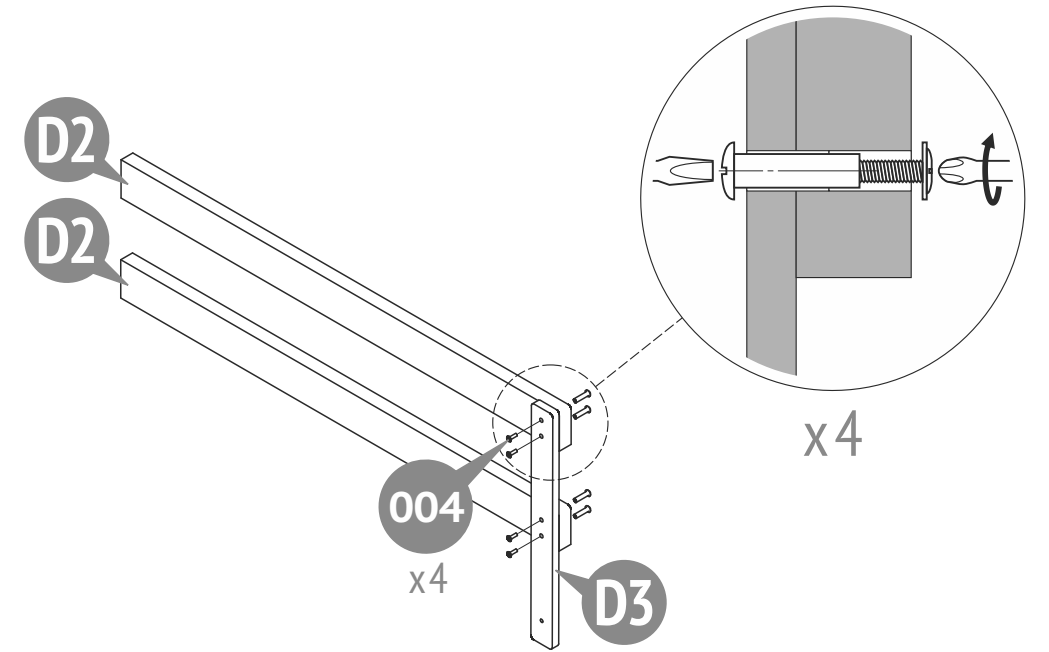

2

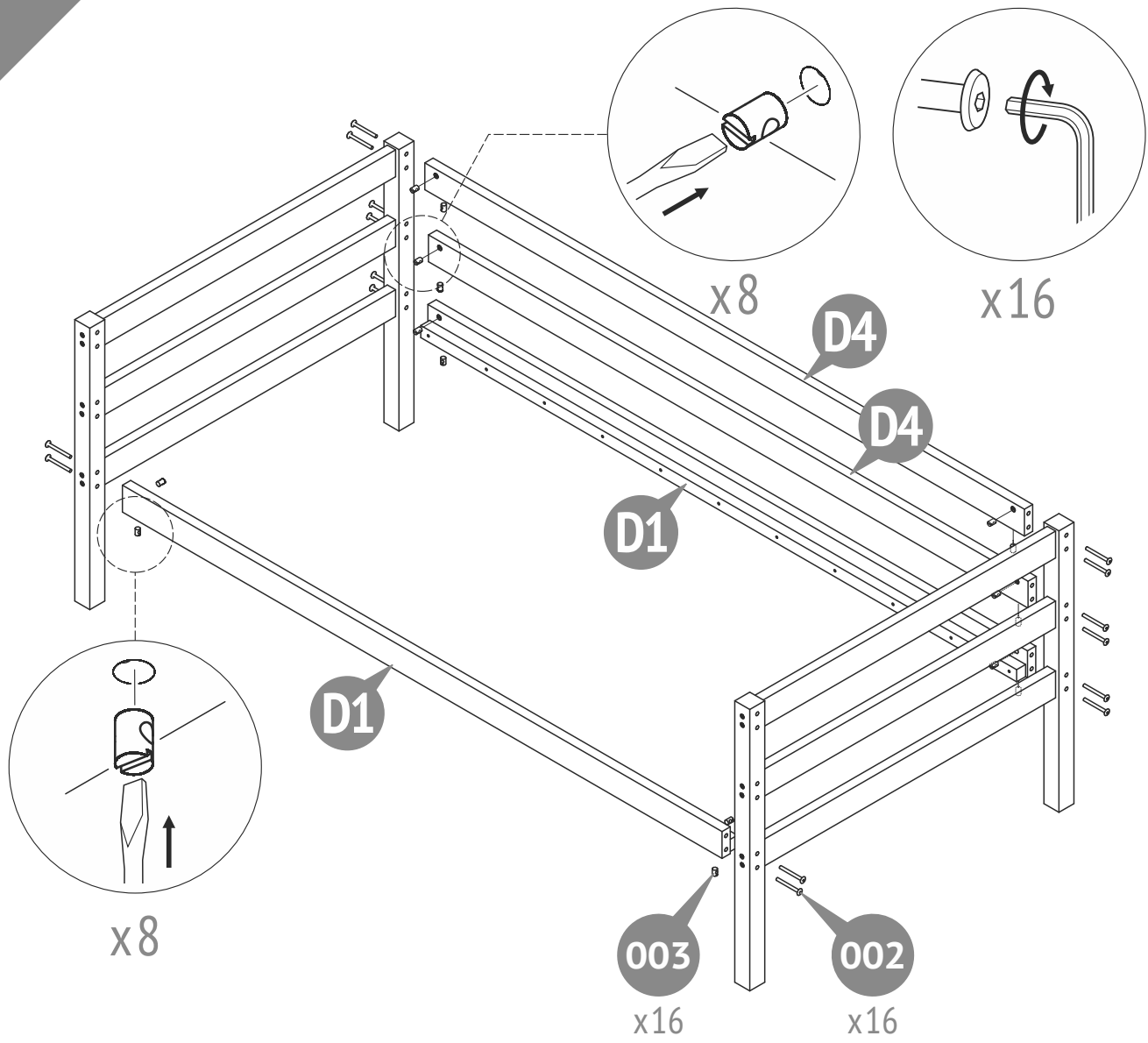

4

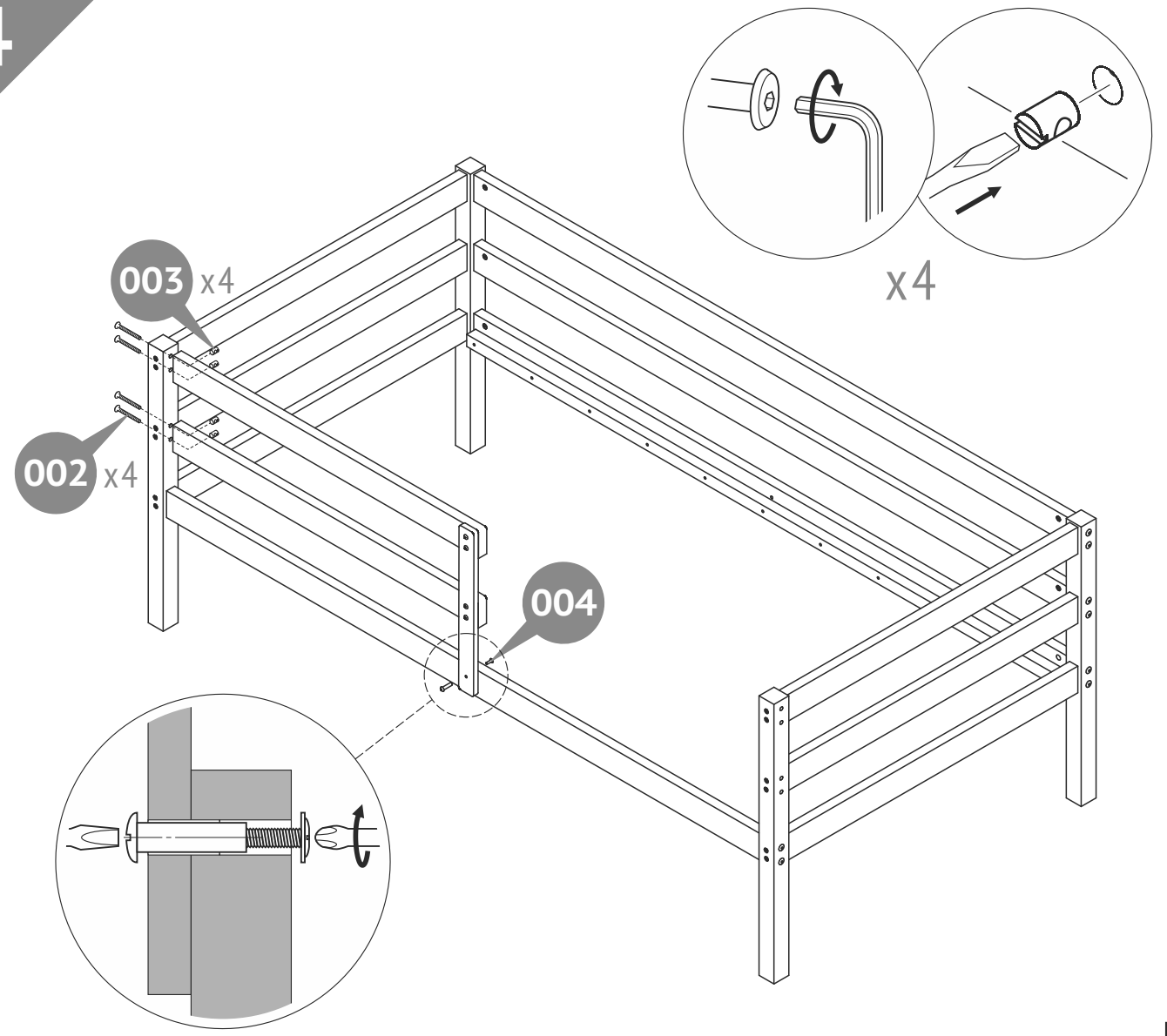

5

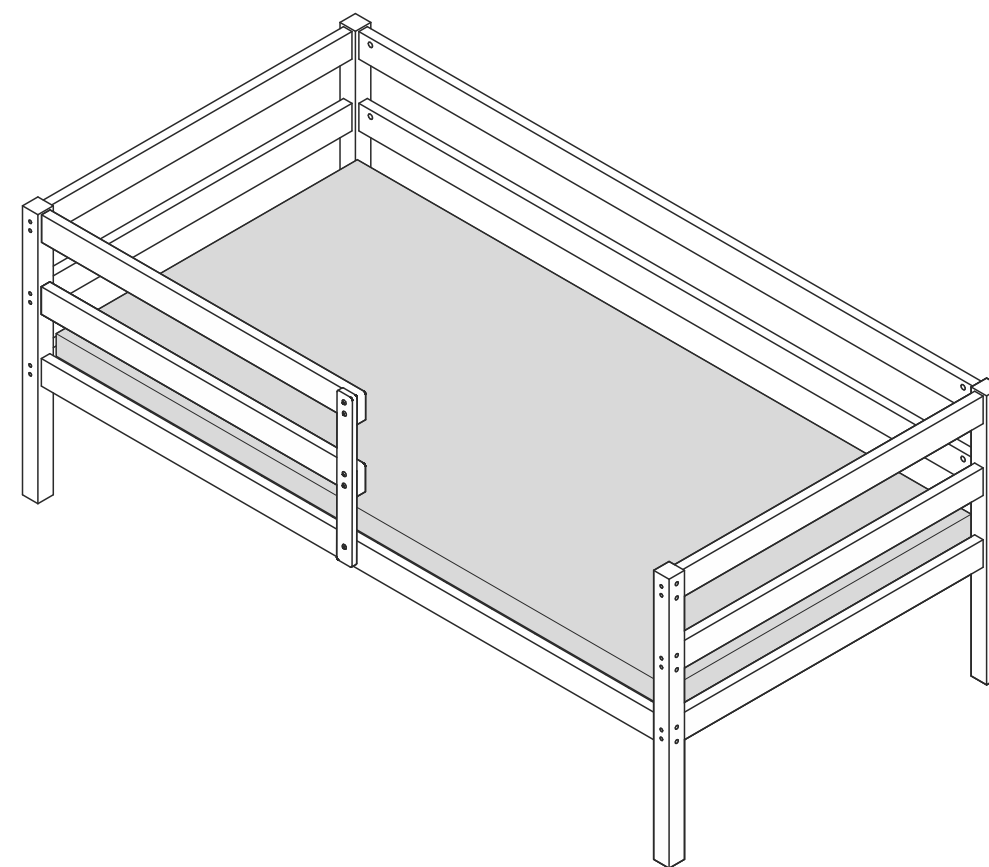
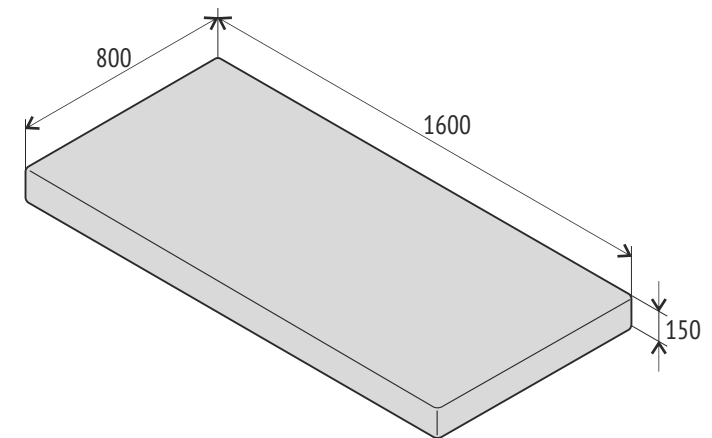
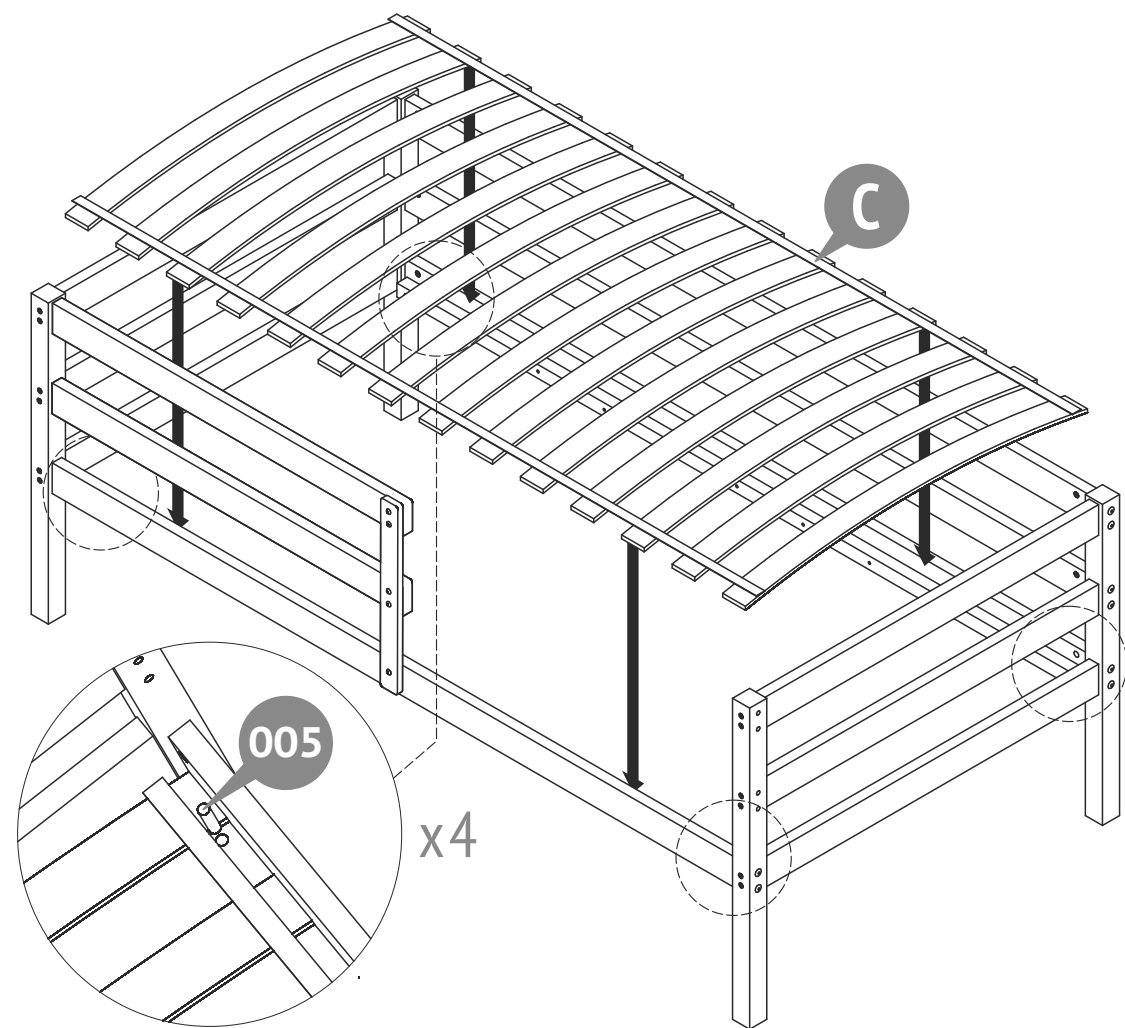

- Рекомендуемый размер матраца - 1600 x 800 мм.
- Рекомендуемая толщина - 150 мм.
- Не используйте более одного матраца в кровати.

6