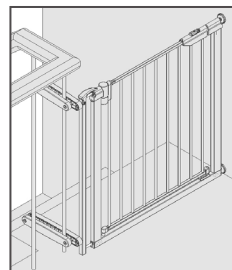
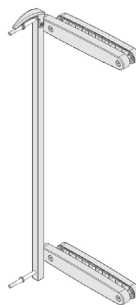
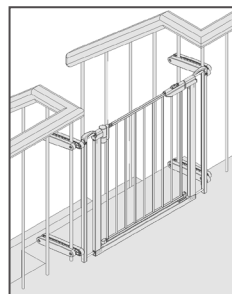

- Ⓔ Zusatzklemme Art.- Nr. 0065ZK⁺
- ⒼⒷ Auxiliary clamp Art.-No. 0065ZK⁺
- ⒻⓇ Pince supplémentaire réf. 0065ZK⁺
- ⒶⓁ Bijkomende klem art. 0065ZK⁺
- ⒾⓉ Morsetto supplementare cod. art. 0065ZK⁺
- ⒹⓀ Ekstraklemme Art.- Nr. 0065ZK⁺
- ⒺⓈ Borne adicional n° de art. 0065ZK⁺
- ⒽⓊ Kiegészítő kapocs (cikkszám: 0065ZK⁺)
- ⒻⒾ Ylimääräinen pidike art.nro 0065ZK⁺
- ⒶⓁⒾ Dodatna prižemka art.-št. 0065ZK⁺
- ⒻⓇⓇ Dodatni steznik broj artikla 0065ZK⁺
- ⒶⓃⓄ Ekstra klemme Art.-Nr. 0065ZK⁺
- ⒶⓁⒶ Zacisk dodatkowy Nr art. 0065ZK⁺
- ⒸⓏ Přídavná svěrka výr. č. 0065ZK⁺
- ⒶⓉⓉ Borne suplementar n° art. n° 0065ZK⁺
- ⒶⓇⓇ Yedek kıskaç ürün no. 0065ZK⁺
- ⒶⓇⓊ Дополнительный зажим Артикул 0065ZK⁺
- ⒶⓀⓀ Dodatočná spona, č. pr.. 0065ZK⁺
- ⒶⓈⒺ Extraklämma art. nr. 0065ZK⁺
- ⒶⓇⓈ Dodatna stezaljka, br. art. 0065ZK⁺
- ⒶⓂⓅ 追加金具 0065ZK⁺
- ⒶⓃⓃ 附加夹子 0065ZK⁺
- ⒶⓀⓇ 추가 짐쇠 0065ZK⁺

(Art. Nr. 4765⁺) + (0065ZK⁺)(Art. Nr. 4765⁺) + (2x 0065ZK⁺)

Heinrich Geuther
Kindermöbel und -geräte GmbH & Co.KG

Verwaltung:

Gartenstrasse 19
96268 Mitwitz

Anlieferung und Versand:

Steinach 1
96268 Mitwitz

Germany - www.geuther.de

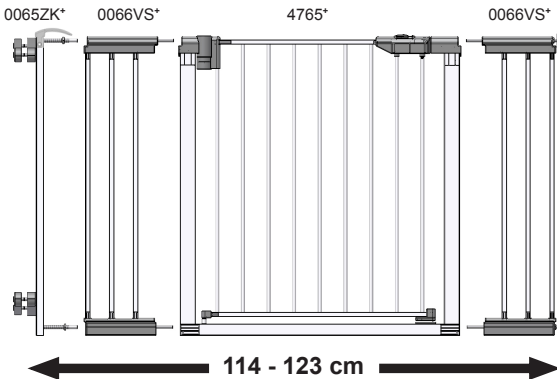
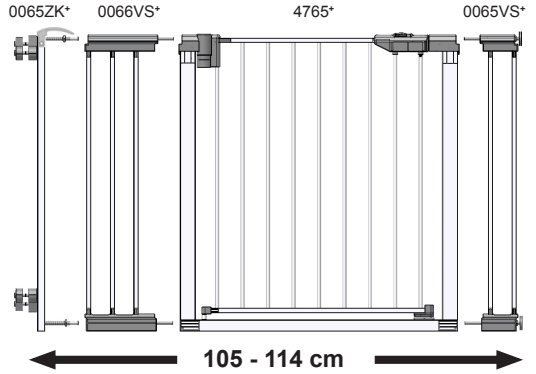
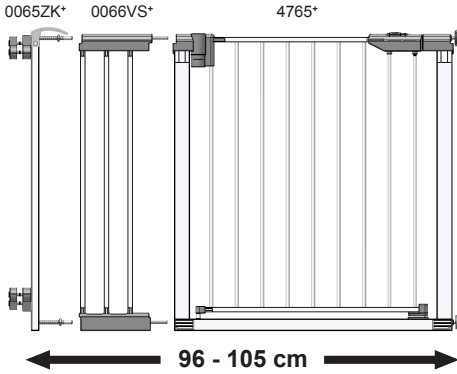
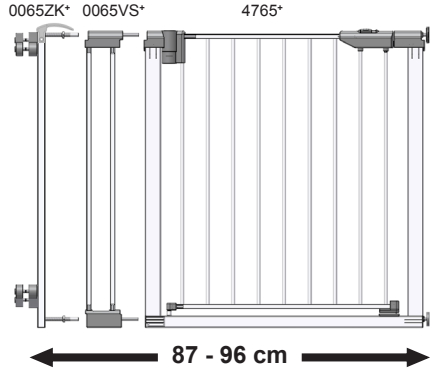
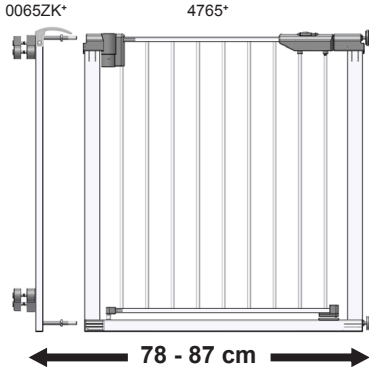
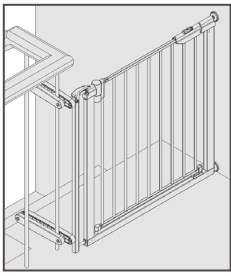

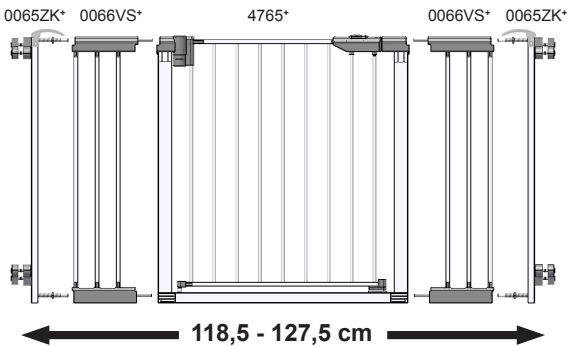
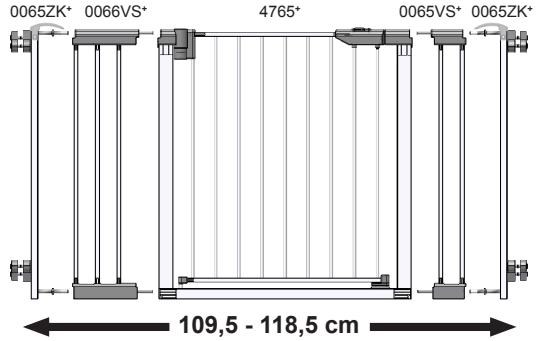
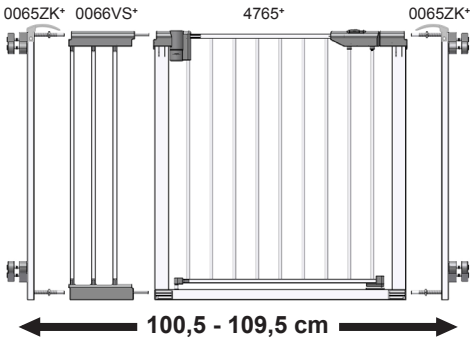
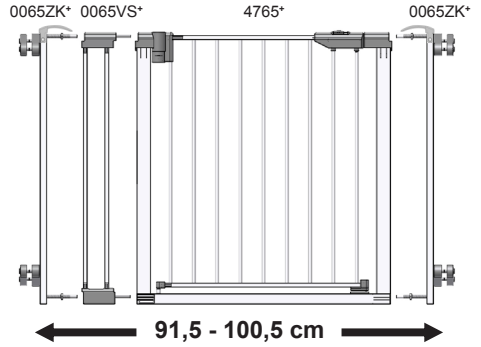
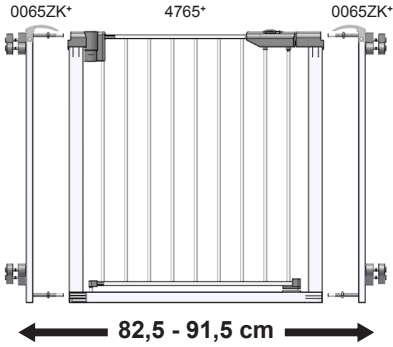
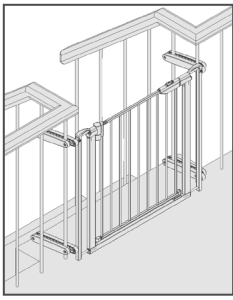

Teileliste
 List of parts as illustrated
 Liste de pièces comme illustrée
 Onderdelenlijst
 Listino pezzi
 Indhold
 Lista de piezas
 Alkotóelemek jegyzéke
 Osaluettelo

Seznam elementov
 Popis dijelova
 Delliste
 Wykaz części
 Seznam součástí
 Lista de peças
 Parça listesi
 Перечень деталей
 Zoznam súčiastok

Artikellista
 Spisak delova
 パーツリスト
 零部件表
 부품 목록

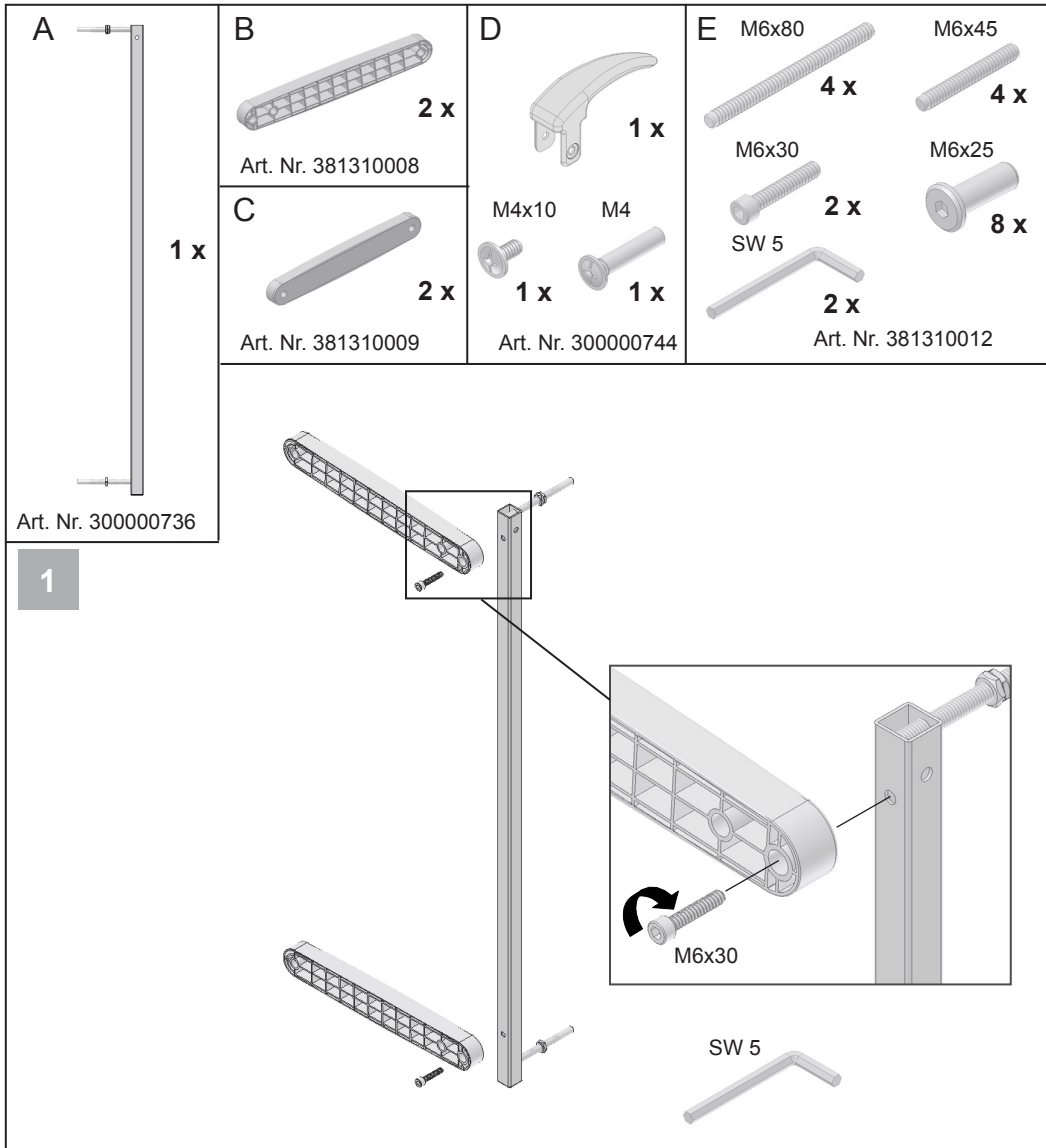

2

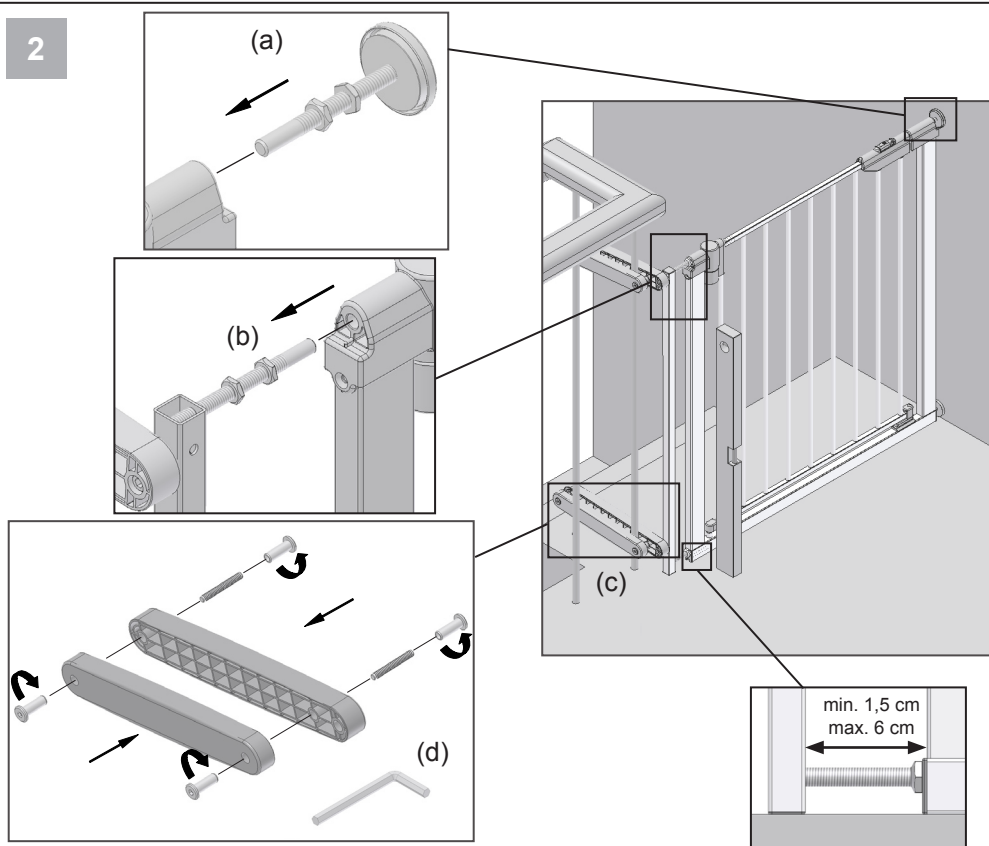

- DE** Justierschraube (a) einführen, Gitter beim Anschlussprofil aufnehmen (b) und ausrichten. Verwenden Sie für Sprossen von 1,5 - 4,5 cm Stärke den kurzen Gewindestab und für Sprossen von 4,5 - 8 cm den langen Gewindestab. Verstellelement (c) ausrichten und Verschraubung mit Inbusschlüssel (d) fest anziehen.
- GB** Insert adjusting screw (a), hold safety gate in place by its sides (b) and align. With bars 1.5 - 4.5 cm thick, use the short threaded rod and with bars 4.5 - 8 cm thick use the long threaded rod. Position adjustment element (c) and tighten using Allen key (d).
- FR** Introduire la vis d'ajustage (a), saisir la grille au profil d'assemblage (b) et ajuster. Utilisez pour des barreaux de 1,5 - 4,5 cm d'épaisseur la tige filetée courte et pour des barreaux de 4,5 - 8 cm la tige filetée longue. Ajuster l'élément de réglage (c) et serrer à fond le raccord à vis avec la clé mâle coudée (d).
- NL** Justierschroef (a) inschuiven, hekje aan het aansluitprofiel opheffen (b) en in de juiste stand brengen. Gebruik voor spijlen met een dikte van 1,5 - 4,5 cm de korte schroefstang en voor spijlen met een dikte van 4,5 - 8 cm de lange schroefstang. Verstelelement (c) in de juiste stand brengen en schroefverbinding met inbussleutel (d) stevig vastdraaien.
- IT** Infilare la vite di regolazione (a), alloggiare l'inferriata con il profilo di attacco (b) ed allineare. Per asticelle dell'inferriata fra 1,5 e 4,5 cm di spessore l'asta filettata corta e per asticelle fra 4,5 e 8 cm, l'asta filettata lunga. Allineare l'elemento di regolazione (c) e serrare gli attacchi a vite saldamente con vite ad esagono cavo (d).
- DK**

Justerskrueen (a) sættes i, gitteret monteres på tilslutningsprofilen (b) og tilpasses. Til 1,5 - 4,5 cm tykke sprosser anvendes den korte gevindstang og til 4,5 - 8 cm tykke sprosser den lange gevindstang. Justerelementet (c) tilpasses og unionen strammes godt med en unbrakonøgle (d).

- (ES) Introducir el tornillo de ajuste (a), levantar la rejilla en el perfil de conexión (b) y nivelar. Emplear para peldaños de 1,5 - 4,5 cm de grosor la varilla de rosca corta y para peldaños de 4,5 - 8 cm la varilla de rosca larga. Nivelar el elemento de ajuste (c) y apretar fuerte el atornillamiento con llave de macho hexagonal (d).
- (HU) Behelyezzük az állítócsavart (a), a rácsot a csatlakozó profilnál felvesszük (b) és beszabályozzuk. 1,5 - 4,5 cm vastag rudakhoz alkalmazza a rövid menetes rudat, 4,5 - 8 cm vastag rudak esetében pedig a hosszú menetes rudat. A beállító elemet (c) beszabályozzuk, majd a csavarkötést imbusz-kulccsal (d) szorosan meghúzzuk.
- (FI) Työnnä asetusruuvi (a) sisään, kiinnittä portti liitosprofiiliin (b) ja suuntaa se oikeaan asentoon. Käytä 1,5 - 4,5 cm:n vahuisille pinnoille lyhyttä kierrevarmaa ja 4,5 - 8 cm:n pinnoille pitkää kierrevarmaa. Suuntaa säätökappale (c) oikeaan asentoon ja kiristä ruuvit tiukasti kuusiokoloavaimella (d).
- (SI) Vstavite vijak za nastavitev (a), nastavite mrežo na povezavni profil (b) in jo naravnajte. Za letve debeline 1,5 - 4,5 cm uporabite kratko navojno palico in za letve debeline 4,5 - 8 cm pa dolgo. Nastavljivi element (c) naravnajte in spoj za vijačenje trdno zategnete s štirioglatim ključem -imbusnim vijačnim ključem (d).
- (HR) Uvucite vijak za podešavanje (a), postavite rešetku kod priključnog profila (b) i poravnajte je. Za šarke debljine od 1,5 - 4,5 cm koristite kratki navojni štap, a za šarke od 4,5 - 8 cm koristite dugački navojni štap. Postavite zaporni element (c) i imbus ključem (d) stegnite vijke.
- (NO) Justeringsskrue (a) settes inn, sett gitteret inn ved tilkoplingsprofilen (b) og rett det inn. For ribber med 1,5 - 4,5 cm tykkelse brukes den korte gjengestaven og for ribber på von 4,5 - 8 cm brukes den lange gjengestaven. Rett inn justeringselementet (c) og skru fast med umbrakonøkkel (d).
- (PL) Wprowadzić śrubę regulacyjną (a), uchwycić krótkę przy profilu przyłączeniowym (b) i ustawić. Stosować na szczeble o grubości 1,5 – 4,5 cm krótkie pręty gwintowane a na szczeble 4,5 – 8 cm długie pręty gwintowane. Ustawić element nastawczy (c) i dokręcić na stałe za pomocą klucza nimbusowego (d).
- (CZ) Seřizovací šroub (a) zavést, mřížku uchytit na profil pro uchycení (b) a srovnat. Pro přičle tloušťky 1,5 - 4,5 cm použijte krátkou tyčku se závitem a pro přičle tloušťky 4,5 - 8 cm použijte dlouhou tyčku se závitem. Seřizovací prvek (c) srovnat a jeho šroubový spoj utáhnout imbusovým klíčem (d).
- (PT) Introduza o parafuso de ajuste (a), pegue a grade no perfil de conexão (b) e alinhe-a. Para degraus com uma espessura de 1,5 – 4,5 cm, utilize a barra roscada curta e para degraus de 4,5 – 8 cm, a barra roscada comprida. Alinhe o elemento de ajuste (c) e aperte a união roscada com a chave para parafusos sextavados internos (d).
- (TR) Ayar vidasını (a) sokunuz, parmaklığı bağlantı profilinden alınız (b) ve doğrultunuz. 1,5 – 4,5 cm kalınlığındaki kademeler için kısa vidalı çubuğu ve 4,5 – 8 cm kalınlığındaki kademeler için uzun vidalı çubuğu kullanınız. Ayar elemanını (c) doğrultunuz ve vidaları somun anahtarı ile (d) sıkica sıkınız.
- (RU) Вставьте регулировочный винт (а), зацепите ворота за соединительный профиль (b) и выровняйте их. Для прутьев толщиной от 1,5 до 4,5 см используйте короткий резьбовой стержень, а для прутьев толщиной от 4,5 до 8 см – длинный резьбовой стержень. Выровняйте регулировочный элемент (c) и затяните соединение шестигранным ключом (d).
- (SK) Privedte nastavovaciu skrutku (a). U pripájacom profile mreže zachyťte (b) a naravnajte. Pre priečky veľkosti 1,5 - 4,5 cm používajte krátku závitovú tyč a pre priečky veľkosti 4,5 - 8 cm dlhú závitovú tyč. Naravnajte nastavovací diel (c) a skrutkové spojenie pevne utiahnite pomocou imbusového kľúča (d).
- (SE) Sätt in justerskraven (a), sätt grinden i anslutningsprofilen (b) och rikta in. Använd det korta gängstålet till spjälor som är 1,5 - 4,5 cm tjocka och det långa till spjälor på 4,5 - 8 cm. Rikta in justerelement (c) och dra fast skruvkoppling ordentligt med insexnyckel (d).
- (RS) Uvucite zavrtanj za podešavanje (a), postavite ogradu kod priključnog profila (b) i poravnajte je. Za šarke debljine od 1,5 - 4,5 cm koristite kratku navojnu šipku, a za šarke od 4,5 - 8 cm koristite dugačku navojnu šipku. Postavite deo za podešavanje (c) i imbus ključem (d) pritegnite zavrtnje.
- (JP) 調節ネジ(a)を挿入し、柵を接続ネジ(b)のところにセットします。太さ1,5~4,5cmのバーについては短いタイプのネジ棒を、太さ4,5~8cmのバーについては長いタイプのネジ棒を使用してください。調節金具(c)をセットし、六角レンチ(d)でネジをしっかりと締めてください。
- (CN) 放入校准螺丝 (a), 从连接处装上围栏 (b) 并调整。围栏杆粗细为1,5 - 4,5厘米时, 采用短螺纹杆, 围栏杆粗细为4,5 - 8厘米时, 采用长螺纹杆。调整调节件 (c), 用内六角螺丝刀 (d) 紧固。
- (KR) 조정 나사 (a) 를 삽입하고, 접속 측면에서 안전운을 잡고 (b) 위치를 맞춥니다. 두께 1,5 - 4,5 cm 의 막대 살에는 짧은 나사강봉을, 두께 4,5 - 8 cm 의 막대 살에는 긴 나사강봉을 사용하십시오. 조정 부품 (c) 을 배치하고 육각 렌치 (d) 로 나사못을 단단히 조여줍니다.

3

