

## Инструкция “Военный грузовик”

Благодарим вас за приобретение нашей продукции.  
Внимательно ознакомьтесь с инструкцией перед использованием.  
Пожалуйста, сохраните инструкцию для дальнейшего использования.  
Игрушка может отличаться от изображения на коробке и в инструкции.

### Управление машинкой

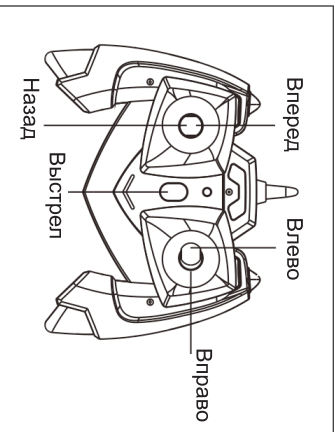

### Аккумуляторная батарея

**Установка**

1. Выключите машинку и откройте отсек для батареи.
2. Установите аккумуляторную батарею, как показано на рисунке. (При установке батареи соблюдайте полярность.)
3. Закройте крышку отсека для батареи.

**Зарядка**

1. Выключите машинку и откройте отсек для батареи.
2. Соедините зарядный USB провод с аккумуляторной батареей и источником питания.
3. По окончании зарядки отсоедините зарядный USB провод от аккумуляторной батареи.
4. Закройте крышку отсека для батареи.

Время игры при условии полностью заряженной аккумуляторной батареи ≈ 15 мин.  
Время зарядки при условии полностью разряженной аккумуляторной батареи ≈ 4 часа.

### Установка батареек

1. Выключите пульт управления и откройте отсек для батареек.
2. Установите 2 батарейки типа “AA”, как показано на рисунке. (При установке батареек соблюдайте полярность.)
3. Закройте крышку отсека для батареек.

### В набор входят:

- 10 снарядов
  - 3 солдата
  - 1 дерево
  - 1 автомат
  - 1 гранатомет
  - 1 пулемет
- 

1. Упаковывать сломанную батарею в пластик запрещено.
2. После включения устройства не перемещайте и не вытаскивайте батарею.
3. Не перегружайте батарею и не воздействуйте на нее физической силой.
4. Использовать протекшую, вздувшуюся, окислившуюся батарею строго запрещено.
5. Детям необходимо пользоваться батареей только под присмотром взрослых.
6. Не храните батареи около огня, воды. Не используйте батарею в дождь, не помещайте батарею в микроволновую печь или под пресс.
7. Не используйте спирт для очистки батареи.
8. Хранить при комнатной температуре, в сухом и темном месте.
9. Пожалуйста, вынимайте батарейки из устройства, когда не используете его.
10. Пожалуйста, выбрасывайте батарейки в специально отведенные для этого контейнера.

## ГАРАНТИЙНЫЙ ТАЛОН

- Наименование (артикул):

- Дата покупки:

- Штамп магазина:

ГАРАНТИЙНЫЙ СРОК НА БЕСПЛАТНЫЙ РЕМОНТ ПРИ ОБНАРУЖЕНИИ СКРЫТЫХ ДЕФЕКТОВ - 1 ГОД.

В случае нарушения товарного вида, условий эксплуатации или самостоятельного ремонта игрушка возврату или обмену не подлежит. Без штампа магазина и кассового чека гарантия недействительна. Адрес: г. Москва, 3-я Карачаровская улица, дом 18А, стр. 1. Для ремонта Вам следует обратиться по телефону в Москве 8(499)705-82-82 с 09 до 17 часов кроме субботы и воскресенья или по e-mail: info@alupalse.biz