

TAKO BABY

exclusive prams



LARET CLASSIC
LARET IMPERIAL
CRISTAL
NEON
CORONA

FIRMA JUNAMA DZIĘKUJE PAŃSTWU ZA ZAKUP NASZEGO PRODUKTU,
MAMY NADZIEJĘ, ŻE SPEŁNI ON PAŃSTWA OCZEKIWANIA.

PRODUKT ZGODNY Z PN-EN 1888:2012 (IDT EN 1888:2012)

**W TROSCE O BEZPIECZEŃSTWO DZIECKA PROSIMY O DOKŁADNE
ZAPOZNANIE SIĘ Z NINIEJSZĄ INSTRUKCJĄ**

WAŻNE: ZATRZYMAJ INSTRUKCJĘ DO PRZYSZŁEGO ZASTOSOWANIA

**PRODUCENT OŚWIADCZA, ŻE SYSTEM POŁĄCZENIA PODWOZIA
Z GONDOLĄ, SIEDZISKIEM LUB FOTELIKIEM JEST ZGODNE
Z NORMĄ PN-EN 1888:2012**

OSTRZEŻENIE!

- **OSTRZEŻENIE:** Nigdy nie zostawiaj swojego dziecka bez opieki
- Upewnij się przed użyciem, czy wszystkie urządzenia blokujące są włączone.
- Aby uniknąć obrażeń, upewnij się, czy twoje dziecko znajduje się z dala kiedy rozkłada się lub składa niniejszy wyrób.
- Nie pozwalaj dziecku bawić się niniejszym wyrobem.
- **WERSJA GONDOLOWA:** Zawsze używaj uprząży przy podwyższonym zagłówek w gondoli.
- **WERSJA GONDOLOWA:** Nie stosować dodatkowego materacyka w gondoli.
- **WERSJA SPACEROWA:** To siedzisko nie jest odpowiednie dla dzieci w wieku poniżej 6 miesięcy życia.
- **WERSJA SPACEROWA:** Zawsze używaj systemu zapieć.
- **WERSJA SPACEROWA:** Należy zawsze używać paska krokowego w połączeniu z paskiem biodrowym.
- Niniejszy wyrób nie jest odpowiedni do biegania ani jazdy na rolkach.
- Upewnij się czy urządzenia mocujące wersję gondolową, spacerową lub fotelik samochodowy są prawidłowo załączone przed użyciem.
- Nieprzestrzeganie zaleceń niniejszej instrukcji zagraża bezpieczeństwu dziecka
- Produkt przeznaczony dla dziecka, które nie siedzi samodzielnie, nie podnosi się, nie wspina na kolanach i nie przekręca samodzielnie.
- **WERSJA SPACEROWA:** Dopuszczalna waga dziecka w siedzisku 15 kg.

Wózki marki junama zawierają również osłonę przeciwdeszczową

- Trzymaj osłonę z dala od dzieci, może być przyczyną uduszenia.
- Podczas wiatru szczególnie uważaj na osłonę i wózek.

INFORMACJE DOTYCZĄCE BEZPIECZNEGO UŻYTKOWANIA

- **Wersja gondolowa:** Niniejszy wyrób jest odpowiedni dla dziecka, które nie może siedzieć samodzielnie, przewracać się i poruszać się na swoich rekach i kolanach. Maksymalna waga dziecka 9 kg
- Unikaj ryzyka używania otwartego ognia, innych źródeł ciepła jak grzejniki, kuchenki gazowe itp. jeśli znajdują się w bezpośrednim sąsiedztwie gondoli.
- Używaj tylko materaca Junama dostarczonego z gondolą.
- Kontroluj regularnie uchwyty do przenoszenia i środek gondoli, sprawdzając zużycie i uszkodzenia.
- Obciążenie uchwytu na kubek to max. 0,5 kg
- Nie zawieszaj żadnych dodatkowych obciążeń na rączce wózka, poza uchwytem na kubek. Może to mieć wpływ na stabilność wózka.
- Nie używaj schodów ruchomych podczas, gdy dziecko jest w wózku, jak również podczas użytkowania innych środków transportu.
- Regularnie dokonuj przeglądu wózka. Jeśli dojdzie do uszkodzenia lub zużycia - sprawdź rozdział dotyczący prawidłowego użytkowania i czyszczenia znajdujący się na końcu instrukcji.
- Używaj tylko akcesoriów Junama przeznaczonych do wózka.
- Nie używaj jeśli jakikolwiek element jest uszkodzony, zużyty bądź zaginął.
- Używaj tylko oryginalnych części Junama. Używanie zamienników może być niebezpieczne.
- Wózek jest przeznaczony dla dzieci w wieku pomiędzy 0-36 miesięcy.
- Wózek służy do przewozu tylko jednego dziecka. Niedozwolone jest przewożenie większej liczby dzieci równocześnie.
- Masa dziecka przewożonego w wersji gondolowej nie może przekraczać 9 kg.
- Maksymalne obciążenie kosza bagażowego: 5 kg.
- Maksymalne obciążenie torby: 2 kg.
- Nie zawieszaj żadnych dodatkowych obciążeń na rączce wózka, poza uchwytem na kubek. Może to mieć wpływ na stabilność wózka.
- Nie należy tracić kontroli nad wózkiem z dzieckiem na powierzchni pochylej, nawet wtedy kiedy hamulec został zablokowany
- Podczas każdego postoju konieczne jest stosowanie hamulca.
- Podczas wkładania i wyjmowania dziecka hamulec powinien być włączony.
- Przed przystąpieniem do użytkowania należy upewnić się, czy produkt i wszystkie jego elementy składowe są sprawne.
- Nie wolno używać wózka, jeśli jakikolwiek jego element został uszkodzony.

- Podczas czynności składania i rozkładania wózka należy upewnić się, czy dziecko znajduje się w bezpiecznej odległości.
- W trakcie wykonywania czynności regulacyjnych, należy zwrócić uwagę, czy ruchome elementy wózka nie stykają się z częściami ciała dziecka.
- Wjeżdżając na krawężnik lub inny stopień, należy podnieść przednie zawieszenie.
- Nie wolno przenosić wózka z dzieckiem w wersji gondolowej lub spacerowej.
- Nie należy zjeżdżać wózkiem po schodach.
- Wózek i jego opakowanie należy przechowywać w miejscu niedostępnym dla dzieci.
- W wózku powinny być stosowane wyłącznie oryginalne części, zatwierdzone przez producenta.
- Nie należy użytkować akcesoriów, które nie są zaakceptowane przez producenta.
- Wózek z zamontowanym fotelikiem samochodowym nie zastępuje kołyski ani łóżka. Jeśli dziecko potrzebuje snu zaleca się, aby dziecko umieścić w odpowiedniej wersji gondolowej, kołysce lub łóżku.
- Jakikolwiek dodatkowe siedzisko powinno być wyposażone w wyraźne oświadczenie o dopasowaniu do konkretnego wózka.

KONSERWACJA

Użytkownik powinien dbać o właściwą konserwację wózka. Wszystkie elementy łączące i nity muszą być dokręcone i odpowiednio zabezpieczone. Bardzo ważne jest by mechanizmy blokujące o obrotowe były regularnie smarowane teflonem w sprayu (suchy lubrykant). Hamulce, koła i opony podczas użytkowania nie mogą być zużyte. Kontroluj je regularnie, naprawiaj bądź wymieniaj jeśli konieczne. Można również używać teflonu do smarowania innych elementów ruchomych. Po użyciu sprayu, wytrzyj powierzchnię miękką tkaniną. Elementy stelaża z mechanizmami blokującymi i obrotowymi powinny być również regularnie czyszczone i smarowane. Zapewni to bezproblemowe użytkowanie wózka. Nie dokonuj samodzielnie żadnych modyfikacji produktu. Jeśli chcesz zgłosić reklamację lub masz pytania dotyczące produktu lub jego użytkowania skontaktuj się ze sklepem lub dystrybutorem. Przegląd wózka powinien odbywać się co 24 miesiące. Używaj tylko oryginalnych części Junama. Używanie zamienników może być niebezpieczne.

CZYSZCZENIE

Nie używaj żadnych ściernych materiałów do czyszczenia stelaża! Używaj wilgotnej szmatki z łagodnym detergentem i dokładnie wysusz. W przypadku gdy wózek jest narażony na słoną wodę należy go spłukać świeżą wodą. Należy dokładnie wysuszyć tapicerkę przed jej ponownym założeniem. Wszystkie tkaniny Tako zostały przetestowane na przemakalność, ale gdy wózek jest bardzo wilgotny, woda może przenikać przez dolne krawędzie i szwy, pozostawiając plamy z wody na tapicerce. Zalecamy używanie pokrowca przeciwdeszczowego, aby tego uniknąć. Nie przechowuj i nie składaj wózka, gdy jest mokry. Jeśli wózek jest mokry należy go wysuszyć z rozłożoną budką. Nigdy nie przechowuj w wilgotnym środowisku, gdyż może to powodować pleśń. Nie suszyć w suszarce i nie wystawiać na bezpośrednie działanie promieni słonecznych podczas suszenia! Nie prasować.

Reklamowany produkt należy oddać w stanie czystym

WARUNKI GWARANCJI

Niniejsza gwarancja obowiązuje wyłącznie w kraju, w którym produkt został po raz pierwszy sprzedany klientowi przez sklep detaliczny. Gwarancja obejmuje wszelkie wady materiałowe i produkcyjne istniejące w momencie zakupu czy wykryte w ciągu roku od daty zakupu produktu w sklepie detalicznym przez pierwszego właściciela (gwarancja producenta). Jeśli wada materiałowa czy produkcyjna zostanie wykryta, producent, według własnego uznania, bezpłatnie naprawi produkt lub wymieni go na nowy. Aby skorzystać z warunków niniejszej gwarancji, należy dostarczyć produkt do sklepu, w którym został po raz pierwszy zakupiony lub do innych autoryzowanych sklepów sprzedających produkty Gwaranta lub do centrum serwisowego Gwaranta w danym kraju oraz przedłożyć dowód zakupu (paragon lub fakturę) zawierający datę zakupu, nazwę sklepu oraz nazwę towaru. Prosimy o sprawdzenie produktu pod kątem jego kompletności czy jakichkolwiek wad w momencie jego zakupu, a w przypadku sprzedaży wysyłkowej niezwłocznie po jego otrzymaniu. W przypadku stwierdzenia wady należy zaprzestać użytkowania produktu i dostarczyć go do sklepu, w którym został po raz pierwszy zakupiony. Reklamowany w ramach gwarancji produkt powinien zostać dostarczony czysty i kompletny. W razie wątpliwości skontaktuj się ze sprzedawcą lub producentem. Niniejsza gwarancja nie obejmuje żadnych uszkodzeń wynikających z nieprawidłowego użytkowania, warunków zewnętrznych (woda, ogień, wypadki drogowe i inne). Gwarancja obowiązuje wyłącznie wtedy, jeśli produkt był użytkowany zgodnie z instrukcją użytkowania, jeśli był naprawiany/ modyfikowany przez uprawnione osoby i użyto do tego celu wyłącznie oryginalnych części i akcesoriów. Niniejsza gwarancja nie wyłącza, nie ogranicza ani nie zawiesza uprawnień kupującego wynikających z przepisów o rękojmi za wady rzeczy sprzedanej.

GWARANCJĄ NIE SĄ OBJĘTE

1. Naturalne zużycie związane z eksploatacją.
2. Uszkodzenia powstałe w wyniku niewłaściwego i niezgodnego z instrukcją obsługi użytkowania.
3. Dokonywanie napraw przez osoby nieupoważnione.
4. Uszkodzenia lub rozdarcia wynikłe z winy nabywcy.
5. Płowienie tkanin spowodowane długotrwałym działaniem promieni słonecznych.
6. Mechaniczne uszkodzenia kół wynikające z nieprawidłowej eksploatacji wózka.
7. Chcąc zapewnić Państwu pełną satysfakcję w korzystaniu z naszego produktu, firma zastrzega sobie prawo do wprowadzania zmian w projekcie wózka, bez obowiązku informowania o tym kupujących.

UTYLIZACJA

Pamiętaj, aby zutylizować produkt.

Przepisy dotyczące wywozu śmieci mogą się różnić w każdym kraju. Proszę skontaktować się z lokalnym zakładem gospodarki odpadami, aby upewnić się, co do właściwych działań. Zawsze należy przestrzegać przepisów dotyczących utylizacji odpadów z twojego kraju.

КОМПАНИЯ JUNAMA БЛАГОДАРИТ ВАС ЗА ПРИОБРЕТЕНИЕ НАШЕГО ИЗДЕЛИЯ. МЫ НАДЕЕМСЯ, ЧТО ОНО ОПРАВДАЕТ ВАШИ ОЖИДАНИЯ.

ИЗДЕЛИЕ СООТВЕТСТВУЕТ НОРМЕ PN-EN 1888:2012 (IDT EN 1888:2012)

РАДИ БЕЗОПАСНОСТИ ВАШЕГО РЕБЕНКА, ПОЖАЛУЙСТА, ВНИМАТЕЛЬНО ОЗНАКОМЬТЕСЬ С НАСТОЯЩИМ РУКОВОДСТВОМ

ВАЖНО: СОХРАНИТЕ ЭТУ ИНСТРУКЦИЮ ДЛЯ ДАЛЬНЕЙШЕГО ИСПОЛЬЗОВАНИЯ ПРОИЗВОДИТЕЛЬ ЗАЯВЛЯЕТ, ЧТО СИСТЕМА СОЕДИНЕНИЯ ШАССИ С ГОНДОЛОЙ, СИДЕНЬЕМ ИЛИ КРЕСЛОМ СООТВЕТСТВУЕТ НОРМЕ PN-EN 1888:2012

ПРЕДОСТЕРЕЖЕНИЕ!

- В ситуации, когда ребенок остается в коляске без присмотра, может возникнуть опасность.
- Перед использованием следует убедиться в том, что все блокирующие приспособления включены.
- Во избежание травм, при складывании или раскладывании изделия убедитесь, что Ваш ребенок находится на безопасном расстоянии.
- Не разрешайте ребенку играть с этим изделием.
- Используйте ремни, когда Ваш ребенок начнет самостоятельно садиться в прогулочном блоке.
- Данное изделие не предназначено для бега или езды на роликах.
- Удостовериться в том, что крепежное оснащение, для прогулок или автомобильного кресла правильно подсоединено перед использованием.
- Несоблюдение рекомендаций, представленных в настоящей инструкции, нарушает безопасность ребенка
- Перед использованием проверить, все ли защитные механизмы задействованы.
- Удостовериться в том, что ребенок находится на безопасном расстоянии от подвижных частей коляски во время ее раскладывания, складывания или изменения положения.

Коляска также имеет дождевик и москитную сетку.

- Держать дождевик на расстоянии от ребенка, так как он может стать причиной удушья.
- При ветре внимательно следите за дождевиком и коляской.

ИНФОРМАЦИЯ О БЕЗОПАСНОМ ИСПОЛЬЗОВАНИИ

- Избегать риска использования открытого огня, других источников тепла, как нагреватели, газовые плиты и т.п., если они находятся рядом с гондолой.
- Использовать только матрас, поставляемый вместе с гондолой.
- Постоянно контролировать держатели для переноса и детали гондолы, проверяя степень износа и повреждения.
- Нагрузка на держатель для бутылки не более 0,5 кг
- Не нагружать дополнительно ручку коляски, кроме как держателем для бутылки. Это может повлиять на устойчивость коляски.
- Не использовать эскалатор в то время, когда ребенок находится в коляске, а также во время использования других средств транспортировки.
- Регулярно проводить осмотр коляски. При возникновении повреждения или износа - прочитать раздел, касающийся правильного использования и очистки и расположенный в конце инструкции.
- Использовать только принадлежности Junata, предназначенные для коляски.
- Не использовать, если какой-либо из элементов поврежден, изношен или утерян.
- Использовать только оригинальные части Junata. Использование неоригинальных частей может быть опасным.
- Коляска предназначена для детей в возрасте 0-36 месяцев.
- Коляска предназначена для перевозки только одного ребенка. Запрещается перевозить несколько детей одновременно.
- Вес ребенка, перевозимого в прогулочном блоке, не может превышать 15 кг.
- Вес ребенка, перевозимого в люльке, не может превышать 9 кг.
- Максимальная нагрузка багажной корзины: 5 кг.
- Максимальная нагрузка на сумку: 2 кг.
- Запрещается оставлять коляску с ребенком без присмотра на наклонной поверхности, даже если тормоз заблокирован
- Во время каждой остановки обязательно использовать тормоз.
- Во время укладывания и извлечения ребенка тормоз должен быть включен.
- Перед тем, как приступить к эксплуатации, следует удостовериться в том, что изделие и все его компоненты исправны.
- Запрещается использовать коляску, если какой-либо из ее элементов поврежден.
- Во время складывания и раскладывания коляски удостовериться в том, что ребенок находится на безопасном расстоянии.

- Во время выполнения регулировки следить за тем, чтобы подвижные элементы не соприкасались с частями тела ребенка.
- Въезжая на бордюр или иную ступеньку, необходимо поднять переднюю подвеску.
- Запрещается переносить коляску с ребенком.
- Не спускаться с коляской по лестнице.
- Коляску и ее упаковку необходимо хранить в недоступном для детей месте.
- В коляске должны использоваться только оригинальные части, одобренные производителем.
- Запрещается использовать принадлежности, которые не одобрены производителем.
- Коляска с установленным автомобильным креслом не заменяет колыбели или кровати.

ТЕХНИЧЕСКОЕ ОБСЛУЖИВАНИЕ

Пользователь должен заботиться о соответствующем техобслуживании коляски. Все соединительные элементы и заклепки должны быть привинчены и соответствующим образом защищены. Очень важно, чтобы блокирующие и поворотные механизмы регулярно смазывались тефлоном в спрее (сухая смазка). Тормоз, колеса и шины во время использования не должны быть изношены. Их следует регулярно проверять, ремонтировать или менять, при необходимости. Можно также использовать тефлон для смазки других подвижных элементов. После использования спрея протереть поверхность мягкой тканью. Элементы стеллажа с блокирующими и поворотными механизмами должны также регулярно чиститься и смазываться. Это гарантирует беспрепятственное использование коляски. Запрещается самостоятельно вносить изменения в изделие. Если Вы хотите подать рекламацию или при возникновении вопросов об изделии либо его эксплуатации обращайтесь в магазин или к дистрибьютору. Осмотр коляски должен проводиться каждые 24 месяца. Использовать только оригинальные части. Использование неоригинальных частей может быть опасным.

ОЧИСТКА

Запрещается использовать любые абразивные материалы для очистки рамы! Используйте влажную тряпку с мягким моющим средством и тщательно высушивайте. В случае, если коляска подвергается воздействию соленой воды, ее следует ополоснуть свежей водой. Следует тщательно высушить обивку перед тем, как надевать ее снова. Все ткани были протестированы на водонепроницаемость, но, когда коляска очень влажная, вода может проникать через нижние края и швы, оставляя пятна от воды на обивке. Во избежание этого рекомендуем использовать дождевик. Не хранить и не складывать коляску, если она мокрая. Если коляска мокрая, ее следует высушить с разложенной кабинкой. Запрещается хранить во влажной среде, так как это может вызвать появление плесени. Не сушить в сушильной машине и не выставлять на прямое воздействие солнечных лучей во время сушки! Не гладить.

Неисправное изделие должно быть возвращено в чистом состоянии.

ГАРАНТИЙНЫЕ УСЛОВИЯ

Настоящая гарантия является обязательной только в стране, где коляска была впервые продана клиенту через магазин розничной торговли. Гарантия включает все дефекты материалов и производства, имеющиеся в момент покупки или выявленные в течение года от даты покупки изделия в магазине розничной торговли первым владельцем (гарантия производителя). Если дефект материала или производства будет обнаружен, производитель на свое усмотрение бесплатно отремонтирует изделия или заменит его на новое. Для того, чтобы воспользоваться условиями настоящей гарантии, следует доставить изделие в магазин, в котором оно было впервые куплено, либо в другой из авторизованных магазинов, продающих изделия Гаранта либо в сервисный центр гаранта в этой стране и предоставить документ, подтверждающий покупку (чек или фактуру), в котором указана дата покупки, название магазина и название товара.

Следует проверить изделие на комплектность либо наличие каких-либо дефектов в момент его покупки, а в случае продажи с доставкой, сразу же после его получения. В случае подтверждения дефекта следует прекратить использование изделия и доставить его в магазин, в котором оно было впервые куплено. Изделие, на которое подана рекламация в рамках гарантии, должно быть доставлено в чистом и укомплектованном виде. В случае сомнений обращайтесь к продавцу или производителю. Настоящая гарантия не распространяется на повреждения, возникающие в результате неправильного использования, внешних условий (вода, огонь, ДТП и другое). Гарантия является обязательной только тогда, когда изделие использовалось в соответствии с инструкцией по эксплуатации, если было отремонтировано/модифицировано уполномоченными лицами и использовалось только для оригинальных частей и принадлежностей. Гарантия не исключает, не ограничивает и не приостанавливает прав покупателя, следующих из положений о гарантии за дефекты проданного предмета.

ГАРАНТИЯ НЕ РАСПРОСТРАНЯЕТСЯ НА

1. Естественный износ, связанный с эксплуатацией.
2. Повреждения, возникшие в результате неправильной эксплуатации или не соответствующей руководству по эксплуатации.
3. Проведение ремонтных работ неуполномоченными лицами.
4. Повреждения или разрывы, возникшие по вине покупателя.
5. Обесцвечивание тканей, вызванное длительным воздействием солнечного света.
6. Механические повреждения колес, возникающие в результате неправильной эксплуатации коляски.
7. С целью удовлетворения всех Ваших потребностей, связанных с использованием нашей продукции, компания оставляет за собой право вносить изменения в конструкцию коляски без обязательного уведомления об этом покупателей.

УТИЛИЗАЦИЯ

Помните об утилизации изделия.

Директивы по вывозу мусора могут в каждой стране быть свои. Следует обратиться в местную организацию управления отходами, чтобы удостовериться в соответствующих действиях. Всегда следует соблюдать директивы об утилизации отходов в Вашей стране.

COMPANY WOULD LIKE TO THANK YOU FOR PURCHASING OUR PRODUCT.
WE HOPE IT WILL MEET YOUR EXPECTATIONS.

THE PRODUCT IS COMPLIANT WITH PN-EN 1888:2012 (IDT EN 1888:2012)

CARRYING ABOUT THE CHILD SAFETY, PLEASE READ THIS MANUAL
CAREFULLY

IMPORTANT: KEEP THE MANUAL FOR FUTURE REFERENCE

THE MANUFACTURER STATES THAT THE SYSTEM CONNECTING THE
CHASSIS WITH THE CARRYCOT, THE SEAT, OR THE CAR SEAT IS COMPLIANT
WITH THE STANDARD PN-EN 1888:2012

WARNING!

- Laving the child in the pram unattended causes danger.
- Before use, make sure that all locking devices are secured.
- To avoid injuries, make sure that your child is away when unfolding or folding this product.
- Do not allow the child to play with this product.
- **STROLLER VERSION:** This seat is not intended for children aged below 6 months.
- **STROLLER VERSION:** Always use fasteners system.
- **STROLLER VERSION:** Always use the crotch belt along with the hip belt.
- **CARRYCOT VERSION:** Use the safety harness when you child can seat unaided.
- **CARRYCOT VERSION:** Do not use additional mattress in the carrycot.
- This product is not intended for running or rollerblading.
- Before use, make sure if the fastening mechanisms of the carrycot, sport version, or the car seat are properly assembled.
- Failure to follow these instructions may cause danger to safety of the child.
- Before use, make sure if all securing mechanisms are activated.
- Make sure if the child is way from movable parts of the pram when unfolding, folding, or changing the position.

Pram is also equipped with a rain cover and a mosquito net.

- Keep the cover away from children, it may be the cause of suffocation.
- Pay special attention to the cover and the pram during wind.

INFORMATION ON SAFETY USE

- Avoid the risk of using open flame, other sources of heat, such as heaters, cookers, etc. if they are in a direct vicinity of the carrycot.
- Use only mattress delivered with the carrycot.
- Check regularly handles used for moving and the inside of the carrycot to check the wear and damage.
- Cup holder load is max. 0.5 kg
- Do not put any additional loads on the pram handle, except for the cup holder. It may influence the pram stability.
- Do not use escalators when the child is inside the pram, as well as when using other means of transport.
- Carry out inspection of regularly. In the case of damage or wear, check the chapter referring to proper use and cleaning at the end of the manual.
- Use only accessories intended.
- Do not use the pram if any element is damaged, worn off or is lost.
- Use only original parts. Use of alternative parts may be dangerous.
- The pram is intended for children aged 0-36 months.
- The pram is intended for carrying only one child. It is not permitted to carry more children inside at the same time.
- The child weight carried in the sport version cannot exceed 15 kg.
- The child weight carried in the carrycot version cannot exceed 9 kg.
- Maximum load of the basket is 5 kg.
- Maximum load of the bag is 2 kg.
- Do not lose control over the pram with the child inside on the inclined surface, even if the brake is secured.
- It is necessary to use the brake at each stoppage.
- The brake must be secured when taking out and putting in the child.
- Before use, make sure if the product and all its elements are functioning properly.
- Do not use the pram if any element is damaged.
- When folding and unfolding the pram, make sure if the child is at the safe distance.
- When adjusting, make sure if the movable elements of the pram are not in contact with the child body parts.
- When on the curb or another step, lift up the front suspension.
- Do not carry the pram with the child, both in the carrycot or stroller version.
- Do not ride the pram down the stairs.
- Store the pram and the packaging in a place unavailable to children.
- Use only original parts in the pram, which are approved by the manufacturer.
- Do not use accessories which are not approved by the manufacturer.

- Pram with the assembled car seat does not replace the cradle or the bed. IF the child need to sleep, it is recommended to put in a proper carrycot version, cradle, or bed.
- Any additional seat should be equipped with a clear statement on adjustment to a given pram.

MAINTENANCE

The user should care for proper maintenance of the pram. All connecting elements and rivets must be tightened and properly secured. It is very important to regularly grease the swiveling mechanisms with use of spray teflon (dry lubricant). Brakes, wheels, and tires cannot be worn off when in use. Check them regularly, repair, or replace if necessary. Teflon may also be used to lubricate other movable elements. After use of spray, clean the surface with soft fabric. Elements of the frame together with locking mechanisms and swiveling mechanisms should be regularly cleaned and lubricated. It will ensure trouble-free use of the pram. Do not make any modifications to the product by yourself. If you want to make a complain got have questions about the product or its use, contact the shop or distributor. Inspection of the pram should be carried out every 24 months. Use only original parts. Use of alternative parts may be dangerous.

CLEANING

Do not use any abrasive materials to clean the frame! Use damp clothes with a mild cleaning agent and dry carefully. In the case the pram is exposed to salty water, clean it off with fresh water. Carefully dry the cover before another use. All fabrics were tested for water permeability, but when the pram is very wet, water may get through the lower edges and seams, leaving water stains on the cover. It is recommended to use rain cover to avoid it. Do not store or fold the pram when it is wet. When the pram is wet, dry it with the open hood. Never store in the area of large humidity as it may cause mould. Do not dry in the dryer or expose to direct sunlight when drying! Do not iron.

Product you wish to complain, return in a clean condition.

TERMS AND CONDITIONS OF GUARANTEE

This guarantee only covers the territory of the country in which the product was sold to the client first time by the retail store. The guarantee covers all defects in material and production defects present at the purchase or revealed within a year of the purchase date in the retail store by the first owner (manufacturer guarantee). If defect in material or production defect are found, the manufacturer, at his own discretion repairs the product free of charge, or replace it to the new one. To use this guarantee, deliver the product to the store in which it was purchased first time, or to another authorized stores selling the Warrantor's products, or to the service centre of the Warrantor in a given country, and present the purchase confirmation (receipt or invoice) stating the date of the purchase, name of the store and product.

Please check completeness of the product as well as any defects at the purchase, and in the case of mail-order sale, immediately upon receipt. In the case defect is found, stop using the product and deliver it to the store in which it was purchased first. Product subject to the guarantee complaint should be delivered in a clean condition and complete. In the case of any doubts contact the seller or the manufacturer. This guarantee does not cover any damages resulting from improper use, external conditions (water, fire, road accidents, other). The guarantee is only valid if the product is used according to the user manual, if it was repaired/modified by authorized persons, and only if original parts and accessories were used. This guarantee does not exclude, limit, or suspend any other rights of the purchaser resulting from provisions of law on warranty for sold products.

THE GUARANTEE DOES NOT COVER

1. Natural wear due to use.
2. Damages resulting from improper use or use in compliant with the user manual.
3. Repairs carried out by unauthorized persons.
4. Fading of fabrics due to long-term exposure to sun light.
5. Mechanical damages to the wheels due to improper use of the pram.
6. To ensure you full satisfaction from use of our product, the company reserves the right to introduce changes in the design of the pram without the obligation to inform the clients.

DISPOSAL

Remember to dispose the product.

Regulations on waste disposal may be different in every country. Please contact local waste disposal company to make sure correct action is undertaken. Always follow regulations on waste disposal valid in your country.

INFORMACJE DOTYCZĄCE UMIEJSCOWIENIA OSTRZEŻEŃ NA WÓZKU

ИНФОРМАЦИЯ О РАСПОЛОЖЕНИИ ПРЕДУПРЕЖДЕНИЙ НА КОЛЯСКЕ

INFORMATION ON POSITIONING OF WARNINGS ON THE STROLLER

STELAŻ - KOSZ

ВНУТРЕННЯЯ СТОРОНА КОРЗИНЫ

INSIDE OF THE BASKET

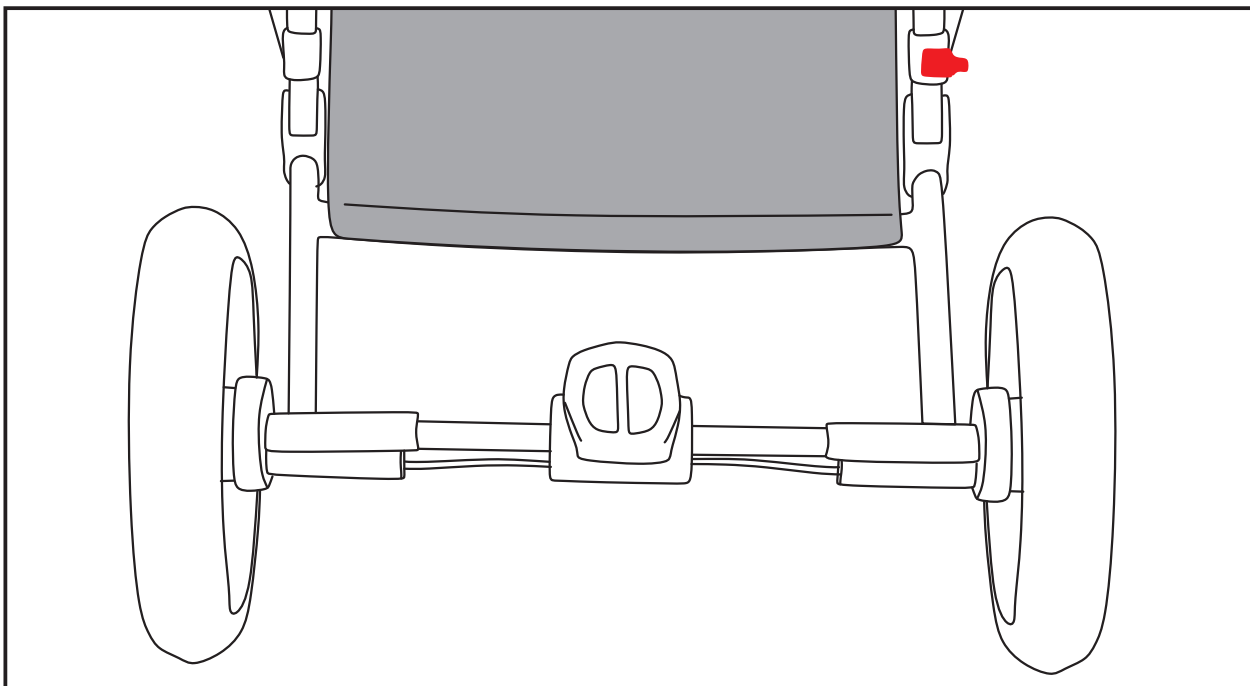

WERSJA GONDOLOWA - WEWNĘTRZNA STRONA POKROWCA

"люлька" - ВНУТРЕННЯЯ СТОРОНА ЧЕХЛА

CARRYCOT VERSION – INSIDE OF THE COVER

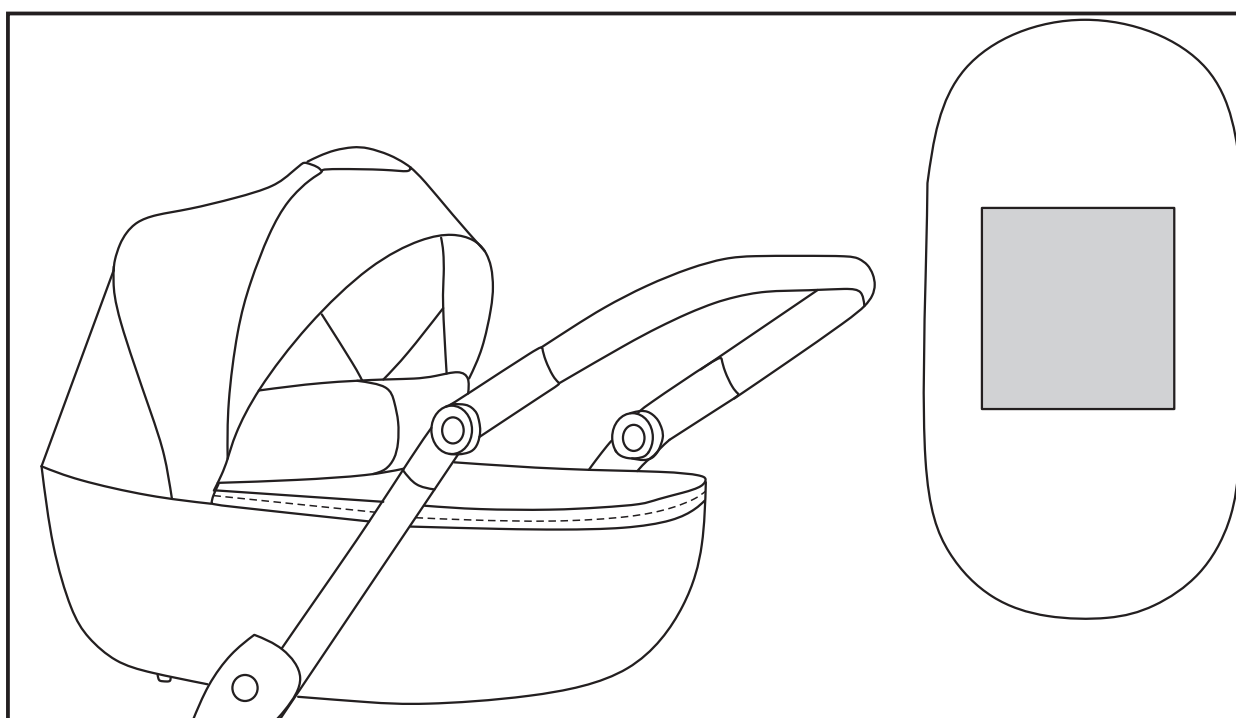

WERSJA SPACEROWA - WEWNĘTRZNA STRONA POKROWCA

Прогулочный блок - ВНУТРЕННЯЯ СТОРОНА ЧЕХЛА

SPORT VERSION – INSIDE OF THE COVER

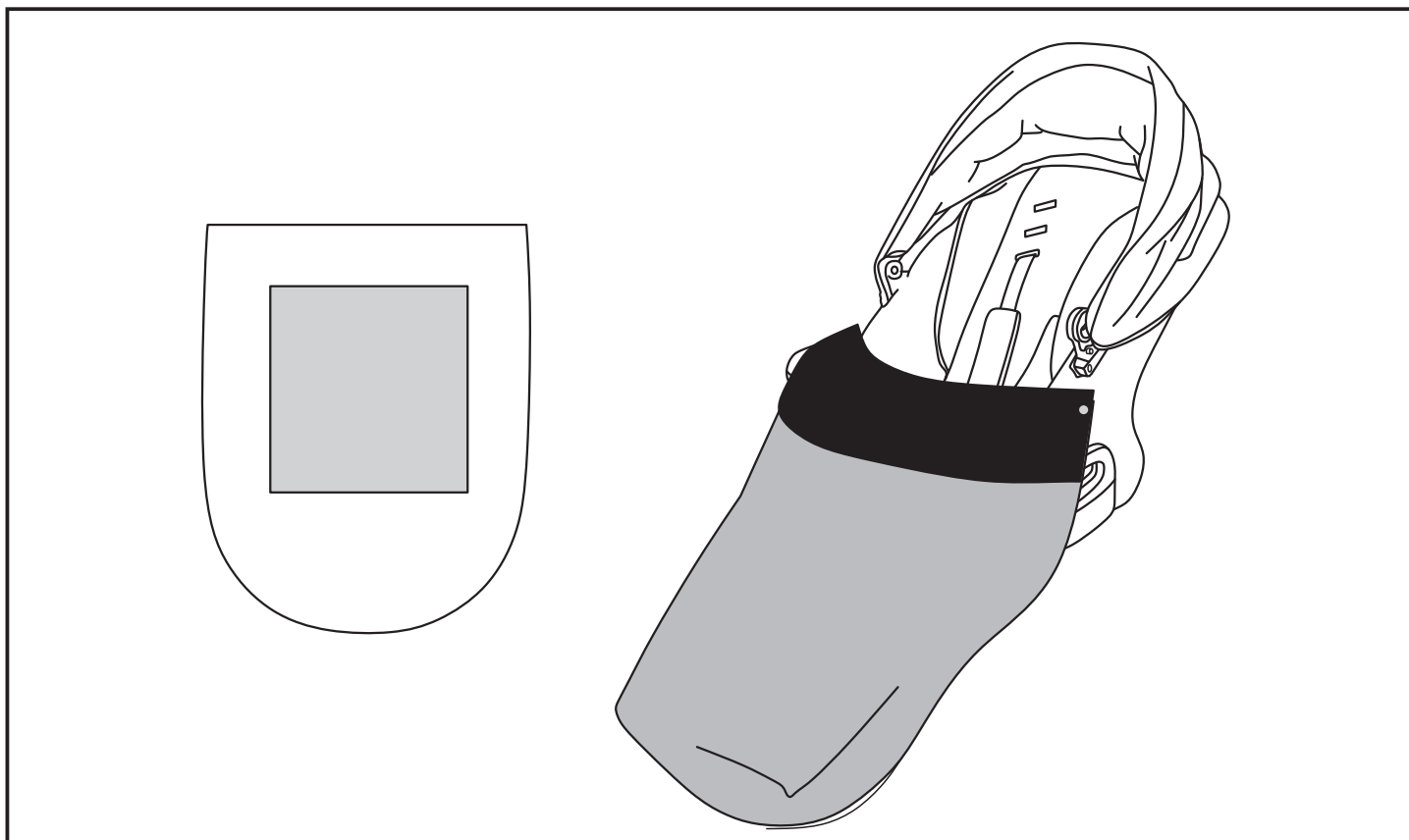

КОМПЛЕКТАЦИЯ SET OF COMPONENTS

1xA

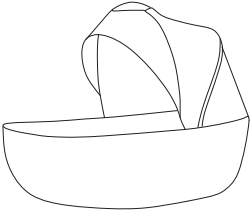

1xB

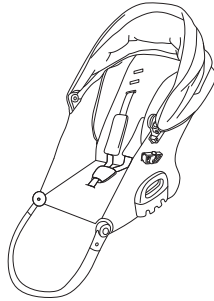

1xC

OPCJONALNIE
Дополнительно
OPTIONAL



1xD

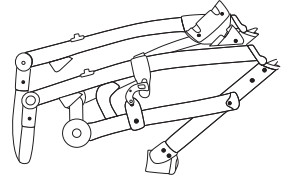

2xE

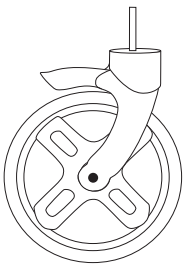

2xF

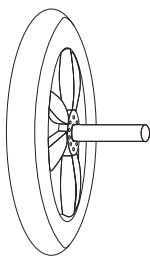

1xG

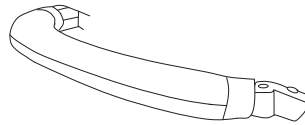

1xH

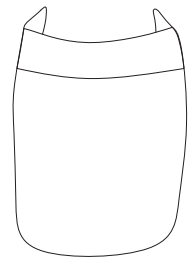

1xJ

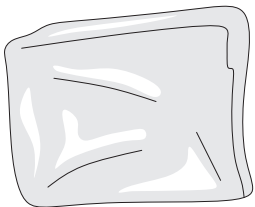

1xL

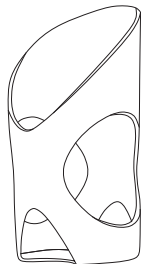

1xM

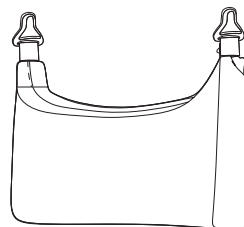

1xN

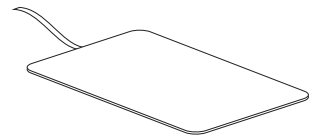

1+1 xP

OPCJONALNIE
Дополнительно
OPTIONAL

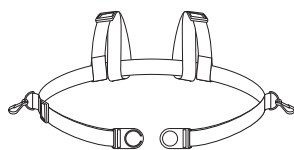
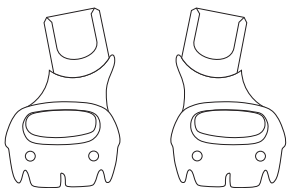

OPCJONALNIE
Дополнительно
OPTIONAL

ISOFIX BASE

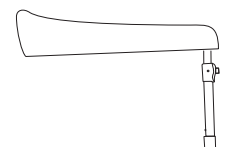

Rozkładanie stelaża / РАСКЛАДЫВАНИЕ РАМЫ КОЛЯСКИ / Unfolding chassis

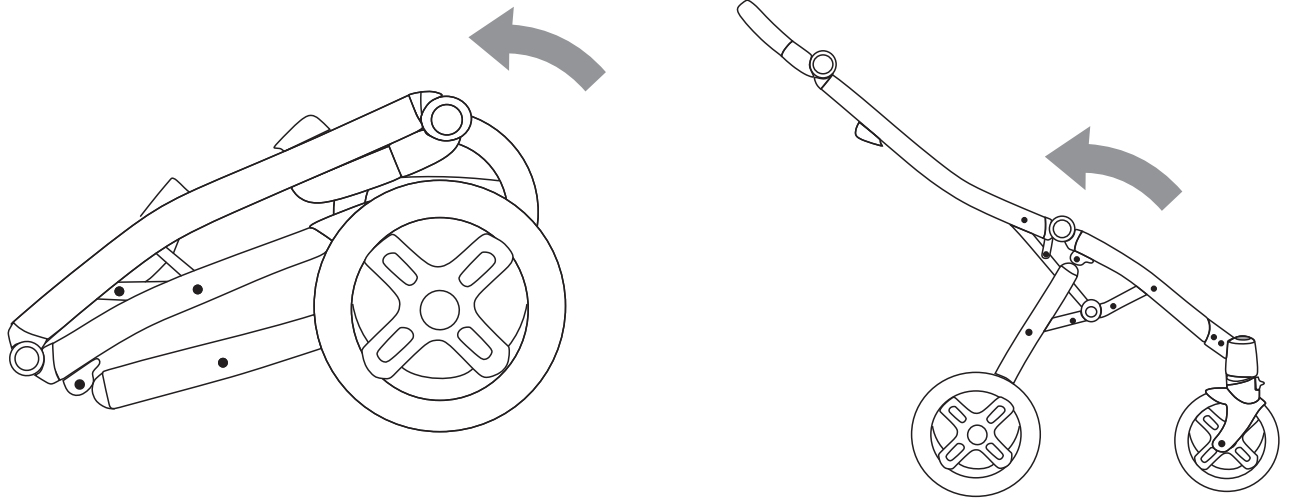

Montaż kół / МОНТАЖ КОЛЕС / Assembly of wheels

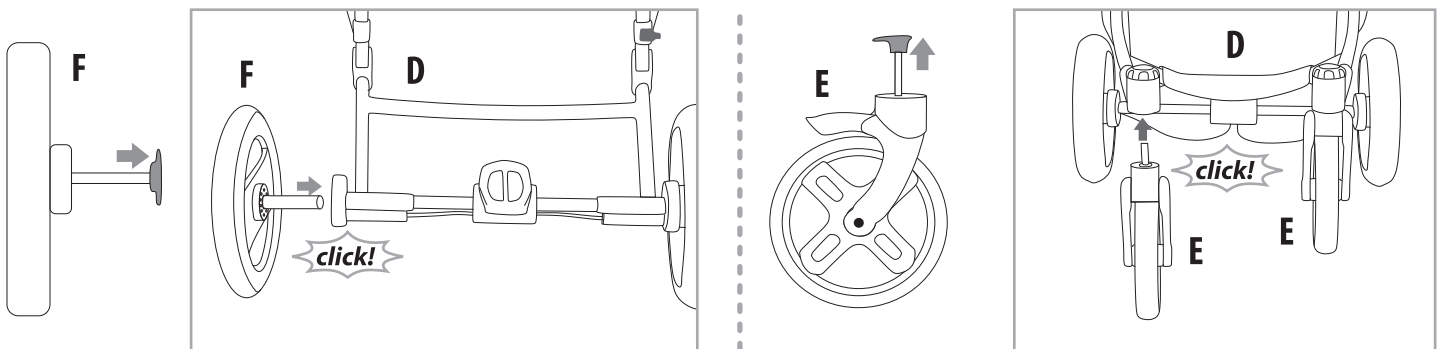

Demontaż kół / ДЕМОНТАЖ КОЛЕС / Disassembly of wheels

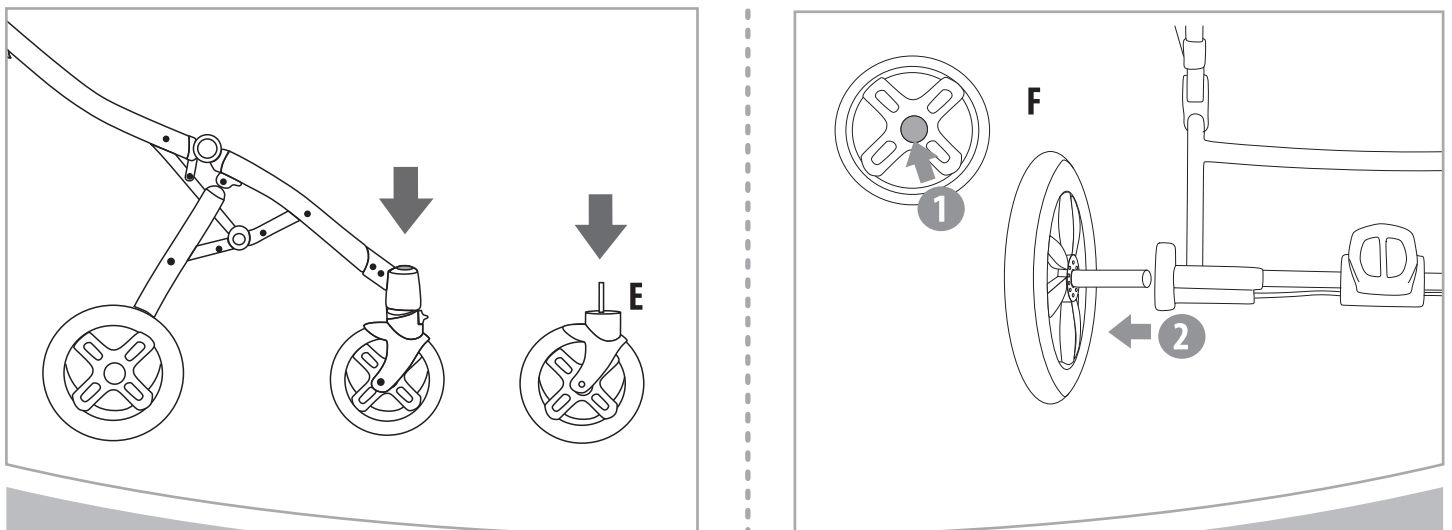

Składanie stelaża / СКЛАДЫВАННЯ РАМЫ КОЛЯСКИ / Folding chassis

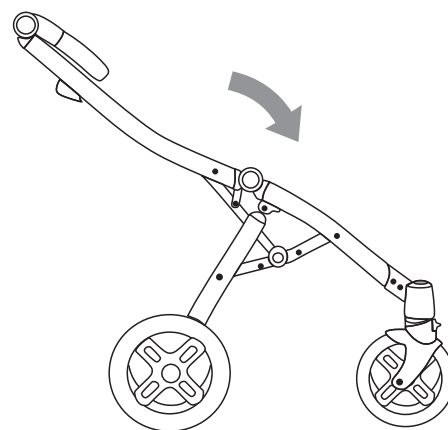
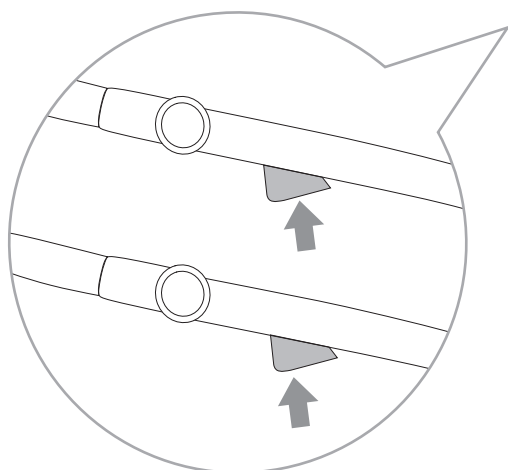
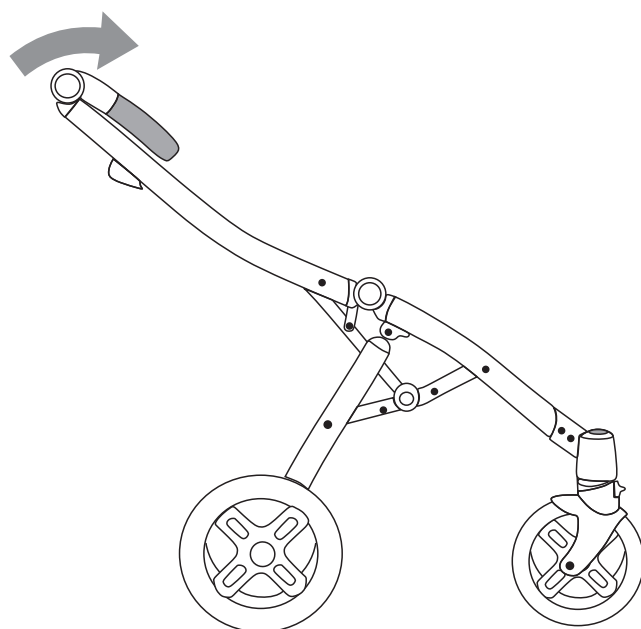
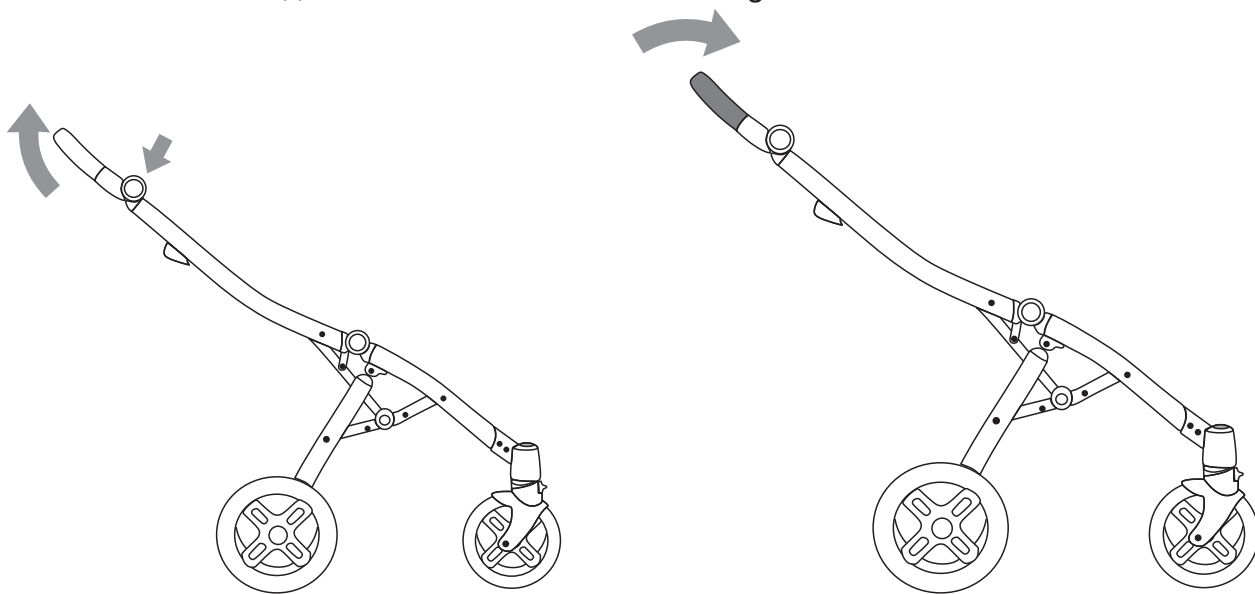

Regulacja rączki /
РЕГУЛИРОВКА ВЫСОТЫ РУЧКИ /
Handle regulation

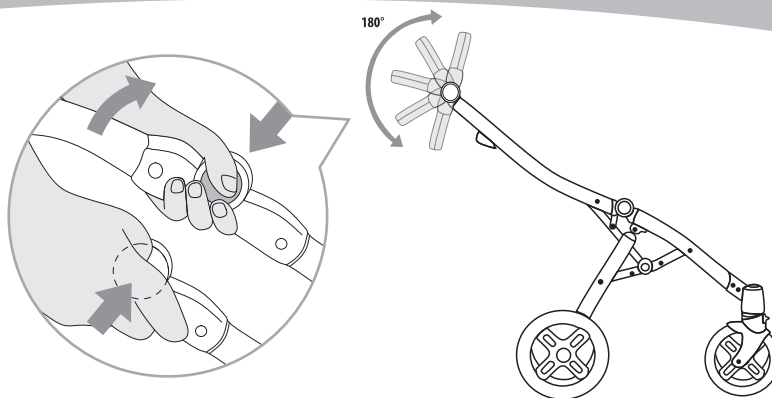

Obrót kół przednich / ПЕРЕДНИЕ ПОВОРОТНЫЕ КОЛЕСА / Swiveling front wheels

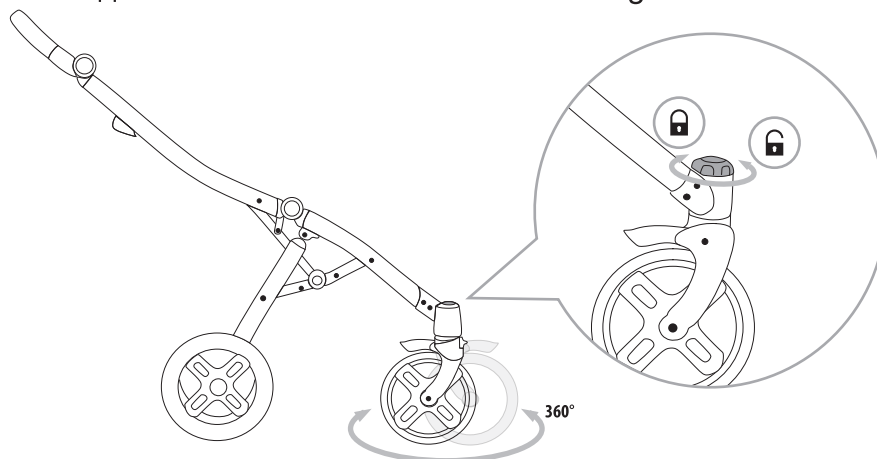

System anti-shock / СИСТЕМА ANTI - SHOCK

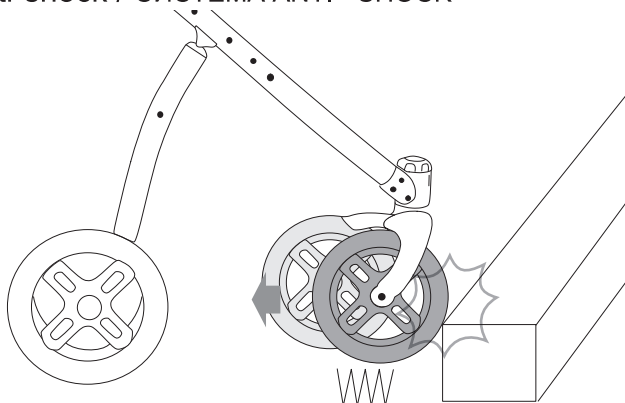

Amortyzacja / АМОТИЗАЦИЯ / Amortization

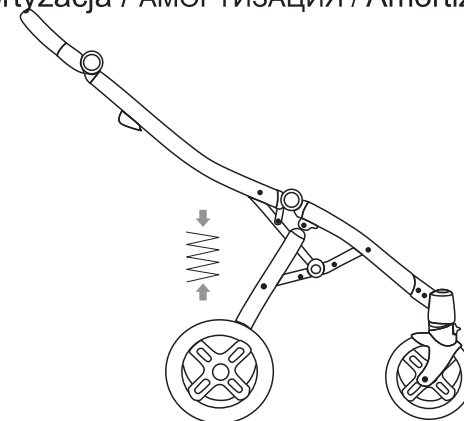

Hamulec centralny / ТОРМОЗ /
Central brake

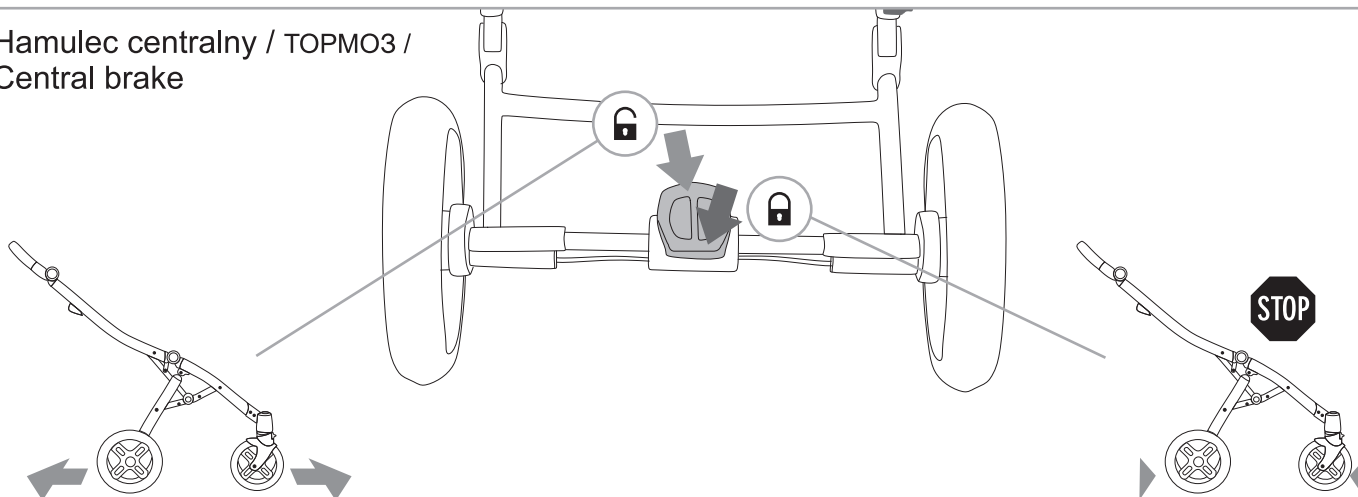

Torba / СУМКА / Bag

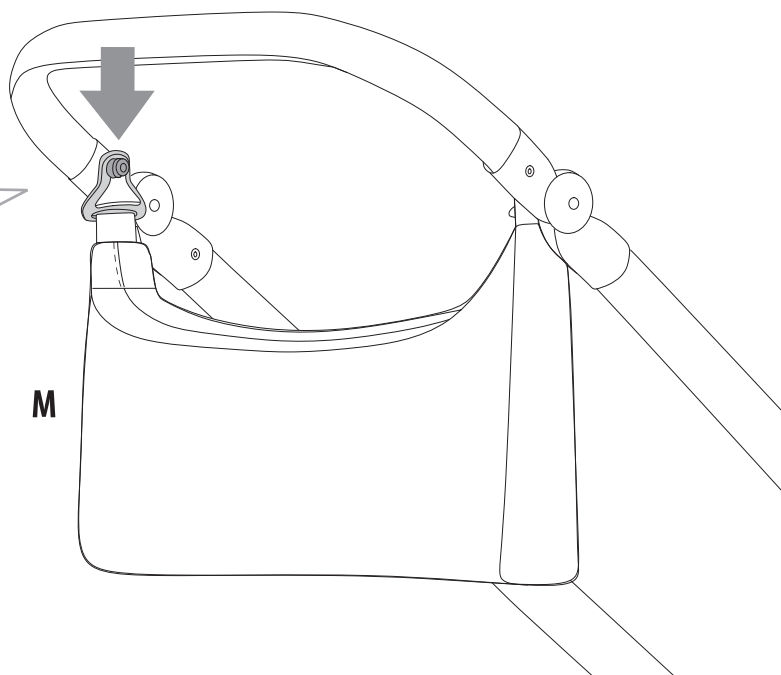
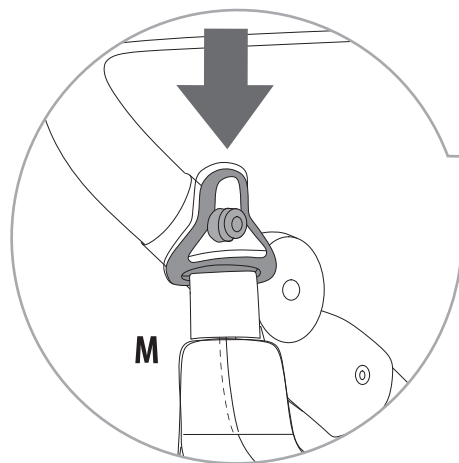

Przewijak / пеленальный матрасик / Changing mat

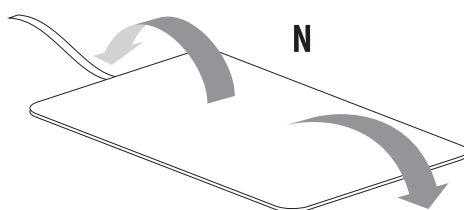
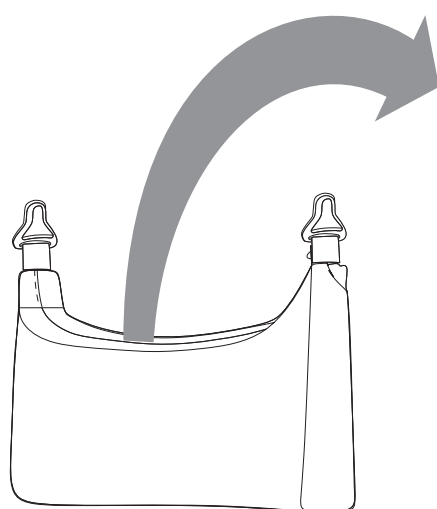

Uchwyt na butelkę / ДЕРЖАТЕЛЬ ДЛЯ БУТЫЛКИ / Cup holder

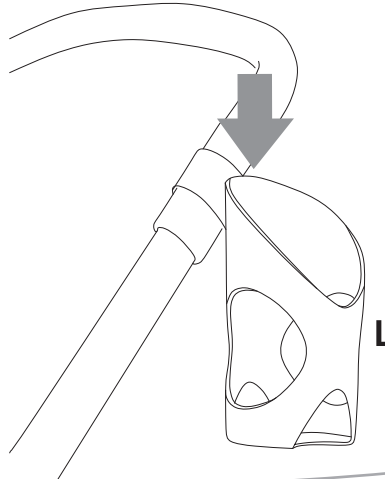

Montaż i demontaż gondoli / МОНТАЖ ЛЮЛЬКИ К РАМЕ / Assembly and disassembly of the carrycot

A

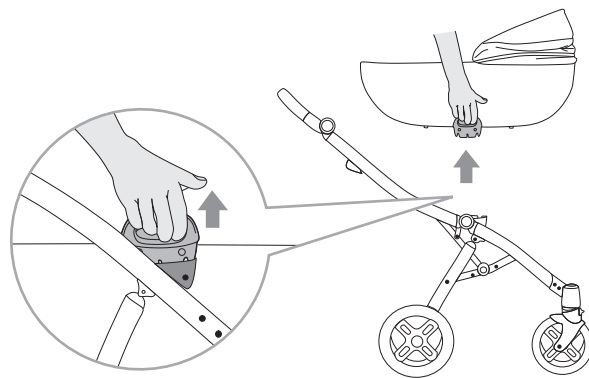
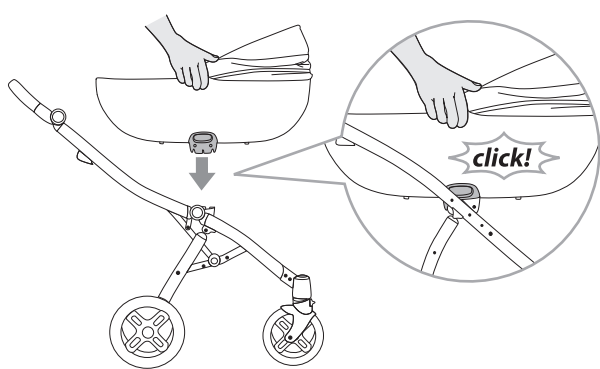

Uchwyt do przenoszenia gondoli /
Ручка для переноски люльки /
Carrying handle

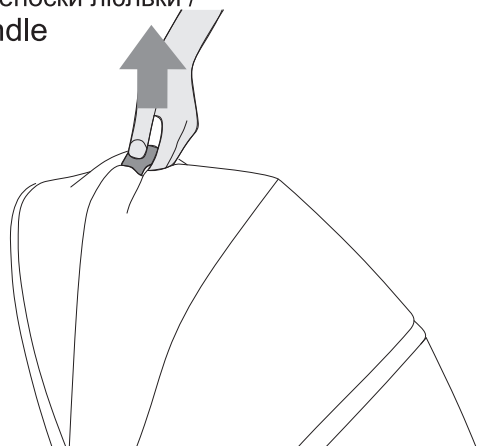

Regulacja budki / РЕГУЛЯЦІЯ КАПЮШОНА
/ Hood adjustment

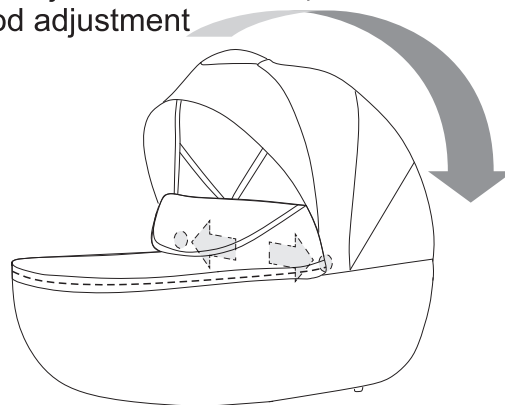

Wentylacja / ВЕНТИЛЯЦІЯ / Ventilation

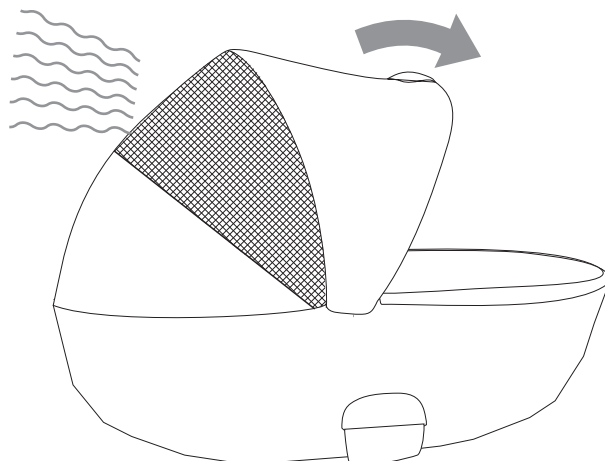
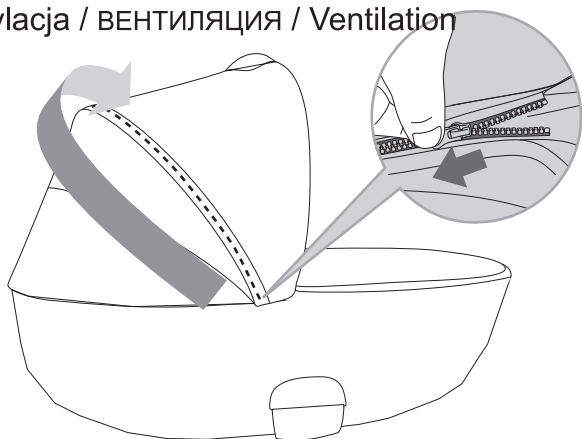

Montaż pokrowca / Footmuff for the carrycot / ЧЕХОЛ ДЛЯ НОГ В ЛЮЛЬКЕ

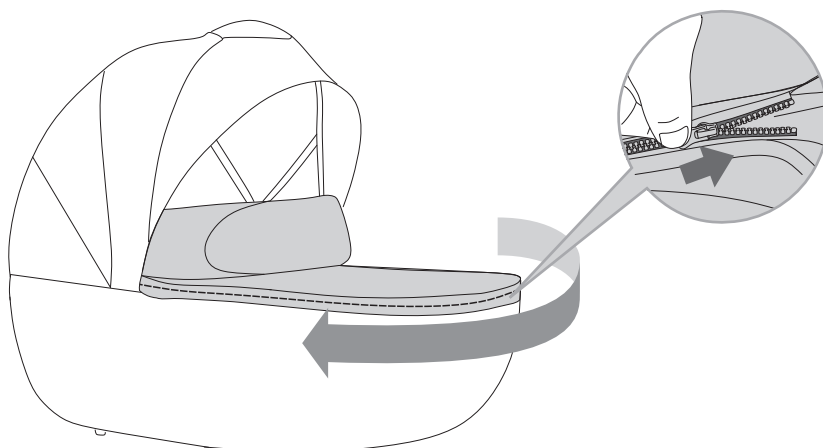

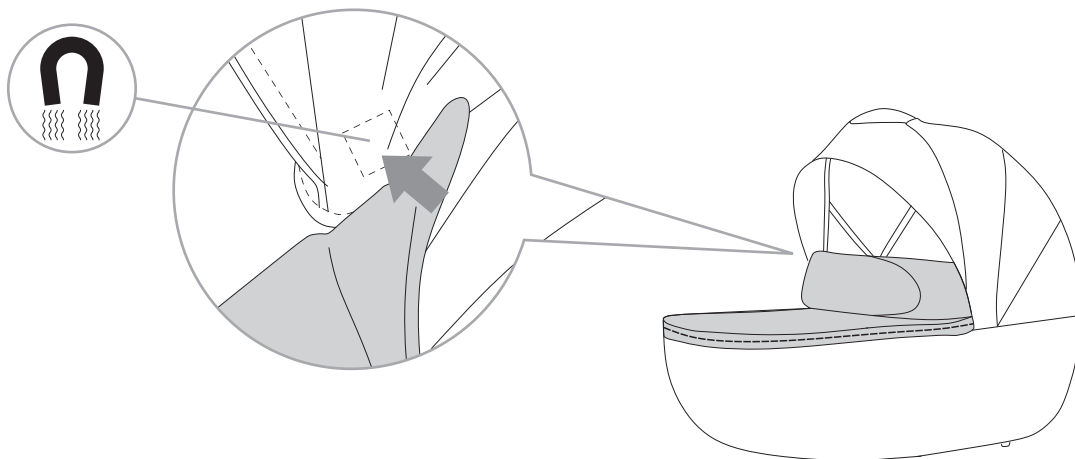

Regulacja zagłówka / регулировка подголовника / Headrest adjustment

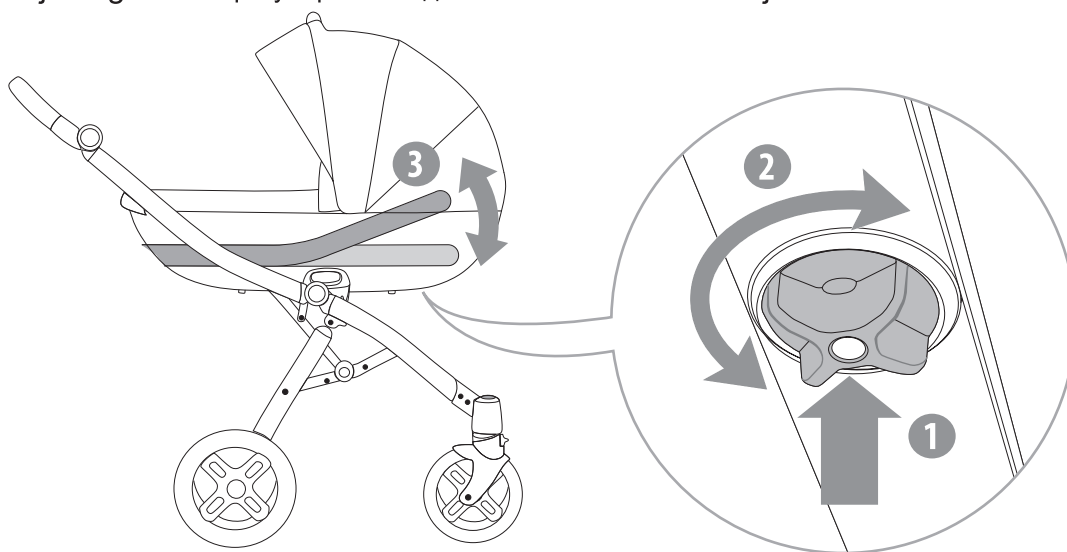

Folia przeciwdeszczowa / дождевик / Raincover

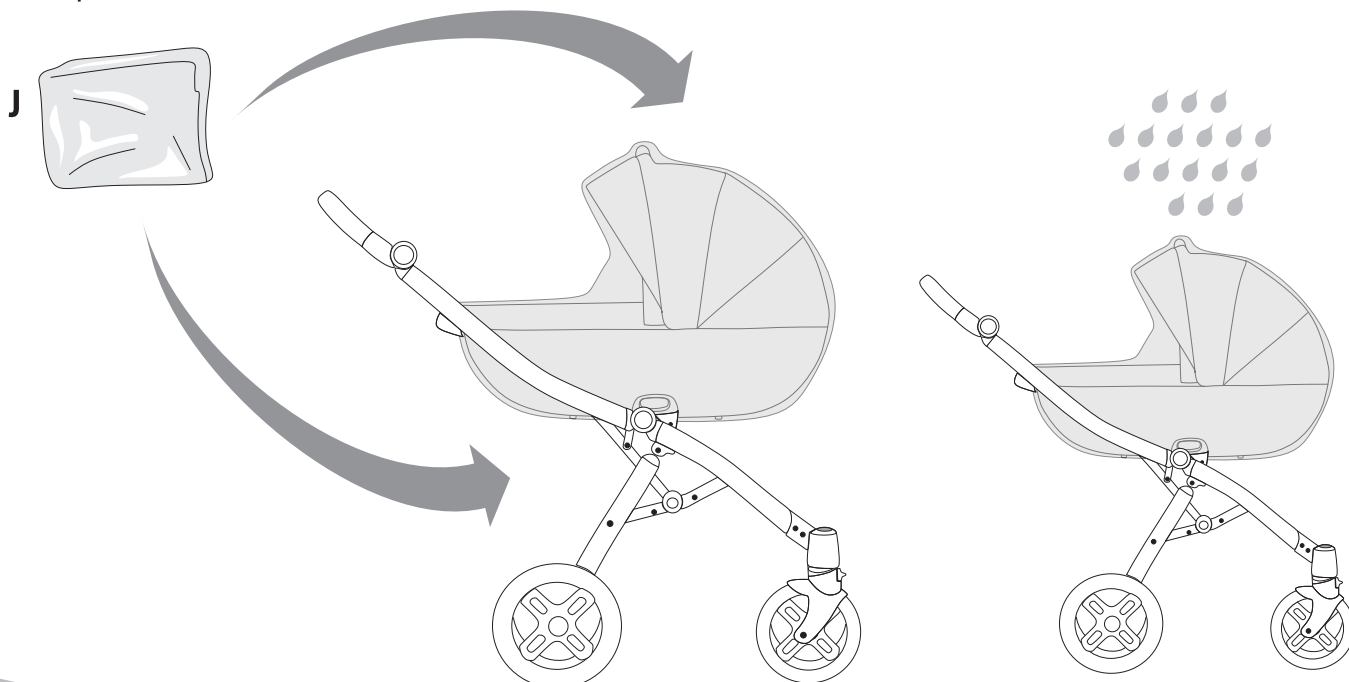

Montaż pasów /
сборка ремня /
Assemble the belts

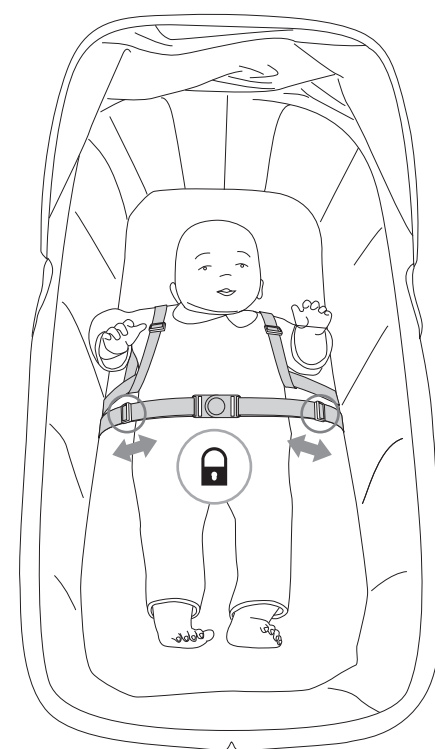
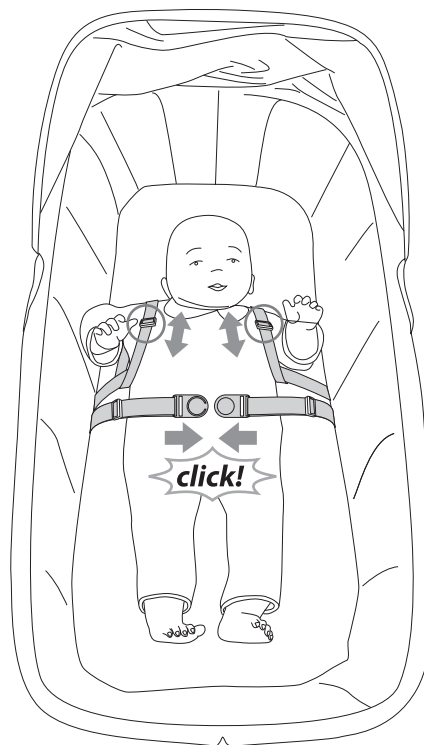
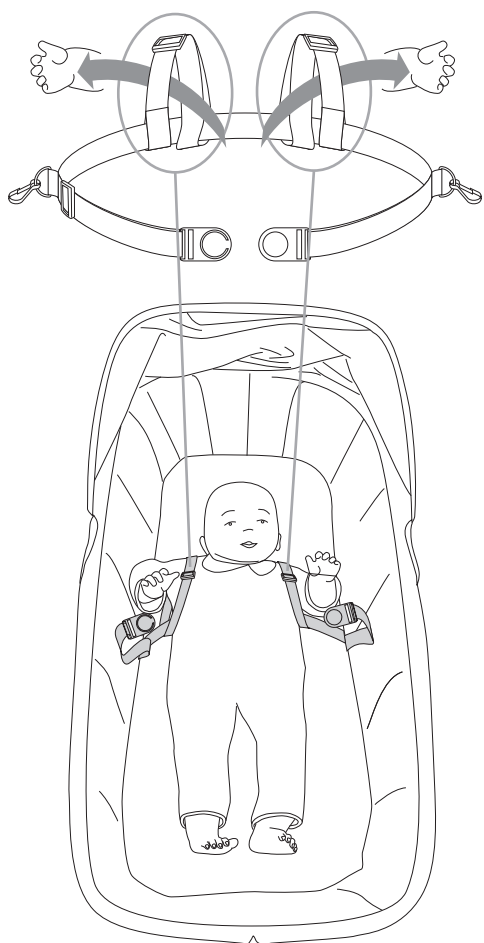
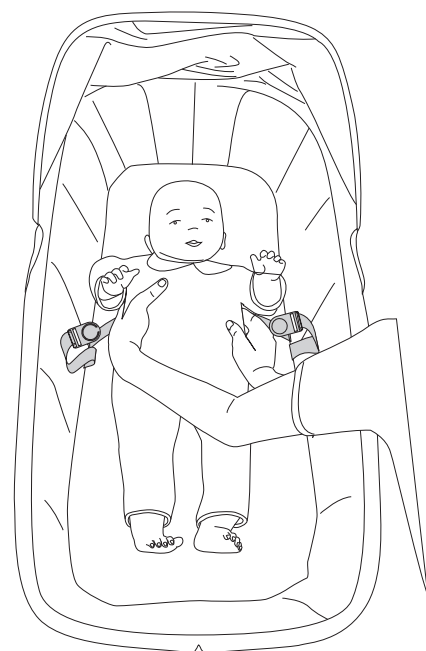
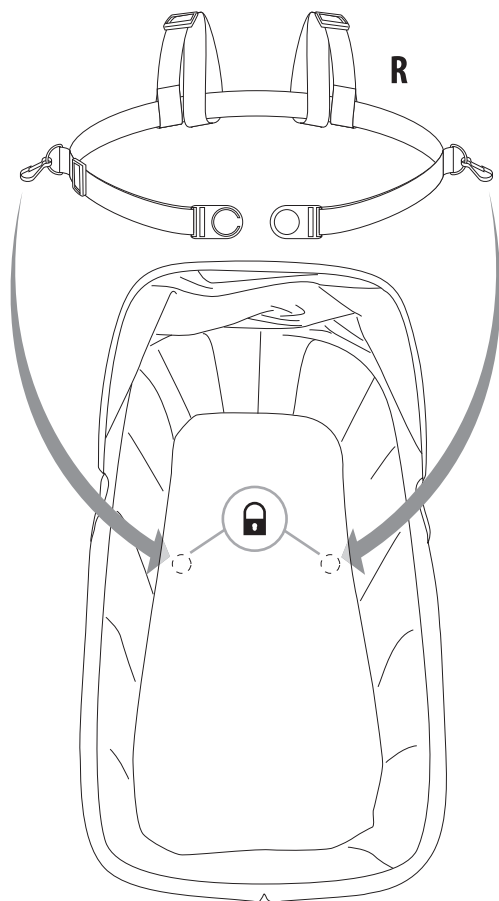

Regulacja rączki / РЕГУЛИРОВКА ВЫСОТЫ РУЧКИ / Adjustment the handle

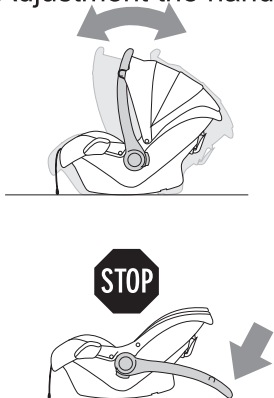
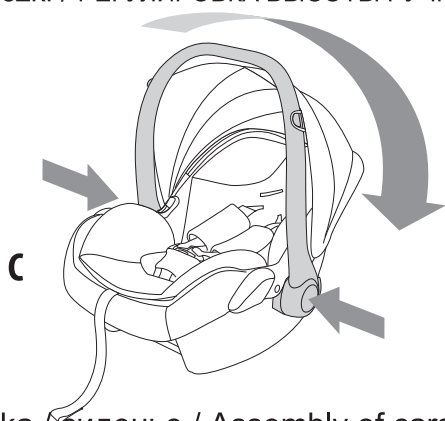

Montaż adapterów / сборка адаптеров / Assembly of adapters

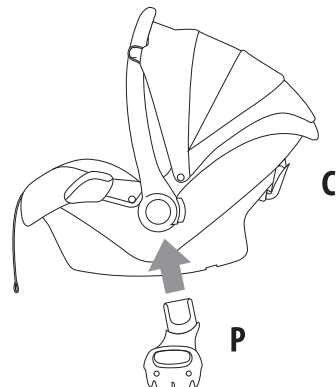

Montaż fotelika / сиденье / Assembly of carseat

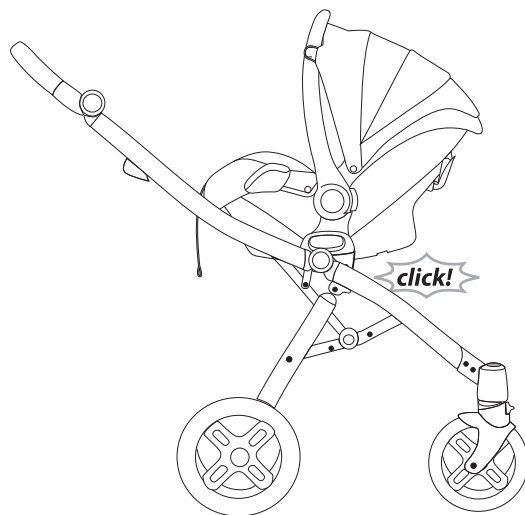
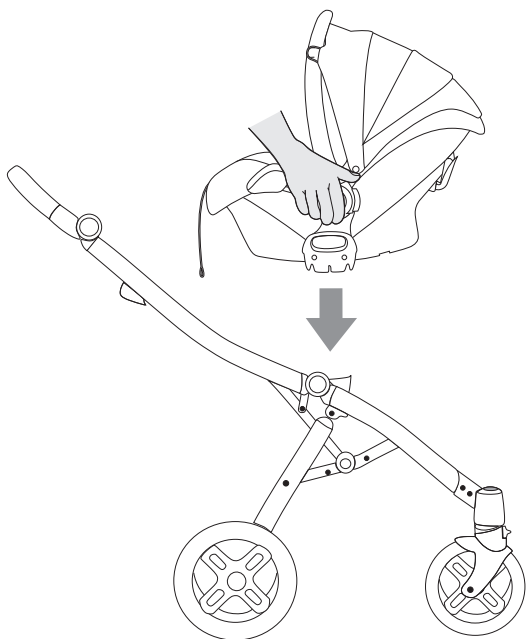

Demontaż fotelika / снятие сиденья / Disassembly of carseat

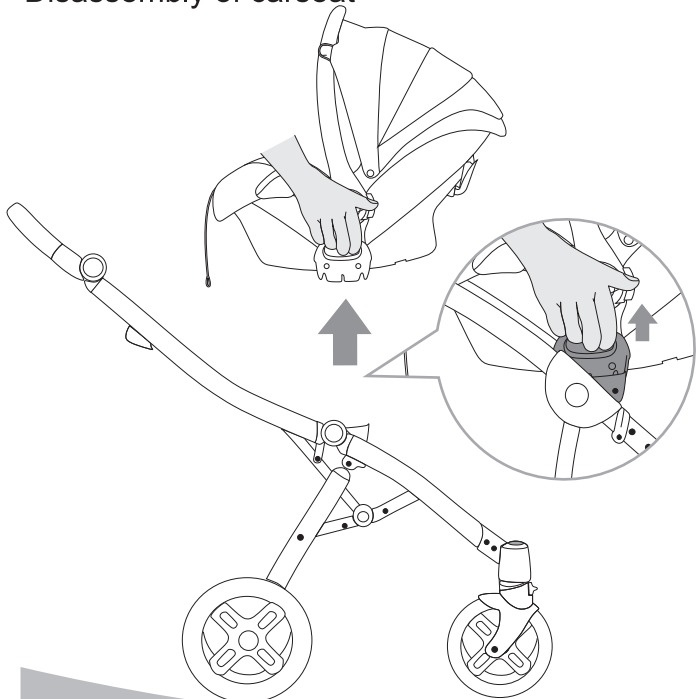

Demontaż adapterów / снятие адаптеров / Disassembly of adapters

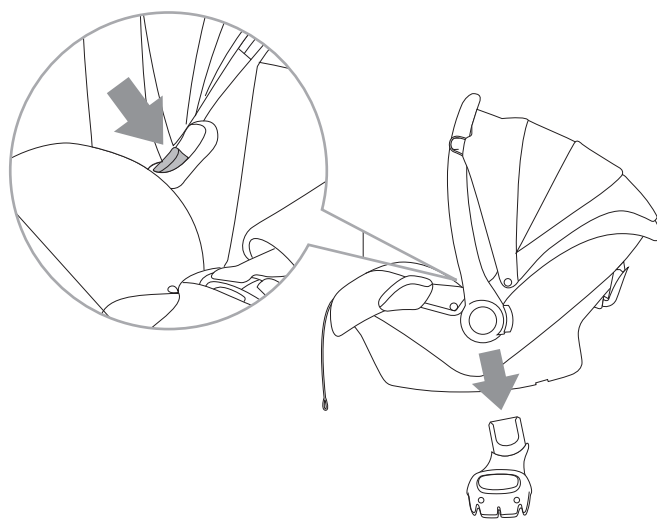

Montaż siedziska / МОНТАЖ СИДЕНЬЯ К РАМЕ /
Assemble of the seat

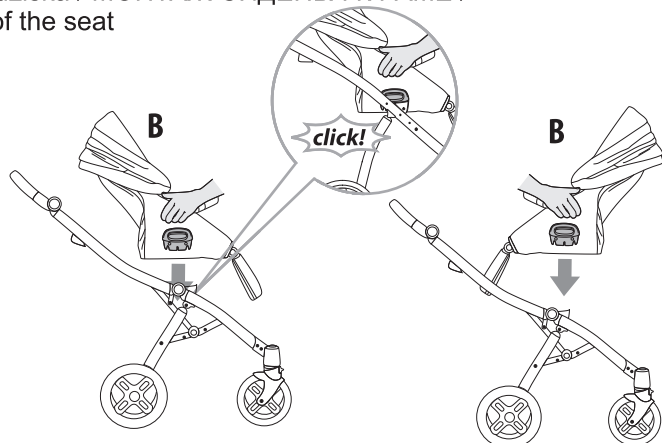

Demontaż siedziska /
ДЕМОНТАЖ СИДЕНЬЯ С РАМЫ /
Disassemble of the seat

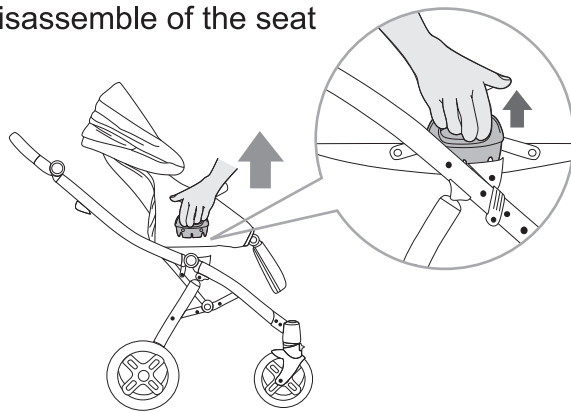

Pasy bezpieczeństwa / РЕМНИ БЕЗОПАСНОСТИ /
Safety seatbelts

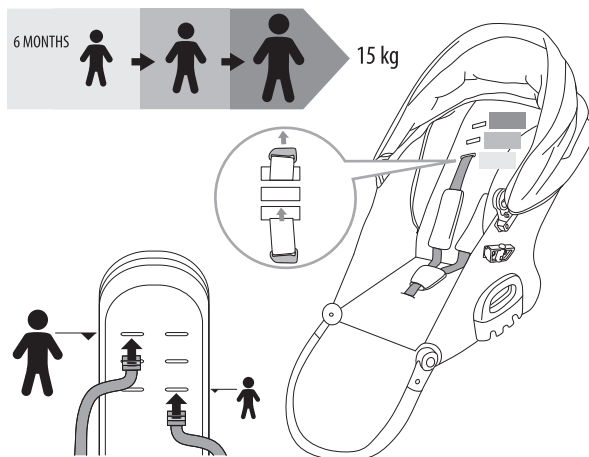
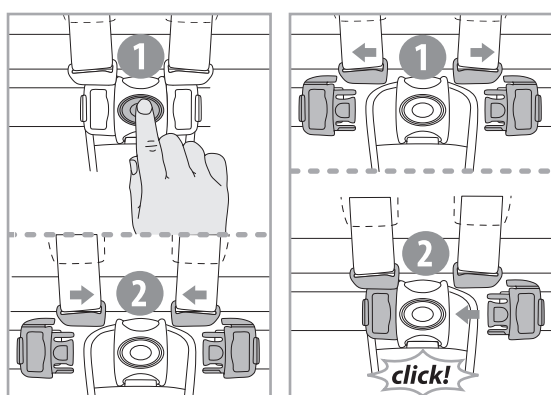

Montaż barierki / Установка и снятие бампера /
Assemble of the bar

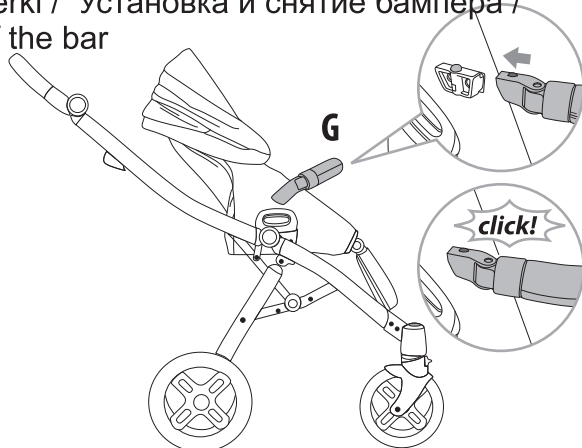

Demontaż barierki / Disassemble of the bar

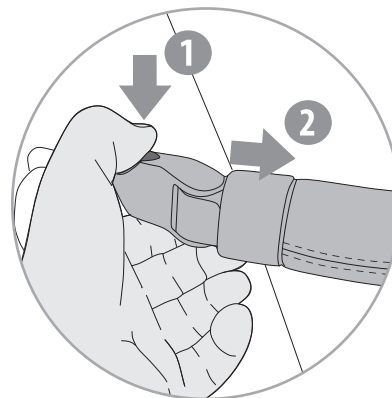

Montaż pokrowca / ЧЕХОЛ ДЛЯ НОГ В ПРОГУЛОЧНОМ БЛОКЕ / Seat footmuff

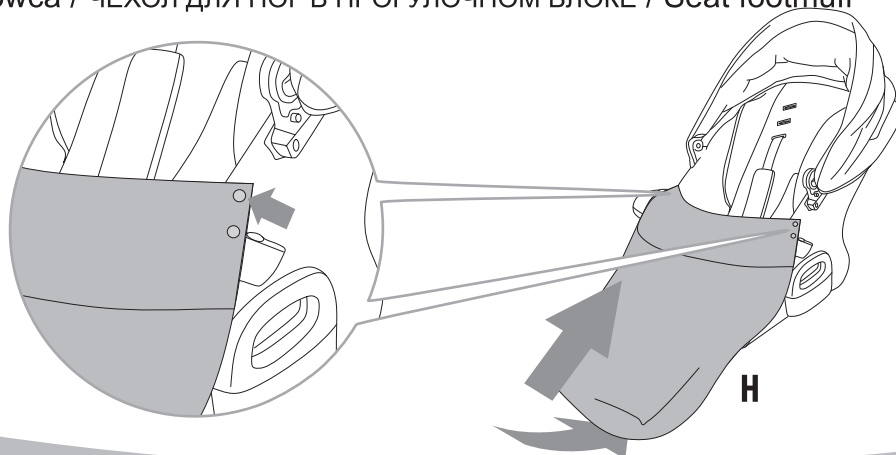

Regulacja oparcia /
РЕГУЛИРОВКА СПИНКИ /
Backrest adjustment

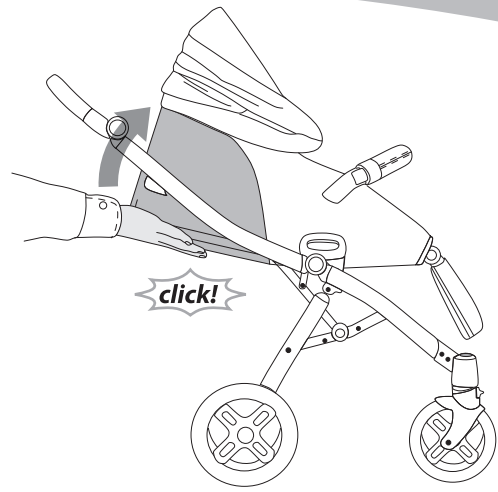
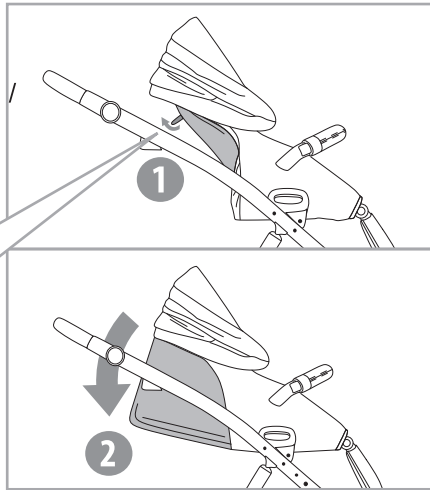
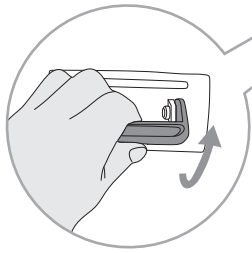

Regulacja podnóżka /
РЕГУЛИРОВКА ПОДНОЖКИ /
Footrest adjustmnet

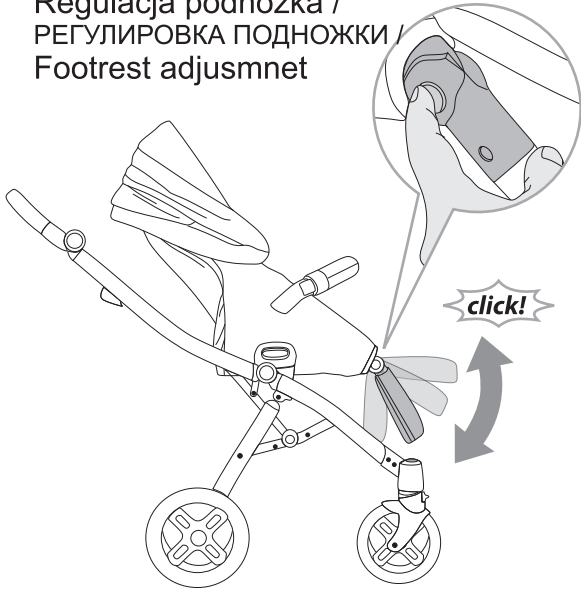

Regulacja budki / РЕГУЛИРОВКА КАПЮШОНА / Hood adjustment

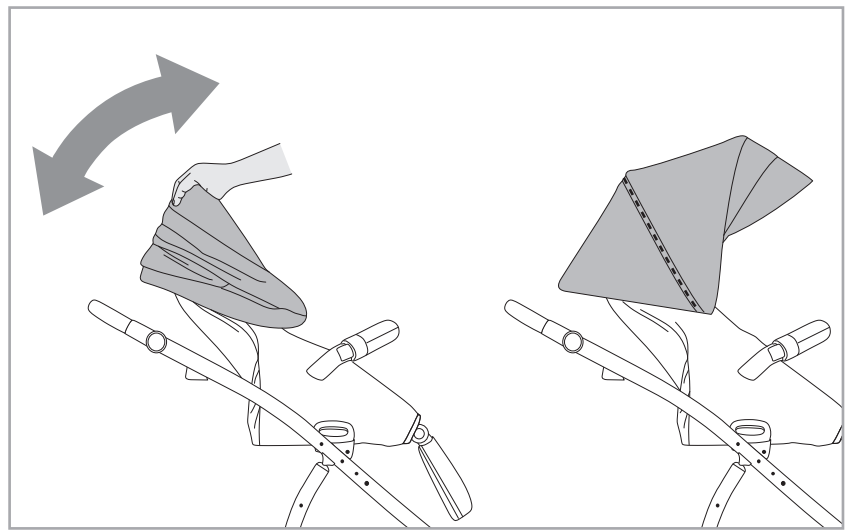

Wentylacja / ВЕНТИЛЯЦИЯ / Ventilation

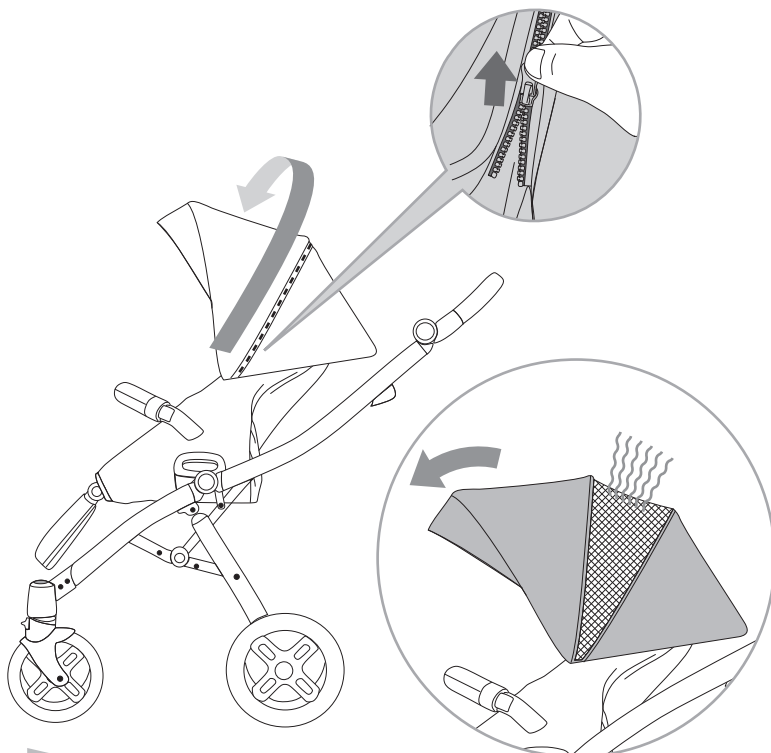

Folia przeciwdeszczowa / ДОЖДЕВИК / Raincover

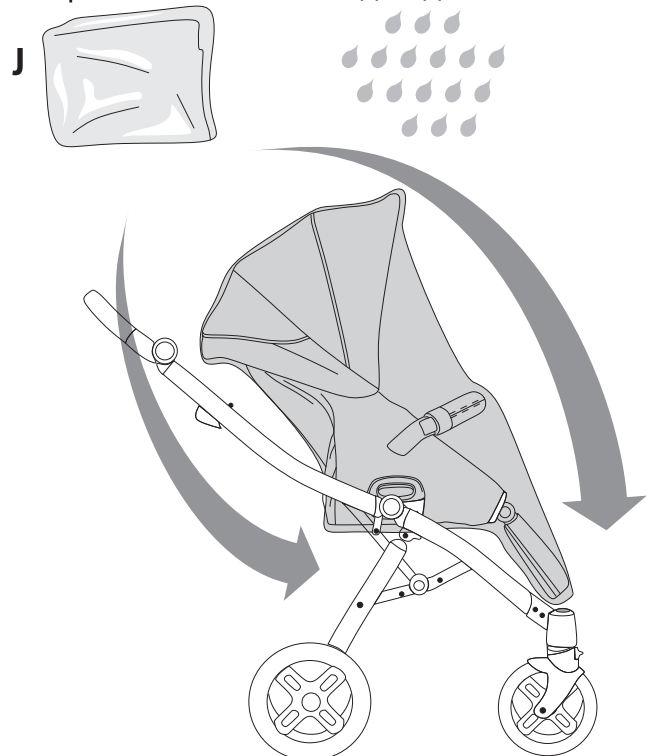

KARTA GWARANCYJNA / WARRANTY CARD / GARANTIEKARTE / GARANTISEDEL ГАРАНТИЙНЫЙ ТАЛОН / ГАРАНТИЙНА КАРТА / ZÁRUČNÍ LIST / ZÁRUČNÝ LIST

No	Data rozpozčęcia naprawy / Date of commencing the repair / Datum des Reparaturbeginns / Datum för reparationsens början / Дата начала починки / Дата початку ремонту / Datum zahájení opravy / Datum začatia opravy	Zakres naprawy / Scope of repair / Reparaturbereich / Reparationens område / Объем работы при починке / Обсяг ремонту / Rozsah opravy / Rozsah opráv	Data przedłużenia gwarancji / Date of guarantee extension / Datum der Garantieverlängerung / Дата продовження гарантії / Дата продовження терміну дії гарантії / Datum prodloužení záruky / Datum predĺženia záruky	Data i podpis / Date and signature / Datum und Unterschrift / Datum och underskrift / Дата и подпись / Дата і підпис / Datum a podpis / Datum a podpis
1				
2				
3				

 Data sprzedaży / Date of purchase / Verkaufsdatum
 Försäljningsdatum / Дата продажи / Дата продажу
 Datum prodeje / Datum predaja

 Pieczęć sklepu / Seller's stamp / Geschäftsstempel
 Affärens stämpel / Печать магазина / Печатка магазину
 Razítko prodávce / Pečiatka predajne

 Podpis kupującego / Signature of the purchaser / Unterschrift
 des Käufers / Копаренс underskrift / Подпись покупателя /
 Підпис покупця / Podpis kupujúceho

ООО «ГРАНД ТОРГ», 142715, Московская область, Ленинский район,
д.Апаринки, стр.1, офис 5

Тел.: +7(495) 150-55-51

График работы: Пн-пт 9:00-17:00

<http://takobaby.ru>

shop@takobaby.ru

Авторизованные дилеры по продаже запасных частей:

1. Адрес: г. Москва, м. Аэропорт, ул. Красноармейская, д. 23

Тел.: 8 495 135-30-30

График работы: Пн-пт 11:00-20:00, Сб-вс 11:00-16:00

Сайт: www.zapchasti-kolyasok.ru

Почта: zapchasti-kolyasok@yandex.ru

2. Адрес: г. Москва, м. Полежаевская, 2-ой Силикатный пр-д, д.14, к.3

Тел.: 8 495 969-07-73

График работы: Пн-пт 10:30-19:00, Сб-вс 11:00-17:00

Сайт: www.zapchasti-kolyasok.ru

Почта: zapchasti-kolyasok@yandex.ru

3. Адрес: г. Люберцы, м. Котельники, 115-й квартал, ул. Авиаторов, д. 15

Тел.: 8 495 152 86 66

График работы: Пн-вс 11:00-20:00

Сайт: www.zapchasti-kolyasok.ru

Почта: zapchasti-kolyasok@yandex.ru

4. Адрес: г. Москва, м. Свиблово, ул. Амундсена, д. 3к2, под. 3, домофон 2В

Тел.: 8 495 021-56-56, 8 925 762 51 27

График работы: Пн-вс 11:00-20:00

5. Адрес: Г. Санкт-Петербург, Лесной проспект, д. 20, к. 8 (вход со двора)

Тел: 8 812 748 33 44

График работы: Пн-пт: 10:30-19:00, Сб-вс: 11:00-17:00

Сайт: www.remont-kolyasok.spb.ru

Почта: info@remont-kolyasok.spb.ru

Firma Tako posiada w swojej ofercie adaptory umożliwiające wpięcie fotelików: BERBER-CARLO, AVIONAUT- JET, MAXI COSI, CYBEX, ROMER.

VIN

Na ramie wózka znajduje się numer serii wózka. Cyfry przed znakiem “/” oznaczają numer własny produktu, a cyfry znajdujące się za znakiem “/” oznaczają numer serii.



0-36



PRODUCENT
P.P.H „Tako” Grzegorz Trylski
ul. Jagiellońska 77/79
42-229 Częstochowa