

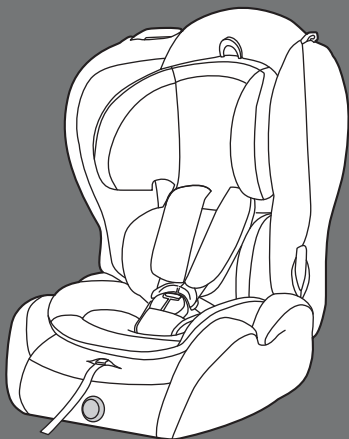

Denim Line

MODEL: 1031

Bingo



Пожалуйста, прочитайте инструкцию по эксплуатации перед использованием автокресла.

Г р у п п а I / II / III (9-36 кг)

Группа I: 9кг-18кг(9 месяцев-4 лет)

Группа II: 15 кг-25 кг(3 лет -7 лет)

Группа III: 22 кг-36 кг(6 лет -12 лет)

Универсальный ECE R44/04

Содержание:

1. Введение	2
2. Применение	2
3. Советы по безопасности.....	3
4. Расположение в автомобиле	4
5. Проверка безопасности.....	5
6. Обзор деталей.....	6
7. Инструкция по установке автокресла против направления движения автомобиля для группы I (9 – 18кг.)	7-8
8. Размещение ребенка в автокресле группы I (9-18кг.).....	9-10
9. Инструкция по установке автокресла по направлению движения автомобиля для группы II (15-25кг).....	11-12
10. Пристегивание ребенка и автокресла.....	13
11. Инструкция по установке автокресла по направлению движения автомобиля для группы III (22-36кг).....	14-15
12. Снятие и чистка чехлов.....	15
13. Эксплуатация автокресла.....	16

1. Введение

Спасибо за выбор нашего детского автокресла. Для достижения максимальной безопасности Вашего ребенка, пожалуйста, внимательно прочитайте данную инструкцию и сохраните ее для будущего использования. Если у Вас есть какие-либо вопросы, пожалуйста, свяжитесь с нами.

Данное кресло универсально. Оно соответствует стандарту ECE R44/04 для общего использования в автомобилях. Оно подойдет для большинства, но не всех, автомобилей.

2. Применение

Данное автокресло подходит для детей от рождения и весом до 25кг, ниже информация по возрастным группам:

Группа I: 9кг (9 мес.) до 18 кг (4г)

Группа II: 15кг (3г) до 25кг (7лет)

Группа III: 22кг (6лет) до 36кг (12лет)

Данный продукт может быть использован только в автомобилях, оборудованных трехточечными ремнями безопасности, соответствующий стандарту ECE-16 или эквивалентному стандарту. Никогда не используйте двухточечный (поясной) ремень безопасности.

Автокресло должно быть установлено с использованием поясного и плечевого ремней.



Правильная установка



Не правильная установка

3. Советы по безопасности

1. Пожалуйста, внимательно прочитайте эту инструкцию перед использованием автокресла. Неправильная установка автокресла может подвергнуть жизнь Вашего ребенка опасности.
2. Ни при каких обстоятельствах нельзя устанавливать автокресло на пассажирское сидение, оборудованное подушкой безопасности. Это может быть очень опасно.
3. Крайне важно правильно протянуть ремень безопасности через автокресло.
4. Не используйте дополнительные аксессуары, не рекомендованные производителем.
5. Никогда не используйте автокресло, поврежденное в аварии, или сильно изношенное при использовании.
6. Не оставляйте детей в кресле без присмотра.
7. Некоторые части кресла могут сильно нагреться на солнце. Накрывайте автокресло чтобы этого избежать.
8. Не давайте детям играть с этой инструкцией
9. Убедитесь что все пассажиры, багаж и прочие предметы надежно пристегнуты и зафиксированы
10. Никогда не используйте автокресло без чехла. Используйте только чехлы, одобренные производителем.
11. Автокресло должно быть закреплено ремнем безопасности даже если не используется ребенком.
12. Для быстрого отстегивания Вашего ребенка просто нажмите на красную кнопку, расположенную на замке ремня безопасности.
13. Храните кресло безопасности в надежном месте и не кладите на него тяжелые предметы.
14. Большинство происшествий происходит во время коротких поездок. Не пренебрегайте использованием автокресла из-за маленькой дистанции поездки.
15. Держите упаковочный пластиковый пакет подальше от детей, он может вызвать удушье.
16. Не подвергайте автокресло воздействию разъедающих веществ. Используйте влажное полотенце для чистки пластикового каркаса.
17. Убедитесь в том, что автомобильный ремень безопасности отрегулирован по высоте и не перекрутился.
18. Крайне важно протянуть поясной ремень низко, чтобы твердо зафиксировать таз ребенка.
19. Использование б/у автокресла может нанести вред Вашему ребенку.

4. Расположение в автомобиле:

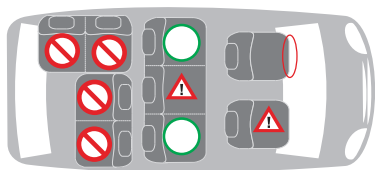

 запрещена установка детского автокресла

 Будьте осторожны при установке детского автокресла.
Установка разрешена только с использованием 3-точечного ремня безопасности. Автокресло запрещено устанавливать в области действия подушек безопасности.

 безопасно для установки детского автокресла

Проверка безопасности

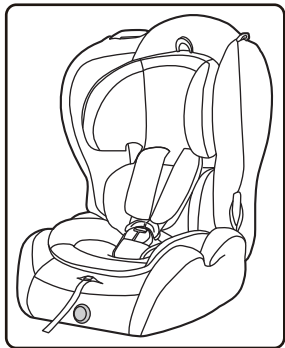

Установка детского автокресла. Оно должно быть установлено на сиденье, расположенное лицом к направлению движения автомобиля. Подушка безопасности на месте установки должна быть отключена. Используйте 3-точечный ремень безопасности автомобиля (поясной и плечевой). Ремень должен быть натянут и не перекручиваться. Ремень должен быть протянут по специальному маршруту. Убедитесь что ремень безопасности натянут. Убедитесь что кресло не повреждено.

Убедитесь что Ваш ребенок попадает под следующие категории:

По направлению движения (Группа I, используйте 5-точечные ремни безопасности на кресле)

Вес ребенка: 9 – 18кг

Возраст ребенка: 9 мес. – 4 года

По направлению движения (Группа II, используйте 3-точечные ремни безопасности автомобиля)

Вес ребенка: 15 – 25кг

Возраст ребенка: 3 года – 7 лет

По направлению движения (Группа III, используйте 3-точечные ремни безопасности автомобиля)

Вес ребенка: 22 – 36кг

Возраст ребенка: 6 – 12 лет

Обзор деталей

- A** – кольцо регулировки подголовника
- B** – спинка
- C** – подголовник
- D** – плечевые накладки
- E** – замок ремня безопасности
- F** – основание автокресла
- G** – крючок для ремня безопасности на спинке
- H** – направляющая для ремня на подголовнике
- I** – плечевые ремни
- J** – паховая накладка
- K** – кнопка регулировки плечевых ремней
- L** – регулятор плечевых ремней безопасности
- M** – кнопка регулировки угла наклона спинки

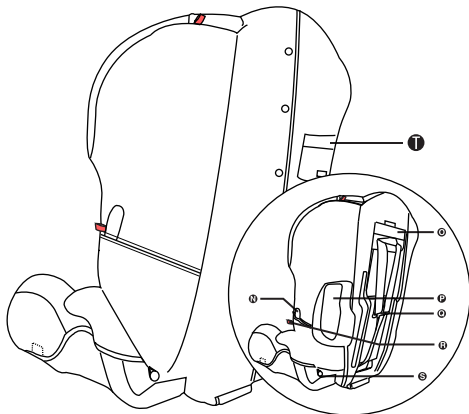
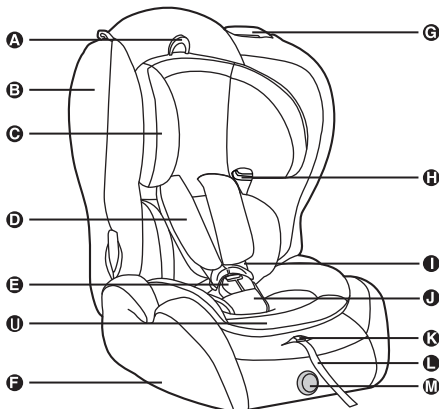

- N** – направляющая для диагонального ремня безопасности
- O** – регулятор высоты плечевых ремней
- P** – боковое отверстие на спинке
- Q** – металлический карабин
- R** – флажок направляющей ремня
- S** – Гайка оси
- T** – Карман для хранения данной инструкции

Установка по направлению движения. Группа I (вес 9-18кг)

1. Детское автокресло должно быть установлено по направлению движения автомобиля.
2. Закрепите автокресло с помощью 3-точечного ремня безопасности автомобиля, пристегните ребенка 5-точечным ремнем безопасности автокресла.

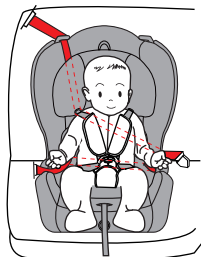

Процедура установки по направлению движения – I

1. Настройка угла наклона спинки автокресла

Вращайте кнопку регулировки угла наклона спинки (M) для настройки угла наклона спинки кресла, убедитесь что между детским и автомобильным креслами нет зазора. (рис.1)



рис.1

2. Пристегивание автокресла ремнями безопасности автомобиля.

1. Медленно вытяните ремень безопасности автомобиля, протяните плечевой ремень через крючок на спинке кресла (G), под подголовником.
2. Протяните поясной ремень под подлокотниками и через боковое отверстие на спинке (P) с одной стороны до отверстия (P) на второй стороне.

3. Поясной ремень необходимо протянуть под подлокотниками, диагональный ремень нужно протянуть через направляющую для диагонального ремня (N). (рис.2)

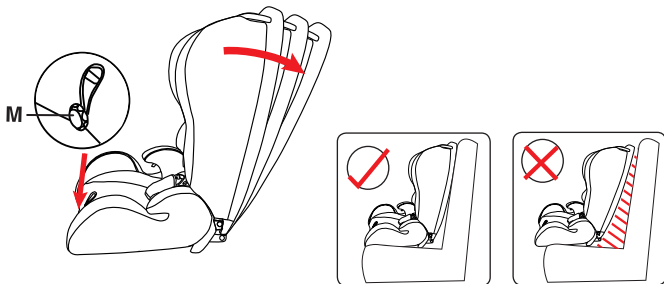
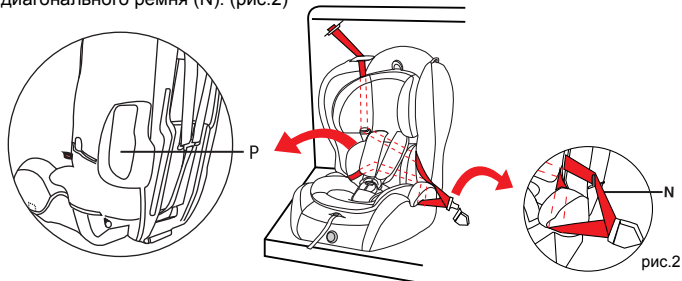

Внимание: автомобильный ремень безопасности должен быть протянут через определенные направляющие, отмеченные красным. Автомобильный ремень безопасности должен быть протянут строго в соответствии с инструкцией.

4. Вставьте металлический язычок автомобильного ремня безопасности в замок на сидении автомобиля, вы должны услышать характерный щелчок.

Внимание: металлический язычок автомобиля должен быть вставлен до конца, убедитесь что он не выпадет.

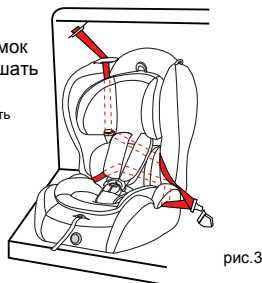

3. Натяжение ремней безопасности, надежное крепление автокресла

Прижмите автокресло своим весом, натяните ремень безопасности, потянув за него в направлении стрелки. (рис.4)

Внимание: во время установки убедитесь что ремень безопасности не перекрутился.



Размещение ребенка в детском автокресле

1. Уберите плечевые ремни (I)

1. Нажмите на кнопку регулировки плечевых ремней (К) одной рукой.
2. Второй рукой потяните за плечевые ремни (I) чтобы освободить их. (рис.5)



рис.5

2. Открытие замка

- Нажмите на кнопку на замке ремня безопасности (E) и вытащите из него оба язычка ремней.

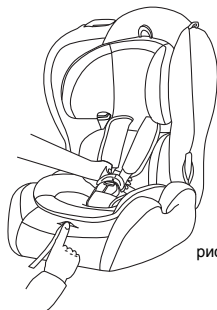

рис.6

3. Размещение ребенка в автокресле

1. Посадите ребенка в автокресло и положите плечевые накладки ему на плечи.
2. Соедините 2 язычка ремней безопасности автокресла и вставьте их в замок, Вы должны услышать характерный щелчок.
3. Потяните за ремни чтобы проверить надежность крепления. (рис.7)



рис.7

Внимание: Пожалуйста, уберите вкладыш чтобы увеличить эффективное пространство автокресла, если 5-точечная система автокресла уже мала Вашему ребенку.

4. Регулировка подголовника

Настраивайте высоту подголовника (С) потянув за кольцо регулировки подголовника (А). Так же, система ремней тоже будет регулироваться вместе с подголовником. (рис.8)

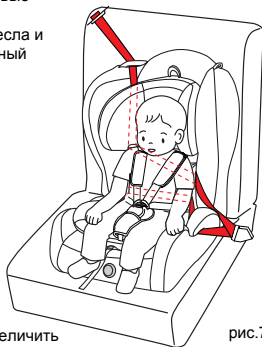
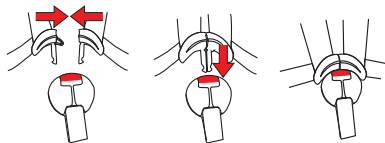

рис.8

5. Затягивание плечевых ремней

Потяните за регулятор плечевых ремней безопасности (L) пока плечевые накладки (D) не лягут на грудь ребенка. (рис.9)

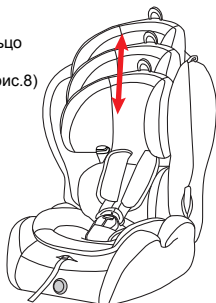

рис.9

Внимание: Убедитесь что плечевые ремни на одном уровне или немного выше плеч Вашего ребенка.

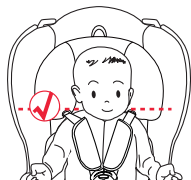

На уровне плеч

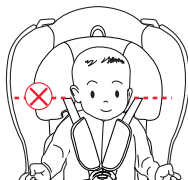

слишком высоко



слишком низко

Процедура установки по направлению движения –II

Группа II (Для детей весом 15-25кг)

Снятие системы 5-точечных ремней безопасности с автокресла, использование автомобильных ремней безопасности и автокресла.

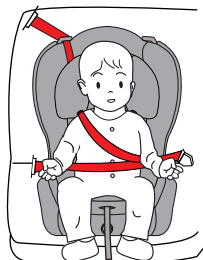

Снятие системы 5-точечных ремней безопасности

1. Снимите заднюю крышку автокресла
2. Отсоедините плечевые ремни (I) и снимите их с металлического карабина (Q). (рис.10)



рис.10

3. Вытащите плечевые ремни (I) и плечевые накладки (D) из слотов, расположенных на задней части автокресла. (рис.11)

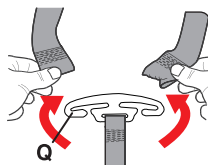
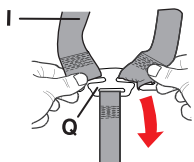

рис.11

4. Снимите оба металлических язычка с плечевых ремней (I). (рис.12)

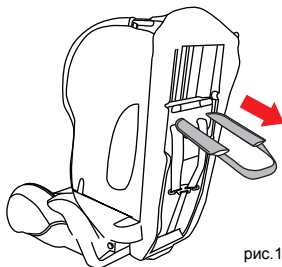

рис.12

5. Поднимите чехол с основания кресла. Переверните металлическую пластинку противоположной стороной к основанию. Снимите пластиковую пластину на основании автокресла, поверните металлическую пластину так чтобы ее можно было вытащить через отверстие и снимите ее каркаса автокресла.

6. Снимите паховую накладку (J) и замок ремня безопасности (E), вставьте оба язычка ремней безопасности чтобы не потерять их.

7. Снимите плечевые накладки (D) и и сохраните для будущего использования. (рис.13)

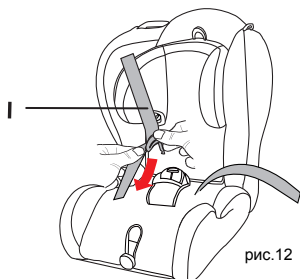

рис.13

Внимание: храните снятые детали надлежащим образом, они могут потребоваться в будущем.

Пристегивание ребенка и автокресла

1. Установите автокресло в автомобиле, потом усадите в него ребенка.
2. Протяните диагональный ремень через направляющий крючок (Н), а поясной ремень под подлокотниками (рис.14)

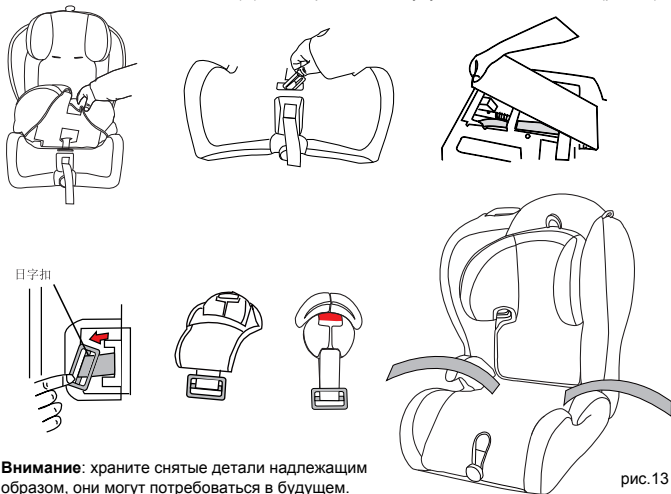

рис.14

3. Вставьте язычок автомобильного ремня в замок для автомобильного ремня, расположенный на сидении автомобиля. Вы должны услышать характерный щелчок.



4. Отрегулируйте высоту подголовника (С) так чтобы ремень был на одной высоте или выше плеч ребенка. (рис.15)

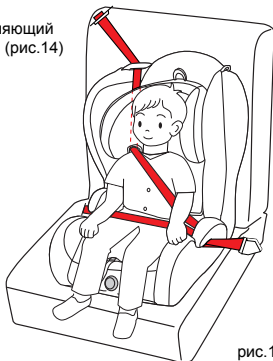
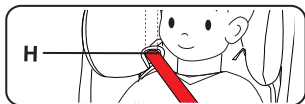

рис.15

Внимание: убедитесь что ремень не болтается и не перекручен.

Процедура установки по направлению движения –III

Группа дII (Для детей весом 22-36кг)

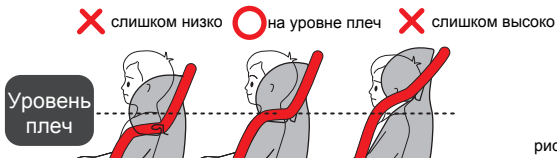
1. Снимите спинку автокресла, используйте только основание
2. Пристегните ребенка вместе с креслом при помощи автомобильного ремня безопасности.



1. Открепление спинки кресла

1. Снимите пластиковую пластину с основания автокресла. Возьмите по отвертке в каждую руку и расслабьте ими 2 винта на обеих сторонах автокресла. Открутите оба винта голыми руками и вытащите центральную ось, которую они держат.
2. Отсоедините основание от спинки автокресла (рис. 16)



рис.16

2. Установка основания

Установите пластиковую пластину обратно на основание кресла. Смотайте металлический карабин и уберите его в отверстие под основанием. (рис.17)

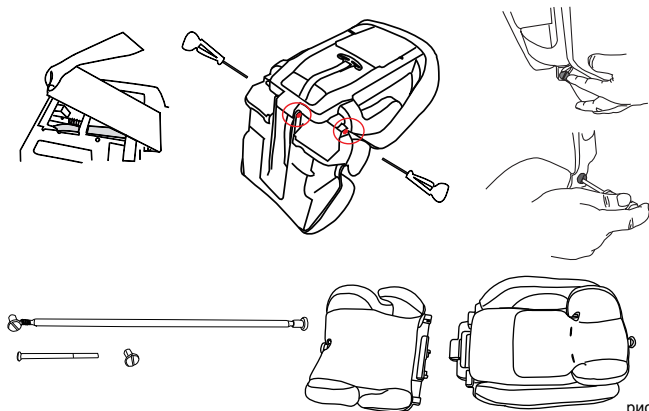

рис.17

Пристегивание ребенка и автокресла

1. Установите автокресло на сидении автомобиля, затем усадите в него Вашего ребенка.
2. Протяните автомобильный ремень безопасности так чтобы и поясной и диагональный ремни находились под подлокотником. Вставьте язычок ремня в замок, расположенный на сидении автомобиля. Вы должны услышать характерный щелчок. (рис.18).

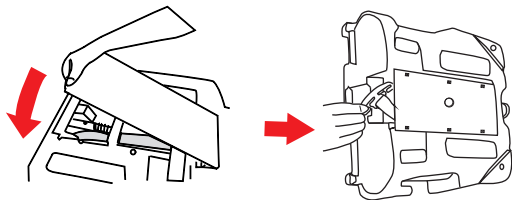

рис.18

Снятие чехла

Снятие чехла с подголовника

1. Возьмитесь за верхний край чехла подголовника
2. Снимите чехол сверху вниз (рис.19)



рис.19

Снятие чехла со спинки автокресла

1. Снимите все резинки и липучки с чехла спинки автокресла
2. Снимите чехол снизу вверх (рис.20)

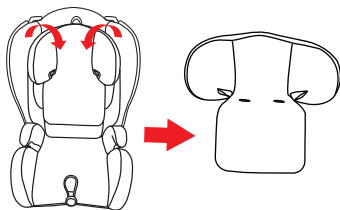

рис.20

Снятие чехла с основания автокресла

Снимите чехол с основания автокресла снизу вверх (рис.21)

Внимание: пожалуйста, не используйте автокресло без чехлов.

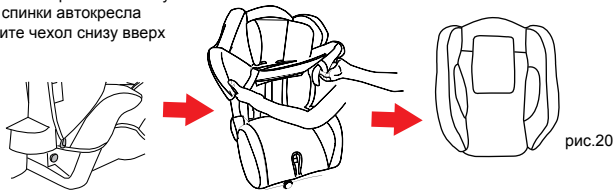

рис.21

Эксплуатация детского автокресла

Ежедневный уход

Мойте чехлы в холодной воде и используйте только сухими.

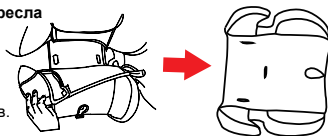
Важные напоминания:

Автокресло должно использоваться с чехлом, он является неотъемлемой частью системы безопасности Вашего ребенка. Не используйте модификации к автокреслу от других производителей.



Ручная стирка



не отбеливать



не гладить утюгом



не сушить
в сушилке



выжимать бережно



использовать
только сухой

ГАРАНТИЙНЫЙ ТАЛОН

Данный гарантийный талон действителен при заполнении всех отметок о продаже и наличии штампа магазина.

Внимание!

Гарантийный срок и срок службы на изделие устанавливаются со дня продажи изделия. По истечении установленного срока службы изготовитель не несет ответственности за безопасность изделия.

Отметка о продаже

ИзделиеАВТОКРЕСЛО ДЕТСКОЕ Модель _____

Гарантийный срок..... **6 мес.** Срок службы.....3 года....

Штамп магазина

Дата покупки _____

Ф.И.О. продавца _____

Подпись _____

Претензий по качеству, внешнему виду, комплектации не имею, с условиями гарантийного обслуживания ознакомлен и согласен.

Дата «__» _____ 201__ г. Подпись _____

УСЛОВИЯ ГАРАНТИЙНОГО ОБСЛУЖИВАНИЯ

- 1) Гарантийный срок исчисляется со дня продажи.
- 2) Информация о гарантиях распространяется на территории России.
- 3) Производитель гарантирует соответствие изделия требованиям стандартов при соблюдении условий транспортировки, сборки, эксплуатации и хранения.
- 4) Гарантия распространяется на дефекты производственного характера.
- 5) Гарантия не распространяется на недостатки изделия, вызванные следующими причинами:

- механическое повреждение в результате удара или падения;
- использование с нарушением требований инструкции по эксплуатации, либо небрежным обращением;
- ремонт изделия, выполненный неуполномоченными на это лицами;
- любое постороннее вмешательство в конструкцию изделия.

Детское авторское:
Ningbo Global Kids Baby Products
Co., Ltd No.288 Guangwen Road, Yinzhou Region, Ningbo, China
Tel: 86-574-82820888 Fax: 86-574-82820888
Импортер: ООО «РАНТ трейд»
Адрес: 129626, г. Москва, ул. 2-я Мятлишская, д. 2, стр. 1,
этаж 5 помещение 1, Комната 2. Телефон: +7 (495) 585-55-03
Дистрибутор в РФ: ООО «РАНТ трейд»
Адрес: 129626, г. Москва, ул. 2-я Мятлишская, д. 2, стр. 1,
этаж 5 помещение 1, Комната 2. Телефон: +7 (495) 585-55-03
Гарантийный срок 6 мес.
Произведено в Китае.

Европейский стандарт безопасности



Denim Line

Детские автомобильные
Ningbo Global Kids Baby Products
Co., Ltd No 288, Guangwen Road, Yinzhou Region, Ningbo, China
Tel: 86-574-82220688 Fax: 86-574-82220688
Импортер: ООО «РАНТ трейд»
Адрес: 129626, г. Москва, ул. 2-я Мятлишанская, д. 2, стр. 1,
этаж 5 помещение 8, Комната 2. Телефон: +7 (495) 585-85-03
Дистрибьютор в РФ: ООО «РАНТ трейд»
Адрес: 129626, г. Москва, ул. 2-я Мятлишанская, д. 2, стр. 1,
этаж 5 помещение 8, Комната 2. Телефон: +7 (495) 585-85-03
Гарантийный срок 6 мес.
Произведено в Китае.



Соответствует ECE R44/04 и Техническому
регламенту Таможенного союза ТР ТС 018/2011
«О безопасности колесных транспортных средств»

www.rant.ru