

babyton

## Кровать детская 61010х

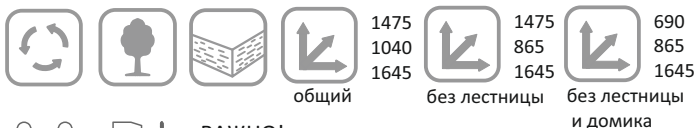

**ВАЖНО!**  
**ХРАНИТЬ ДЛЯ ПОСЛЕДУЮЩЕГО ПОЛЬЗОВАНИЯ**  
**— ТЩАТЕЛЬНО ИЗУЧИТЬ!**

### ИНСТРУКЦИЯ ПО ЭКСПЛУАТАЦИИ

Предприятие гарантирует качество кровати при условии соблюдения правил транспортировки, сборки и эксплуатации. За дефекты, возникшие при не соблюдении покупателем правил эксплуатации детской кровати (механические повреждения – бой, сколы и проч.), предприятие-изготовитель ответственности не несет.

**Эксплуатировать изделие только в полностью собранном виде, сборку осуществлять строго по инструкции.** Лакированные покрытия перед сборкой протрите сухой мягкой тканью (фланель, сукно, плюш) для удаления транспортной пыли и придания кровати окончательного внешнего вида. После сборки еще раз проверьте и убедитесь в безопасности креплений - все детали и фурнитура должны быть надежно закреплены.

**Эксплуатация** в сухих проветриваемых помещениях при температуре 10-23°C и относительной влажности воздуха 45-70%. Большие колебания температуры и влажности, сырость и близкое расположение источников тепла вызывают ускоренное старение лакокрасочного покрытия, коробление и деформацию деталей.

**Эксплуатация кровати без матраса запрещена!** Рекомендуемые габаритные размеры матраса для данной кровати 1600x800 мм.

**⚠** Если вы оставляете ребенка в детской кровати без присмотра, убедитесь в том, что боковые ограждения кровати находятся в верхнем положении. В кровати нельзя оставлять ничего, чем ребенок может воспользоваться для того, чтобы подняться или что может вызвать опасность удушья.

При эксплуатации кровати необходимо исключить попадание воды и иных жидкостей на элементы изделий мебели, соприкасающихся с полом.

При установке кровати в непосредственной близости от нагревательных и отопительных приборов их поверхности во время эксплуатации должны быть защищены от нагрева. Температура нагрева элементов мебели не должна превышать +40°C

Изготовлено в соответствии с ТР ТС 025/2012 «О безопасности мебельной продукции»

Материал: массив берёзы.

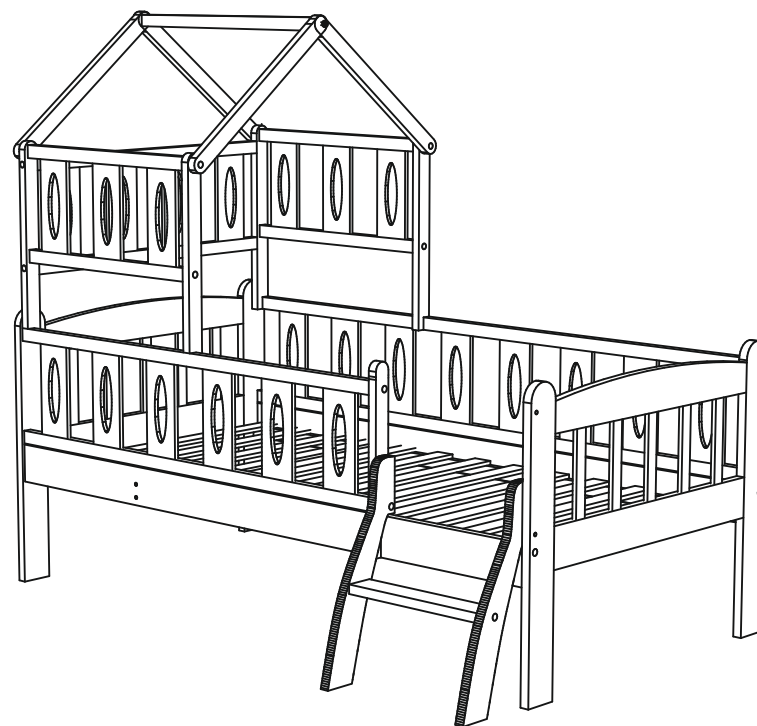

### Благодарим за покупку!

Гарантийный срок при розничной продаже через торговую сеть исчисляется со дня продажи изделия магазином. При обнаружении недостатков комплектующих элементов, а также с претензиями по качеству, следует обращаться в магазин, где приобретена кровать, с предъявлением чека, удостоверяющего дату приобретения.

**ПРИ ПОКУПКЕ ИЗДЕЛИЯ ТРЕБУЙТЕ НАЛИЧИЕ ПЕЧАТИ МАГАЗИНА И ДАТЫ ПРОДАЖИ!**  
**БЕЗ ОТМЕТКИ ТОРГУЮЩЕЙ ОРГАНИЗАЦИИ ГАРАНТИЯ НЕ ДЕЙСТВИТЕЛЬНА!**

#### ГАРАНТИЙНЫЙ ТАЛОН

Дата продажи \_\_\_\_\_

Штамп торгующей организации

МАРКИРОВАННЫЙ ЯРЛЫК Уполномоченная организация по принятию претензий от покупателей ПАО «Детский мир»

**Babyton**

**Кровать детская  
61010х**

Россия, 119415 г. Москва, пр-т Вернадского, д. 37 факс: +7 (495) 781 08 08  
 Изготовитель: ООО «СКВ-Компани» Россия, 163032 г. Архангельск, ул. Зеленец, 11 стр.6 тел.: +7 (8182) 65 77 17

Гарантийный срок - 12 мес.  
 Срок службы - 3 года.

Дата изготовления указана на этикетке на упаковке изделия.



**EAC**

Изготовлено в соответствии с ТР ТС 025/2012 «О безопасности мебельной продукции», ГОСТ 19917-2014.

Сертификат соответствия: RU C-RU.MH33.B.00020/19

Страна изготовления: Российская Федерация

Мебель бытовая детская для лежания  
 Мебель для детских комнат



## КОМПЛЕКТОВОЧНАЯ ВЕДОМОСТЬ

	винт М6х110	8 шт.
110 мм		
	винт М6х70	9 шт.
70 мм		
	винт М6х50	19 шт.
50 мм		
	винт М6х30	2 шт.
30 мм		
	саморез 30х3,5	10 шт.
30 мм		
	ключ	1 шт.
	шкант 8х50	14 шт.
50 мм		
	гайка-бочонок	36 шт.
	межсекционная стяжка	1 шт.

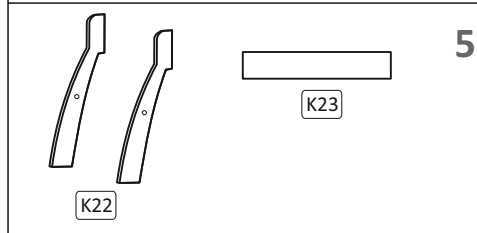
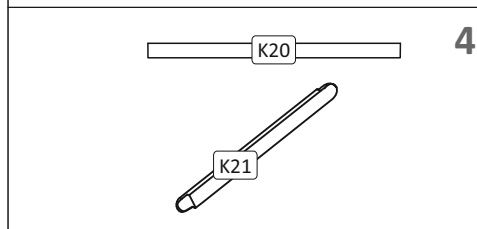
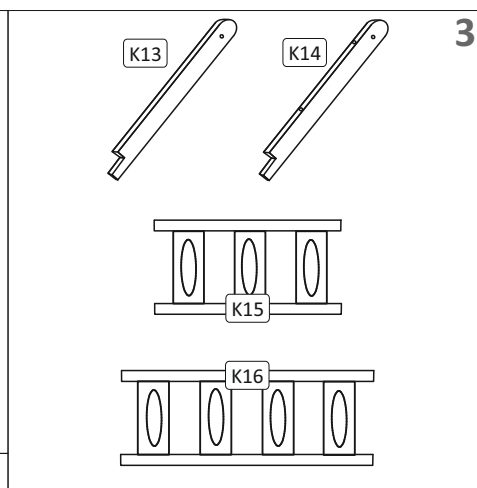
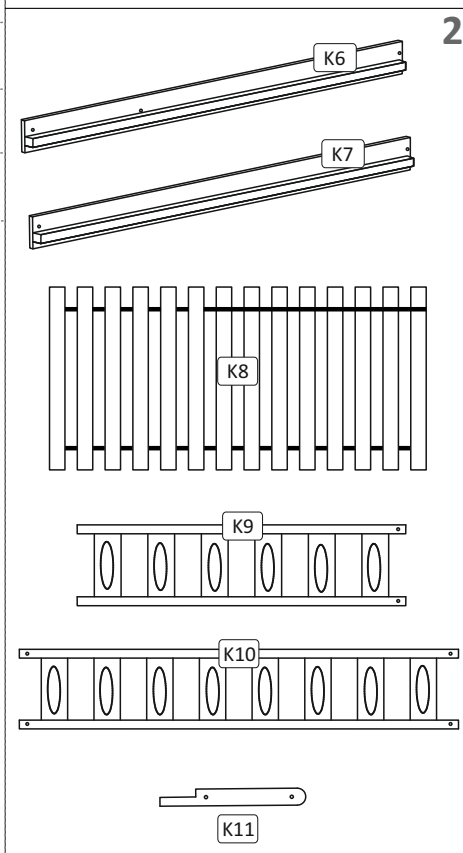
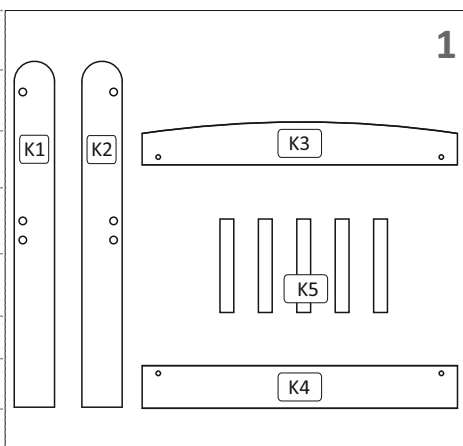

<b>1. Спинки кровати</b>		<b>2 шт.</b>
ножка левая	K1	2 шт.
ножка правая	K2	2 шт.
верхняя перекладина	K3	2 шт.
нижняя перекладина	K4	2 шт.
планки для спинки	K5	10 шт.
<b>2. Основание кровати</b>		<b>1 шт.</b>
основание кровати переднее	K6	1 шт.
основание кровати заднее	K7	1 шт.
Ламельное ложе	K8	1 шт.
передний бортик	K9	1 шт.
задний бортик	K10	1 шт.
стойка переднего бортика	K11	1 шт.
<b>3. Домик</b>		<b>1 шт.</b>
стойка передняя	K13	2 шт.
стойка задняя	K14	2 шт.
боковой бортик домика	K15	2 шт.
задний бортик домика	K16	1 шт.
<b>4. Крыша</b>		<b>1 шт.</b>
перекладина	K20	1 шт.
направляющие крыши	K21	4 шт.
<b>5. Лестница</b>		<b>1 шт.</b>
боковины лестницы	K22	2 шт.
ступенька	K23	1 шт.

# ИНСТРУКЦИЯ ПО СБОРКЕ (схема монтажа)

## 1 Сборка спинок кровати

**1А** Вставить планки К5 в пазы деталей К3 и К4 и приступить к пункту 1Б

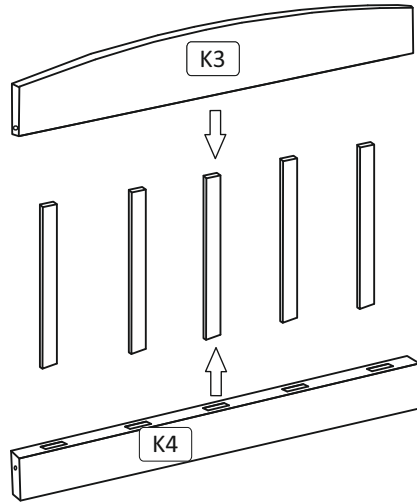

**1Б** Закрепить ножки К1 и К2 к собранному ранее пункту 1А с помощью шкантов, болтов М6х110 и бочонков.

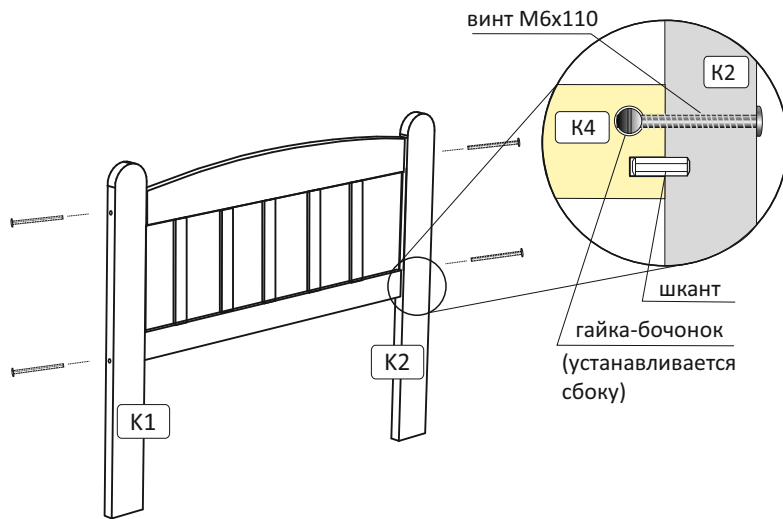

## 2 Сборка основания кровати

**2А** Соединить основания кровати (К6, К7) со спинками кровати и закрепить с помощью шкантов, болтов М6х50 и бочонков.

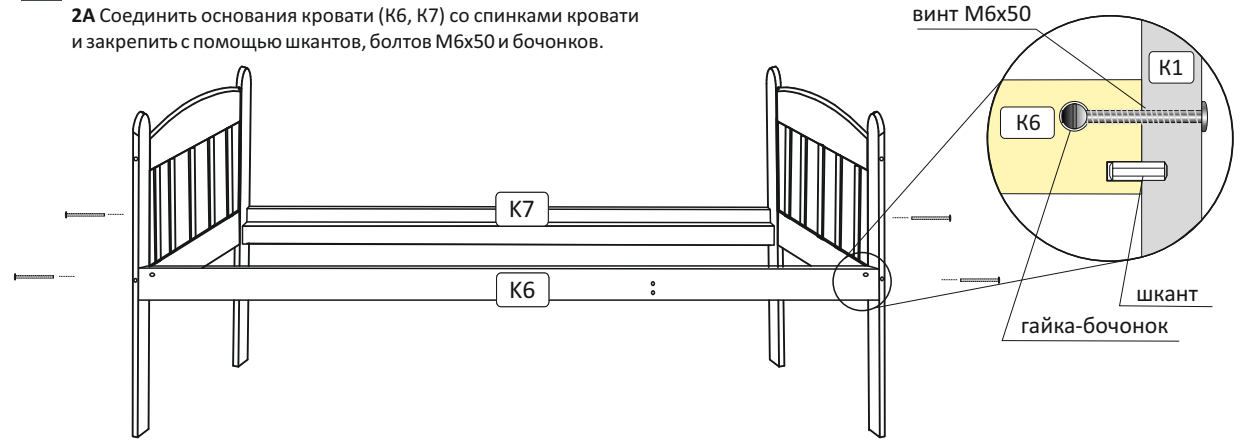

**2Б** Закрепить стойку (К11) к переднему бортику, с помощью винтов М6х50 и бочонков.  
**Нижнее отверстие См. Пункт 4А**

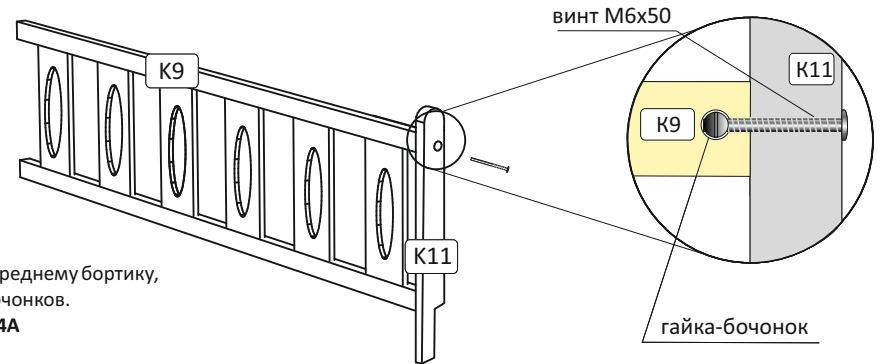

## 3 Сборка лестницы

1) закрепить боковины лестницы и ступеньку с помощью шкантов, болтов М6х50 и бочонков.

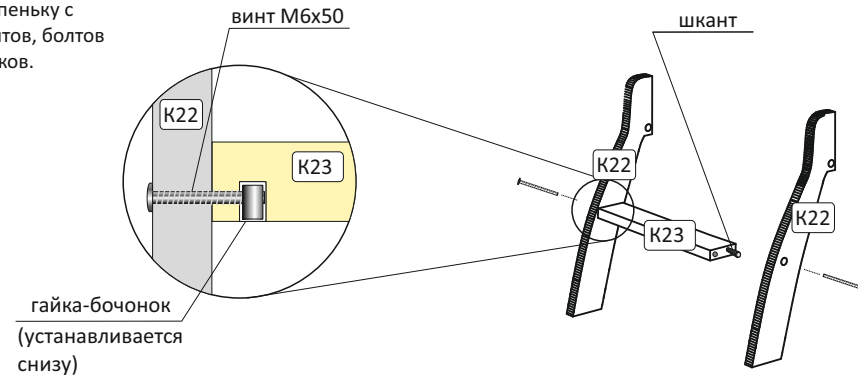

#### 4 Сборка ограждений и установка лестницы

**4А** Установить задний бортик (K10) и передний бортик (K9) с помощью винтов M6x50 и бочонков. Закрепить стойку переднего бортика (K11), к основанию кровати с помощью винтов M6x30. Евровинтов

2) Установить лестницу на основание кровати и закрепить с помощью межсекционной стяжки, болтов M6x70 и бочонков.

3) Для дополнительной надежности закрепить лестницу на саморезы с двух сторон, как показано на рисунке.

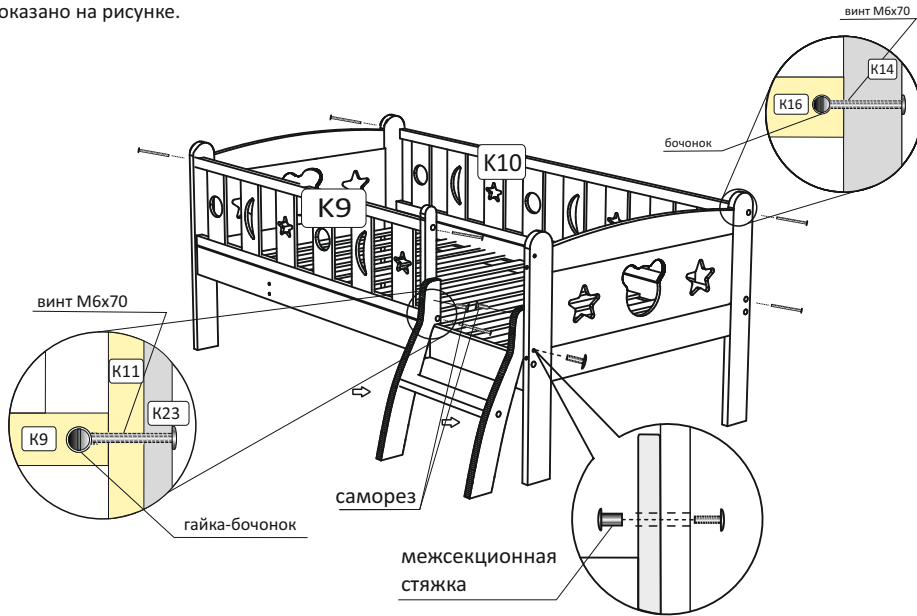

**4Б** Установить ламельное ложе и закрепить крайние ламели на саморезы, как показано на рисунке.



#### 5 Сборка домика

**5А** Соединить по нижним отверстиям крайние боковины (K15), с помощью болтов M6x50 и бочонков. Задний бортик (K16) соединить по всем отверстиям с помощью болтов M6x70 и бочонков, как показано на рисунке.

Приступить к пункту 5Б.

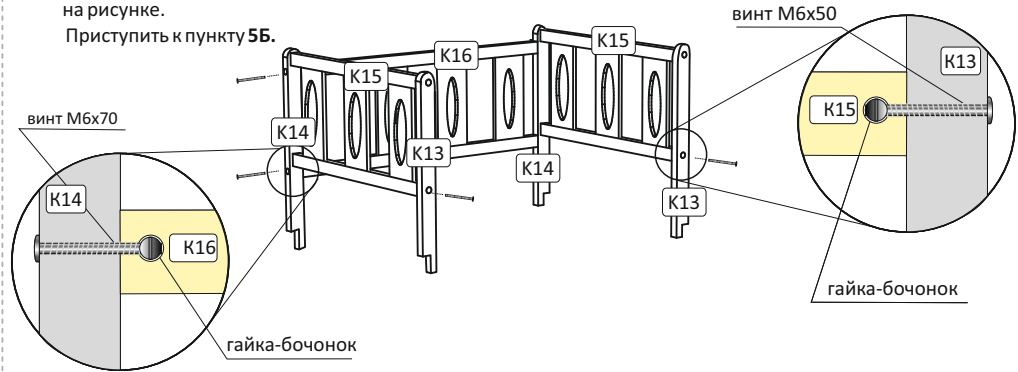

**5Б** Соединить направляющие крыши (K21) к основанию домика помощью болтов M6x70 и бочонков.

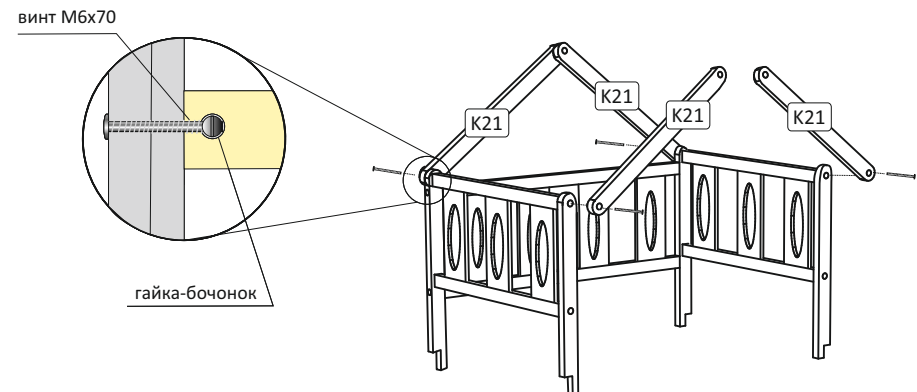

**5В** Выровнять направляющие крыши (K21) по отверстиям, установить между перекладину и внешние накладки. Соединить всё вместе с помощью винтов M6x50 и бочонков.

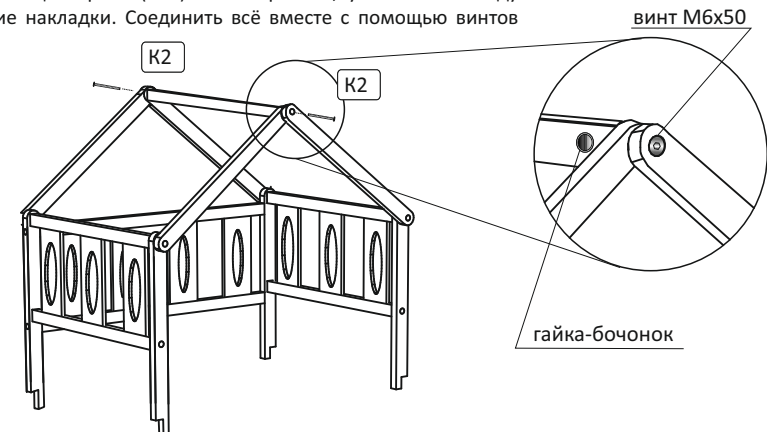

5Г Установить домик на основание кровати и закрепить саморезами, как показано на рисунке.

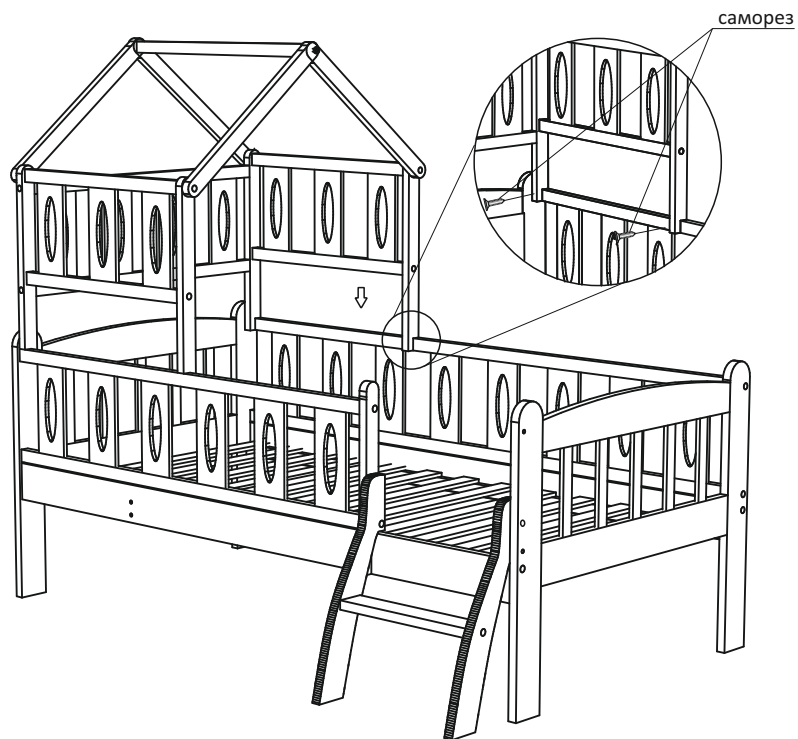

Убедитесь в **прочности** и **безопасности** креплений!

Теперь кровать готова к использованию.

