

Anforderungen an die Sicherheit, Lagerung und Verwendung/ Requirements for security, storage, and use/ Требования по технике безопасности, правила хранения и эксплуатации

- Lesen Sie bitte die Anforderungen dieser Anleitung sorgfältig durch.
Please read carefully the requirements of this manual.
Внимательно ознакомьтесь с требованиями настоящего руководства по эксплуатации.
- Schützen Sie den Artikel vor Schlägen und mechanischer Beschädigung.
Protect the item from shocks and mechanical damage.
Оберегайте изделие от ударов и механических повреждений.
- Zur Vermeidung von Verletzungen stellen Sie vor dem ersten Gebrauch sicher, dass das Bett gemäß den Montageanweisungen richtig und sicher zusammengebaut wurde.
To avoid injury, ensure the correct and secure assembly in accordance with the requirements of this manual before the first use of the product.
Для исключения травмирования, перед началом эксплуатации убедитесь в правильности и надежности сборки изделия в соответствии с требованиями настоящего руководства.
- Das Produkt sollte im Innenbereich bei einer Temperatur von nicht weniger als +2°C und relativen Luftfeuchtigkeit von 45 bis 70% gelagert werden.
The product should be stored indoors at a temperature not less than +2°C and relative humidity of 45% to 70%.
Изделие должно храниться в крытых помещениях при температуре не ниже +2°C и относительной влажности воздуха от 45 до 70%.
- Zur Reinigung wird empfohlen, das Produkt mit einem feuchten Tuch abzuwischen und dann mit einem weichen Tuch nachzutrocknen.
The product is recommended to be cleaned with a damp cloth and then dried with a soft clean cloth.
Изделие рекомендуется протирать влажной тканью и затем насухо мягкой чистой тканью.

Garantie des Herstellers/ Warranty from the manufacturer/ Гарантии изготовителя

- Der Hersteller garantiert, dass der Artikel den Anforderungen der Norm entspricht, unter Einhaltung von dem Benutzer die Bedingungen für Lagerung, Transport, Gebrauch und Montage.
The manufacturer guarantees the conformity of product to the requirements of normative documents under condition of the observance of rules of storage, transportation, operation and assembly.
Предприятие-изготовитель гарантирует соответствие изделия требованиям нормативных документов при условии соблюдения потребителем правил хранения, транспортирования, эксплуатации и сборки.
Данный продукт не подходит для коммерческого или промышленного использования. Нарушение приводит к сокращению срока гарантии.
- Die Garantiezeit beträgt 24 Monate.
The warranty period is 24 months.
Гарантийный срок эксплуатации изделия - 24 месяца.
- Während der Garantiezeit werden eventuelle Mängel kostenlos beseitigt. Der Hersteller wird die Garantie durch Ersatzteilversand oder Reparatur zu erfüllen.
During the warranty period any defects are eliminated free of charge. If a defect is found, you should immediately inform the manufacturer. The decision to repair or supply a spare part is at the discretion of the manufacturer.
В течение гарантийного срока любые дефекты устраняются бесплатно. При обнаружении дефекта Вам необходимо немедленно сообщить об этом производителю. Решение вопроса о ремонте изделия или поставки запасной части остается на усмотрение производителя.
- Dieses Gerät ist nicht für eine kommerzielle oder gewerbliche Nutzung geeignet. Eine Zuwiderhandlung hat eine Garantieverkürzung zur Folge.
This product is not suitable for commercial or industrial use. Violation of terms of use results in the reduction of the warranty period.
- Bitte bewahren Sie, falls möglich, die Originalverpackung für die Dauer der Garantiezeit auf, um im Falle einer Retoure die Ware ausreichend zu schützen und senden Sie keine Ware unfrei zur Service Abteilung ein!
Please keep the original packaging during the warranty period to ensure safe transportation of the product in case of return. Do not send the item to our service department without packaging!
Пожалуйста, сохраните оригинальную упаковку на протяжении действия гарантийного срока, чтобы в случае возврата иметь возможность безопасной транспортировки товара. Не отправляйте товар в сервисный отдел без упаковки!

BESCHEINIGUNG ÜBER DIE ANNAHME/ACCEPTANCE CERTIFICATE/ СВИДЕТЕЛЬСТВО О ПРИЕМКЕ

Das Produkt wurde in Übereinstimmung mit obligatorischen Anforderungen der geltender technischen Dokumentation hergestellt und angenommen und wurde als gebrauchstauglich erklärt.

The product is made and accepted in accordance with obligatory requirements of standards, current technical documentation and is acknowledged to fit for service.

Изделие изготовлено и принято в соответствии с обязательными требованиями стандартов, действующей технической документацией и признано годным для эксплуатации.

Der Vertreter der Abteilung für technische Kontrolle
Herstellungsdatum Verpacker /
The technical control representative /

Herstellungsdatum / Manufacture date /

Дата изготовления _____

Verpacker / Packer /

Упаковщик _____

Представитель ОТК _____

- DE** Bitte lesen Sie vor Gebrauch des Produktes die Bedienungsanleitung sorgfältig durch. WICHTIG Für späteres nachschlagen aufbewahren.
- EN** Please read this manual carefully before using the product. Please follow all instructions in this manual. Keep the manual for future reference.
- RU** Внимательно прочтите это руководство перед эксплуатацией изделия. Пожалуйста, следуйте всем указаниям данного руководства. Сохраняйте руководство в течение всего срока эксплуатации изделия.

GEBRAUCHSANLEITUNG/ INSTRUCTIONS FOR USE/ ИНСТРУКЦИЯ ПО ЭКСПЛУАТАЦИИ



www.topol.ru



- DE** Baby-Wiege Polini
- EN** Baby Cradle Polini
- RU** Кровать детская Polini колыбель

- DE** Der Hersteller behält sich das Recht vor, geringe technische Änderungen vorzunehmen, die in dieser Anleitung nicht dargestellt wurden.
- EN** The manufacturer reserves the right to make minor technical changes not reflected in this guide.
- RU** Изготовитель оставляет за собой право на внесение незначительных технических изменений, не отраженных в данном руководстве.

Verkaufsdatum / Stempel der Verkaufsorganisation /
Sale date / Stamp of the selling company /
Дата продажи _____ Штамп торгующей организации

- DE** Hergestellt von: VOTKINSK INDUSTRIEUNTERNEHMEN AG, Rechnaya Strasse 2, 427430 Votkinsk, Russland
- EN** Produced by: «VOTKINSK INDUSTRIAL COMPANY», JSC, 2, Rechnaya Str., Votkinsk, Udmurtian Republic, Russia, 427430
- RU** Произведено: ОАО "Воткинская промышленная компания", Россия, 427430, г. Воткинск, ул. Речная 2

- DE** Reparatur, Ersatz von Teilen und Komponenten der Ware, während der Garantiezeit erfolgt unter der Adresse:
- EN** Repair, replacement of parts and components of the goods during the warranty period are made at the following address:

Polini GmbH
Dieselstraße 2, 40721 Hilden, Deutschland
tEL.: +49 (0) 211-17607990
e-mail: info@polini-group.de

- RU** Ремонт, замена деталей и узлов изделия в период гарантийного срока производится по адресу:

427430, г. Воткинск, ул. Речная 2, Служба сервиса
tel. +7 34145 43625, e-mail: servicevpk@topol.ru

**BEZEICHNUNG DER TEILE /
PARTS DESCRIPTION /
НАИМЕНОВАНИЕ ДЕТАЛЕЙ**

1. Wiege Holzrahmen klappbar/
Folding wooden frame/
Крестовина в сборе - 2 St./пс./шт.

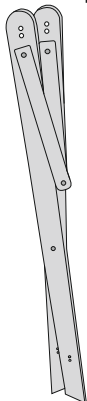

2. Seitenleiste/Side bar/
Боковая планка - 4 St./пс./шт.



3. Dübel/ Wooden dowel/ Шкант
- 8 St./пс./шт.



4. Gewindeschraube/Screw /
Винт - M6x60 - 8 St./пс./шт.

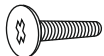

5. Rundmutter /Barrel nut/
Гайка бочонок - 8 St./пс./шт.

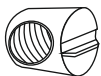

6. Sechskantschlüssel/Allen Key/
Ключ шестигранный
- 1 St./пс./шт.

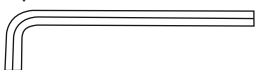

7. Wiege/Cradle/ Лялька
- 1 St./пс./шт.

8. Matratze/ Mattress/Матрац
- 1 St./пс./шт.

1 1. Packen Sie die Wiege aus und sortieren Sie entsprechend der Aufbauanleitung das beiliegende Zubehör. Bitte überprüfen Sie, ob alle Zubehörteile vorhanden sind. Sollte ein Teil fehlen, dann wenden Sie sich bitte an unseren Kundendienst.

Unpack the cradle. Check the components according to the assembly diagram. Make sure that all parts and fittings are included. If some parts are missing, please contact our service department.

Распакуйте колыбель. Определите в соответствии со схемой сборки комплектующие. Убедитесь в наличии всех деталей и фурнитуры. Если какая-либо деталь или фурнитура отсутствует, обратитесь в наш сервисный центр.

2. Der Zusammenbau der Babywiege sollte auf einer flachen und ebenen Fläche erfolgen. Cradle's assembling should be carried out on a flat horizontal surface.

Сборку колыбели следует производить на ровной горизонтальной поверхности.

2 Fügen Sie die Dübel (3) in die obere Öffnungen der Seitenleisten (2) auf beiden Seiten ein.

Insert wooden dowels (3) into the top holes of the side bars (2) on both sides.

Вставьте деревянные шканты (3) в верхние отверстия боковых планок (2) с обеих сторон.

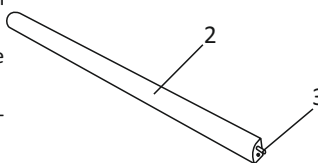

3 Klappen Sie den Holzrahmen der Wiege entsprechend der Zeichnung auf. Open the wooden frame of the cradle, as shown on the figure.

Разведите опоры крестовины в стороны, как показано на рисунке.

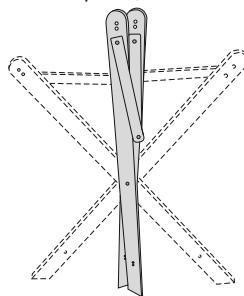

4 Verbinden Sie die Seitenleiste (2) mit den Wiege Holzrahmen (1), indem Sie die Dübel (3) in den Seitenleisten mit den Sackbohrungen auf den Kreuzungsstücken ausrichten.

Stellen Sie eine Rundmutter (5) in die untere Öffnungen der Seitenleisten (2) auf. Ziehen Sie die Gewindeschrauben M6x60 (4) bis zum Anschlag mit einem Sechskantschlüssel (6) an.

Connect the side bars (2) with the wooden frame (1), putting the dowels (3) into the side bars with the blind holes on the frame.

Set up the barrel nut (5) in to the lower holes of the side bars (2).

Tighten the screws M6x60 (4) using the Allen key (6).

Соедините боковые планки (2) с крестовинами (1), совместив шканты (3) в боковых планках с глухими отверстиями на крестовинах.

Установите гайку-бочонок (5) в нижние отверстия боковых планок (2).

Затяните винты M6x60 (4) до упора при помощи ключа шестигранного (6).

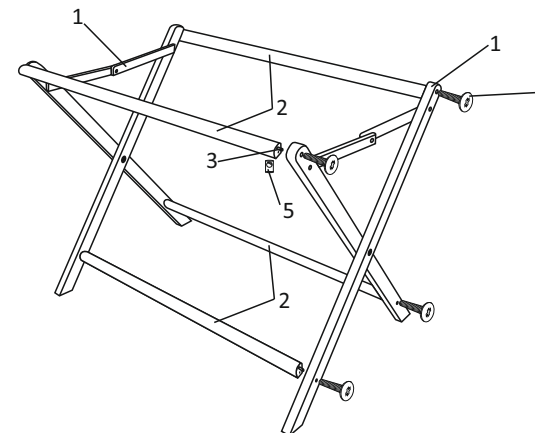

5 Legen Sie nun das Tragetuch der Wiege (7) in den Holzrahmen und schlagen sie beide Seitenteile so um den Rahmen, dass Sie den Reisverschluss schliessen können.

Legen Sie jetzt die Matratze (8) in die Wiege (7).

Set up the cradle (7) into the frame and fasten the valves (9) around the upper side bars (2) with zip (10) on the inner side. Put the mattress (8) into the cradle (7).

Вставьте люльку (7) в каркас и застегните клапаны (9) вокруг верхних боковых планок (2) на молнии (10) с внутренней стороны. Уложите матрац (8) в люльку (7).

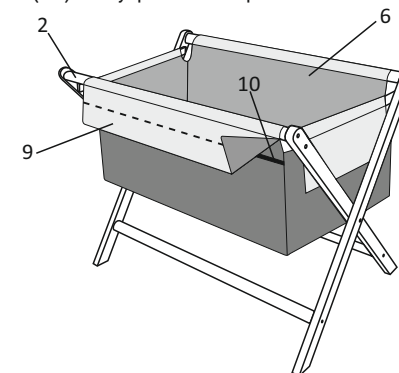

Kontrollieren Sie bitte vor der Benutzung nochmals den korrekten Aufbau der Wiege. Überprüfen Sie, ob alle Schrauben und sonstige Befestigungsteile fest angezogen sind.

Please ensure the accuracy and reliability of the cradle's assembling before use. In further use please check if all the screws and other fittings and fasteners are tightened securely.

Перед началом эксплуатации убедитесь в правильности и надежности сборки колыбели. При дальнейшей эксплуатации забывайте проверять, надежно ли затянуты винты и другие детали креплений.

6 Der Abbau der Wiege erfolgt in umgekehrter Reihenfolge.

The cradle's dismantling should be performed in a reverse sequence.

Разборку кровати производить в обратной последовательности.