

Стол-трансформер для школьника

Стол-трансформер для школьника (далее - стол) предназначен для использования в сухих отапливаемых помещениях и соответствует требованиям ГОСТ 11015-93 со всеми изменениями.

Стол регулируется по высоте для ростовых групп 2 - 6, оснащён регулируемой по углу наклона от 0 до 55° столешницей размером 1000x490 мм и подвесной тумбой с выдвижным ящиком .

1. Технические характеристики:

1.1. Габаритные размеры:

- ширина - 1000 мм;
- глубина - 490 мм;
- высота рабочая - 520 - 760 мм;
- угол наклона столешницы - 0 - 55°;
- ширина для ног в рабочей зоне - 640 мм;

Тумба:

- ширина - 320 мм;
- глубина - 440 мм;
- высота - 156 мм;

Внутренние габариты ящика:
- 232x370x100 мм.

1.2. Масса

- нетто - 25,5 кг;
- брутто - 26 кг.

Ростовая группа	Высота стола в мм	Высота ученика в см	Для какого класса
II	520	115-130	<1
III	580	130-145	<1
IV	640	145-160	1 - 3
V	700	160-175	4 - 7
VI	760	175-190	8 - 11

2. Требования безопасности:

2.1. Все работы по сборке и установке стола должны проводиться квалифицированным специалистом при обязательном наличии помощника.

2.2. Сборку производить в хорошо освещённых помещениях, исправными инструментами и принадлежностями при соблюдении всех норм техники безопасности.

Изготовитель: ООО "Фабрика школьной мебели N1"
 Россия, Московская область, Солнечногорский р-н,
 пос.Есипово, влад.33 телефон 8(495)921-22-88
 По заказу: ОАО "Детский мир"

3. Комплект поставки:

Детали и механизмы стола:

- 3.1. Рама.....1 шт.
- 3.2. Опора стола (правая и левая).....2 шт.
- 3.3. Стойка2 шт.
- 3.4. Столешница.....1 шт.
- 3.5. Экран.....1 шт.
- 3.6. Бортик (правый и левый).....2 шт.
- 3.7. Балка поворотная.....1 шт.
- 3.8. Тумба подвесная (разобрана).....1 шт.
- 3.9. Механизм регулировки наклона.....1 шт.
- 3.10. Стойки поворотной оси.....2 шт.

Фурнитура и крепёж стола:

- 3.11. Гайка концевая М6х10.....4 шт.
- 3.12. Винт М6х50.....2 шт.
- 3.13. Винт М6х35.....4 шт.
- 3.14. Винт М6х30.....5 шт.
- 3.15. Винт М6х25.....2 шт.
- 3.16. Винт М6х10.....8 шт.
- 3.17. Стяжка эксцентриковая.....4 компл.
- 3.18. Саморез с прессшайбой 4,3х12...4 шт.
- 3.19. Евровинт 6,3х13.....2 шт.
- 3.20. Шкант 8х35.....4 шт.
- 3.21. Ручка мебельная.....1 компл.

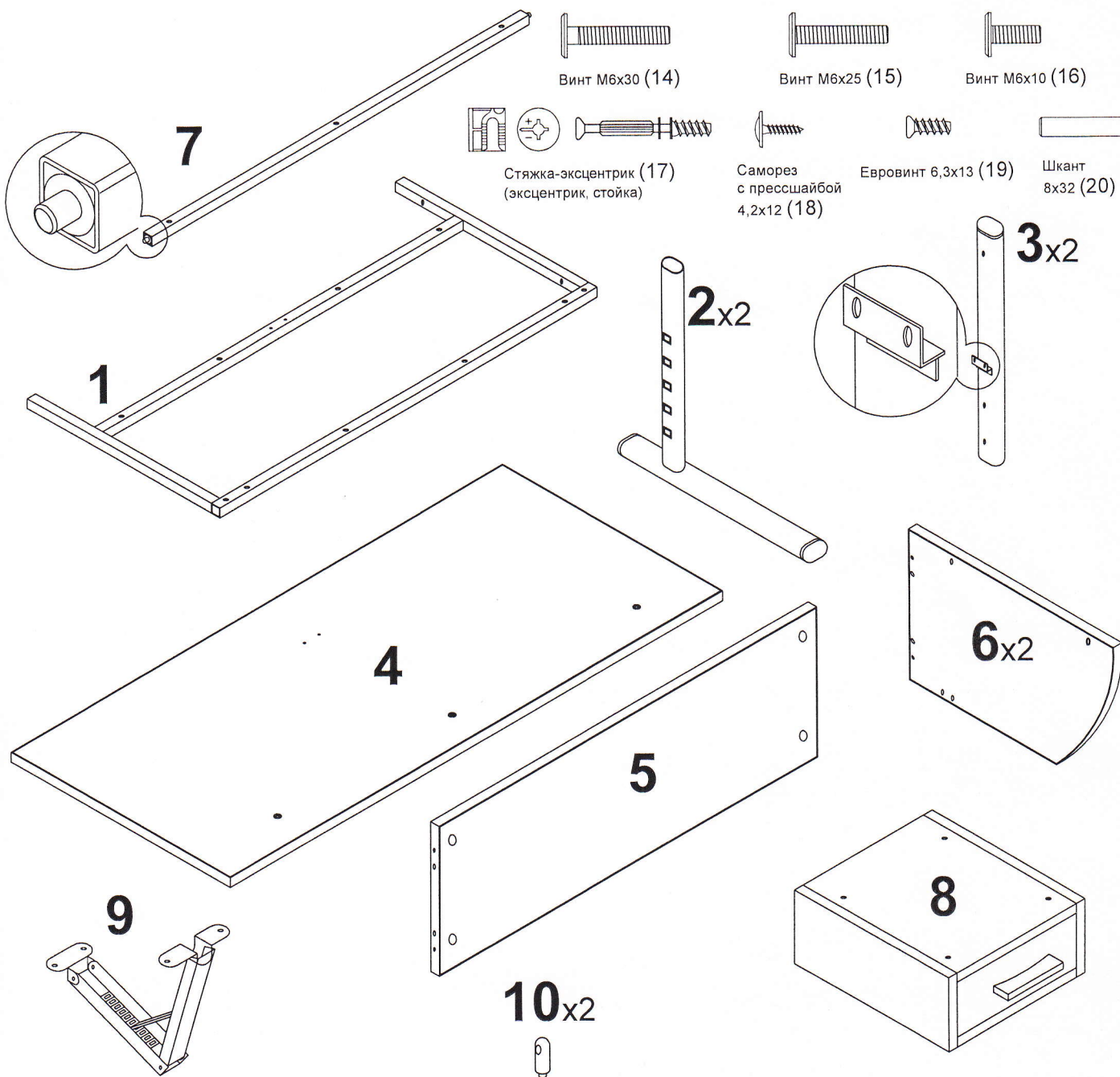
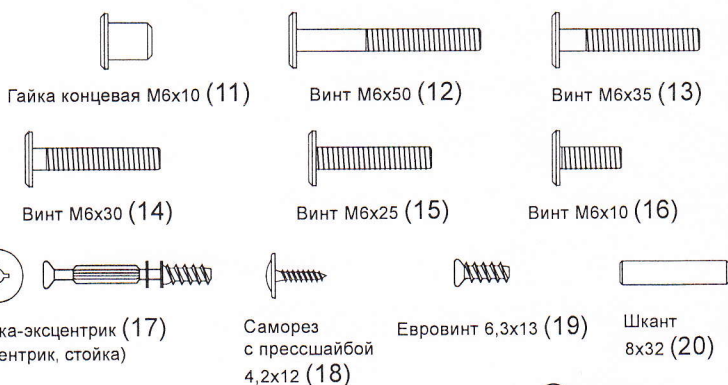

Изготовитель: ООО "Фабрика школьной мебели N1"
 Россия, Московская область, Солнечногорский р-н,
 пос.Есипово, влад.33 телефон 8(495)921-22-88
 По заказу: ОАО "Детский мир"

Детали и механизмы тумбочки:

- 3.1. Панель верхняя.....1 шт.
- 3.2. Панель нижняя.....1 шт.
- 3.3. Боковина (правая и левая).....2 шт.
- 3.4. Стенка задняя.....1 шт.
- 3.5. Фасад ящика.....1 шт.
- 3.6. Боковина ящика.....2 шт.
- 3.7. Перед ящика.....1 шт.
- 3.8. Зад ящика.....1 шт.
- 3.9. Дно ящика.....1 шт.
- 3.10. Роликовые направляющие.....1 компл.

Фурнитура и крепёж тумбочки:

- 3.11. Евростяжка 7x50.....12 шт.
- 3.12. Винт М6x25.....2 шт.
- 3.13. Евровинт 6,3x13.....4 шт.
- 3.14. Шуруп 4x16.....4 шт.
- 3.15. Саморез с прессшайбой 4,3x40...2 шт.
- 3.16. Шкант 8x35.....4 шт.
- 3.17. Гвоздь 2x20.....12 шт.
- 3.18. Ручка мебельная.....1 шт.
- 3.19. Демпфер силиконовый.....4 шт.

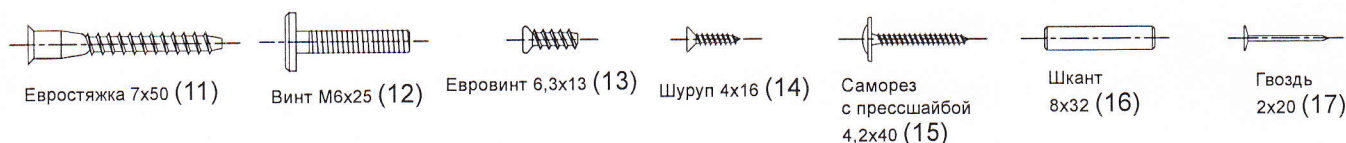
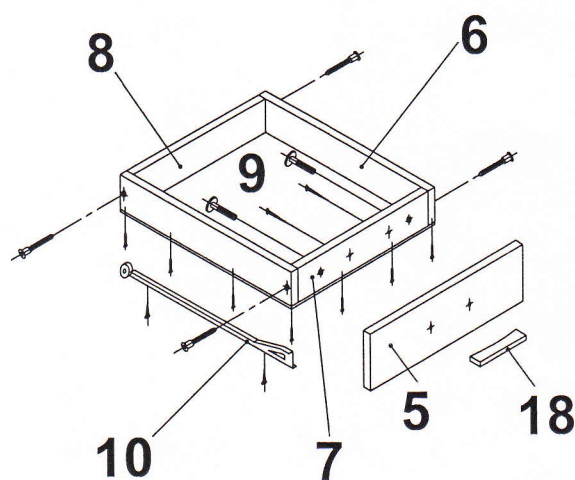
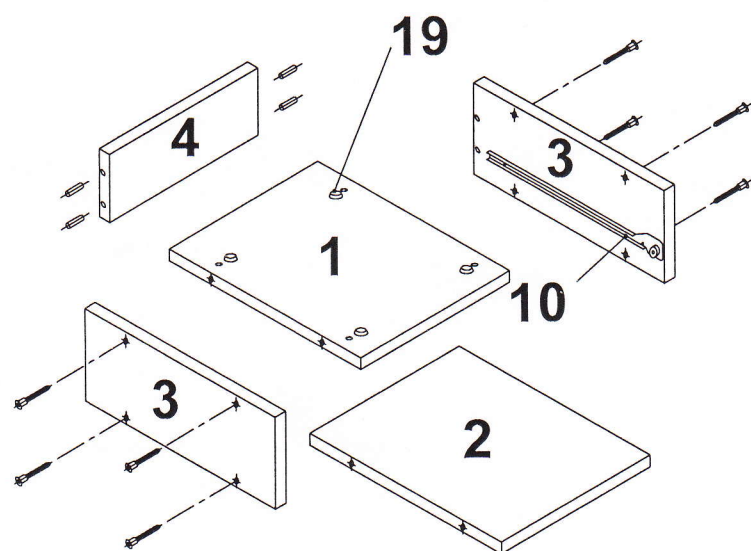

4. Порядок сборки:

Подготовка:

4.1. Для сборки стола потребуется:

- шуруповёрт;
- бита шестигранная №4;
- бита крестообразная №1, №3 и №5 (или отвёртки и шестигранные ключи);
- молоток.

4.2. Собираем тумбочку, (используем нумерацию деталей и фурнитуры тумбочки), для чего:

- в отверстия в задней стенке (4) вставляем шканты (16);
- к боковинам (3) евровинтами (13) прикручиваем роликовые направляющие (10);
- из панелей (1, 2, 3 и 4) при помощи евростяжек (11) собираем короб тумбы;
- к верхней панели короба приклеиваем силиконовые демпферы (19) как показано на рисунке.

4.3. Собираем ящик, для чего:

- из панелей (6, 7, 8) при помощи евростяжек (11) собрать короб;
- гвоздями (18) прибить к коробу дно (9);
- шурупами (14) прикрутить к нижней стороне ящика ответные части направляющих (10);
- винтами (12) прикрутить к коробу фасад (5) и саморезами (15) прикрутить ручку (17).

4.4. Переходим к сборке стола (используем нумерацию деталей и фурнитуры стола).

Собираем боковины стола. Для этого:

- вставляем опоры (2) в стойки (3) на необходимую высоту, ориентируясь по меткам, и фиксируем их положение винтами (16);

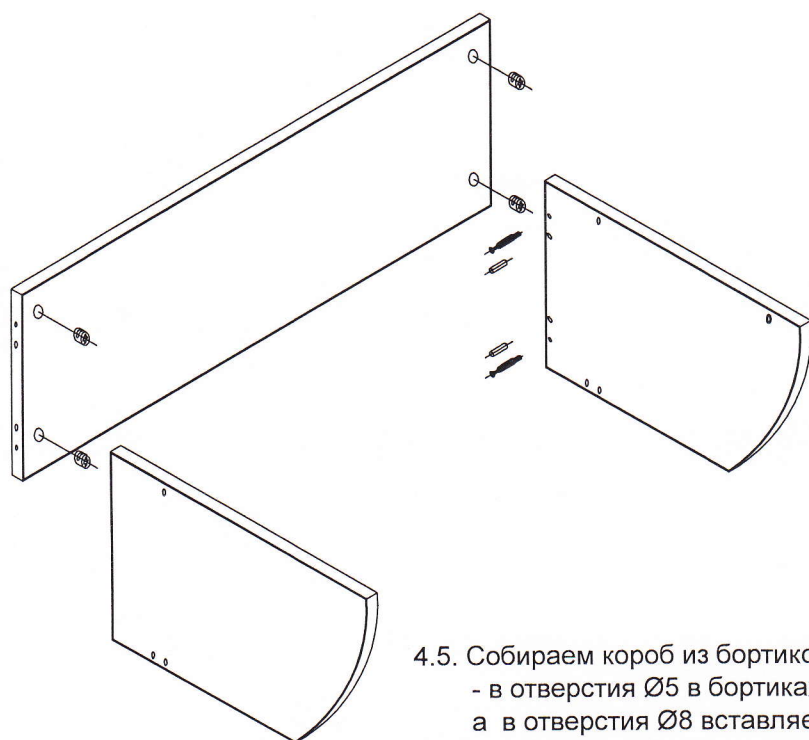
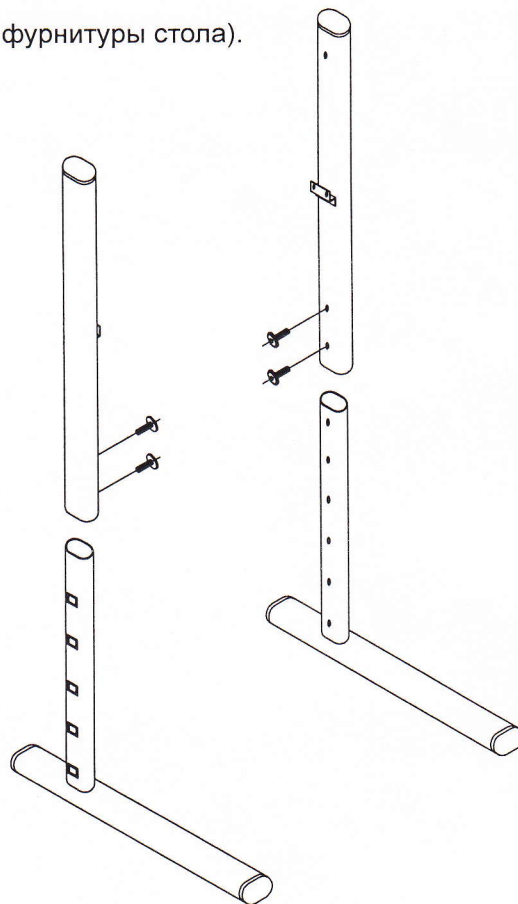

4.5. Собираем короб из бортиков (6) и экрана (5). Для этого:

- в отверстия $\varnothing 5$ в бортиках (6) вкручиваем стойки эксцентрики (17), а в отверстия $\varnothing 8$ вставляем шканты (20);
- в отверстия $\varnothing 15$ в экране вставляем эксцентрики (17) соблюдая указания стрелок на них;
- соединяем панели и фиксируем их поворотом эксцентриков (17).

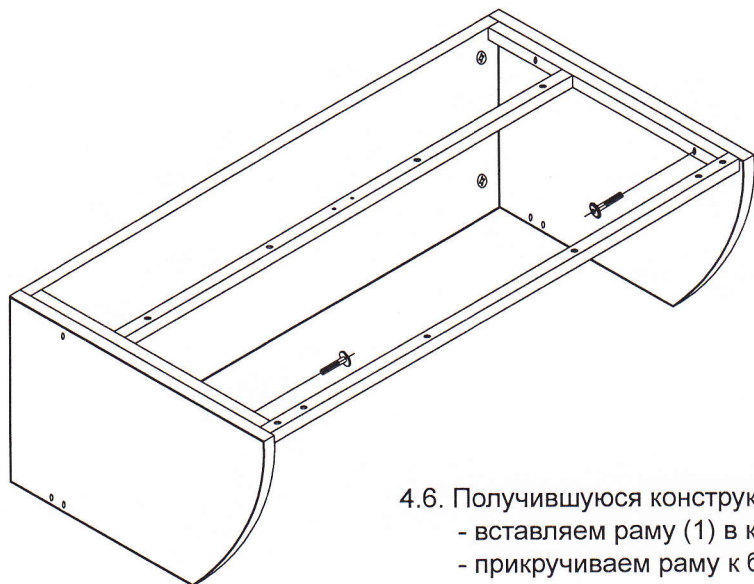

4.6. Получившуюся конструкцию (п.4.3) соединяем с рамой (1). Для этого:

- вставляем раму (1) в короб, как показано на рисунке;
- прикручиваем раму к бортикам короба винтами (14).

Изготовитель: ООО "Фабрика школьной мебели N1"
Россия, Московская область, Солнечногорский р-н,
пос.Есипово, влад.33 телефон 8(495)921-22-88
По заказу: ОАО "Детский мир"

- 4.7. Присоединяем боковины стола (п.4.2). Для этого:
- конструкцию (п.4.4) устанавливаем поочередно в скобы на боковинах стола, совмещая отверстия;
 - прикручиваем боковины стола в верхней части винтами (12), а в нижней части - (16).
- В указанные на рисунке отверстия прикручиваем винтом (15) стойку поворотной оси (10) ориентируя её отверстием в левую сторону.

ПРИМЕЧАНИЕ! Данная конфигурация соответствует правому расположению тумбы!
При левом расположении тумбы стойку поворотной оси (10) установить в левой части рамы (1) в отверстие отмеченное на рисунке кружком!

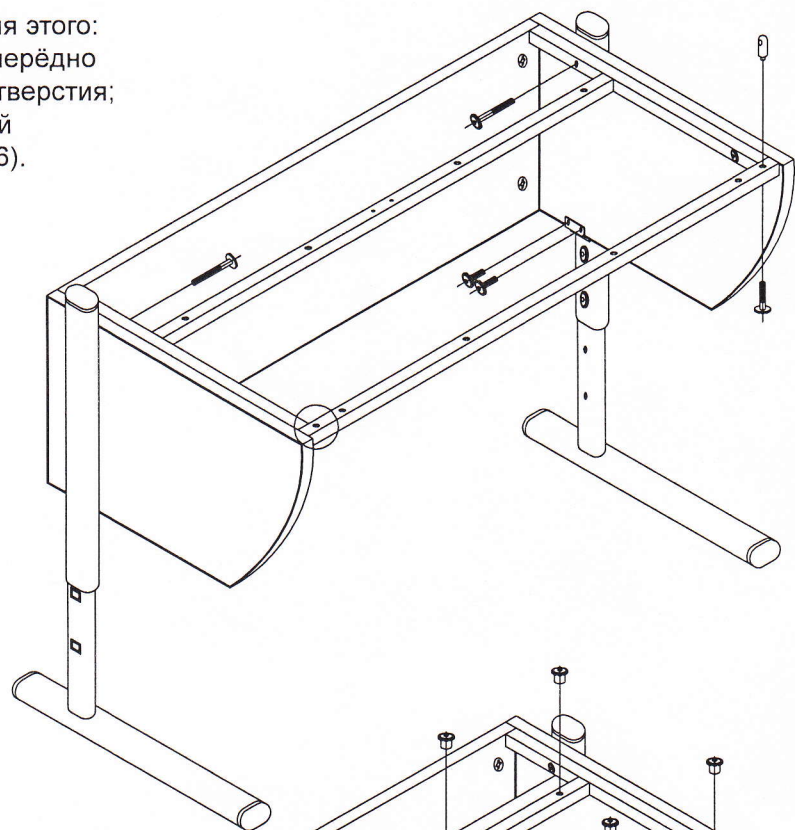

- 4.8. Устанавливаем подвесную тумбу (8).
Для этого:
- вынимаем из тумбы ящик и устанавливаем в отверстия в раме (1) концевые гайки (11);
 - с внутренней части тумбы крепим её винтами (13);
 - вставляем в тумбу ящик.

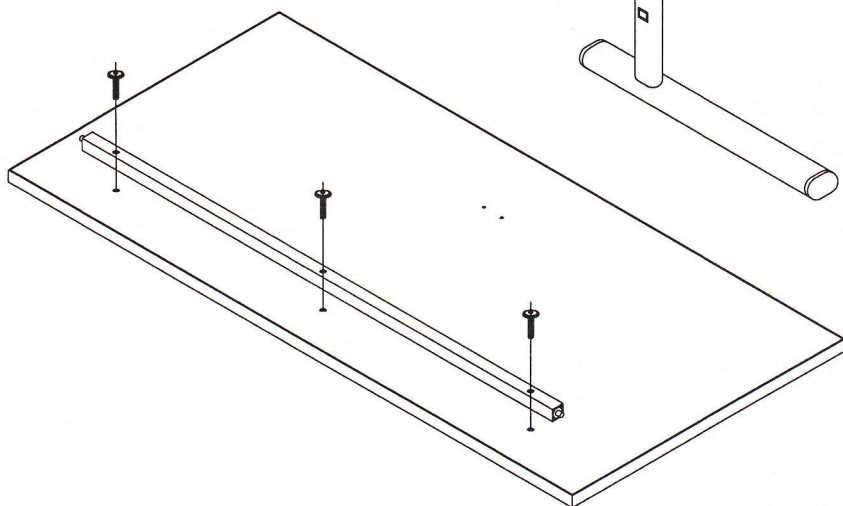
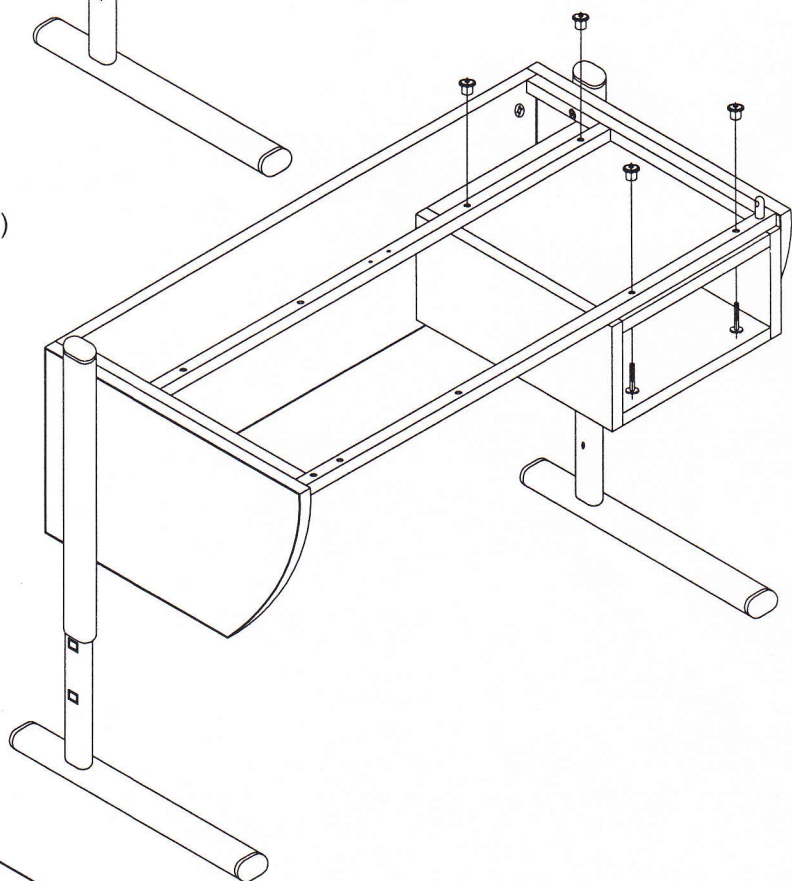

- 4.9. Прикручиваем к столешнице (4) винтами (14) поворотную балку (8).

Изготовитель: ООО "Фабрика школьной мебели N1"
Россия, Московская область, Солнечногорский р-н,
пос.Есипово, влад.33 телефон 8(495)921-22-88
По заказу: ОАО "Детский мир"

4.10. Устанавливаем столешницу (4). Для этого:

- в отверстие в стойке поворотной оси (12) вставляем поворотную балку (п.4.6);
- на противоположный конец балки надеваем вторую ось (12) и винтом (15) крепим на раме (1).

Столешница (4) условно показана прозрачной!

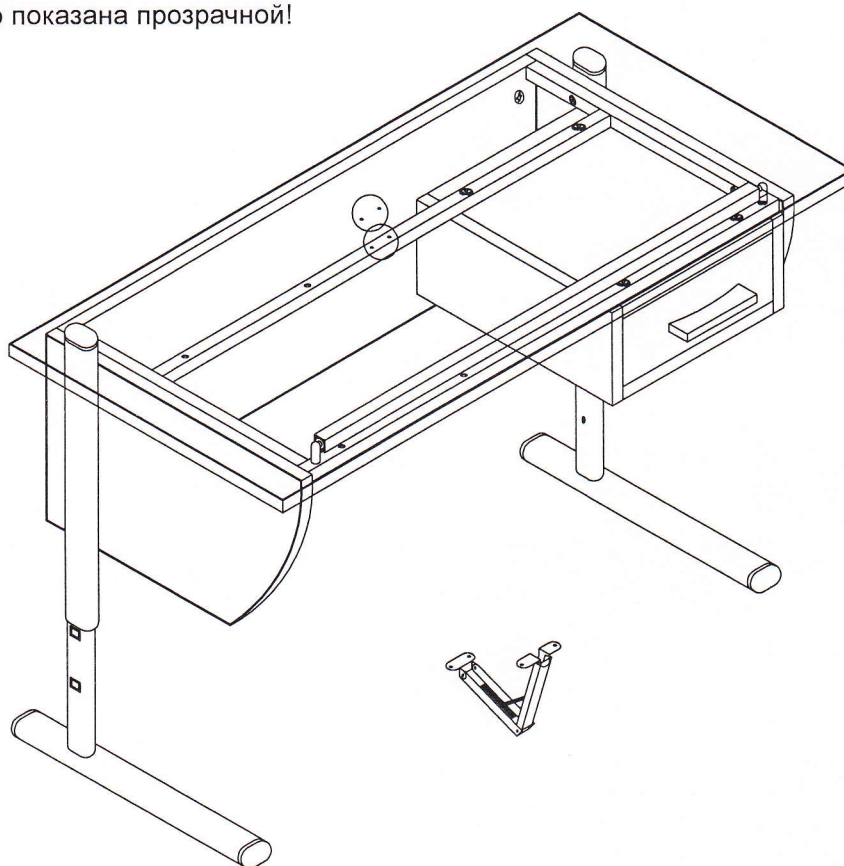

4.11. Устанавливаем механизм регулировки наклона (9) при помощи саморезов (18) в отверстия в раме стола (1) и евровинтами (19) в отверстия в столешнице (4), помеченные на рисунке кружками.

5. Гарантийные обязательства:

- 5.1. Предприятие-изготовитель гарантирует соответствие изделия требованиям ГОСТ 11015-93 со всеми изменениями, при условии соблюдения правил транспортировки, хранения и эксплуатации;
- 5.2. Изготовитель не рекомендует установку стола в зоне воздействия прямых солнечных лучей и в непосредственной близости от источников обогрева (печи, камины, радиаторы отопления);
- 5.3. Гарантийный срок эксплуатации - 60 месяцев.
- 5.4. Срок службы изделия - 10 лет.

Изготовитель оставляет за собой право
вносить в конструкцию изделия изменения,
не влияющие на его характеристики
и не противоречащие требованиям ГОСТ!