

ТУВІК

**Блендер-пароварка:
кухонная космическая станция
инструкция по эксплуатации и уходу**

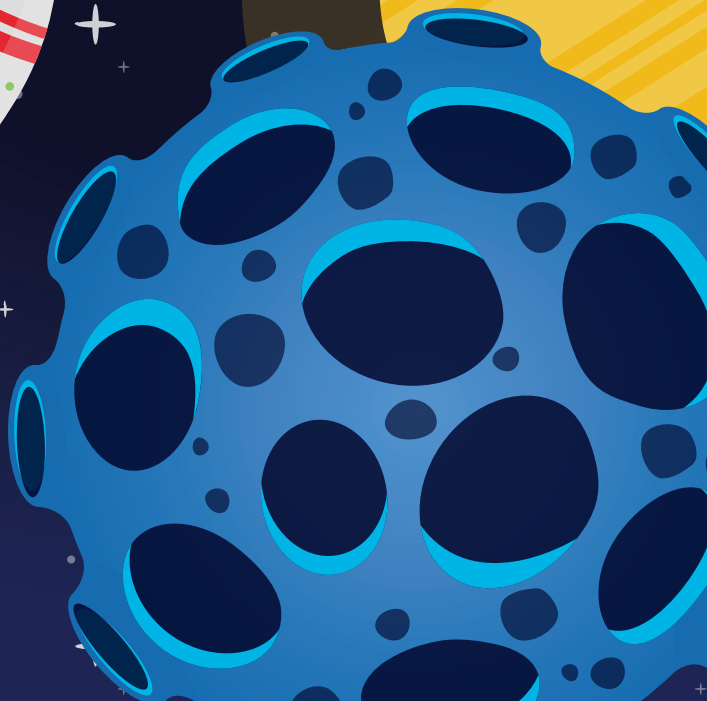

Введение

Спасибо за Ваш выбор блендера-пароварки TUBIK! Теперь Вы стали обладателем главного помощника для приготовления детского питания. С блендером-пароваркой TUBIK вы будете существенно экономить время и силы* на приготовление детского питания. Выберите самостоятельно качественные и свежие фрукты, овощи и мясо для Вашего Малыша. Готовьте для своего Ребенка натуральные, вкусные и полезные завтраки, обеды и ужины вместе с блендером-пароваркой TUBIK!

*по сравнению с традиционным способом приготовления детского пюре

Зарегистрируйтесь на сайте www.tubik.space и получайте бесплатные рецепты детских блюд, участвуйте в конкурсах и тест-драйвах продукции! В ассортименте TUBIK представлены товары, которые могут понадобиться при использовании блендера-пароварки. Теперь взять с собой на прогулки или в бассейн пюре, приготовленное дома, легко и просто!

Назначение

Блендер-пароварка TUBIK предназначена для простого и быстрого приготовления свежих продуктов. Блендер-пароварка TUBIK готовит на пару, измельчает, взбивает, размораживает и подогревает продукты. Эксперты считают, что приготовление на пару позволяет сохранить максимальное количество витаминов, минералов и питательных веществ. С помощью блендера вы сможете приготовить детское пюре, фруктовые смузи, молочные коктейли и даже мороженое!

Блендер-пароварка оснащена двумя режимами измельчения, благодаря которым, вы можете контролировать консистенцию готового блюда. Первый режим позволяет измельчать продукты в пюре с небольшими кусочками пищи. Подходит для детей от 8 месяцев и старше. Второй режим более интенсивный и позволяет измельчать продукты в однородное пюре без кусочков. Идеально подходит для ввода первого прикорма.

Комплектность

- | | |
|---|-----------------------------------|
| 1. Лопатка | 6. Крышка кувшина |
| 2. Крышка резервуара для воды | 7. Чаша для приготовления на пару |
| 3. Насадка для подогрева баночного пюре | 8. Нож |
| 4. Регулятор скоростей блендера | 9. Уплотнительный диск, 2 шт. |
| 5. Кнопка запуска цикла приготовления на пару | 10. Гайка |
| | 11. Кувшин |
| | 12. Основание блендера-пароварки |

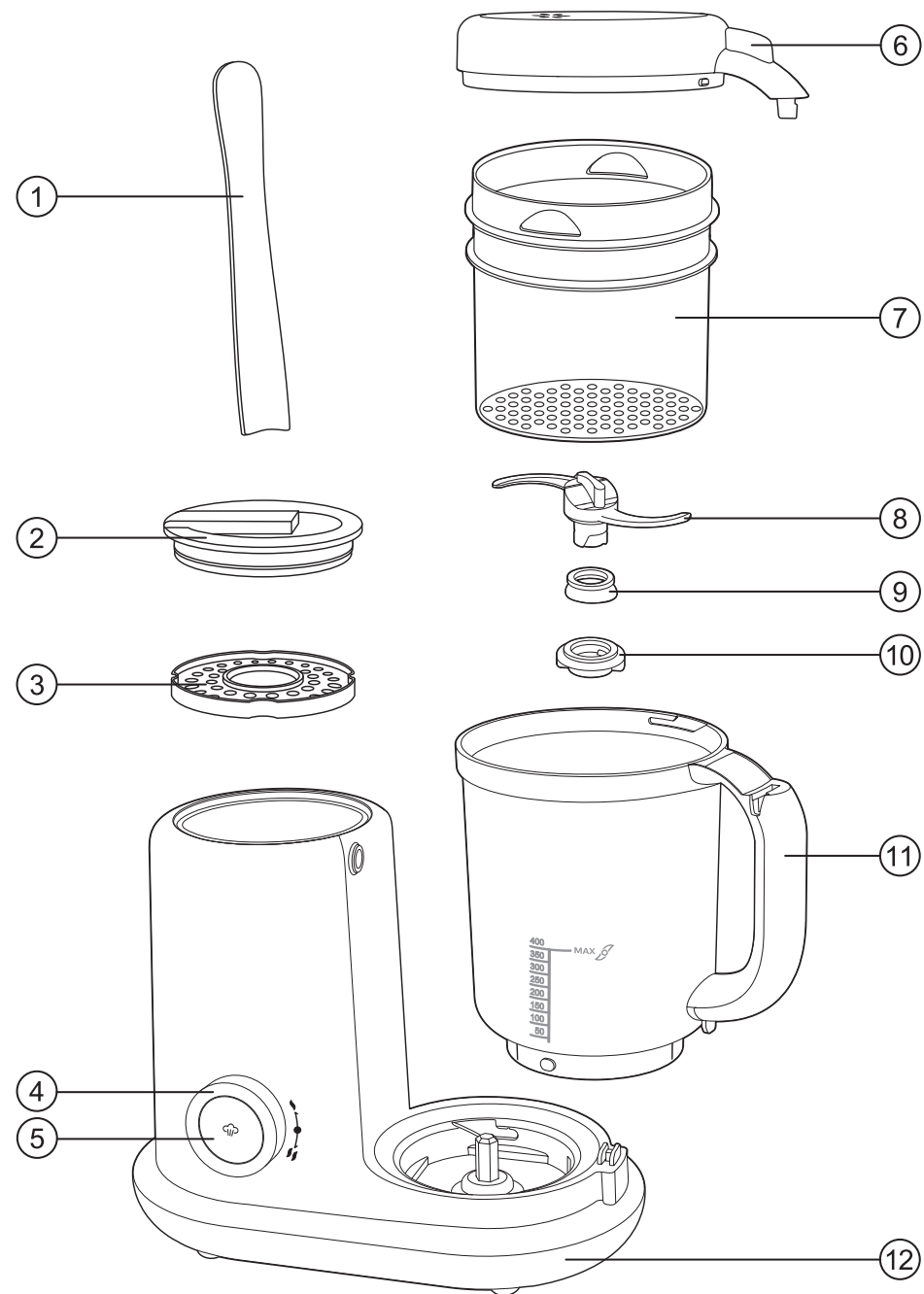

Правила техники безопасности

Перед началом использования прибора внимательно ознакомьтесь с инструкцией по эксплуатации. При неправильном использовании устройства существует риск травмирования.

Внимание!

Существует риск получения ожогов! Данное устройство производит горячий пар для приготовления пищи (свыше 100°C). Существует риск получения порезов! Данное устройство способно измельчать пищу, лезвия ножа очень острое. Прибор не предназначен для использования детьми. Храните изделие в недоступном для детей месте. Данное устройство может использоваться людьми с ограниченными физическими, сенсорными или умственными способностями исключительно под присмотром и после проведения инструктажа по безопасности и возможных рисков.

Важно!

Проконсультируйтесь с врачом педиатром по вопросам ввода прикорма, продуктов для питания и консистенции детского питания. Перед включением прибора в сеть, убедитесь, что указанное на приборе напряжение соответствует напряжению сети. Отключайте устройство из сети перед каждой сборкой, разборкой, очисткой и если оно оставлено без присмотра. Устройство предназначено для домашнего или аналогичного использования. При приготовлении пищи из крышки кувшина выходит горячий пар. Располагайте пароварку вдали от мебели на устойчивой и ровной поверхности. Во время приготовления на пару детали прибора сильно нагреваются. В особенности нагревается крышка кувшина. Прикосновение к таким изделиям может привести к ожогам. Крышку кувшина следует брать исключительно за ручку. Для извлечения чаши для приготовления из кувшина воспользуйтесь лопаткой. После завершения цикла приготовления на пару при открытии крышки кувшина выходит горячий пар. Будьте осторожны. При переноске изделия держите его за основание, не за ручку. Не используйте для ухода губки с абразивным покрытием и агрессивные чистящие средства. Регулярно чистите прибор от накипи. Всегда очищайте прибор сразу после использования. Прибор оснащен автоматической системой блокировки. Если прибор собран неправильно, то функции пароварки не будут работать. Проверьте правильность собранного изделия. Убедитесь в правильности сборки ножа с уплотнительным диском и гайкой. Не наливайте в резервуар для воды более 230 мл. После окончания цикла приготовления на пару и перед началом нового цикла приготовления на пару дайте прибору остыть в течение 10 минут. В случае заедания ножевого блока отключите прибор от источника питания, прежде чем извлекать продукты, препятствующие движению лезвий. В режиме измельчения прибор не должен работать более 30 секунд. Перерыв должен составлять не менее 10 секунд. Во время измельчения не превышайте отметку на кувшине максимального объема ингредиентов для смешивания (MAX). Перед кормлением ребенка всегда проверяйте температуру питания. Всегда проверяйте консистенцию готового пюре перед кормлением. При использовании режима подогрев не рекомендуется слишком долго разогревать питание. При хранении прибора убедитесь, что резервуар для воды сухой. Чашу для приготовления, кувшин и крышку кувшина можно мыть в посудомоечной машине, предварительно сняв нож

с кувшина. Чаша для приготовления или кувшин могут окраситься от продуктов, что не влияет на функциональность прибора.

Запрещено!

Запрещается включать прибор, если шнур, сетевая вилка или прибор повреждены. В случае повреждения замените элемент. Запрещается погружать устройство в воду или другие жидкости. Запрещается промывать изделие под струей воды. Это может вызвать повреждение устройства или короткое замыкание. Запрещается пользоваться элементами и деталями других производителей.

Изделие не предназначено для измельчения твердых или липких продуктов, таких как твердый сыр, лед и другие. Не прикасайтесь к ножу, если прибор подключен к сети. Не запускайте цикл приготовления пищи, если в резервуаре нет воды. Никогда не наливайте жидкость в кувшин для приготовления на пару. Никогда не добавляйте соль, сахар или специи в воду для приготовления. Никогда не ставьте элементы блендера-пароварки в микроволновую печь или стерилизатор. Не поднимайте и не перемещайте прибор во время работы. После запуска цикла приготовления на пару не доливайте воду в резервуар для воды. Возможен риск получения ожогов при открытии крышки. При выключении прибора из сети не тяните за сетевой шнур.

Подготовка к использованию

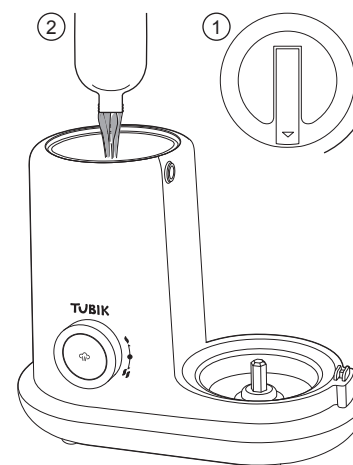

При первом использовании запустите цикл приготовления на пару без продуктов. Откройте крышку резервуара для воды, повернув крышку против часовой стрелки. Залейте воду до отметки максимум внутри емкости – 230 мл.

Закройте крышку, подключите прибор к сети и запустите цикл приготовления на пару, нажав на кнопку запуска цикла приготовления на пару.

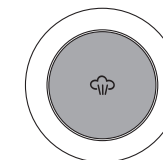

При включении кнопка подсветится. Прибор отключается автоматически после завершения цикла (когда заканчивается вода). После завершения цикла приготовления подсветка кнопки погаснет. Рекомендуется провести повторный запуск цикла приготовления на пару без продуктов.

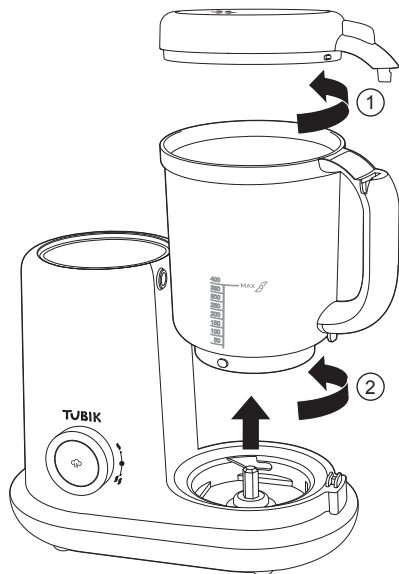

После разберите прибор. Снимите крышку кувшина, повернув за ручку крышки по часовой стрелке. Извлеките чашу для приготовления продуктов. Снимите кувшин, повернув ручку кувшина против часовой стрелки.

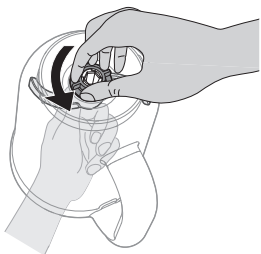

Разберите нож внутри кувшина. Для этого удерживайте гайку на внешней стороне кувшина и поверните ручку для ножа против часовой стрелки. Обратите внимание, что на ноже присутствует силиконовый уплотнитель. Всегда проверяйте наличие уплотнителя на ноже.

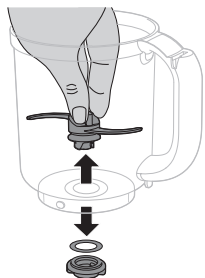

Соберите изделие. Для этого зафиксируйте кувшин на корпусе блендера-пароварки. При правильной фиксации кувшина будет слышен характерный щелчок. Это означает, что сборка совершена корректно.

Прибор готов к первому использованию.

Функция приготовления на пару

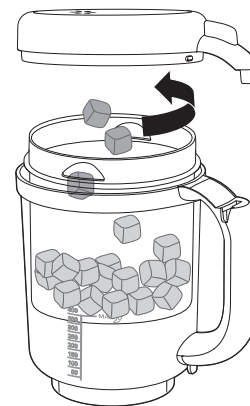

Нарежьте заранее подготовленные и вымытые продукты кубиками. Размер кубиков ориентировочно 1 x 1 см. Рекомендуется снимать шкурку с овощей и фруктов. Откройте крышку кувшина и поместите нарезанные продукты в чашу для приготовления. Для равномерного приготовления не перегружайте чашу выше отметки MAX. Закройте крышку до щелчка.

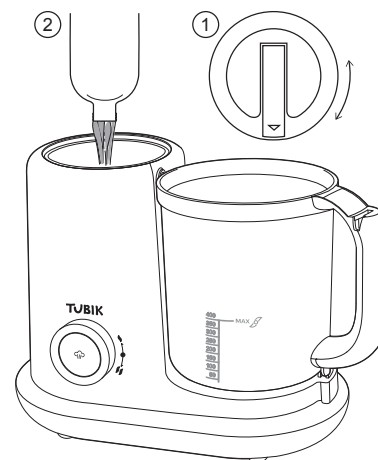

Откройте крышку резервуара для воды и налейте питьевую воду, в соответствии с таблицей по приготовлению продуктов. Шкала на внутренней стороне резервуара поможет быстро отмерить нужное количество воды. Закройте крышку по часовой стрелке.

Перед запуском цикла приготовления на пару убедитесь, что крышка кувшина закрыта. Включите прибор в сеть и нажмите на кнопку цикла приготовление на пару.

После завершения цикла световой индикатор на кнопке погаснет. Подождите несколько минут, пока пар не перестанет выходить из крышки.

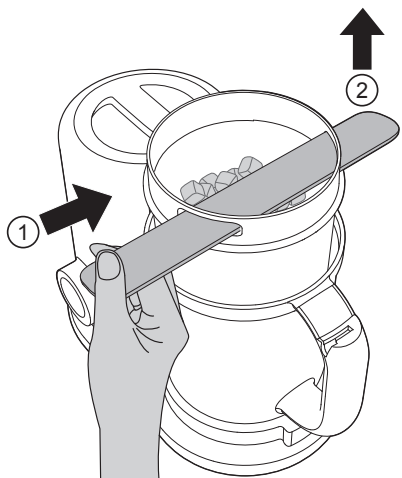

Убедитесь в готовности продуктов и извлеките чашу с продуктами при помощи лопатки.

Оставьте часть жидкости, выделившейся в процессе приготовления, в кувшине, остальную часть перелейте в стакан. Возможно, она пригодится во время измельчения продуктов в пюре.

Таблица по приготовлению продуктов

| Тип продуктов | Рекомендованное время, мин | Объем воды, мл |
|---------------|----------------------------|----------------|
| фрукты | 15-20 | 130-180 |
| овощи | 20-30 | 200-230 |
| рыба | 23 | 200 |
| мясо/птица | 26 | 230 |

Функция измельчения

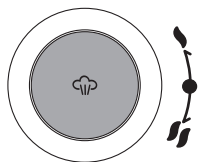

Блендер-пароварка оснащен двумя режимами измельчения. Первый режим позволяет измельчать продукты в пюре с небольшими кусочками пищи. Подходит для подросших детей, с 8 месяцев. Второй режим более интенсивный и позволяет измельчать продукты в однородное пюре. Идеально подходит для ввода первого прикорма.

Переложите термически обработанные продукты в кувшин с жидкостью. Закройте крышку кувшина до щелчка. Поверните кнопку по направлению указанной картинке и удерживайте не более 30 секунд однократно.

Если ингредиенты прилипли к стенкам кувшина или плохо измельчились, снимите кувшин, откройте крышку и удалите кусочки со стенок при помощи лопатки.

В зависимости от нужной консистенции готового пюре добавляйте жидкость в кувшин, оставшуюся во время приготовления на пару. Если жидкости не хватает для нужной консистенции, добавьте питьевую воду.

Снимите кувшин и аккуратно откройте крышку. Переместите готовое пюре в контейнер или пауч TUBIK или иную ёмкость при помощи лопатки, не касаясь ножей.

Многие родители заранее заготавливают детское пюре и замораживают в морозильной камере небольшими порциями. Особенно это удобно на этапе ввода первого прикорма, когда Малышу требуется всего несколько ложек пюре в день. Воспользуйтесь контейнерами для хранения и замораживания детского питания TUBIK.

Функция подогрева

Блендер-пароварка оснащён функцией подогрева пюре. Для этого воспользуйтесь насадкой для подогрева баночного пюре (на рисунке «Комплектность» отмечена 3). Откройте крышку резервуара для воды, повернув крышку против часовой стрелки. Залейте воду до отметки 80. Установите насадку для подогрева баночного пюре. Сверху поставьте баночку с пюре. Подключите прибор к сети и запустите цикл приготовления на пару, нажав кнопку запуска цикла приготовления на пару.

Для подогревания пюре, приготовленного в домашних условиях, переложите пюре в посуду, предназначенную для термической обработки (стеклянная баночка, полипропиленовый контейнер). Поместите изделие без крышки в чашу для приготовления на пару.

Количество воды, необходимое для разогрева питания, зависит от изначальной температуры и веса пюре. В среднем для разогрева 120 мл овощного пюре потребуется 50 мл воды, соответствующее 6 минутам рабочего времени. Воспользуйтесь детской бутылочкой для точного измерения жидкости, так как шкала внутри емкости для воды начинается от 80 мл. Далее запустите цикл приготовления на пару. После подогрева перемешайте питание при помощи лопатки для получения единой температуры питания.

Функция разморозки

Для разморозки в блендере-пароварке поместите замороженные продукты в чашу для приготовления продуктов. Количество воды, необходимое для разморозки продуктов, будет зависеть от изначальной температуры и веса. После размораживания перемешайте продукты при помощи лопатки для получения единой температуры.

Функция приготовления смузи и мороженого

Для приготовления смузи используйте только мягкие фрукты (банан, ягоды, киви). Нарежьте продукты кубиками. Размер кубиков ориентировочно 1x1 см. Поместите их в кувшин. Залейте в кувшин молоко или питьевую воду в нужном количестве так, чтобы фрукты были покрыты жидкостью. Взбивайте смузи на интенсивном режиме до получения нужной консистенции. Приготовленное смузи можно замораживать в паучах TUBIK. В этом случае температура в морозильной камере не должна превышать -17°C.

Очистка от накипи

Рекомендуется очищать прибор от накипи каждые 3-6 недель. Для предотвращения появления накипи используйте питьевую воду.

Для удаления накипи выключите прибор из сети. Смешайте 20 мл белого уксуса (6% уксусной кислоты) и 40мл воды. Вылейте подготовленную смесь в резервуар для воды и закройте его крышкой. Оставьте жидкость внутри прибора до тех пор, пока накипь не растворится. Рекомендуется оставить жидкость в приборе на ночь. Слейте раствор из резервуара для воды. Несколько раз налейте чистую воду в резервуар и вылейте ее. Тщательно вымойте крышку от емкости моющим средством и промойте ее под струей воды.

Перед использованием прибора после очистки залейте 230 мл воды и запустите цикл приготовления на пару без продуктов.

Хранение

Храните прибор в чистом и сухом состоянии. Храните нож внутри кувшина. Всегда закрывайте крышку кувшина и крышку резервуара для воды. Резервуар для воды должен быть сухим. Хранить изделие при комнатной температуре без прямого воздействия солнечных лучей. Храните изделие в недоступных для детей местах.



Данный знак обозначает, что устройство не предназначено для утилизации вместе с бытовыми отходами. Выполняйте отдельную утилизацию, в соответствии с правилами в вашей стране.

Комплектность: пароварка-блендер – 1 шт., лопатка – 1 шт., запасной силиконовый уплотнитель – 1 шт. Напряжение/ мощность: 220 – 240V, 50 Гц. Максимальная мощность: 530 Вт. Максимальная мощность: пар – 400 Вт, измельчение – 130 Вт. Максимальная вместимость ёмкости для воды: 230 мл. Максимальная вместимость кувшина для смешивания: 400 мл.

Возможные проблемы и их решение

| Проблема | Решение |
|--|--|
| Прибор не включается | Прибор оснащен автоматической системой блокировки при неправильной сборке. Проверьте правильность сборки прибора. |
| Ингредиенты не приготовились полностью | Рекомендуется нарезать ингредиенты небольшими кусочками 1x1см. Не загружайте чашу выше отметки максимум (MAX). |
| Вода протекает из кувшина | Проверьте правильность установки ножа. На ноже должен быть силиконовый уплотнитель. Запасной входит в комплект. |
| Функция измельчения не работает | Не перегружайте кувшин продуктами. Если Вам необходимо измельчить большее количество, чем указанное на кувшине как MAX, измельчите в несколько подходов. |
| Измельчение продуктов недостаточное | Перед измельчением продуктов проверьте их готовность. |
| Внутри резервуара для воды появились белые пятна | Это накипь. Следуйте инструкции по очистке от накипи. |

Гарантийный талон

| | |
|-------------------------------|--|
| ФИО покупателя | |
| Дата продажи | |
| Название торговой организации | |
| Штамп или печать магазина | |

Изделие получил в исправном состоянии и в полной комплектации. С условиями гарантии ознакомлен.

Подпись клиента _____ / _____ /

Телефон горячей линии для покупателей (звонок бесплатный на территории РФ):
8-800-775-80-86

Электронная почта: tubik@tubik.space [@tubik.space](https://t.me/@tubik.space) [vk.com/ tubik.space](https://vk.com/tubik.space)