

RU Требования по технике безопасности, правила хранения и эксплуатации

Соответствует требованиям ТР ТС 025/2012 "О безопасности мебельной продукции". Изготовлено по ГОСТ 19917.

Сертификат соответствия № ЕАЭС RU C-RU.АД71.В.00660/19.

При покупке проверьте комплектность поставки и отсутствие повреждений, наличие отметки о дате продажи и штампа торговой организации.

- Внимательно ознакомьтесь с требованиями настоящего руководства по эксплуатации.
- Берегите изделие от ударов и механических повреждений.
- Для исключения травмирования, перед началом эксплуатации убедитесь в правильности и надежности сборки изделия в соответствии с требованиями настоящего руководства.
- Изделие должно храниться в крытых помещениях при температуре не ниже +2°C и не выше +40°C и относительной влажности воздуха от 45 до 70%.

- При очистке изделия не используйте абразивные или агрессивные чистящие материалы. Металлические части изделия рекомендуется протирать влажной тканью и затем насухо мягкой чистой тканью. Уход за текстильными частями изделия производить в соответствии с символами, указанными на ярлычке, предварительно вынув части сиденья из ДВП.

- При нахождении ребенка в шезлонге присутствие рядом взрослых и контроль с их стороны обязательны.

- Шезлонг рассчитан только на одного ребенка.

- Перед использованием изделия проверьте правильность функционирования всех блокираторов и защелки удерживающего ремня.

- Не допускается установка изделия на поверхности с уклоном.

- Не используйте шезлонг, когда Ваш ребенок сможет сидеть без посторонней помощи

- Шезлонг не предназначен для продолжительного сна.

- Опасно использовать шезлонг на поверхностях, возвышающихся над полом, например, на столе.

- Никогда не позволяйте старшим детям играть внутри или вблизи от изделия.

- Не переносите, не поднимайте и не регулируйте шезлонг, когда в нем находится ребенок.

- Опасность падения: движения ребенка могут привести к перемещению шезлонга.

Используйте только на полу. Никогда не используйте на поверхностях, возвышающихся над полом.

- Опасность удушья: никогда не используйте на мягких поверхностях (кроватках, диванах, подушках), так как шезлонг может опрокинуться и привести к удушью.

- Помните о том, что ребенок может оттолкнуться ногами от пола и шезлонг сдвинется назад. Это может быть опасным, если на полу есть ступеньки или неровности или рядом находится лестница.

- Данный шезлонг не заменяет колыбельку или кроватку. Если вашему малышу нужно поспать, переложите его в подходящую колыбельку или кроватку.

- Удерживающий ремень необходимо использовать все время пока Ваш ребенок находится в шезлонге.

ПРЕДУПРЕЖДЕНИЕ: Не ставьте изделие вблизи открытого огня и других источников сильно-го тепла, таких как электричество, газ и т.п.

- Не ставьте ребенка на сиденье, не оставляйте без присмотра.

- Не используйте изделие, если некоторые детали отсутствуют или сломаны.

- Не используйте неоригинальные запасные части - обращайтесь за запчастями к производителю или дилеру.

Гарантия изготовителя

1. Предприятие-изготовитель гарантирует соответствие изделия требованиям нормативных документов при условии соблюдения потребителем правил хранения, транспортирования, эксплуатации и сборки.

2. Срок службы изделия - 1 год.

3. Гарантийный срок эксплуатации изделия - 24 месяца.

4. При отсутствии в руководстве по эксплуатации даты продажи, подтвержденной печатью торговой организации, гарантийный срок исчисляется со дня изготовления изделия.

5. В течение гарантийного срока любые дефекты устраняются бесплатно. При обнаружении дефекта Вам необходимо немедленно сообщить об этом производителю. Решение вопроса о ремонте изделия или поставки запасной части остается на усмотрение производителя.

6. Данный продукт не подходит для коммерческого или промышленного использования. Нарушение приводит к сокращению срока гарантии.

7. Гарантия распространяется только на материал или производственный брак. Износ деталей или повреждения, вызванные неправильным использованием, применением силы или вмешательством, которые имели место без предварительной консультации с нашим сервисным отделом, не покрываются гарантийным обслуживанием.

8. Пожалуйста, сохраните оригинальную упаковку на протяжении действия гарантийного срока, чтобы в случае возврата иметь возможность безопасной транспортировки товара. Не отправляйте товар в сервисный отдел без упаковки!

Свидетельство о приемке

Изделие № _____ изготовлено и принято в соответствии с обязательными требованиями стандартов, действующей технической документацией и признано годным для эксплуатации.

Представитель ОТК _____

Дата изготовления _____

Упаковщик _____

Ремонт, замена деталей и узлов изделия в период гарантийного срока производится по адресу:

427430, г. Воткинск, ул. Речная 2
СЛУЖБА СЕРВИСА
тел. +7 34145 43625, e-mail: servicevpk@topol.ru

Дата продажи _____

Штамп торговой организации _____

Изготовитель оставляет за собой право на внесение незначительных технических изменений, не отраженных в данном руководстве.

EN Baby bouncer seat Polini kids are designed for entertainment and relaxation for children aged from birth up to 1 year and weighing no more than 10 kg.

ATTENTION! USE ONLY UNDER DIRECT OBSERVATION OF ADULTS!

DE Baby Türisteher Stühle für Kinder Polini kids ist für die Unterhaltung und Erholung von Kindern von der Geburt bis zu 1 Jahr und mit einem Gewicht von nicht mehr als 10 kg.

ACHTUNG! NUR UNTER UNMITTLBARER BEOBACHTUNG VON ERWACHSENEN VERWENDEN!

NL Kinderkraft ligstoel Polini kids zijn ontworpen voor vermaak en recreatie van kinderen vanaf de geboorte tot 1 jaar en met een gewicht van niet meer dan 10 kg.

LET OP! ALLEEN TE GEBRUIKEN ONDER DIRECT TOEZICHT VAN EEN VOLWASSENEN!

FR Transat bébé Polini kids est conçue pour le divertissement et la récréation des enfants âgés de la naissance jusqu'à 1 an et ne pesant pas plus de 10 kg.

ATTENTION! A UTILISER UNIQUEMENT SOUS LA SURVEILLANCE DIRECTE DES ADULTES!

ES Asiento de balancín para bebés Polini kids diseñados para el entretenimiento y el descanso de niños a partir desde el nacimiento hasta 1 año y que pesa no más de 10 kg.

¡ATENCIÓN! ¡UTILIZAR SOLO BAJO SUPERVISIÓN DIRECTA DE ADULTOS!

IT Buttafuori per bambini Polini kids progettato per l'intrattenimento e il ricreazione dei bambini dalla nascita fino a 1 anno e peso non superiore a 10 kg.

ATTENZIONE! UTILIZZARE SOLO SOTTO LA SORVEGLIANZA DIRETTA DEI ADULTI!

P Roqueiro de bebê Polini kids é projetado para entretenimento e relaxamento de crianças desde o nascimento até 1 ano e pesando no máximo 10 kg.

ATENÇÃO! USE SOMENTE SOB OBSERVAÇÃO DIRETA DE ADULTOS!

RU Детский шезлонг Polini kids предназначен для развлечения и отдыха детей в возрасте от рождения до 1 года и весом не более 10 кг.

ВНИМАНИЕ! ИСПОЛЬЗОВАТЬ ТОЛЬКО ПОД НЕПОСРЕДСТВЕННЫМ НАБЛЮДЕНИЕМ ВЗРОСЛЫХ!

AE للترفيه والاسترخاء Polini kids صمم مقعد للأطفال الرضع للأطفال الذين تتراوح أعمارهم من الولادة وحتى عام واحد ولا يزيد وزنه عن ١٠ كجم.
انتباه! للاستخدام تحت المراقبة المباشرة للبالغين فقط!

Please read this manual carefully before using the product. Please follow all instructions in this manual. KEEP THE MANUAL FOR FUTURE REFERENCE!



Bitte lesen Sie dieses Handbuch sorgfältig durch, bevor Sie das Produkt verwenden. Bitte folgen Sie den Anweisungen des Herstellers. BEHALTEN SIE DAS HANDBUCH FÜR ZUKÜNFTIGE REFERENZEN!

Lees deze handleiding voor gebruik van het product. Volg alle instructies in deze handleiding. BEWAAR DE HANDLEIDING VOOR DE GEHELE LEVENSDUUR VAN HET PRODUCT.

S'il vous plaît lire ce manuel avant l'utilisation du produit. S'il vous plaît suivre toutes les instructions de ce manuel. GARDEZ LES INSTRUCTIONS POUR L'UTILISATION DU PRODUIT!

Por favor, lea este manual cuidadosamente antes de la operación del producto. Por favor, siga todas las instrucciones de este manual. MANTENGA ESTE MANUAL DURANTE TODO EL PERÍODO DE EXPLOTACIÓN DEL PRODUCTO!

Legga attentamente questo manuale prima di usare il prodotto. Per favore, segua tutte le indicazioni del manuale. CONSERVI IL MANUALE DURANTE TUTTO IL PERIODO DELL'ESPLORAZIONE DEL PRODOTTO!

Leia atentamente este manual antes de utilizar o produto. Siga as instruções. CONSERVE O MANUAL DURANTE O TEMPO DE VIDA DO PRODUTO!

Внимательно прочтите это руководство перед эксплуатацией изделия. Пожалуйста, следуйте всем указаниям данного руководства. СОХРАНИТЕ РУКОВОДСТВО В ТЕЧЕНИЕ ВСЕГО СРОКА ЭКСПЛУАТАЦИИ ИЗДЕЛИЯ!

أصونة نيات للأطفال يرجى قراءة هذا الدليل قبل استخدام المنتج. يرجى اتباع جميع التعليمات في هذا الدليل. احتفظوا بالدليل خلال الفترة كلها لاستخدامكم للمنتج!

EN Produced by: VOTKINSK INDUSTRIAL COMPANY JSC
2, Rechnaya Str., Votkinsk, Russia, 427430
Legal address: VOTKINSK INDUSTRIAL COMPANY JSC
2, Rechnaya Str., Votkinsk, Russia, 427430

DE Hergestellt von: VOTKINSK INDUSTRIEUNTERNEHMEN AG
427430, Russland, Votkinsk, Rechnaya Strasse 2
Unternehmenssitz: VOTKINSK INDUSTRIEUNTERNEHMEN AG
427430, Russland, Votkinsk, Rechnaya Strasse 2

NL Geproduceerd door: OAO «VOTKINSKAJA PROMYSLENNAJA
KOMPANIJA» 427430, Russische Federatie, Votkinsk, Retsjnaja straat, 2
Wettelijk adres: OAO "VOTKINSKAJA PROMYSLENNAJA KOMPANIJA"
427430, Russische Federatie, Votkinsk, Retsjnaja straat, 2

FR Produit par: JSC "VOTKINSK INDUSTRIAL COMPANY"
Russie, 427430, ville de Votkinsk, Rechnaya Rue, 2
Adresse légale: JSC "VOTKINSK INDUSTRIAL COMPANY",
Russie, 427430, ville de Votkinsk, Rechnaya Rue, 2

ES Producido por: SRL "VOTKINSKAYA PROMYSLENNAYA
COMPANIYA" Rusia, 427430, Votkinsk, calle Rechnaya, 2
Domicilio legal: SRL "VOTKINSKAYA PROMYSLENNAYA
COMPANIYA", Rusia, 427430, Votkinsk, calle Rechnaya, 2

IT Prodotto: S.p.a. del tipo aperto "VOTKINSKAYA PROMYSLENNAYA
KOMPANIYA" Russia, 427430, città Votkinsk, str. Rechnaya 2
L'indirizzo giuridico: S.p.a. del tipo aperto "VOTKINSKAYA PROMYSLENNAYA
KOMPANIYA", Russia, 427430, città Votkinsk, str. Rechnaya 2

P Produzido por: EMPRESA INDUSTRIAL VOTKINSKAYA, S.A.
Rua Rechnaya 2, 427430 - Votkinsk, Rússia
Endereço comercial: EMPRESA INDUSTRIAL VOTKINSKAYA, S.A.,
Rua Rechnaya 2, 427430 - Votkinsk, Rússia

RU Произведено: ОАО «ВОТКИНСКАЯ ПРОМЫШЛЕННАЯ КОМПАНИЯ»
427430, Россия, г. Воткинск, ул. Речная 2
Юридический адрес: ОАО «ВОТКИНСКАЯ ПРОМЫШЛЕННАЯ
КОМПАНИЯ» 427430, Россия, г. Воткинск, ул. Речная 2

AE روسيا، "شركة فوتكينسك الصناعية". م.م.د.ش. تم الإنتاج
2، مدينة فوتكينسك، شارع ريجنايا، 427430.
روسيا، "شركة فوتكينسك الصناعية". م.م.د.ش. تم الإنتاج
2، مدينة فوتكينسك، شارع ريجنايا، 427430.



polini-kids.de



polini-rus.ru



poliniglobal.com

Polini kids



- EN** Baby bouncer seat
- DE** Baby Türisteher Stühle
- NL** Kinderkraft ligstoel
- FR** Transat bébé
- ES** Asiento de balancín para bebés
- IT** Buttafuori per bambini
- P** Roqueiro de bebê
- RU** Шезлонг детский
- AE** كرسى هزاز للأطفال



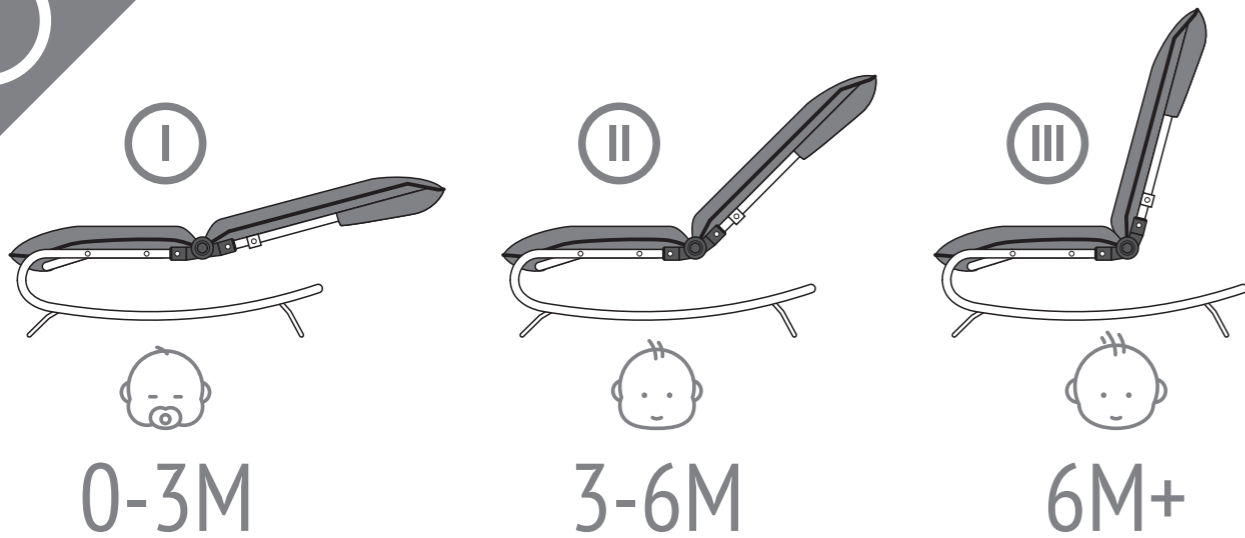

1

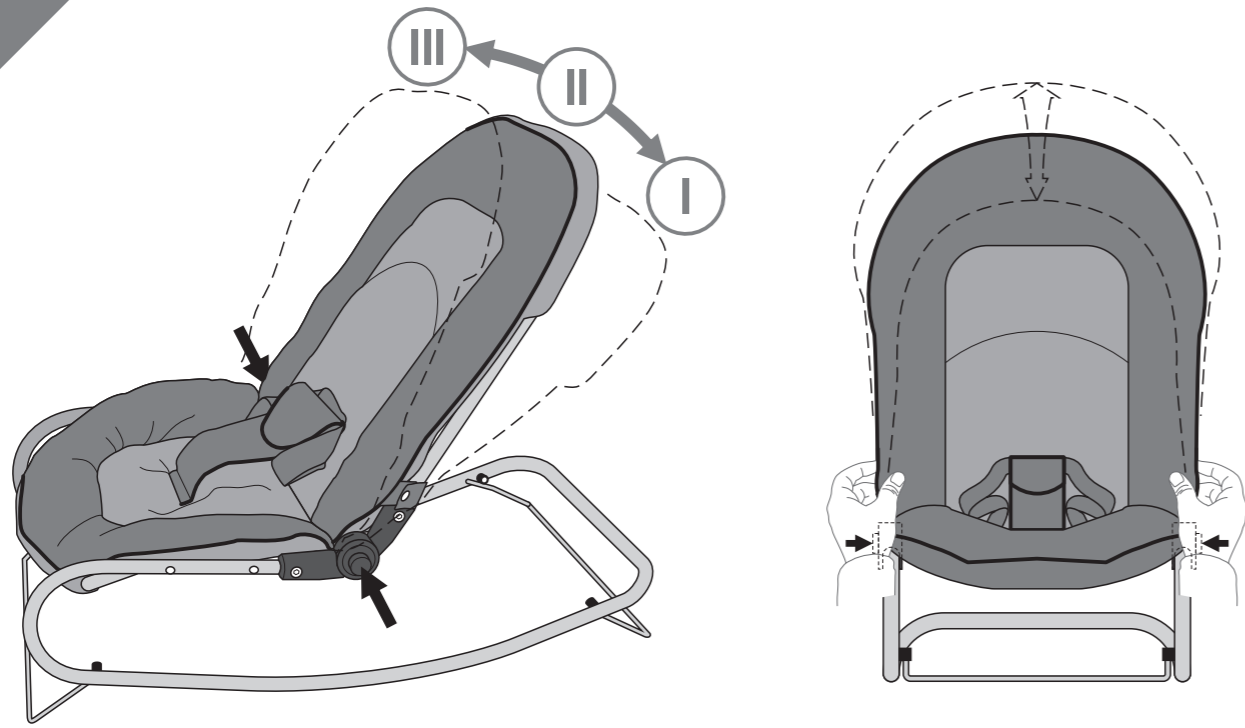

2



Polini kids

P Requisitos de segurança e regras de conservação e utilização

- O produto atende aos requisitos da CU TR 025/2012 "Sobre a segurança de móveis".
O roqueiro de bebê é fabricado de acordo com GOST 19917 e possui o Certificado de conformidade Nº PASC RU C-RU.AD71.B.00660/19.
- As comprar, verifique a entrega quanto à integridade e ausência de danos, a presença de uma marca na data da venda e o carimbo da organização comercial.
- Familiarize-se com as especificações deste manual de instruções.
 - Proteja o produto de impactos e danos mecânicos.
 - Para evitar lesões, antes de utilizar o produto, verifique a respectiva exactidão e fiabilidade de acordo com os requisitos deste manual.
 - O produto deve ser armazenado em local fechado a uma temperatura abaixo de +2°C e não acima de +40°C e humidade relativa do ar de 45 a 70%.
 - Não use materiais de limpeza abrasivos ou agressivos ao limpar o produto. É recomendável limpar as partes metálicas do produto com um pano úmido e depois secar com um pano macio e limpo. Cuide das partes têxteis do produto de acordo com os símbolos indicados na etiqueta depois de remover as partes do assento feitas de painel de fibras.
 - Quando uma criança está em uma espreguiçadeira, é obrigatória a presença de adultos e seu controle.
 - A espreguiçadeira é projetada apenas para uma criança.
 - Antes de usar o produto, verifique o funcionamento correto de todas as travas e a tranqueta do cinto de retenção.
 - Não é permitido instalar o produto numa superfície inclinada.
 - Não use a espreguiçadeira quando seu filho puder sentar-se sem ajuda.
 - A espreguiçadeira não é projetada para um sono longo.
 - É perigoso usar a espreguiçadeira nas superfícies que se elevam acima do chão, por exemplo, numa mesa.
 - Nunca deixe crianças mais velhas brincarem dentro ou perto do produto.
 - Não carregue, levante ou ajuste a espreguiçadeira quando a criança estiver nela.
 - Perigo de queda: os movimentos da criança podem resultar no movimento da espreguiçadeira. Use a espreguiçadeira apenas no chão. Nunca use a espreguiçadeira nas superfícies que se elevam acima do chão.
 - Perigo de asfixia: nunca use nas superfícies macias (camas, sofás, travesseiros) porque a espreguiçadeira pode tombar e causar asfixia.
 - Lembre-se de que uma criança pode empurrar os pés do chão e a espreguiçadeira recua. Isso pode ser perigoso se houver degraus ou irregularidades no chão ou se houver uma escada nas proximidades.
 - Esta espreguiçadeira não pode ser usada como um berço ou uma cama de criança. Se seu bebê precisar dormir, coloque-o em um berço ou uma cama de criança adequada.
 - O cinto de retenção deve ser usado o tempo todo enquanto seu filho estiver na espreguiçadeira.
- AVISO: Não coloque a produto perto de chamas abertas e outras fontes de calor forte, como eletricidade, gás, etc.
- Não coloque a criança no assento e não a deixe desacompanhada.
 - Não use o produto se algumas peças estiverem faltando ou quebradas.
 - Não utilize peças de reposição não originais- contacte o fabricante ou revendedor para peças de reposição.

Garantia do fabricante

1. A empresa/fabricante garante que o produto se encontra em conformidade com os requisitos dos documentos normativos sobre a condição de que o consumidor respeita as regras de armazenamento, transporte, utilização e montagem.
2. A vida útil do produto é de 1 ano.
3. O período de garantia do produto é de 24 meses.
4. Se não houver data de venda no manual de instruções confirmada pelo selo da organização comercial, o período de garantia é calculado a partir da data de fabricação do produto.
5. Durante o período de garantia, os defeitos são solucionados gratuitamente. Assim que o defeito for detectado, o consumidor deve informar imediatamente o fabricante. A decisão sobre a reparação do produto ou fornecimento de peças sobressalentes fica a critério do fabricante.
6. Este produto não é indicado para uso comercial ou industrial. A violação desta regra conduz a um corte no período de garantia.
7. A garantia cobre apenas o material ou os defeitos de fabrico. Não estão cobertas pela garantia as peças com sinais de desgaste ou danificação causados pelo uso incorrecto, uso de força ou outras intervenções ocorridas sem consulta prévia do nosso serviço de assistência.
8. Conserve a embalagem original durante o período de garantia para que, em caso de devolução, tenha a possibilidade de usufruir do transporte seguro de mercadorias. Não envie o produto para o serviço pós-venda sem a embalagem!

Certificado de aceitação

Produto # _____ fabricado e promulgado de acordo com os requisitos padrão obrigatórios em vigor e está em conformidade com a documentação de suporte e apto para ser utilizado.

O representante do departamento de controlo de qualidade _____

Data de fabrico _____

Embalador _____

A reparação, substituição de peças e componentes do produto durante o período de garantia é feita no seguinte endereço:

Polini GmbH
Dieselstraße 2, 40721 Hilden, Deutschland
tel.: +49 800 7245184, e-mail: info@polinigroup.de

Data da venda _____

Carimbo de venda da organização _____

O fabricante reserva-se ao direito de efectuar pequenas alterações técnicas não mencionadas neste manual.

AE متطلبات الهندسة الوقائية، الاحتفاظ، والاستخدام

على سلامة الأمان". تم تصميم كرسي الأطفال "ICU TR 025/2012 المنتج بلي متطلبات على ولديه شهادة المطابقة № EAC RU C-RU.AD71.B.00660/19 وفقاً لـ GOST 19917 N° التجارية من اكتمالها وغيب الضرر، ووجود علامة عن تاريخ البيع وحم المؤسسة التجارية.

قراءة بعناية متطلبات دليل الاستخدام.
الحفاظ على المنتج من الصدمات والأضرار الميكانيكية.
يرجى التأكد من صحة وموثوقية التركيب للمنتج وفقاً لمتطلبات هذا الدليل قبل الاستخدام لتجنب الإصابة.

يجب أن يتم تخزين المنتج في الداخل في درجة حرارة أقل من +2°C وليس أعلى من +40°C درجة مئوية والرطوبة النسبية من 45% إلى 70%.

لا تستخدم منظفات كاشطة أو عدوانية عند تنظيف المنتج. يوصى بمسح الأجزاء المعدنية من المنتج بقطعة قماش مبللة ثم تجفيفها بقطعة قماش ناعمة ونظيفة. تعامل مع قطع القماش وفقاً للرموز الموضحة على الملصق، بعد إزالة أجزاء الكرسي من اللوح اللبني.

عندما يكون الطفل على كرسي الاسترخاء، يكون وجود البالغين قريباً وانتباههم أمراً ضرورياً. تم تصميم كرسي الاسترخاء لطفل واحد فقط.

قبل استخدام المنتج، تحقق من الأداء الصحيح لجميع الأقفال ومزاج حزام الإمساك. لا يُسمح بتثبيت المنتج على سطح منحدر.

لا تستخدم كرسي الاسترخاء عندما يكون طفلك قادراً على الجلوس بدون مساعدة. ان كرسي الاسترخاء ليس مخصصاً لنوم طويل.

من الخطير استخدام كرسي الاسترخاء على أسطح ترتفع فوق الأرضية، على سبيل المثال، على الطاولة.

لا تدع الأطفال الأكبر سناً يلعبون داخل المنتج أو بالقرب منه. لا تنقل كرسي الاسترخاء أو ترفعه أو تضطه عندما يكون الطفل قريباً منه.

خطر السقوط: يمكن أن تؤدي حركات الطفل إلى حركة كرسي الاسترخاء. استخدمه على الأرض فقط. لا تستخدمه أبداً على الأسطح التي ترتفع فوق مستوى الأرض.

خطر الاختناق: لا تستخدمه أبداً على الأسطح الطرية (الأسرة والأرائك والوسائد)، حيث يمكن أن ينقلب الكرسي ويسبب الاختناق.

تذكر أن الطفل يمكن أن يدفع قدميه عن الأرض وسوف يتحرك كرسي السطح. يمكن أن يكون ذلك خطيراً إذا كانت هناك درجات أو تعرجات على الأرض أو كان الدرج قريباً.

لا يحل كرسي الاسترخاء هذا محل مهد أو السرير. إذا كان طفلك بحاجة إلى النوم، صعه في مهد أو سرير مناسب.

يجب استخدام حزام الإمساك طوال الوقت عندما يكون طفلك على كرسي الاسترخاء. تحذير: لا تضعوا المنتج بالقرب من اللهب المفتوح وغيره من مصادر التدفئة القوية، مثل الكهروا و الغاز وغيرها.

- لا تضع طفلك في المقعد بقدميه، لا تترك غير مراقب.
- لا تستخدم المنتج إذا كانت بعض الأجزاء مفقودة أو مكسورة.
- لا تستخدم قطع غيار غير أصلية. اتصل بالشركة المصنعة أو البائع لقطع الغيار.

الصانع الضمان

1. تضمن الشركة المصنعة مطابقة المنتج لمتطلبات المستندات المعيارية بشرط مراعاة فواعد التخزين والنقل والتشغيل والتجميع.
2. عمر المنتج هو سنة واحدة.
3. فترة الضمان هي 24 شهراً.
4. إذا لم يكن هناك تاريخ البيع في دليل التعليمات يؤكد بختم المؤسسة التجارية، يتم حساب فترة الضمان من تاريخ تصنيع المنتج.
5. خلال فترة الضمان يتم القضاء على أي عيوب مجاناً. إذا تم العثور على عيب، يجب عليك إبلاغ الشركة المصنعة على الفور. قرار إصلاح أو توفير قطع الغيار هو حسب تقدير الشركة المصنعة.
6. هذا المنتج غير مناسب للاستخدام التجاري أو الصناعي. يؤدي انتهاك شروط الاستخدام إلى تقليل فترة الضمان.
7. الضمان يغطي فقط المواد أو عيوب التصنيع. لا يشمل الضمان أي تدهور أو تلف لقطع الغيار والذي قد يحدث نتيجة للاستغلال غير الصحيح أو استخدام القوة أو التدخل الذي حدث دون استشارة مسبقة مع قسم الخدمة لدينا.
8. يرجى الحفاظ على العيوب الأصلية خلال فترة الضمان لضمان النقل الآمن للمنتج في حالة العودة. لا ترسل هذا البند إلى قسم الخدمة لدينا دون التعبئة والتغليف!

شهادة القبول

المنتج رقم _____ تم صنعه وقبوله وفقاً لمتطلبات الإلزامية للمعايير، ووفقاً لوثائق التقنية الحالية، وتم الاعتراف به جاهزاً للاستعمال.

ممثل ضبط الجودة _____

من قام بالتغليف _____

تاريخ الصنع _____

عنوان لإصلاح، استبدال الأجزاء ومكونات المنتجات خلال فترة الضمان:

Polini GmbH
Dieselstraße 2, 40721 Hilden, Deutschland
tel.: +49 800 7245184, e-mail: info@polinigroup.de

تاريخ البيع _____

ختم المنظمة التجارية _____

يحق للشركة المنتجة إدراج التغييرات التقنية الطفيفة، التي لا تنعكس في هذا الدليل.

ES Requerimientos de seguridad, reglas de almacenamiento y operación

El producto cumple con los requisitos de CU TR 025/2012 "Sobre la seguridad de los muebles". El asiento de balancín para bebés está hecho de acuerdo con GOST 19917 y tiene el Certificado de conformidad Nº EA3C RU C-RU.AQ71.B.00660/19.

Al comprar, compruebe que no falte ningún componente y que no presente daños, que tenga la fecha de la venta y el sello de la empresa comercial.

- Por favor, lea cuidadosamente los requerimientos de este manual.

- Proteja el producto de golpes y daños mecánicos.

- Para evitar lesiones, antes del uso, se asegura en la corrección y la fiabilidad del conjunto del producto según los requerimientos de este manual.

- El producto debe almacenarse en espacios cerrados a una temperatura no menos de + 2°C y no por encima de +40°C y una humedad relativa de 45 a 70%.

- Al limpiar el artículo, no utilice materiales de limpieza abrasivos o agresivos. Se recomienda frotar las partes metálicas del artículo con un paño húmedo y luego hacerlo con un paño seco suave y limpio. El cuidado de las partes textiles del artículo se debe realizar como se indica en la simbología especificada en la etiqueta, luego de retirar las partes del asiento elaboradas con tablero de fibra.

- Cuando el bebé se encuentre en la silla mecedora, la presencia y el control por parte de los adultos es obligatoria.

- La silla mecedora está diseñada solo para un niño.

- Antes de usar el artículo, verifique que todos los dispositivos de bloqueo y cierres de la correa de sujeción funcionen correctamente.

- No se permite colocar el artículo en una superficie inclinada.

- No utilice la silla mecedora cuando su bebé ya pueda sentarse por sí mismo, sin la ayuda de otras personas.

- La silla mecedora no está diseñada para un sueño prolongado.

- Es peligroso usar la silla mecedora en superficies muy elevadas sobre el piso, por ejemplo, colocarla sobre una mesa.

- Nunca permita que los niños mayores jueguen dentro o cerca del artículo.

- No desplace, no levante y no intente ajustar la silla mecedora cuando el bebé se encuentre dentro de ella.

- Peligro de caída: los movimientos del bebé pueden provocar que la silla mecedora se desplace. Utilícela solo colocada en el piso. Nunca la coloque y la use en superficies que se encuentren elevadas sobre el piso.

- Peligro de asfixia: nunca la coloque y utilice en superficies blandas (encima de camas, de sofás, sobre las almohadas), ya que la silla mecedora podría volcarse y provocar la asfixia.

- Recuerde que el bebé puede apoyar los pies en el piso e impulsarse moviendo la silla mecedora hacia atrás. Esto puede ser peligroso si en el piso hay escalones o irregularidades o si hay una escalera cerca.

- Esta silla mecedora no reemplaza la cuna ni la cama del menor. Si su bebé necesita dormir, póngalo en la cuna adecuada o en su cama.

- El cinturón de sujeción debe utilizarse durante todo el tiempo que su bebé permanezca en la silla mecedora.

ADVERTENCIA: No coloque el producto cerca del fuego abierto y otros fuentes del calor intenso, tales como electricidad, gas, etc.

- No coloque al niño en el asiento del columpio sin supervisión.

- No utilice el producto si faltan algunas piezas o están rotas.

- No utilice piezas de repuesto no originales: póngase en contacto con el fabricante o distribuidor para obtener las piezas de repuesto.

La garantía del fabricante

1. El fabricante garantiza que el producto cumple con los requerimientos de los documentos normativos con sujeción a las reglas de almacenamiento, transporte, operación y montaje.

2. La vida de servicio del producto es de 1 Año.

3. El período de garantía del producto - 24 meses.

4. Si en el manual de operación no está la fecha de venta confirmada con el sello de la empresa comercial, el período de garantía se considera a partir de la fecha de fabricación del producto.

5. Durante el período de garantía, cualquier defecto se elimina de forma gratuita. Si Usted descubre un defecto, por favor, notifica al fabricante inmediatamente. El fabricante debe decidir por sí mismo, si es necesario a reparar el producto o suministrar las piezas de recambio.

6. Uso comercial o industrial de este producto es prohibido. Violación de la regla conduce a una reducción en el período de garantía.

7. La garantía cubre solo los materiales o defecto de fabricación. Las piezas desgastadas o dañadas por el uso incorrecto, el uso de la fuerza o intervención que se llevó a cabo sin consulta previa con nuestro departamento de servicio no está cubierto por la garantía.

8. Por favor, mantenga el embalaje original durante el período de la garantía, para que en caso de devolución sea posible asegurar el transporte del producto. ¡No envíe el producto al departamento de servicio sin embalaje!

Certificado de recepción

El producto # _____ es fabricado y recibido según los requerimientos obligatorios de las normas, la documentación técnica actual y es declarado apto para la explotación.

El representante de DCT _____

Fecha de fabricación _____

Empacador _____

La reparación, el reemplazo de piezas y componentes del producto, durante el período de garantía, se realiza en la dirección:

Polini GmbH
Dieselstraße 2, 40721 Hilden, Deutschland
tel.: +49 800 7245184, e-mail: info@polinigroup.de

Fecha de venta _____

El estampo de la organización de comercio _____

El fabricante reserva el derecho de realizar cambios técnicos menores que no están reflejados en este manual.

IT Le richieste della sicurezza, le regole della conservazione e l'esplorazione

Il prodotto soddisfa i requisiti di CU TR 025/2012 "Sulla sicurezza dei mobili".

Il buttafuori per bambini è realizzato in conformità con GOST 19917 e dispone del Certificato di conformità Nº EA3C RU C-RU.AQ71.B.00660/19.

Al momento dell'acquisto, verifica la completezza della consegna e l'assenza dei danni, la presenza di segno della data di vendita e di stampo del venditore.

- Legga attentamente le indicazioni del manuale presente.

- Premunisca il prodotto dai colpi e le rotture meccaniche.

- Per escludere i traumi prima di cominciare ad usare il prodotto guardi se il prodotto sia messo ed installato correttamente e sicuramente secondo le esigenze del manuale presente.

- Il prodotto deve essere conservato negli spazi chiusi alla temperatura non meno di +2°C e non superiore a +40°C e l'umidità relative dell'aria da 45 a 70%.

- Per la pulizia del prodotto non utilizzare abrasivi o aggressivi detergenti. Si consiglia di pulire le parti metalliche del prodotto con un panno umido e quindi asciugare a secco con un panno morbido e pulito. La cura delle parti tessili del prodotto dev'essere eseguito secondo i simboli indicati sull'etichetta, dopo aver rimosso le parti del sedile dei pannelli di fibra di legno.

- Quando un bambino è sullo spiaggina, la presenza della persona adulta e il suo controllo è obbligatorio.

- Lo spiaggina è progettato solo per un bambino.

- Prima di utilizzare il prodotto, verifica il funzionamento corretto di tutti i blocchi e i fermi della cintura di sicurezza.

- L'installazione del prodotto su una superficie inclinata non è consentita.

- Non utilizzare lo spiaggina quando il Suo bambino può sedere senza aiuto esterno.

- Lo spiaggina non è destinato a un sonno lungo.

- È pericoloso usare lo spiaggina su superfici che si alzano dal pavimento, ad esempio su un tavolo.

- Non lasciare mai che i bambini più grandi giochino all'interno o vicino al prodotto.

- Non trasportare, non sollevare e non regolare lo spiaggina quando un bambino è dentro.

- Pericolo di caduta: i movimenti del bambino possono provocare lo spostamento dello spiaggina. Utilizzare solamente sul pavimento. Non usare mai su superfici, che sovrastano il pavimento.

- Pericolo di soffocamento: non utilizzare mai su superfici morbide (letti, divani, cuscini), poiché lo spiaggina può ribaltarsi e causare il soffocamento.

- Ricordi che un bambino può spingersi con le sue gambe dal pavimento e lo spiaggina si sposterà indietro. Questo può essere pericoloso se ci sono gradini sul pavimento o rugosità o c'è una scale vicina.

- Questo spiaggina non sostituisce una culla o un lettuccio. Se il Suo bambino ha bisogno di dormire, metta lo in una culla o un lettuccio adatto.

- La cintura di sicurezza dev'essere utilizzata sempre mentre il Suo bambino è sullo spiaggina.

AVVERTENZA: Fate attenzione a non collocare il prodotto nelle vicinanze di fiamme libere e altri fonti di forte calore quali apparecchiature elettriche, a gas, etc.

- Non posizionare il bambino in piedi sul seggiolino, non lasciarlo senza sorveglianza.

- Non utilizzare il prodotto se alcune parti sono mancanti o rotte.

- Non usare i pezzi di ricambio non originali - per i pezzi di ricambi contattare il produttore oppure il rivenditore autorizzato.

La garanzia del produttore

1. La fabbrica produttore garantisce la conformità del prodotto alle esigenze dei documenti normativi a condizioni che il consumatore segua le regole della conservazione, la trasportazione, l'esplorazione e l'installazione.

2. La durata del prodotto è di 1 Anno.

3. Il periodo della garanzia dell'esplorazione del prodotto è 24 mesi.

4. Se la data di vendita confermata dal sigillo del venditore non è presente nel manuale di istruzioni, il periodo di garanzia viene calcolato dalla data di fabbricazione del prodotto.

5. Durante il periodo della garanzia tutti i difetti vengono eliminate gratis. Nel caso se abbia trovato un difetto bisogna comunicarne subito al produttore. La decisione della questione della riparazione o del consegna del pezzo di ricambio è alla responsabilità del produttore.

6. Il prodotto non conviene per l'usanza commerciale o industriale. La trasgressione provoca la riduzione del periodo della garanzia.

7. La garanzia tocca soltanto il materiale o il difetto della produzione. L'amortizzazione dei dettagli oppure le rotture causate dell'usanza incorretta, l'usare di troppa forza o l'esplorazione incorretta senza la consulenza primaria con il nostro dipartimento di servizio, non vengono coperte dal servizio della garanzia.

8. Per favore, conserva l'imballaggio originale durante tutto il periodo della garanzia per avere la possibilità di trasportare il prodotto al modo sicuro nel caso del rimborso. Non mandi il prodotto al dipartimento di servizio senza l'imballaggio!

Il certificato dell'accettazione

Il prodotto # _____ è prodotto ed accettato secondo le esigenze degli standard in vigore, la documentazione tecnica valida ed è nominato buono per l'esplorazione.

Il rappresentante dell'OTK (il comitato del controllo) _____

La data della produzione _____

L'imballatore _____

La riparazione, il ricambio dei pezzi e dettagli del prodotto durante il periodo della garanzia si fa all'indirizzo:

Polini GmbH
Dieselstraße 2, 40721 Hilden, Deutschland
tel.: +49 800 7245184, e-mail: info@polinigroup.de

La data della vendita _____

La stampa dell'organizzazione venditore _____

Il produttore ha il diritto di fare i piccoli cambi tecnici non descritti nel manuale presente.

3

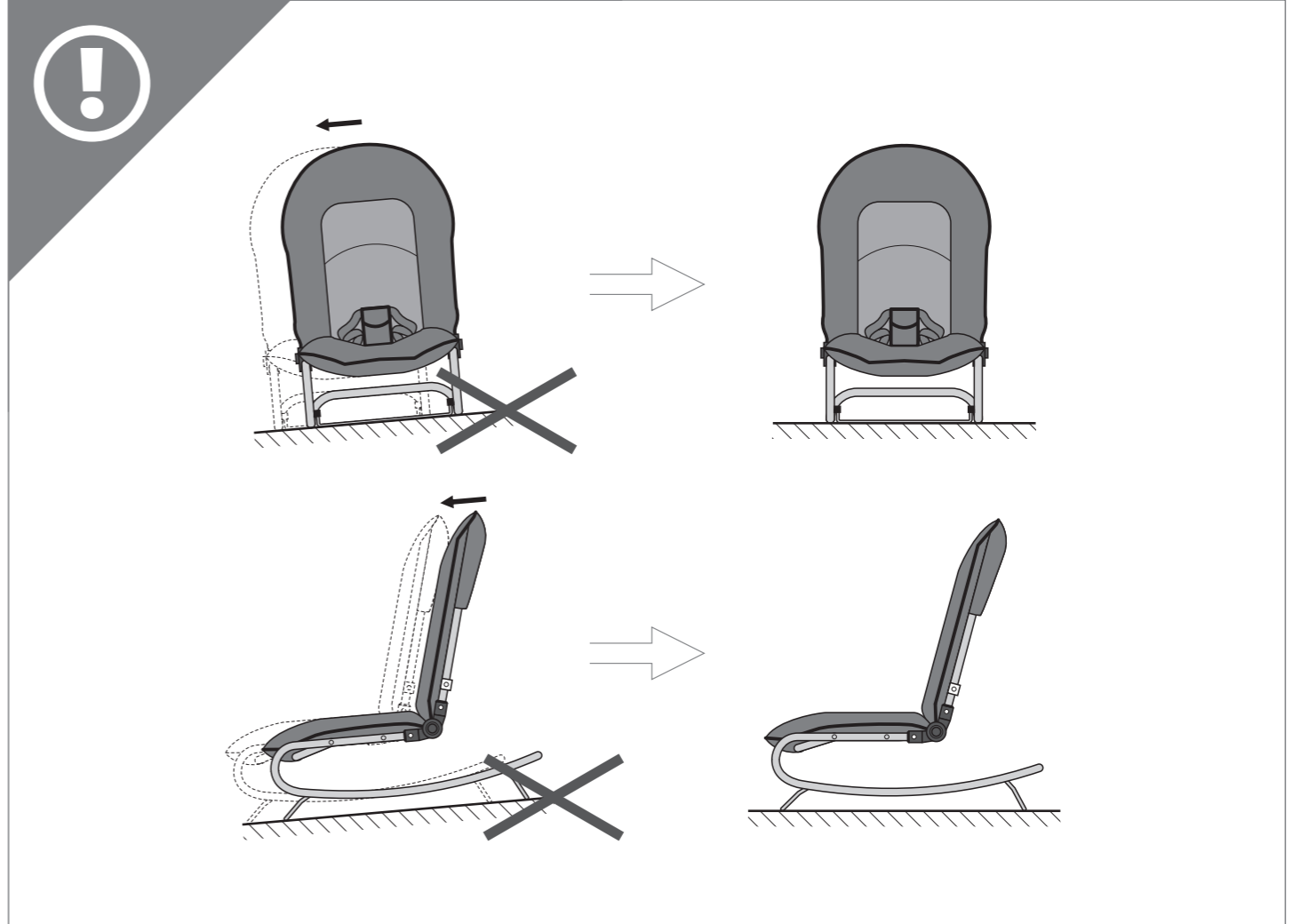
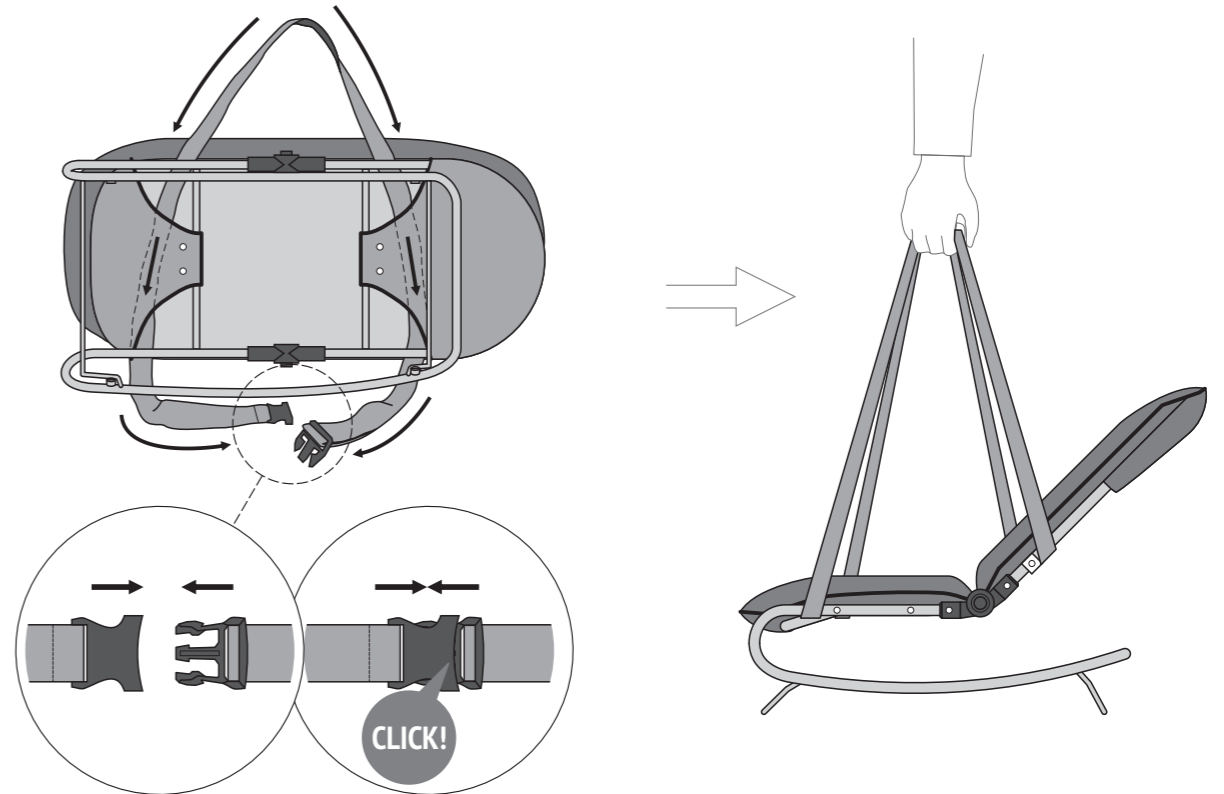

El fabricante reserva el derecho de realizar cambios técnicos menores que no están reflejados en este manual.

Il produttore ha il diritto di fare i piccoli cambi tecnici non descritti nel manuale presente.

EN Requirements for security, storage and use

The product meets the requirements of CU TR 025/2012 "On the safety of furniture".

The baby bouncer seat is made in accordance with GOST 19917 and have the Certificate of conformity № EAЭC RU C-RU.АД71.В.00660/19.

Check the delivery for completeness and absence of damage, the presence of a mark on the date of sale and the stamp of the trade organization upon purchase.

- Please read carefully the requirements of this manual.

- Protect the item from shocks and mechanical damage.

- To avoid injury, ensure the correct and secure assembly in accordance with the requirements of this manual before the first use of the product.

- The product should be stored indoors at a temperature not less than +2°C and not above +40°C and relative humidity of 45% to 70%.

- Do not use abrasive or aggressive cleaning materials when cleaning the product. It is recommended that you wipe the metal parts of the product with a damp cloth and then dry with a soft, clean cloth. Care for the textile parts of the product in accordance with the symbols indicated on the label, after removing the parts of the seat which are made of fiberboard.

- The presence of adults and their control is mandatory when a child is in a baby bouncer seat.

- The baby bouncer seat is designed only for one child.

- Verify that all locks and retaining belt latches are functioning correctly before using the product.

- Installation of the product on a sloping surface is not allowed.

- Do not use a baby bouncer seat when your child can sit unaided.

- The baby bouncer seat is not intended for a long sleep.

- It is dangerous to use a baby bouncer seat on surfaces that rise above the floor, for example, on a table.

- Never let older children play inside or near the product.

- Do not carry, raise, or adjust the baby bouncer seat when the child is in it.

- Danger of falling: movements of the child may result in the movement of the baby bouncer seat . Use only on the floor. Never use on surfaces towering above the floor.

- Choking hazard: never use on soft surfaces (beds, sofas, pillows), as the baby bouncer seat can tip over and cause suffocation.

- Remember that a child can push off the floor and the baby bouncer seat will move back. This can be dangerous if there are steps or irregularities on the floor or a staircase is nearby.

- This baby bouncer seat does not replace a cradle or crib. If your baby needs to sleep, put him in a suitable cradle or crib.

- The restraint belt must be used at all times while Your child is in the baby bouncer seat.

WARNING: Do not place the crib near open flame and other sources of intense heat such as electric radiators, gas, etc.

- Do not place your child in the seat with his feet, do not leave unattended.

- Do not use the product if some parts are missing or broken.

- Do not use non-original spare parts. Contact manufacturer or reseller for spare parts.

Warranty from the manufacturer

1. The manufacturer guarantees the conformity of product to the requirements of normative documents under condition of the observance of rules of storage, transportation, operation and assembly.

2. The lifetime is 1 year.

3. The warranty period is 24 months.

4. If the operating manual does not contain the sale date, confirmed by the seal of the trade organization, the warranty period starts from the date of manufacture of the product.

5. During the warranty period any defects are eliminated free of charge. If a defect is found, you should immediately inform the manufacturer. The decision to repair or supply a spare part is at the discretion of the manufacturer.

6. This product is not suitable for commercial or industrial use. Violation of terms of use results in the reduction of the warranty period.

7. The warranty covers only materials or manufacturing defects. Spare parts' deterioration or damage which may occur as a result of incorrect exploitation, use of force or intervention which took place without prior consultation with our service Department, are not covered by warranty.

8. Please keep the original packaging during the warranty period to ensure safe transportation of the product in case of return. Do not send the item to our service department without packaging!

Acceptance certificate

The product # _____ is made and accepted in accordance with obligatory requirements of standards, current technical documentation and is acknowledged to fit for service.

The technical control representative _____

Manufacture date _____

Packer _____

Repair, replacement of parts and components of the goods during the warranty period are made at the following address:

Polini GmbH, Dieselstraße 2, 40721 Hilden, Deutschland
tel.: +49 800 7245184, e-mail: info@polinigroup.de (EU)

Polini New Zealand: 100 Banks Street, Thames, New Zealand, 3500,
tel.: +64275296717, e-mail: nz@poliniglobal.com

Polini Australia: 3/3 Isabel Avenue, Vaucluse, NSW, 2030, Australia,
tel.: +61404557945, e-mail: sales@dalextrading.com

Sale date _____

Stamp of the selling company _____

The manufacturer reserves the right to make minor technical changes not reflected in this guide.

DE Anforderungen an die Sicherheit, Lagerung und Verwendung

Das Produkt erfüllt die Anforderungen der CU TR 025/2012 "Auf die Sicherheit der Möbel". Der Baby Türsteher Stühle ist gemäß GOST 19917 hergestellt und verfügt über das Konformitätszertifikat № EAЭC RU C-RU.АД71.В.00660/19.

Beim Kauf prüfen Sie die Vollständigkeit der Lieferung und Abwesenheit von Schäden, das Vorhandensein des Verkaufsdatumvermerks und des Stempels der Handelsorganisation.

- Lesen Sie bitte die Anforderungen dieser Anleitung sorgfältig durch.

- Schützen Sie den Artikel vor Schlägen und mechanischer Beschädigung.

- Zur Vermeidung von Verletzungen stellen Sie vor dem ersten Gebrauch sicher, dass das Bett gemäß den Montageanweisungen richtig und sicher zusammengebaut wurde.

- Das Produkt sollte im Innenbereich bei einer Temperatur von nicht weniger als +2°C und nicht über +40°C und relativen Luftfeuchtigkeit von 45 bis 70% gelagert werden.

- Beim Räumen der Erzeugung verwenden Sie keine abrasive oder angreifende Reiniger. Es empfiehlt es sich, die Metallteile der Erzeugung mit einem feuchten und anschließend mit einem weichen Tuch aufzuwischen Die textilen Teile der Erzeugung sind gemäss den auf dem Etikett angegebenen Anzeichen zu pflegen, indem man vorläufig die aus der Faserplatte erzeugten Sitzteile herausnimt.

- Befindet sich ein Kind in dem Liegestuhl, ist die Anwesenheit von Erwachsenen in der Nähe von Kindern und die Kontrolle seitens Erwachsenen verbindlich.

- Der Liegestuhl ist nur für ein Kind ausgelegt.

- Vor der Verwendung der Erzeugung überprüfen Sie, ob alle Verrigelungen und Klinken des Haltegurts korrekt funktionieren.

- Es ist nicht zulässig, das Erzeugnisses auf einer geneigten Oberfläche auszurichten.

- Verwenden Sie den Liegestuhl nicht, als Ihr Kind ohne fremde Hilfe sitzen kann.

- Der Liegestuhl ist nicht für einen Dauerschlaf bestimmt.

- Es ist gefährlich, einen Liegestuhl auf Oberflächen zu verwenden, die über den Boden steigen, zum Beispiel auf dem Tisch.

- Lassen Sie ältere Kinder nie innen oder in der Nähe der Erzeugung spielen.

- Tragen Sie, heben oder verstellen Sie den Liegestuhl nicht, wenn sich darin ein Kind befindet.

- Sturzgefahr: Bewegungen des Kindes können zur Umstellung des Liegestuhls führen. Nur auf dem Boden verwenden. Verwenden Sie niemals auf Oberflächen, die über dem Boden hervorragen.

- Erstickungsgefahr: Nie auf weichen Oberflächen (Betten, Sofas, Kissen) verwenden, da der Liegestuhl umkippen und den Atemnot zur Folge haben kann.

- Erinnern Sie sich daran, dass das Kind seine Füße vom Boden abschneiden kann und der Liegestuhl sich zurückbewegt. Dies kann gefährlich sein, wenn sich auf dem Boden Stufen oder Ausbuchtungen befinden oder sich die Treppe in der Nähe befindet.

- Dieser Liegestuhl ersetzt eine Wiege oder ein Bettchen nicht. Wenn Ihr Baby schlafen muss, legen Sie es in eine Wiege oder ein Bettchen um.

- Der Haltegurt muss die ganze Zeit verwendet werden, während sich Ihr Kind im Liegestuhl befindet.

WARNUNG: Stellen Sie das Produkt am offenen Feuer sowie neben anderen starken Wärmequellen wie Strom, Gas usw. nicht.

- Stellen Sie das Kind nicht auf den Sitz, lassen Sie es aufsichtslos nicht.

- Verwenden Sie das Produkt nicht, wenn einige Teile fehlen oder defekt sind.

- Verwenden Sie keine Nicht-Original-Ersatzteile - bitte kontaktieren Sie für Ersatzteile an den Hersteller oder Händler.

Garantie des Herstellers

1. Der Hersteller garantiert, dass der Artikel den Anforderungen der Europäischen Norm entspricht, unter Einhaltung von dem Benutzer die Bedingungen für Lagerung, Transport, Gebrauch und Montage.

2. Die Lebensdauer des Produkts beträgt 1 Jahr.

3. Die Garantiezeit beträgt 24 Monate.

4. Beim Fehlen in der Bedienungsanleitung des durch das Siegel der Verkaufseinrichtung bestätigten Verkaufsdatums, wird die Garantiefrist ab Herstellungsdatum des Erzeugnisses berechnet.

5. Während der Garantiezeit werden eventuelle Mängel kostenlos beseitigt. Der Hersteller wird die Garantie durch Ersatzteilversand oder Reparatur erfüllen.

6. Dieses Gerät ist nicht für eine kommerzielle oder gewerbliche Nutzung geeignet. Eine Zuwiderhandlung hat eine Garantieverkürzung zur Folge.

7. Bei Verschleißteilen oder Beschädigungen, die durch unsachgemäßen Gebrauch, Gewalt oder technische Veränderungen entstanden sind und ohne Rücksprache mit unserer Serviceabteilung vorgenommen wurden, erlischt der Garantieanspruch.

8. Bitte bewahren Sie, falls möglich, die Originalverpackung für die Dauer der Garantiezeit auf, um im Falle einer Retourne die Ware ausreichend zu schützen und senden Sie keine Ware unfrei zur Service Abteilung ein!

Bescheinigung über die Annahme

Das Produkt # _____ wurde in Übereinstimmung mit obligatorischen Anforderungen der geltender technischen Dokumentation hergestellt und angenommen und wurde als gebrauchstauglich erklärt.

Der Vertreter der Abteilung für technische Kontrolle
Herstellungsdatum Verpacker _____

Herstellungsdatum _____

Verpacker _____

Reparatur, Ersatz von Teilen und Komponenten der Ware, während der Garantiezeit erfolgt unter der Adresse:

Polini GmbH
Dieselstraße 2, 40721 Hilden, Deutschland
tel.: +49 800 7245184, e-mail: info@polinigroup.de

Verkaufsdatum _____

Stempel der Verkaufsorganisation _____

Der Hersteller behält sich das Recht vor, geringe technische Änderungen vorzunehmen, die in dieser Anleitung nicht dargestellt wurden.

NL Veiligheidseisen, opslag- en de exploitatie-regels

Het product voldoet aan de eisen van CU TR 025/2012 "Over de veiligheid van meubels". Het kinderkrft ligstoel is gemaakt in overeenstemming met GOST 19917 en heeft het certificaat van overeenstemming № EAЭC RU C-RU.АД71.В.00660/19.

Controleer bij aankoop de volledigheid van de levering en eventuele schade, de datum van verkoop en het stempel van de handelsorganisatie.

- Lees aandachtig de voorschriften van deze handleiding.

- Hou het product tegen schokken en mechanische schade.

- Om de schade op te heffen, voor het gebruiken controleer de juistheid en betrouwbaarheid van het productassemblage in overeenstemming met deze handleiding.

- Het product moet worden opgeslagen in gesloten ruimtes bij een temperatuur niet lager dan + 2°C en niet boven +40°C en een relatieve vochtigheid van 45 tot 70%.

- Gebruik geen schurende of agressieve reinigingsmiddelen bij het reinigen van het product. Het wordt aanbevolen om de metalen onderdelen met een vochtige doek af te nemen en vervolgens te drogen met een zachte, schone doek. Verzorg de textiele onderdelen van het product volgens de op het etiket aangegeven symbolen door eerst de zitdelen van de vezelplaat te verwijderen.

- Indien een kind op een loungestoel zit, is de aanwezigheid en controle van volwassenen verplicht.

- De chaise-lounge is slechts bedoeld voor één kind.

- Voordat u het product gebruikt, moet u controleren of alle sluitingen en de vergrendeling van de bevestigingsband correct functioneren.

- Het is niet toegestaan het product op een hellend oppervlak te installeren.

- Wanneer uw kind niet zonder hulp op de stoel kan zitten, mag u geen gebruik maken van een chaise loungebank.

- De chaise loungestoel is niet ontworpen om op te slapen.

- Het is gevaarlijk om de chaise-lounge te gebruiken op oppervlakken die boven de vloer uitsteken, bijvoorbeeld op een tafel.

- Laat kinderen nooit op of in de buurt van het product spelen.

- Als er een kind op de loungestoel aanwezig is, laat deze niet staan op de stoel, stel de stoel niet bij en til hem niet op.

- Gevaar voor vallen: door de bewegingen van het kind kan de ligstoel bewegen. Alleen te gebruiken op de vloer. Gebruik nooit op oppervlakken die boven de vloer vastzitten.

- Verstikkingsgevaar: Gebruik nooit op zachte oppervlakken (bedden, sofa's, kussens) omdat de ligstoel kan omvallen en verstikking kan veroorzaken.

- Vergeet niet dat een kind zijn of haar voeten van de vloer kan duwen en de chaise longue naar achteren zal bewegen. Dit kan gevaarlijk zijn als er treden of onoffenheden op de vloer zijn of als er trappen in de buurt zijn.

- Deze loungestoel vervangt geen bed of wieg. Als uw baby slaap nodig heeft, leg hem dan in een geschikt bed of wieg.

- De bevestigingsband moet worden gebruikt terwijl uw kind op de chaise longue zit.

WAARSCHUWING: Plaats het product niet in de buurt van open vlammen en andere bronnen van sterke hitte, zoals elektriciteit, gas, enz.

- Plaats het kind niet in het zitje, laat hem/haar niet onbeheerd achter.

- Gebruik het product niet als er onderdelen ontbreken of kapot zijn.

- Gebruik geen niet-originele reserveonderdelen - neem contact op met de fabrikant of dealer voor reserveonderdelen.

Fabrieksgarantie

1. De fabrikant garandeert dat het product aan de eisen van de normatieve documenten voldoet, onderworpen aan de regels van de opslag, transportatie, onderhoud en montage.

2. De levensduur van het product is 1 jaar.

3. De garantieperiode van het product is 24 maanden.

4. Bij het ontbreken van de datum van verkoop in de gebruikershandleiding, bevestigd door het zegel van de handelsorganisatie, wordt de garantieperiode berekend vanaf de fabricagedatum van het product.

5. Gedurende de garantieperiode worden eventuele gebreken kosteloos genlimineerd. Als u een defect vindt, informeer de fabrikant erover onmiddellijk. De kwestie om het product te repareren of onderdelen te leveren is de keuze van de fabrikant.

6. Dit product is niet geschikt voor commercieel of industrieel gebruik. Overtreding leidt tot vermindering van de garantieperiode.

7. De garantie geldt alleen voor materiaal- of fabricagefout. Slijtage of schade veroorzaakt door onjuist gebruik, gebruik van geweld of de interventie die plaatsvond zonder voorconsultatie met onze service-afdeling zijn niet onder de garantie.

8. Bewaar de originele verpakking gedurende de garantieperiode zodat u in geval van terugkeer de goederen veilig vervoeren kunt. Het product zonder verpakking moet naar de service-afdeling niet verzonden zijn!

Certificaat van aanvaarding

Het product # _____ is vervaardigd en aanvaard in overeenstemming met de dwingende eisen van de normen, de huidige technische documentatie en voor de dienst geschikt bevonden zijn.

De vertegenwoordiger van de dienst van technische controle _____

Fabricagedatum _____

Verpacker _____

Het adres voor reparatie, vervanging van onderdelen en componenten producten in de periode van garantie:

Polini GmbH
Dieselstraße 2, 40721 Hilden, Deutschland
tel.: +49 800 7245184, e-mail: info@polinigroup.de

Verkoopdatum _____

Stempel van de handelsorganisatie _____

Wij behouden ons het recht voor om kleine technische wijzigingen te maken die in deze handleiding niet kunnen gevonden zijn.

FR Les exigences de sécurité, des règles de stockage et de fonctionnement transat bébé

Le produit répond aux exigences de CU TR 025/2012 "Sur la sécurité des meubles". Le transat bébé est fabriqué conformément à GOST 19917 et possède le certificat de conformité № EAЭC RU C-RU.АД71.В.00660/19.

Lors de l'achat, vérifiez l'étendue de la fourniture et l'absence de dommages de la livraison, la présence de la marque à la date de vente et le cachet du vendeur.

- Lisez attentivement les exigences de ce manuel.

- Gardez le produit contre les chocs et les dommages mécaniques.

- Pour éliminer la blessure, avant d'utiliser assurez l'exactitude et la fiabilité de l'ensemble du produit en conformité avec les exigences de ce manuel.

- Le produit doit être conservé dans un espace fermé à la température pas inférieure à +2°C et pas plus de +40°C et une humidité relative de 45 à 70%.

- Lors du nettoyage du produit, n'utilisez pas de produits de nettoyage abrasifs ou agressifs. Il est recommandé d'essuyer les parties métalliques du produit avec un tissu humide puis de les sécher avec un tissu doux et propre. Prenez soin des parties textiles du produit conformément aux symboles indiqués sur l'étiquette, après avoir retiré les parties du siège des panneaux de fibre.

- Lorsqu'un enfant est sur la chaise longue, la présence d'un des personnes adultes et leur surveillance sont obligatoires.

- La chaise longue est conçue uniquement pour un seul enfant.

- Avant d'utiliser le produit, vérifiez le bon fonctionnement de tous les bloqueurs et de l'arrêtré de la ceinture de retenue.

- Il est interdit d'installer le produit sur un plan incliné.

- N'utilisez pas la chaise longue lorsque votre enfant peut s'asseoir sans aide externe.

- La chaise longue n'est pas prévue pour un long sommeil.

- Il est dangereux d'utiliser la chaise longue sur les surfaces qui s'élèvent au-dessus du sol, par exemple sur une table.

- Ne laissez jamais des enfants plus âgés jouer au-dedans ou à la proximité du produit.

- Ne transportez pas, ne soulevez pas et ne réglez pas le transat lorsque l'enfant y est.

- Risque de chute: les mouvements de l'enfant peuvent entraîner le déplacement de la chaise longue. Utilisez uniquement sur le sol. Ne jamais utiliser sur les surfaces, qui dominent le sol.

- Risque de la suffocation: ne jamais utiliser sur les surfaces molles (lits, canapés, oreillers), car la chaise longue peut basculer et provoquer la suffocation.

- N'oubliez pas qu'un enfant peut pousser ses pieds sur le sol et que la chaise longue reculera. Cela peut être dangereux s'il y a des marches ou des irrégularités au sol ou si un escalier est à proximité.

- Cette chaise longue ne remplace pas un berceau ou une couchette. Si votre bébé a besoin de dormir, placez-le dans un berceau ou une couchette appropriée.

- La ceinture de retenue doit être utilisée tout le temps pendant que votre enfant est sur la chaise longue.

AVERTISSEMENT: Ne pas mettre le produit près du feu nu et des autres sources de forte chaleur, telles que l'électricité, le gaz etc.

- Ne placez pas l'enfant debout sur le siège, ne le laissez pas sans surveillance.

- N'utilisez pas le produit si certaines pièces sont manquantes ou cassées.

- Ne pas utiliser d'autres accessoires ou pièces de rechange que ceux recommandés par le fabricant.

La garantie du fabricant

1. Le fabricant garantit que le produit est conforme aux exigences des documents normatifs, sous réserve des règles de l'entreposage, le transport, l'entretien et l'assemblage par le consommateur.

2. La durée de vie du produit est de 1 An.

3. La période de garantie du produit est 24 mois.

4. En cas d'absence de la date de vente dans le mode d'emploi confirmée par le cachet du vendeur, la période de garantie est calculée à partir de la date de fabrication du produit.

5. Au cours de la période de garantie, les défauts sont éliminés gratuitement. Si elle est défectueuse, vous devez immédiatement aviser le fabricant. La question de la réparation du produit ou la fourniture de pièces de rechange reste à la discrétion du fabricant. Si vous découvrez un défaut, vous devez immédiatement aviser le fabricant. La question de la réparation du produit ou la livraison une pièce de rechange à la discrétion du fabricant.

6. Ce produit ne convient pas pour un usage commercial ou industriel. Violation conduit à une réduction de la période de garantie.

7. La garantie couvre uniquement le matériel ou les défauts de fabrication. Les pièces d'usure ou les dommages causés par une mauvaise utilisation, l'utilisation de la force ou de l'intervention sans consultation préalable avec notre département de service ne sont pas couverts par la garantie.

8. S'il vous plaît gardez l'emballage d'origine pendant la période de garantie, en cas de retour d'être capable de transporter des marchandises en toute sécurité. Ne pas envoyer des marchandises au service sans emballage!

Certificat d'acceptation

Le produit # _____ est fabriqué et accepté en conformité avec les exigences obligatoires des normes, la documentation technique actuelle et jugé apte pour le service.

Représentant du Contrôle qualité _____

Date de fabrication _____

Emballleur _____

Réparation, le remplacement des pièces et composants du produit au cours de la période de garantie à l'adresse:

Polini GmbH
Dieselstraße 2, 40721 Hilden, Deutschland
tel.: +49 800 7245184, e-mail: info@polinigroup.de

Date de vente _____

L'étampe de l'organisation commerciale _____

Le fabricant réserve le droit d'apporter des modifications techniques mineures qui ne sont pas reflétés dans ce manuel.