



спальный блок осарро

OCCCRU_0495_1020_V3

© Mamas & Papas Ltd. 2020



x1



<15m

Спасибо...

ЗА ПОКУПКУ ТОВАРОВ MAMAS & PAPAS

Бренд Mamas & Papas родился в семье, а затем перерос в бизнес. Создатели бренда хотели для своих детей самого лучшего и потому взяли инициативу в свои руки. Эта идея — в сердце всего, что мы делаем. Большой личный опыт, внимание к потребностям покупателей и тщательное тестирование позволяет создавать инновационные товары с продуманным дизайном.

Мы привносим в родительство стиль и уверенность, чтобы вы наслаждались каждым моментом, какой бы опыт вам ни предстоял.

**ВАЖНО! СОХРАНИТЕ ЭТУ ИНСТРУКЦИЮ
ДЛЯ ДАЛЬНЕЙШЕГО ИСПОЛЬЗОВАНИЯ**



welcome
to
the
world

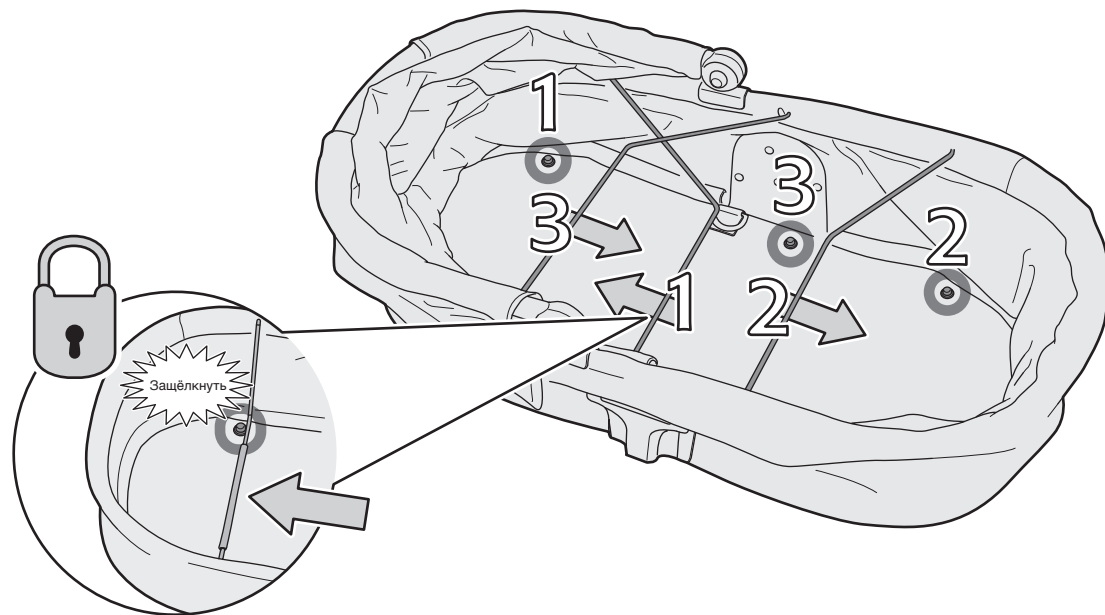

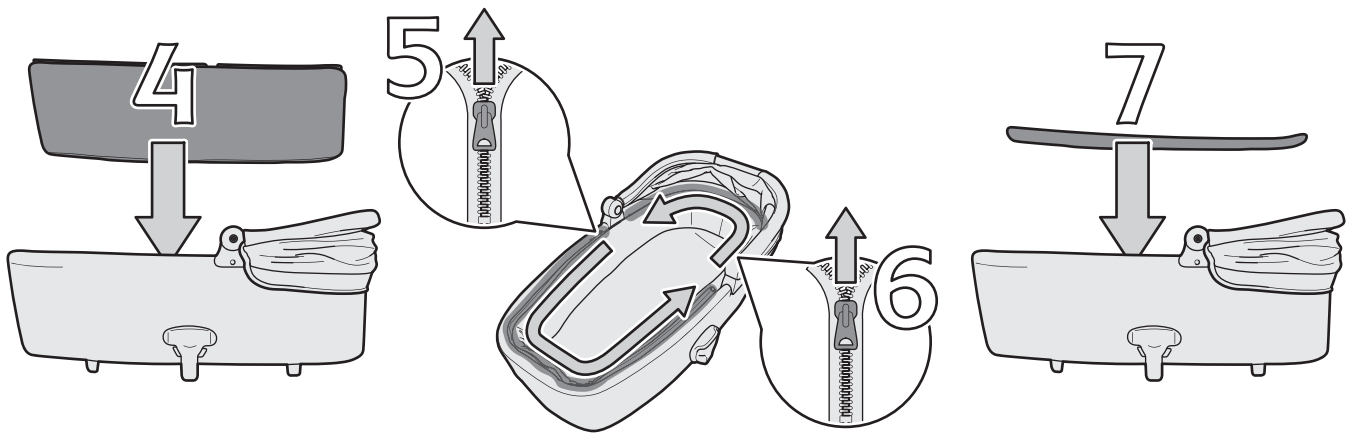

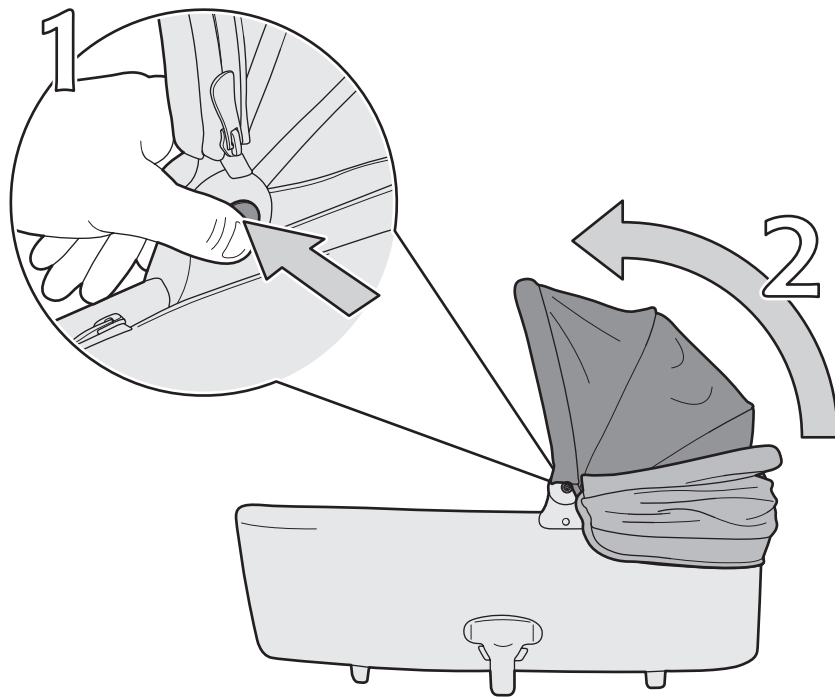

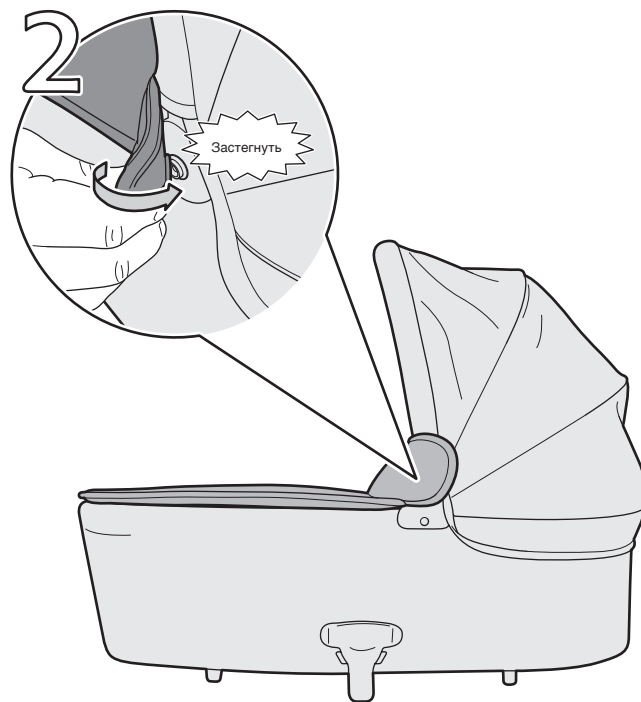
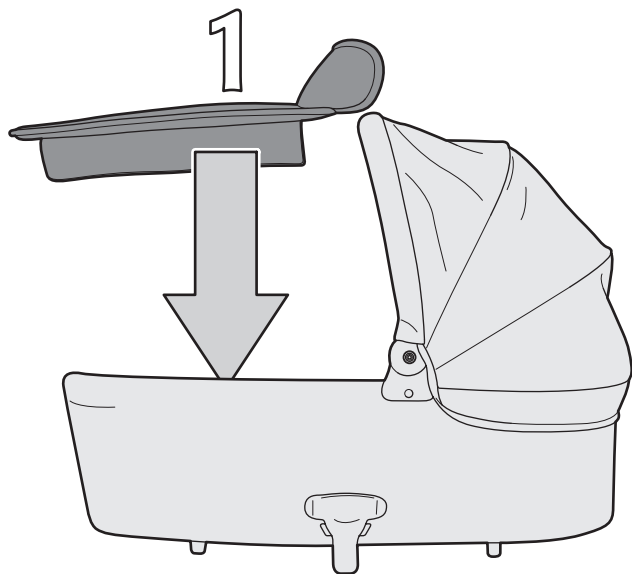

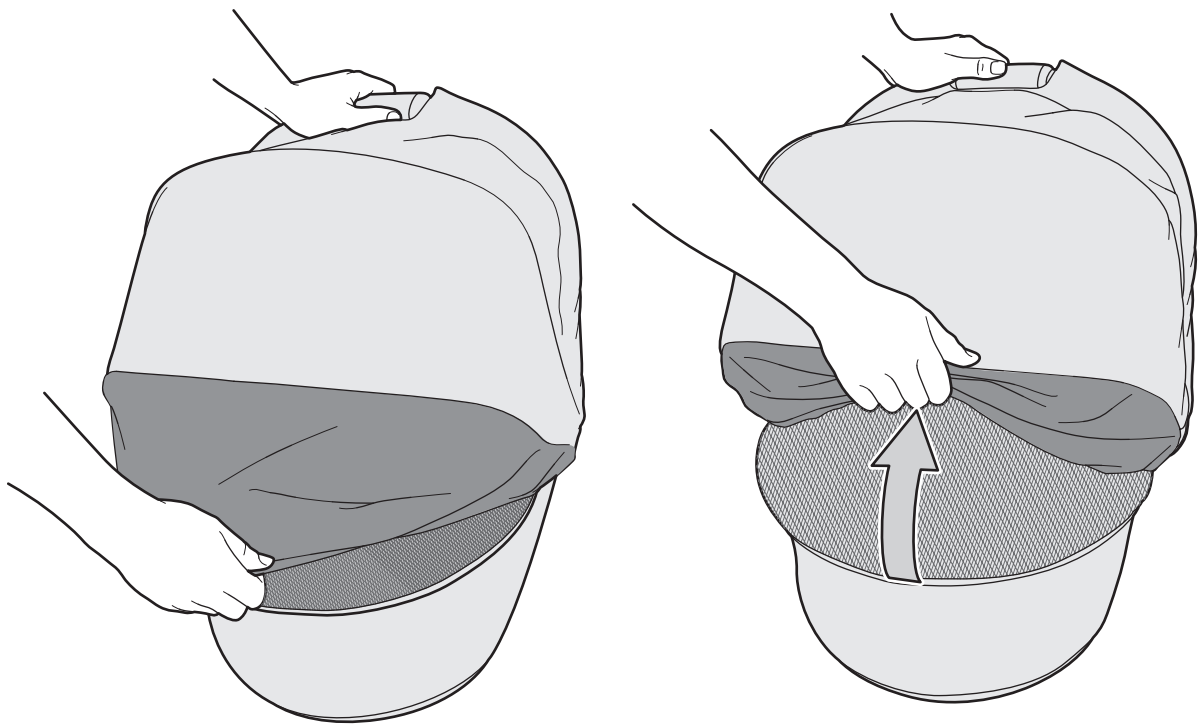

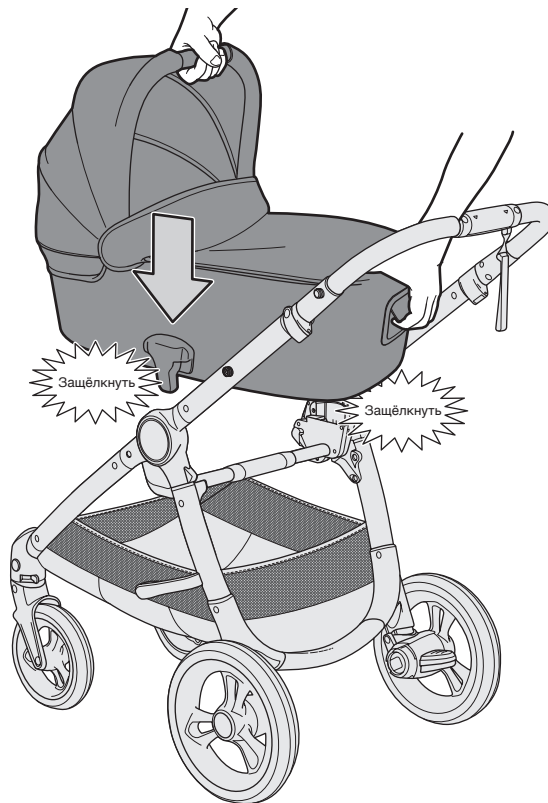

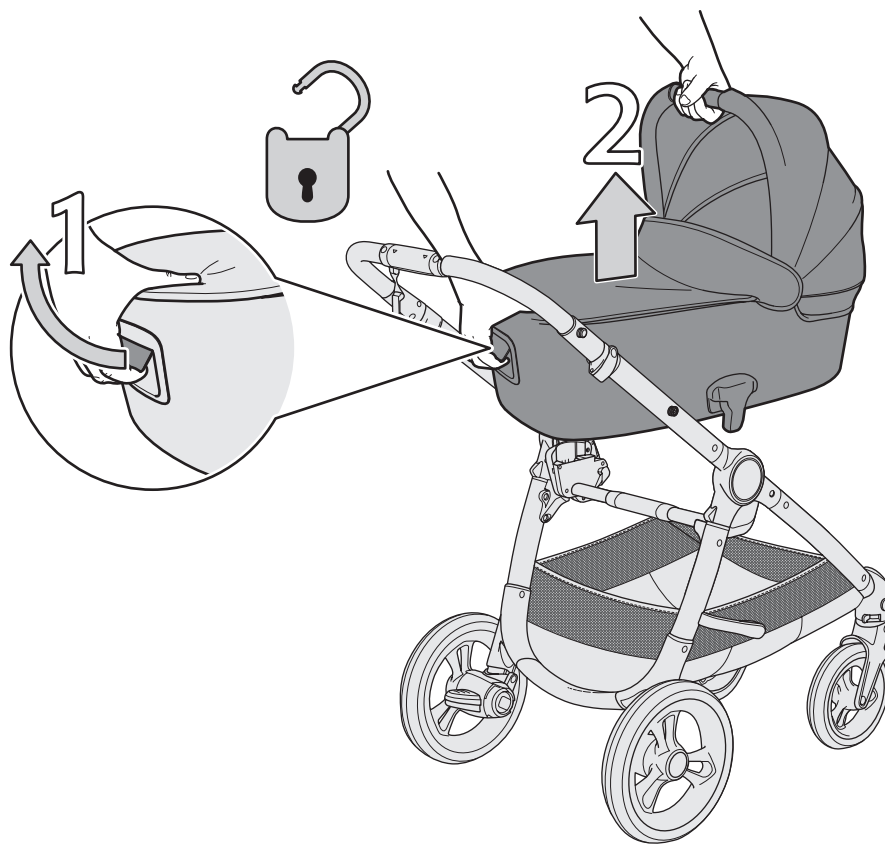

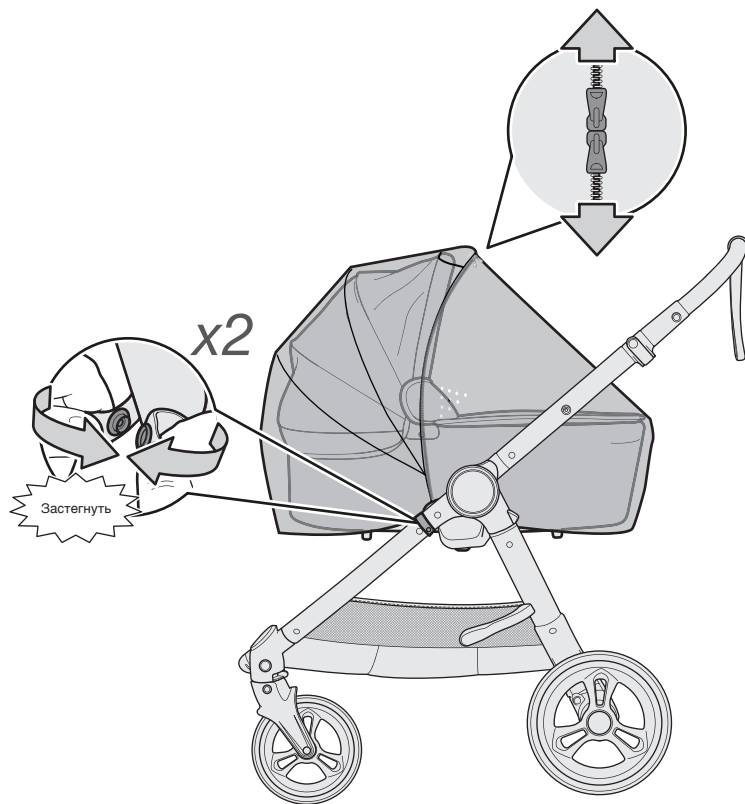

ВНИМАНИЕ!

- Никогда не оставляйте ребенка без присмотра.
- Эта модель предназначена для детей весом до 9 кг, которые не умеют сидеть без поддержки, переворачиваться и не могут, опираясь на локти и колени, выбраться из коляски.
- Использовать только на твердой горизонтальной сухой поверхности.
- Не оставляйте детей без присмотра рядом с люлькой.
- Не используйте люльку, если какая-то деталь повреждена, изношена или отсутствует.
- Не используйте никаких других запасных деталей и аксессуаров, кроме тех, что произведены или одобрены Matas & Paras.
- Не оставляйте люльку в непосредственной близости от сильного источника тепла, например, около радиатора или открытого огня.
- Регулярно проверяйте рукоятку и дно люльки на предмет повреждений или признаков износа.
- Никогда не ставьте люльку на подставку.
- Перед тем, как нести или поднять люльку, убедитесь, что рукоятка в правильном положении.
- Голова младенца в люльке не должна находиться ниже, чем тело.
- Не кладите в люльку дополнительный матрас. Если ваш матрас нужно заменить на новый, обратитесь к местному поставщику. Матрас всегда должен быть расположен краями ткани вниз.

ВНИМАНИЕ!

- **ОПАСНОСТЬ УДУШЕНИЯ:** Переноски для младенцев могут перевернуться на мягкой поверхности и придушить ребенка. Никогда не ставьте люльку на кровать, диван или другую мягкую поверхность.
- **ОПАСНОСТЬ ПАДЕНИЯ:** своими движениями ребенок может передвинуть люльку. Не ставьте люльку на столешницы, столы или любую другую поверхность высоко от пола.
- Никогда не используйте люльку как средство для перевозки ребенка в автомобиле.
- Люлька предназначена для детей ростом до 70 см.

ВНИМАНИЕ!

- Перед использованием убедитесь, что все механизмы крепления зафиксированы.
- Во избежание травм не подпускайте ребенка к коляске, когда складываете или раскладываете ее.
- Не позволяйте ребенку играть с коляской.
- Эта люлька предназначена для перевозки одного ребенка и может использоваться только с шасси Oscarro.
- Перед использованием проверьте, что все устройства, которые крепятся к коляске, в правильном положении.
- С коляской нельзя бегать или кататься на роликовых коньках.
- Убедитесь, что стояночный тормоз активирован, когда помещаете ребенка в коляску или вынимаете из нее.
- Любой груз на рукоятке коляски делает ее менее устойчивой.
- Не перевозите других детей, пакеты, вещи и аксессуары, если это не предусмотрено инструкцией производителя. Это влияет на устойчивость коляски.

-
- **ОПАСНОСТЬ УДУШЕНИЯ:** дети могут задохнуться в коляске. Всегда проверяйте, чтобы около лица ребенка было достаточно места для притока воздуха. Шнурки и веревки могут привести к удушью. Не надевайте на ребенка капюшон со шнурками, не давайте пустышку с держателем, не подвешивайте шнурки на коляску и не прикрепляйте их к игрушкам.
 - Будьте осторожны, когда складываете или раскладываете коляску, чтобы не прищемить палец.
 - С осторожностью используйте коляску на лестницах и эскалаторах.
 - Всегда активируйте стояночный тормоз, когда останавливаете коляску.
 - Убедитесь, что во время регулировки коляски ребенок не соприкасается с движущимися частями.
 - Прекратите использование коляски, когда ребенок начнет сидеть без поддержки.
 - Используйте страховочный ремешок на рукоятке, чтобы коляска не укатилась.
 - Коляска предназначена для использования на ровных поверхностях или небольших склонах. На неровных поверхностях и крутых склонах коляска может быть неустойчивой и опрокинута.

Чистка и уход.

- Уход за материалами: все коляски Mamas & Papas оснащены водозащитным покрытием. Если коляска намочена, не складывайте капюшон или накидку для ножек, когда привезете коляску домой. Всегда оставляйте ткань сохнуть естественным путем, вдали от сильных источников тепла, таких как камин, радиатор или прямые солнечные лучи.
- Несмотря на то что мы тщательно выбираем и тестируем ткани, они могут со временем выцветать из-за естественного износа, стирки и воздействия солнечного света.
- Открытые концы ткани изнашиваются и протираются в первую очередь, учитывайте это при хранении и транспортировке коляски и аксессуаров.
- Инструкция по уходу: очистите поверхность влажной тряпкой или губкой, смоченной теплой водой.

ВНИМАНИЕ! ВО ИЗБЕЖАНИЕ ТРАВМ ИЛИ СМЕРТИ:

- СЛЕДУЙТЕ ИНСТРУКЦИЯМ ПРОИЗВОДИТЕЛЯ.
 - Всегда активируйте стояночный тормоз, когда останавливаете коляску.
 - Не оставляйте детей без присмотра.
 - Всегда пристегивайте ребенка ремнями безопасности.
 - Не перевозите в этой коляске дополнительного ребенка и сумки.
 - Убедитесь, что во время регулировки коляски ребенок не соприкасается с движущимися частями.
 - **ВНИМАНИЕ:** используйте страховочный ремешок, чтобы коляска не укатилась.
 - Эта люлька предназначена для перевозки одного ребенка и может использоваться только с шасси Oscarro.
 - Максимальный вес ребенка, для которого подходит коляска, — 9 кг.
 - Прекратите использование люльки, когда ребенок начнет сидеть без поддержки.
-
- **ОПАСНОСТЬ ОПРОКИДЫВАНИЯ КОЛЯСКИ:** не перегружайте держатель для кружки. Максимальный вес — 0,5 кг.
 - В коляске много движущихся деталей и поверхностей, которые движутся в противоположных направлениях; спустя время эти части могут высохнуть, стать грязными или пыльными. Регулярно очищайте шасси и распыляйте на движущиеся детали силиконовый спрей, чтобы коляску было легче использовать и складывать.
 - Не используйте никаких других запасных деталей и аксессуаров, кроме тех, что произведены или одобрены Matas & Paras.
 - Будьте осторожны, используя коляску на лестницах и эскалаторах.
 - Не используйте коляску вблизи камина или другого открытого источника огня.
-
- Не используйте коляску, если вы не можете в точности следовать данной инструкции.
 - Не перевозите в коляске ребенка, который умеет переворачиваться или весит более 9 кг.
 - Не размещайте в люльке и около нее шнурки, веревки и тому подобные предметы, которые могут обвиться вокруг.
 - Не размещайте люльку около окна или балконной двери, где ребенок может дотянуться до занавески или шнура.
 - Регулярно проверяйте коляску перед использованием. Не используйте, если какая-либо деталь потеряна или на ней есть признаки повреждений. Не заменяйте детали самостоятельно. Свяжитесь с поставщиком, если вам необходимы запасные детали или дополнительные инструкции.
 - На мягкой поверхности младенцы могут задохнуться. Не кладите в коляску подстилок, подушек и мягких
 - Используйте в коляске только тот матрас, который одобрен производителем. Не кладите в люльку дополнительный матрас.

КОНТАКТЫ

Для приобретения запасных частей или по вопросам гарантии обращайтесь к официальному дистрибьютору Mamas & Papas:

ООО «Кид Трейд» 125080, г. Москва, ул. Алабяна, д.12, кор.2, тел. +7 (495) 648-64-24
www.edmgroup.ru, info@edmgroup.ru

Детская коляска марки Mamas & Papas (Мамас и Папас) модель Oscarro (Оскарро)
(с рождения до 3-х лет, до 15 кг)

(Спальный блок с рождения до 7 месяцев, прогулочный блок с 7 месяцев до 3-х лет)

Изготовитель: “Mamas & Papas Limited” Соединенное Королевство Великобритании и Северной Ирландии, Colne Bridge Road Huddersfield United Kingdom HD5 0RH

Произведено по заказу “Mamas & Papas Limited” в Китае.

Поставщик/импортер: ООО «Кид Трейд» 125080, г. Москва, ул. Алабяна, д.12, кор.2,
тел. +7 (495) 648-64-24, www.edmgroup.ru

Состав: металл, пластик, текстиль.

Товар сертифицирован. Соответствует требованиям ТР ТС 007/2011 “О безопасности продукции, предназначенной для детей и подростков”.

Срок гарантии 1 год. Срок службы 3 года.

Дата производства: указана на ярлыке с тыльной стороны чехла в области подножия «Lot:****»,

Вторая и третья цифры – месяц изделия, четвертая и пятая цифры – год изделия.

ВНИМАНИЕ! Перед использованием ознакомьтесь с инструкцией по эксплуатации. Правила по уходу и хранению указаны в инструкции.

EAC





Mamas & Papas,
Huddersfield, HD5 0RH

+7 (495) 648-64-24

Разработано Mamas & Papas
в Великобритании

© 2020 Mamas & Papas Ltd
Все права защищены.

mamasandpapas.com

Г Т

LOT

Л Л

mamas
& papas®

ocarro

ARPCRU_0468_1020_V8

© Mamas & Papas Ltd. 2020



x1



<15m

Спасибо...

ЗА ПОКУПКУ ТОВАРОВ MAMAS & PAPAS

Бренд Mamas & Papas родился в семье, а затем перерос в бизнес. Создатели бренда хотели для своих детей самого лучшего и потому взяли инициативу в свои руки. Эта идея — в сердце всего, что мы делаем. Большой личный опыт, внимание к потребностям покупателей и тщательное тестирование позволяет создавать инновационные товары с продуманным дизайном.

Мы привносим в родительство стиль и уверенность, чтобы вы наслаждались каждым моментом, какой бы опыт вам ни предстоял.

**ВАЖНО – СОХРАНИТЕ ЭТУ ИНСТРУКЦИЮ
ДЛЯ ДАЛЬНЕЙШЕГО ИСПОЛЬЗОВАНИЯ**



welcome
to
the
world

ДЕТАЛИ

1. Рукоятка
2. Капюшон
3. Спинка
4. Пряжка 5-точечных ремней безопасности
5. Поддержка для ножек
6. Переднее колесо (C/D)
7. Кнопка блокировки переднего колеса
8. Заднее колесо (B)
9. Корзина
10. Держатель для кружки
11. Смотровое окно в капюшоне
12. Первичный рычаг для складывания коляски
13. Вторичный механизм для складывания
14. Страховочный ремешок
15. Ремни безопасности
16. Регулировка наклона спинки
17. Педаль тормоза
18. Фиксатор заднего колеса
19. Ручка для переноски
20. Механизм автоблокировки
21. Блокировка поворота колес
22. Фиксатор автоблокировки
23. Крепление для игрушек
24. Кнопка разблокировки сиденья
25. Фиксатор для крепления бампера
26. Фиксатор регулировки поддержки для ножек
27. Карман спинки
28. Карман для хранения дождевика
29. Карман для хранения адаптера для автокресла

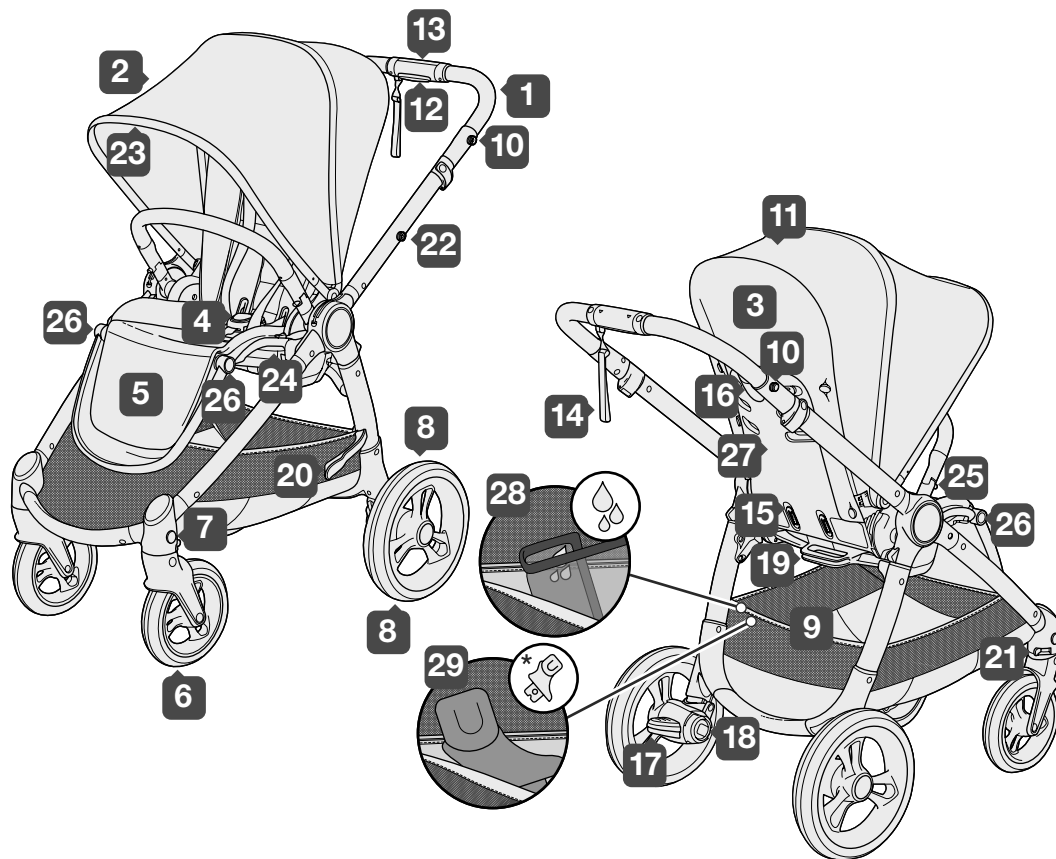
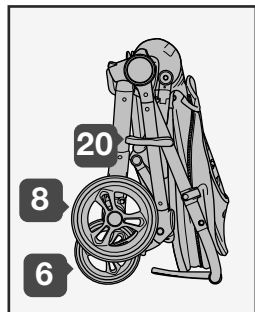

*Может продаваться отдельно.

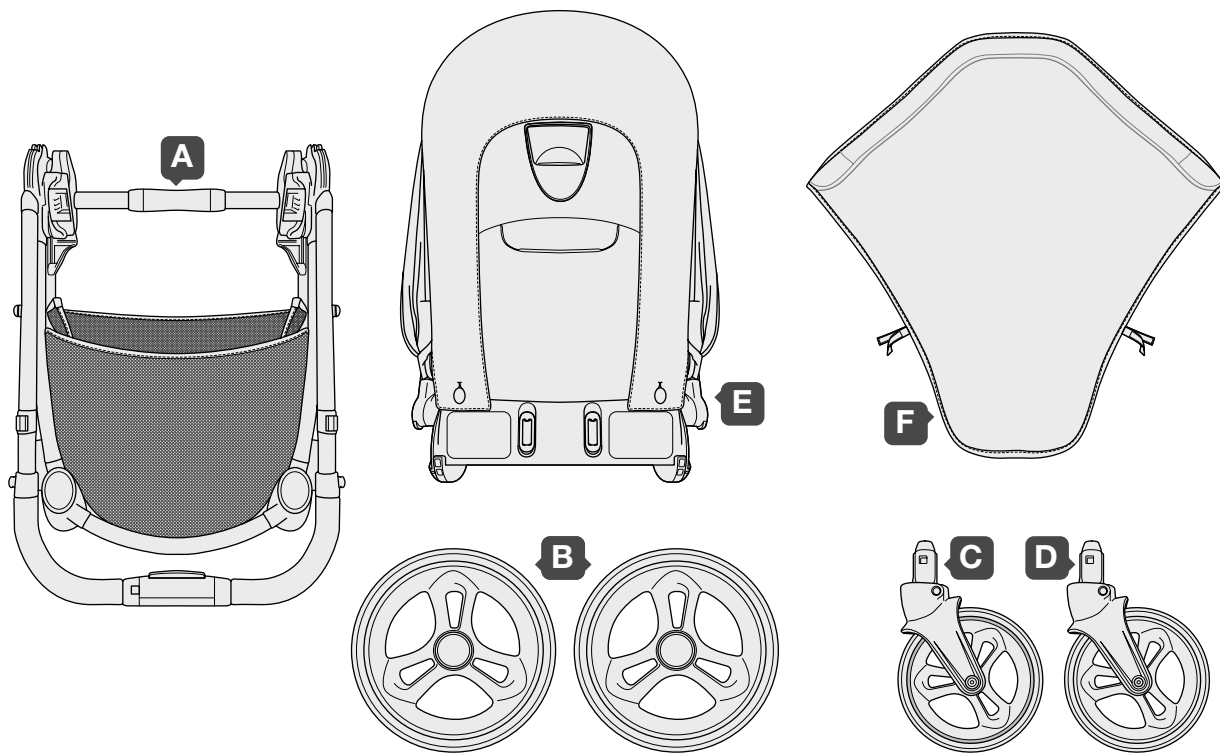

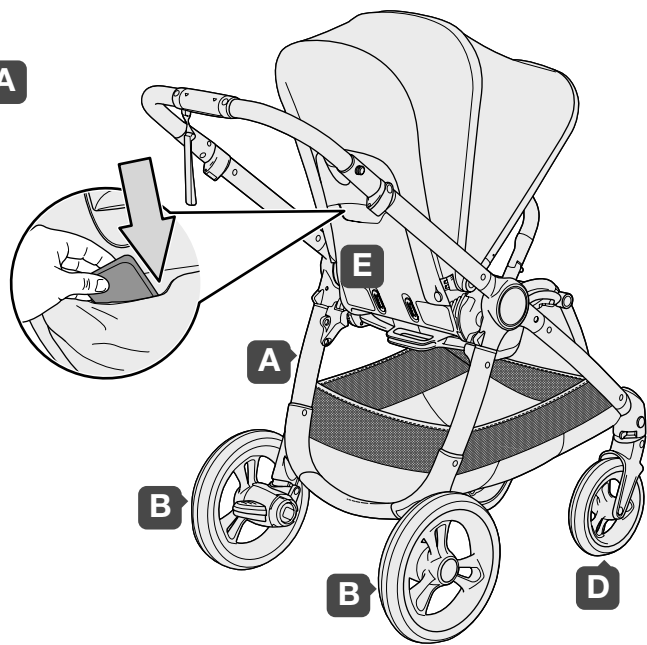

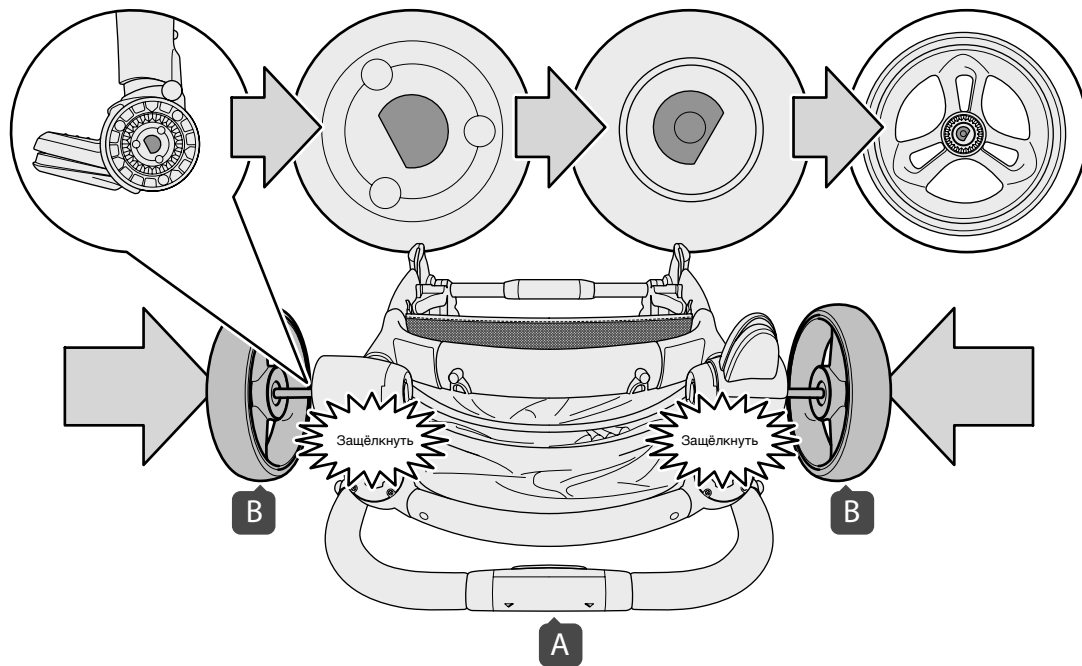

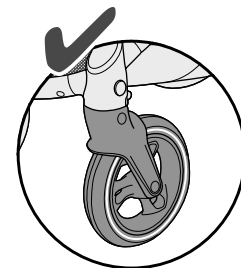
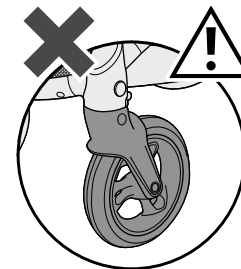
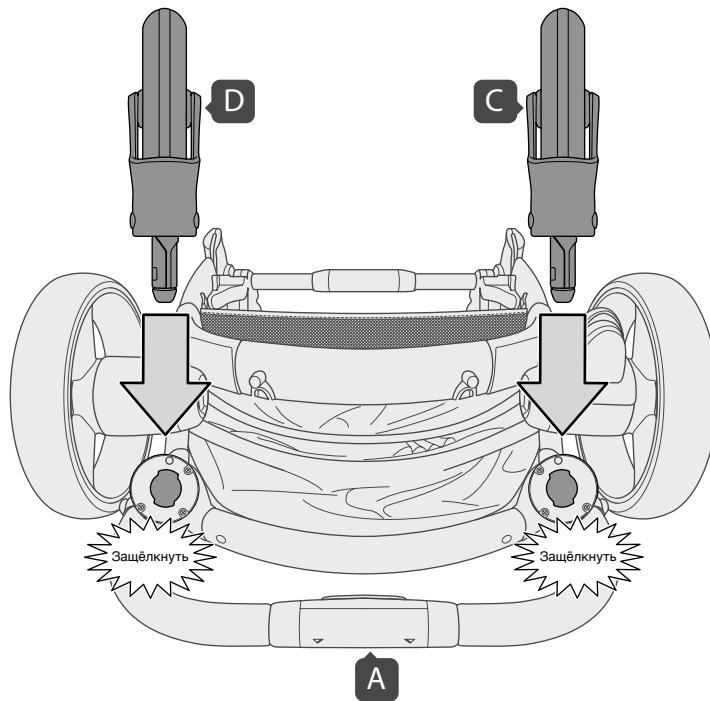

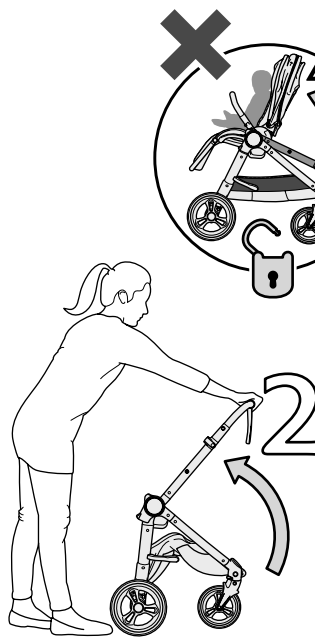
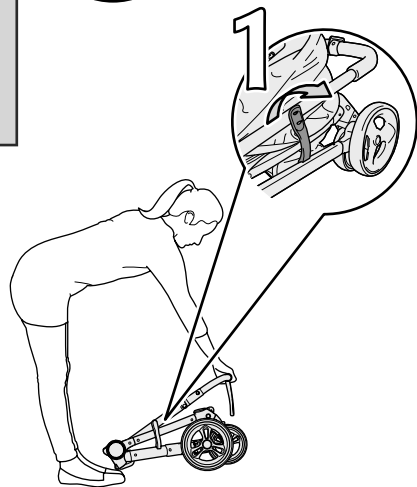

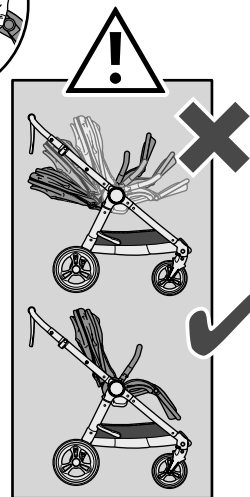
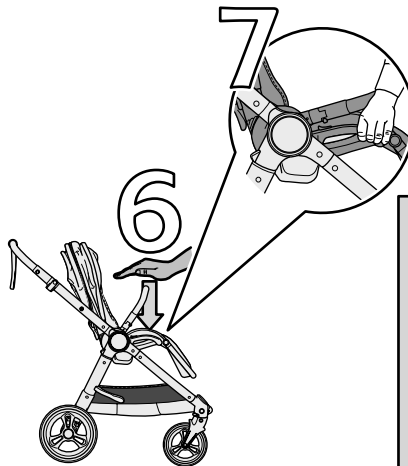
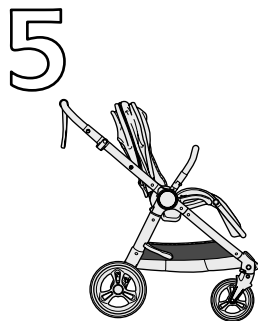
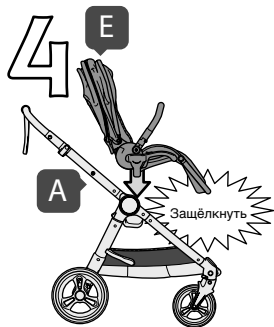

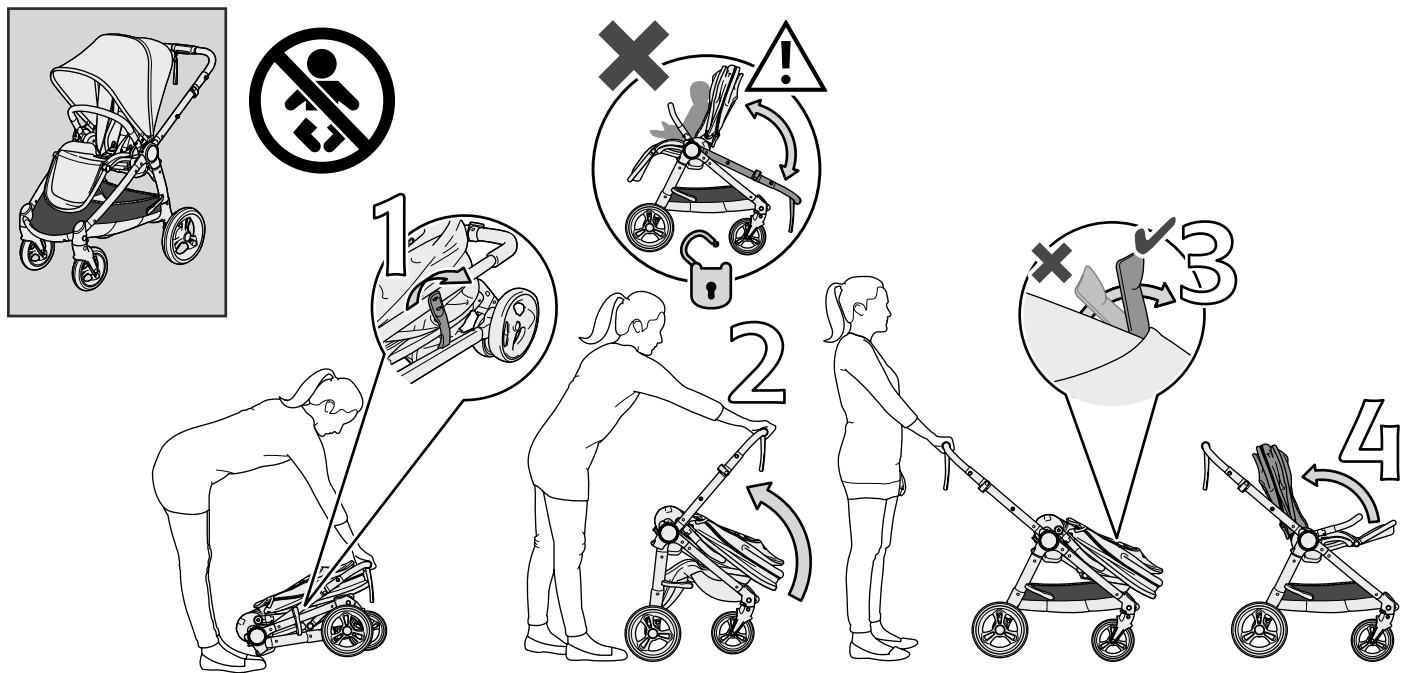

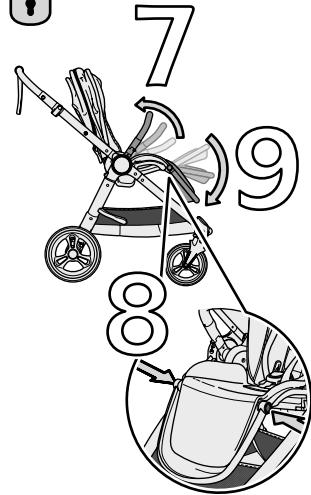
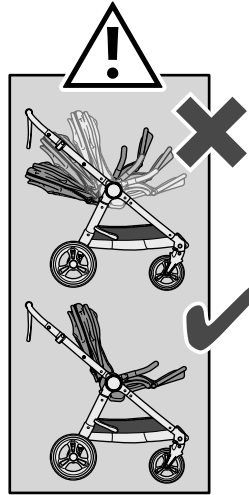
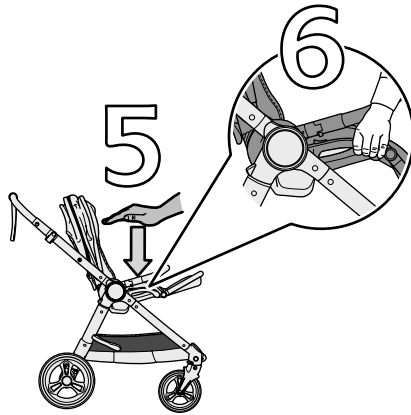

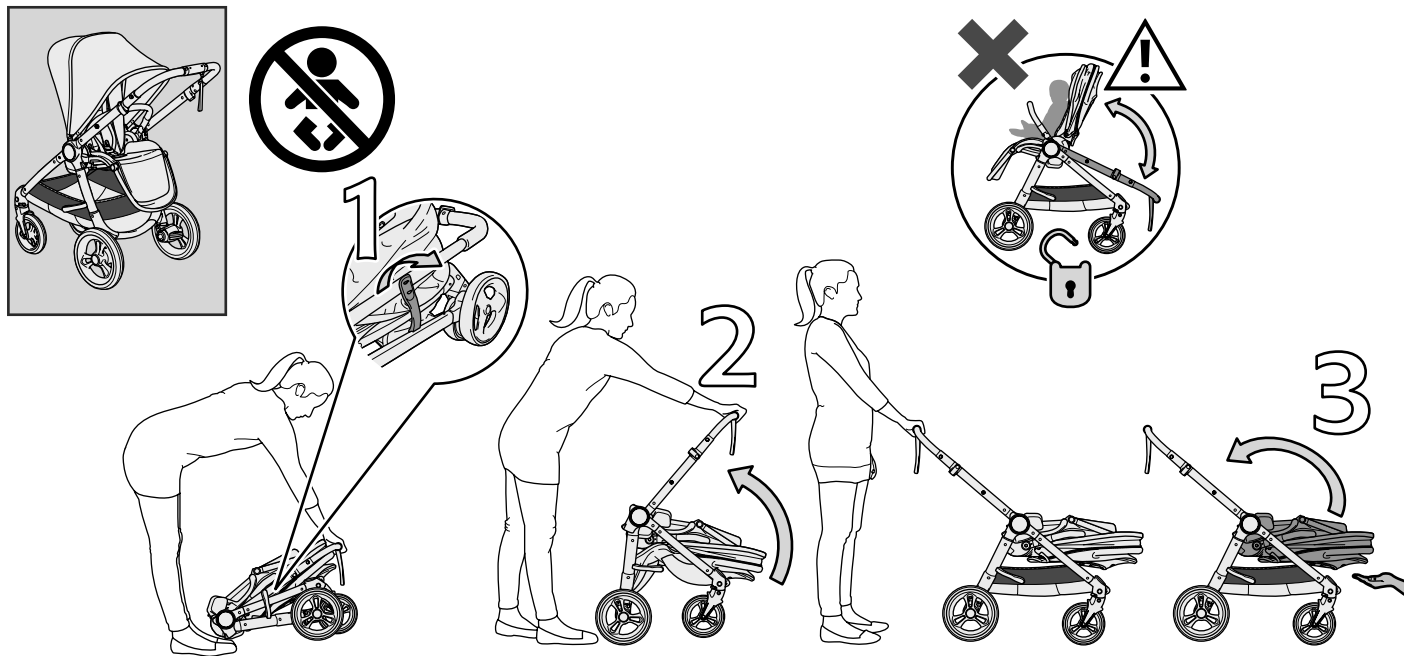

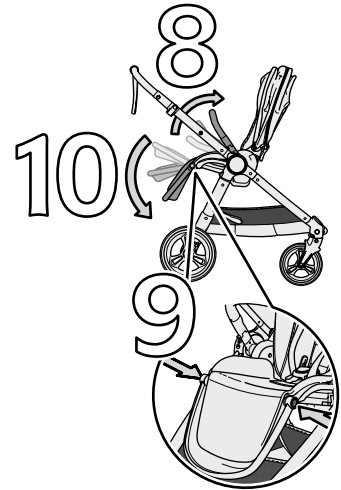
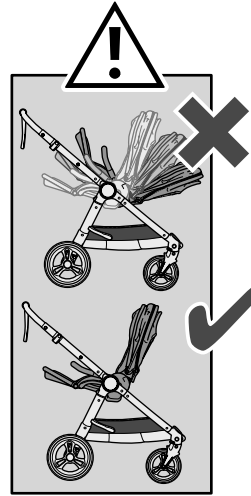
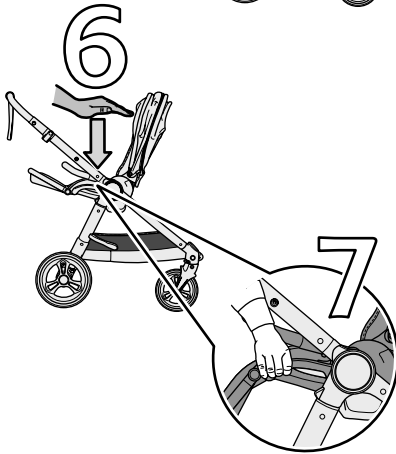
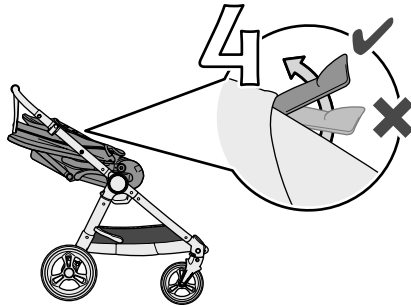
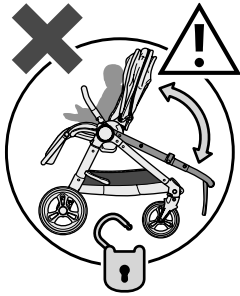

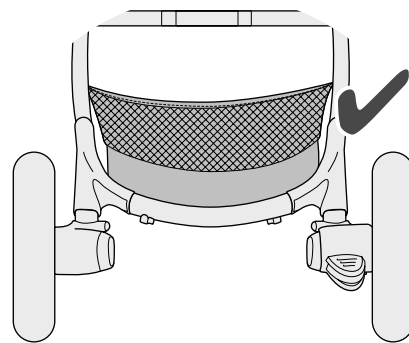
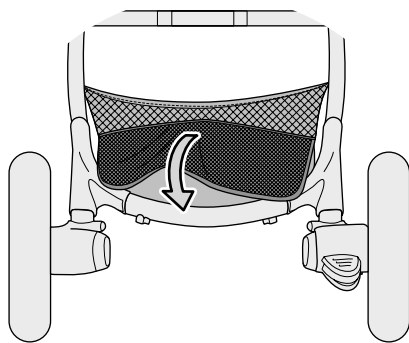
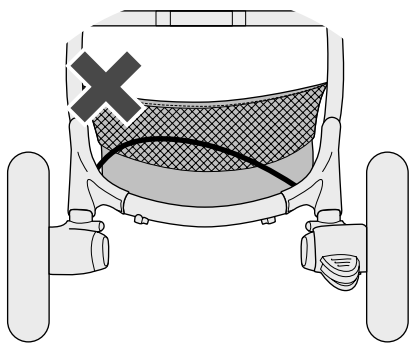

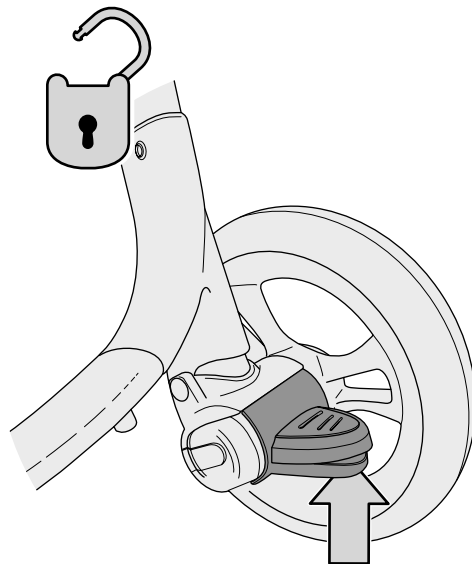
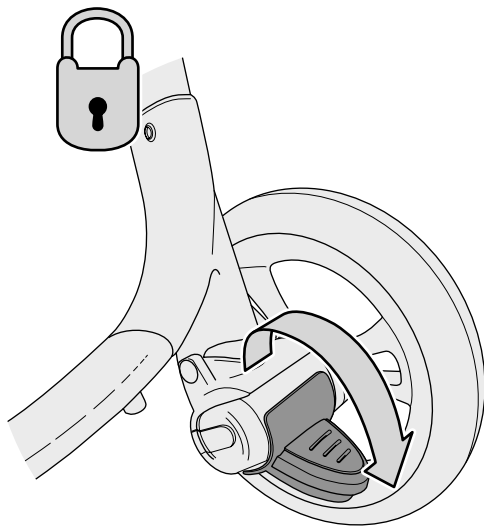
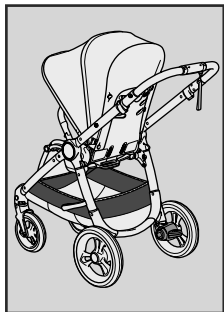

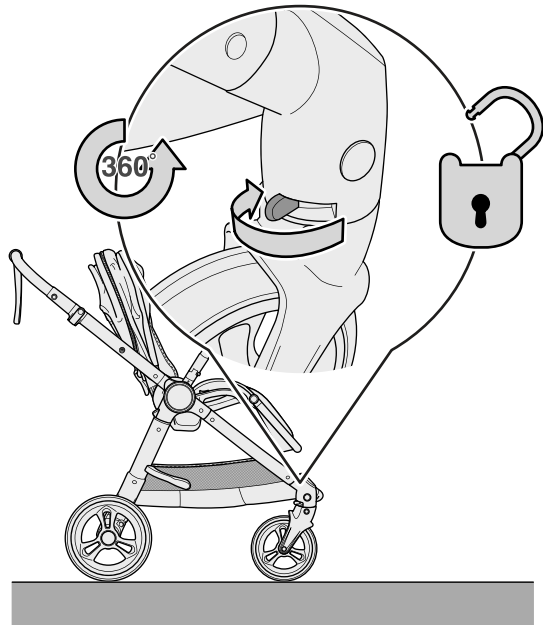
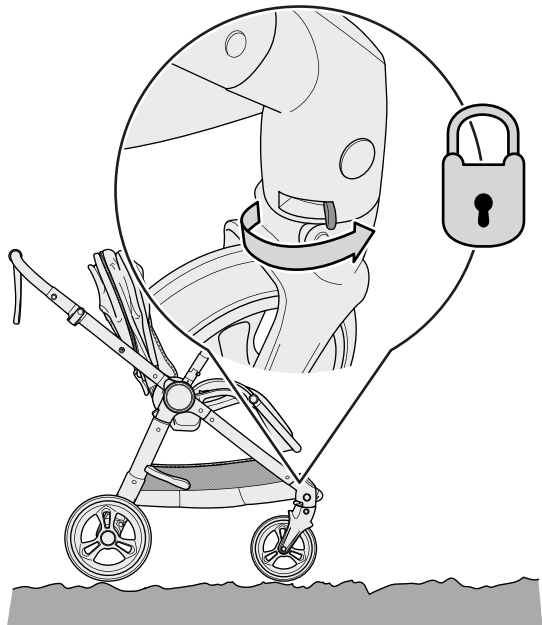

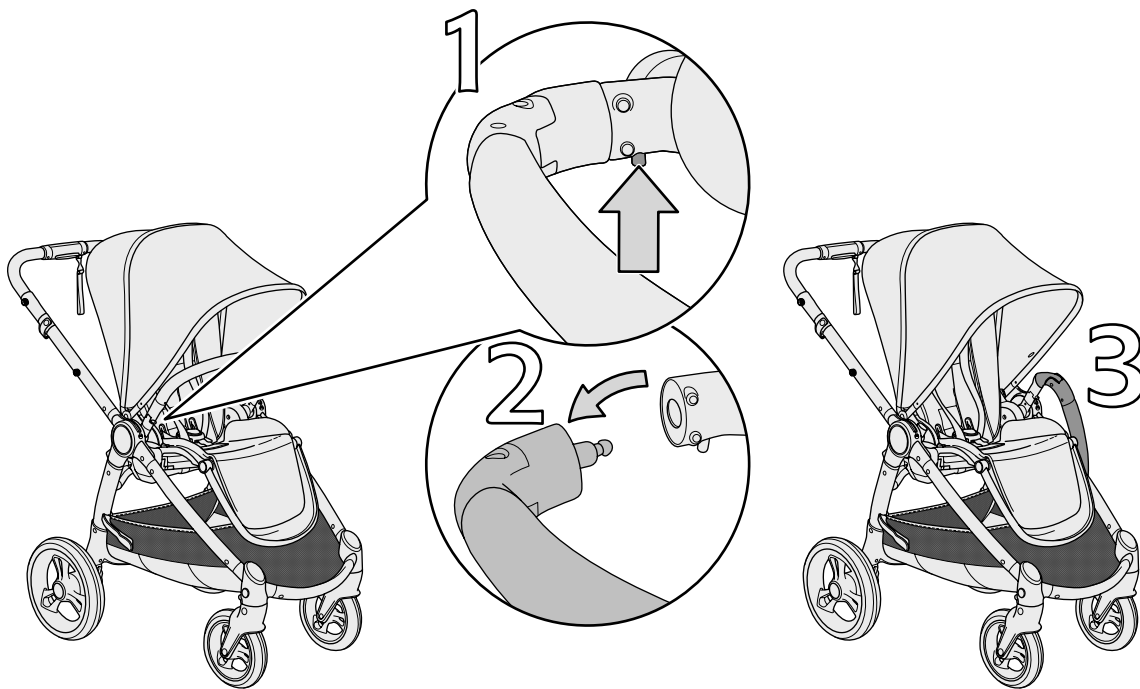

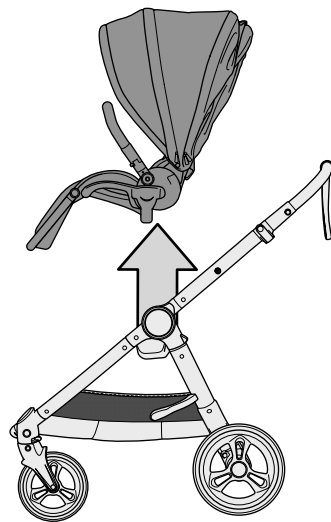

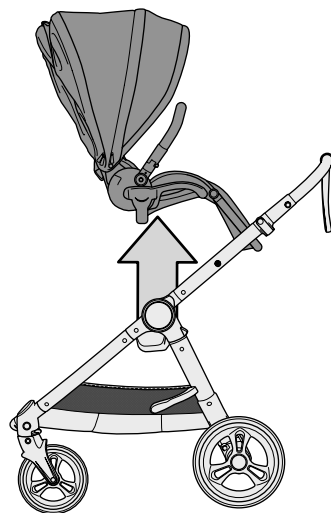
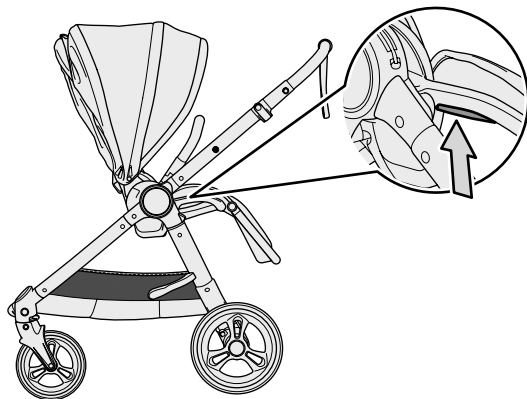

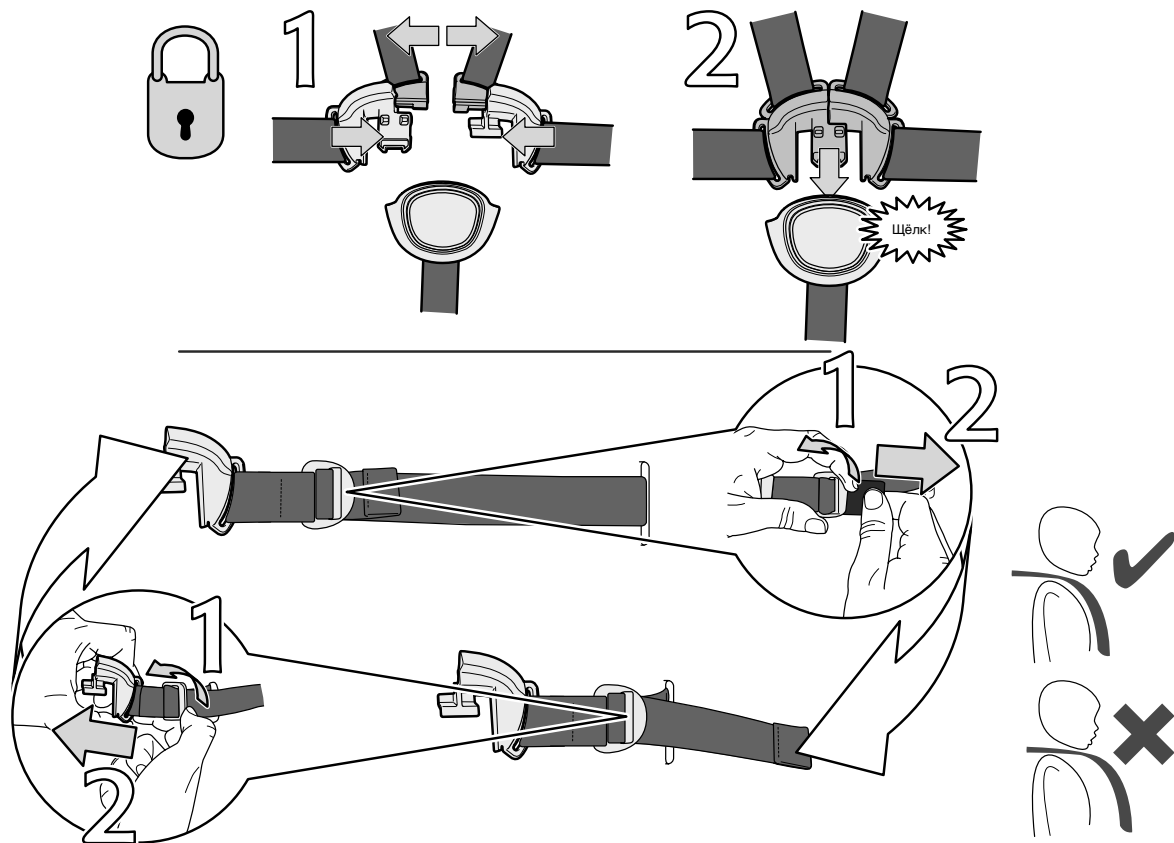

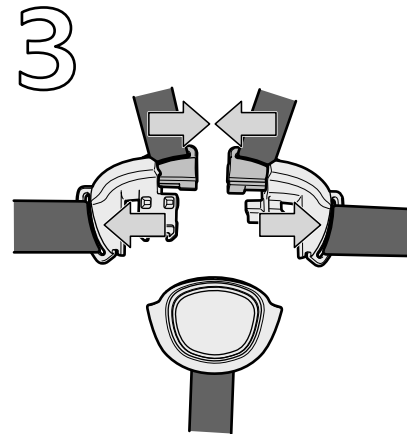
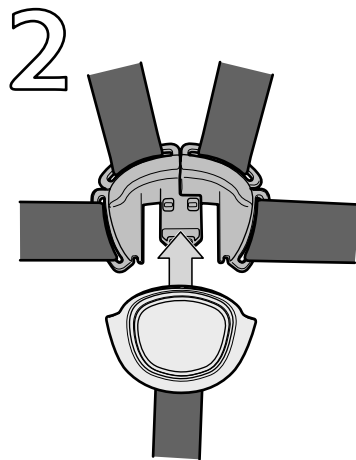
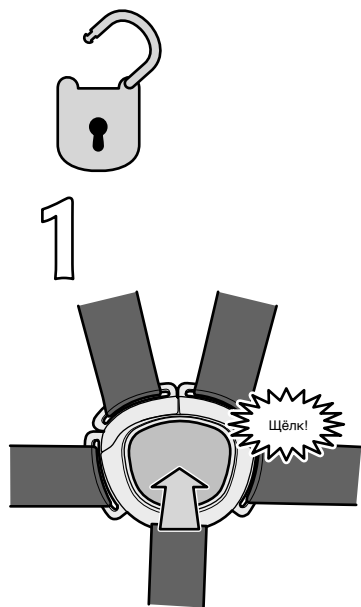

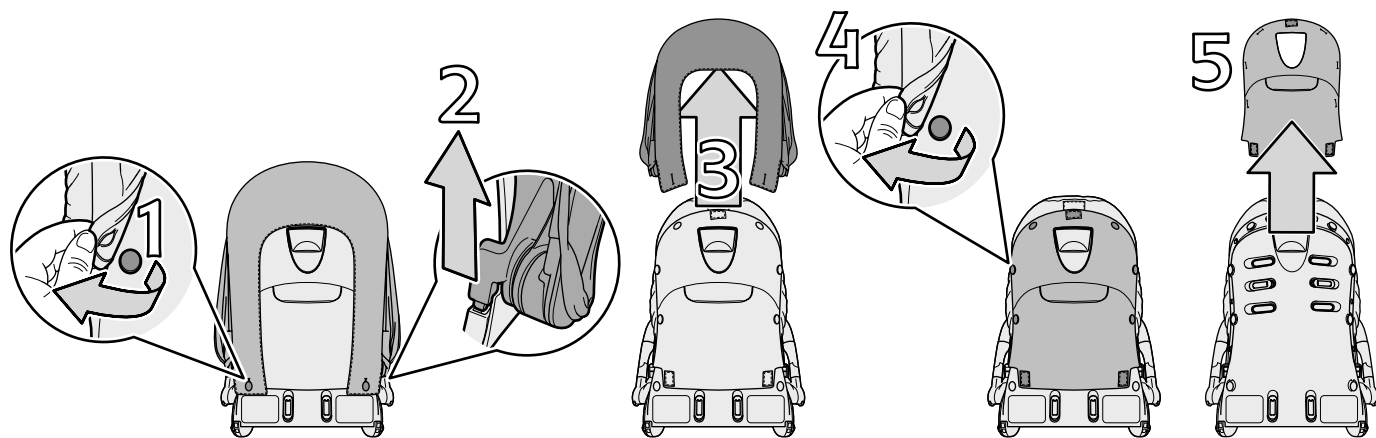

Для установки повторите процедуру в обратном порядке

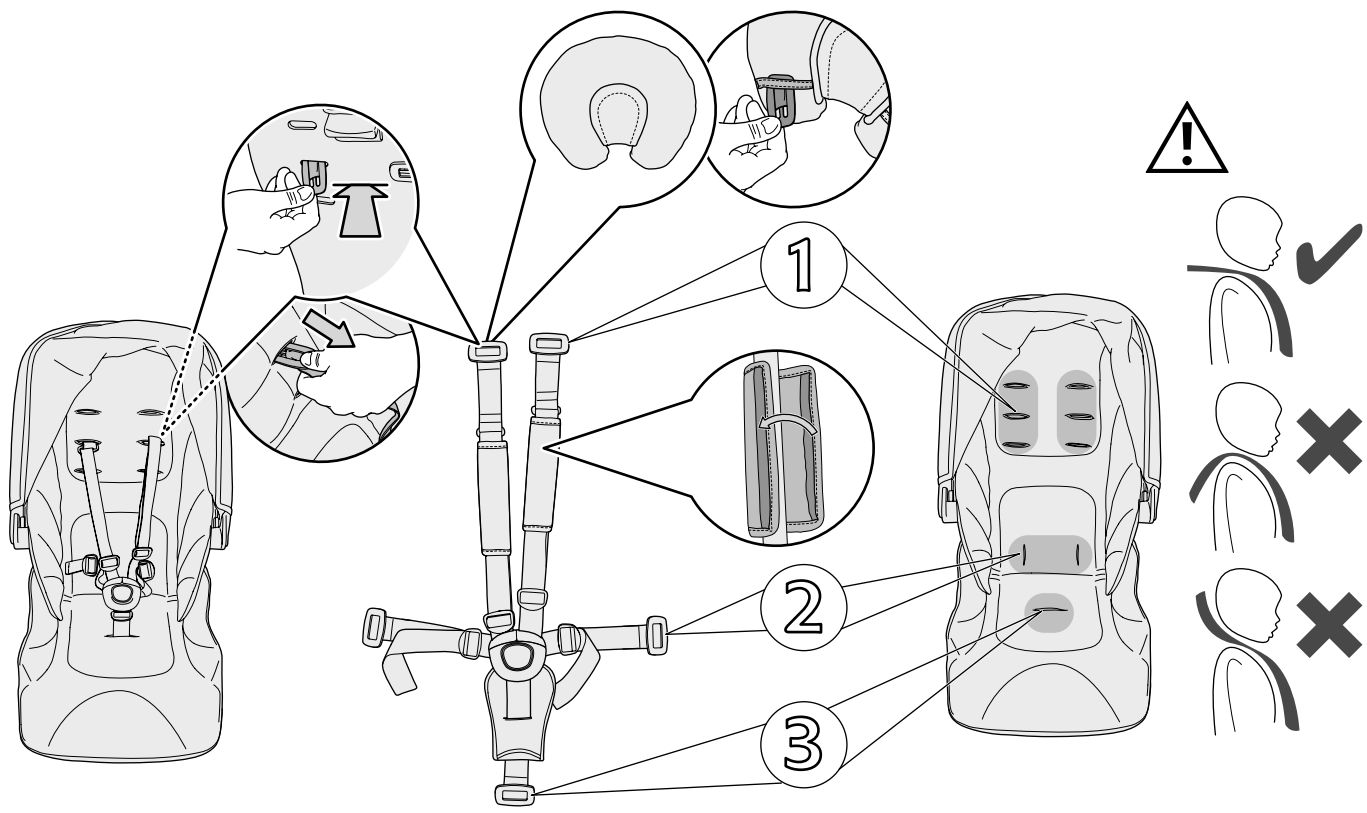

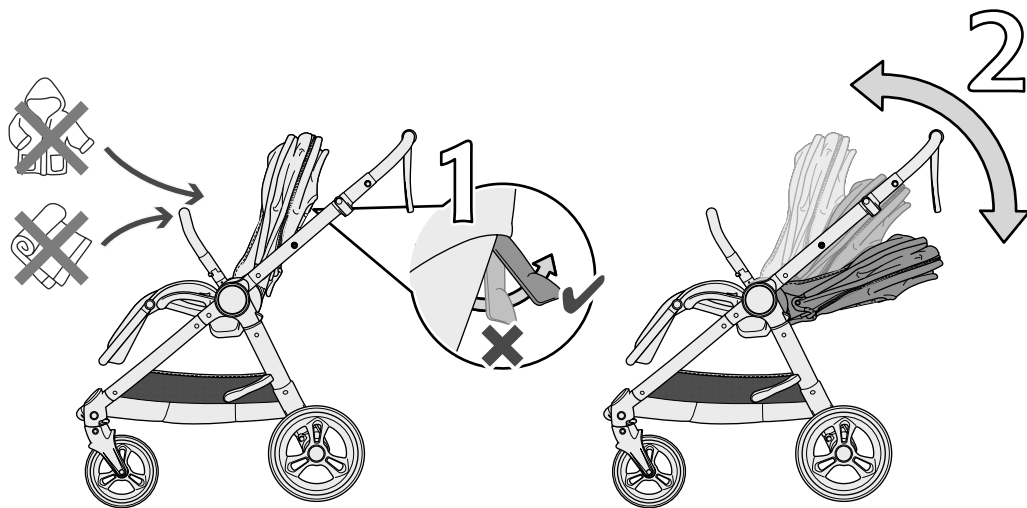

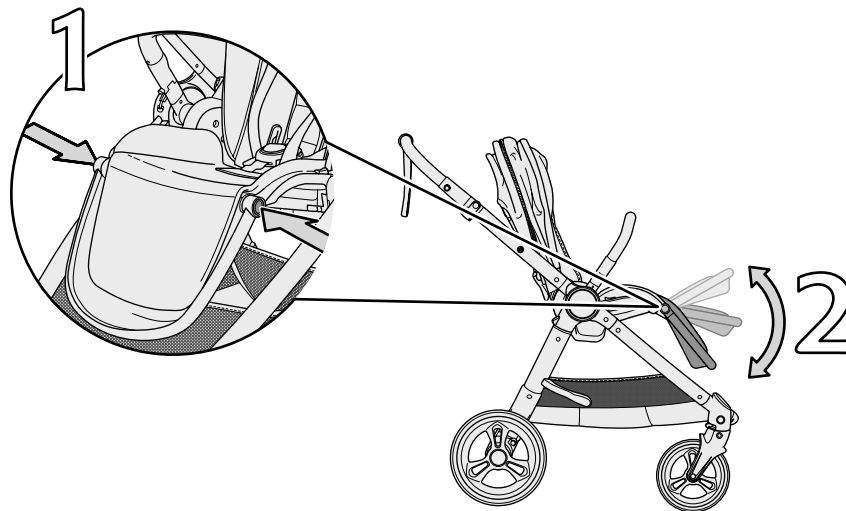

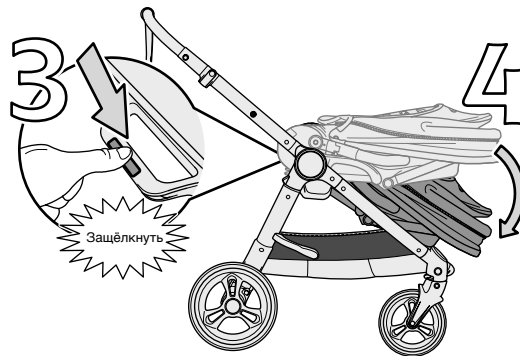
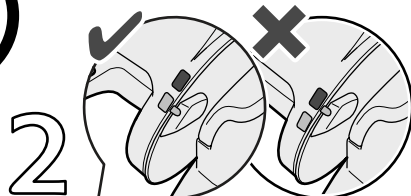
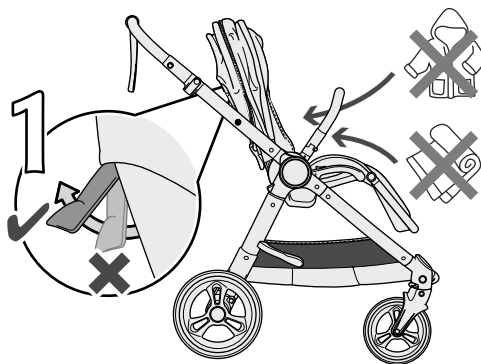
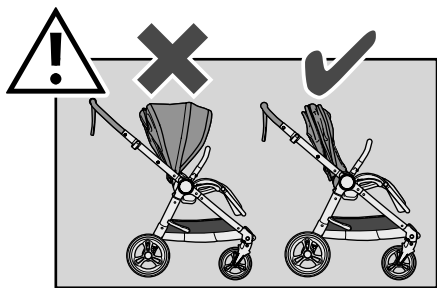

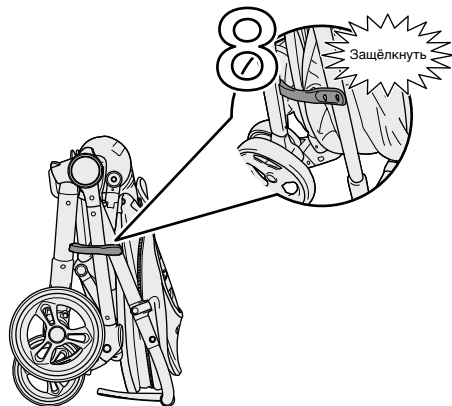
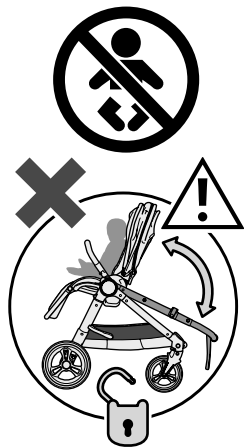
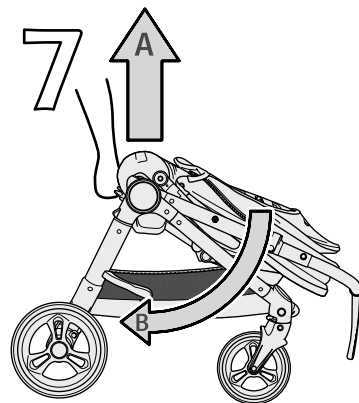
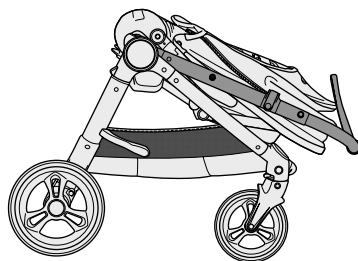
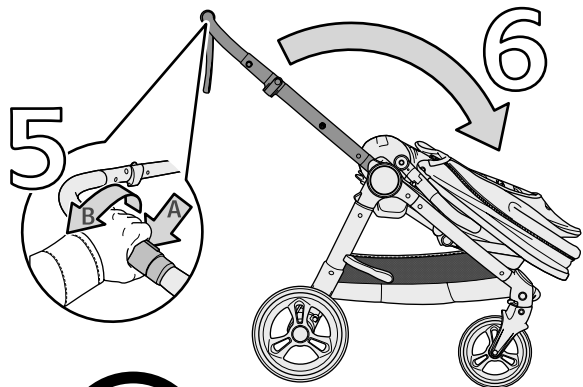

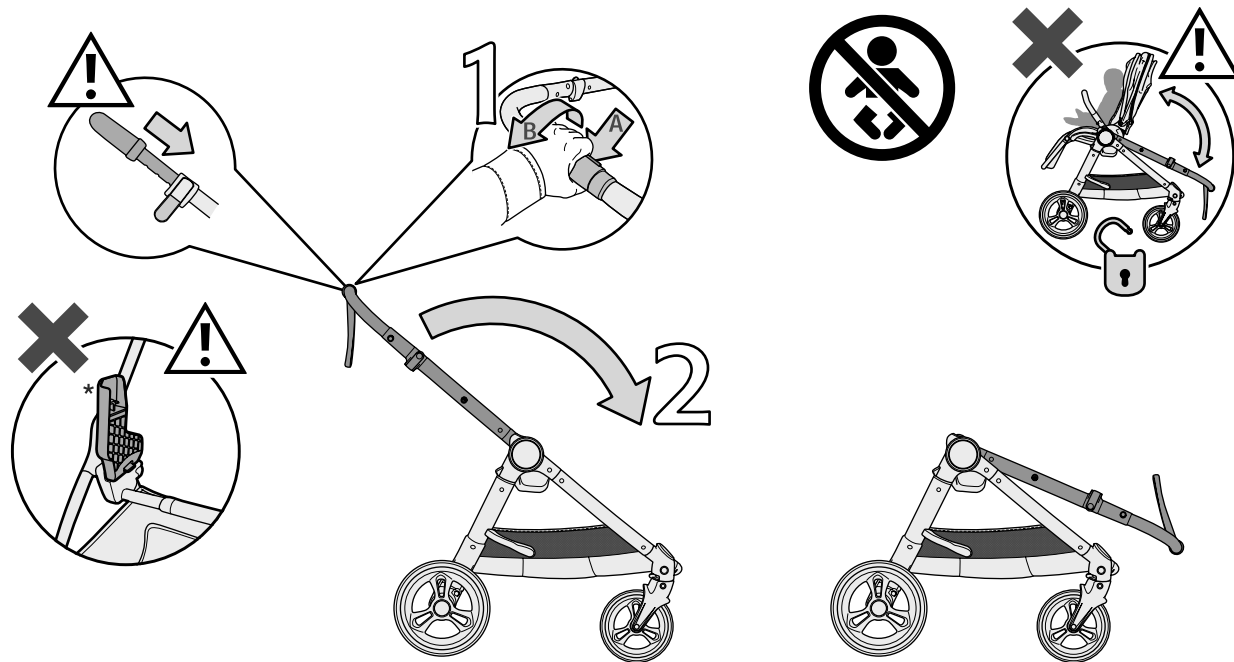

Может продаваться отдельно

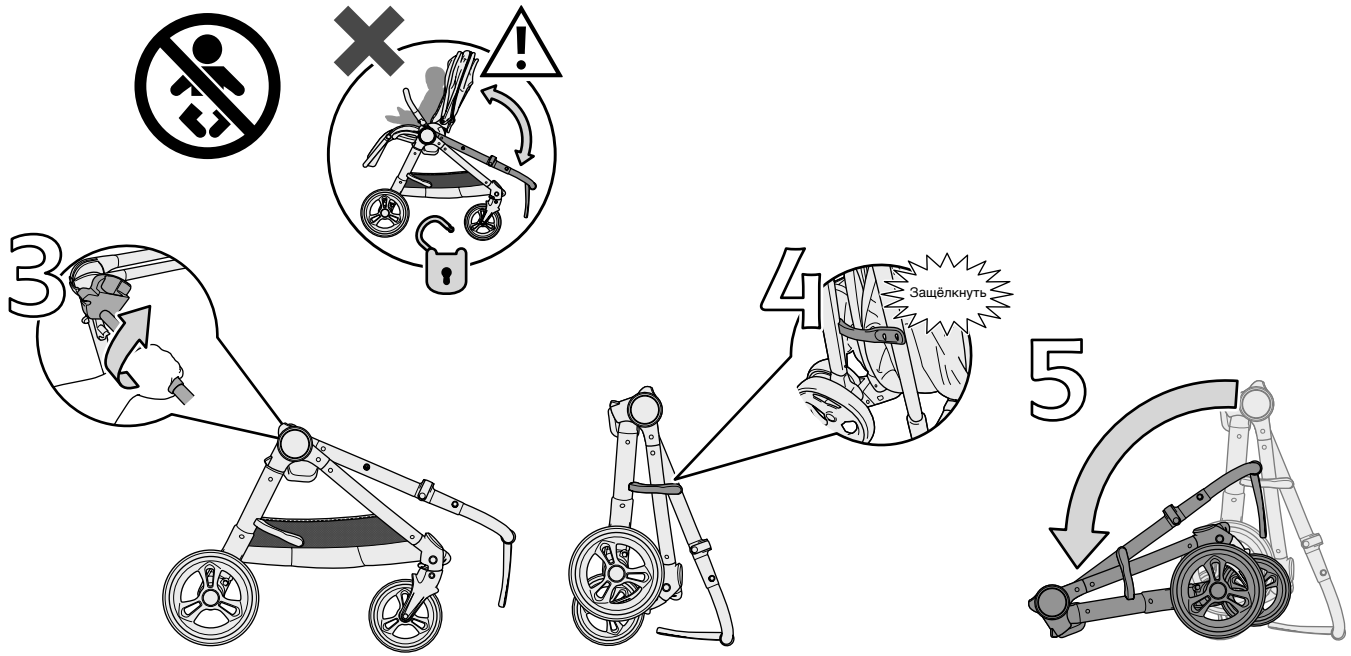

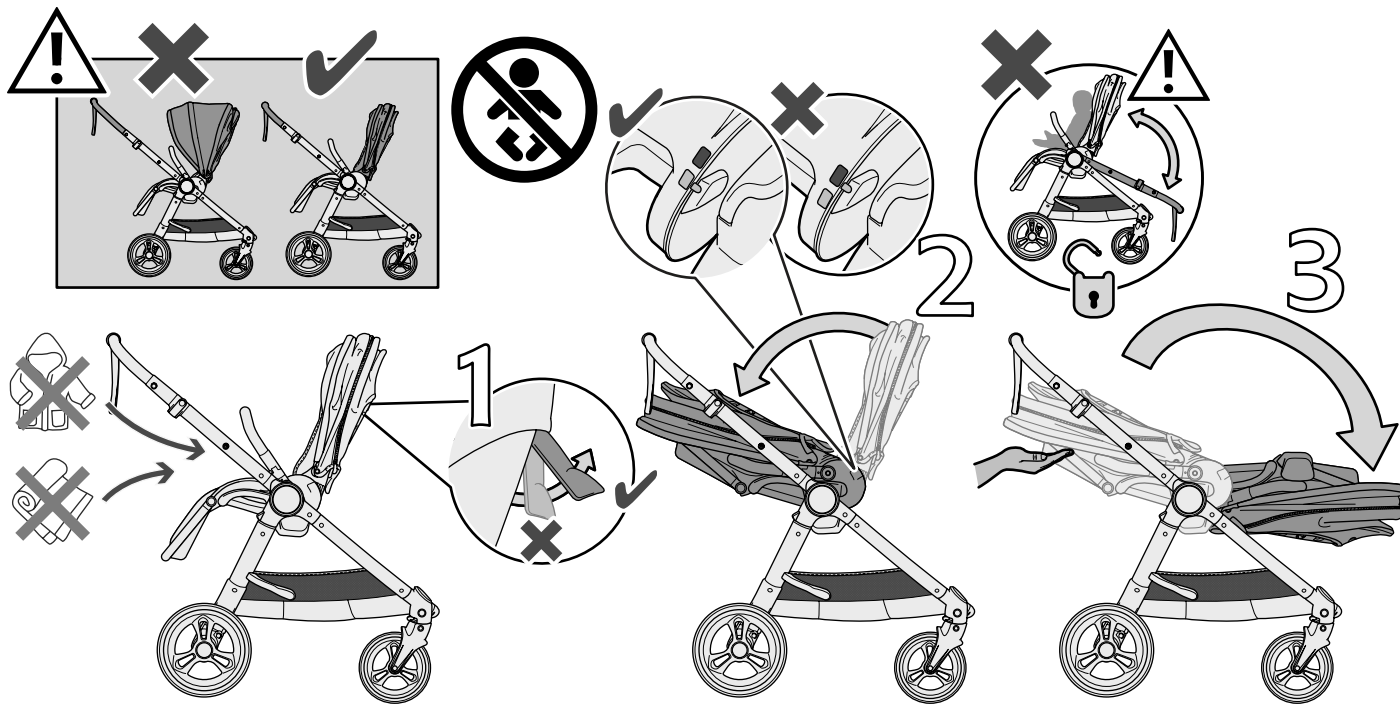

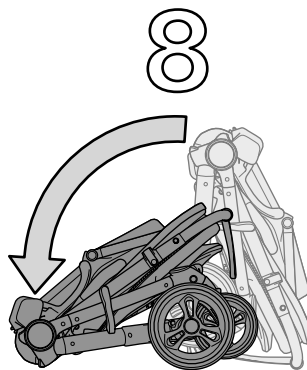
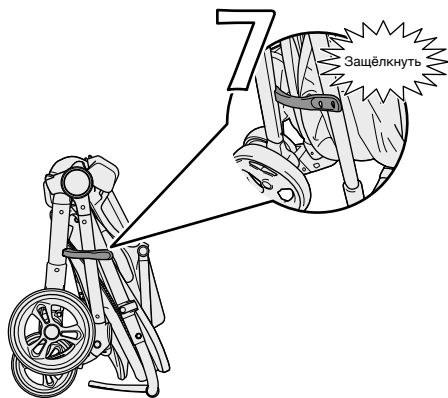
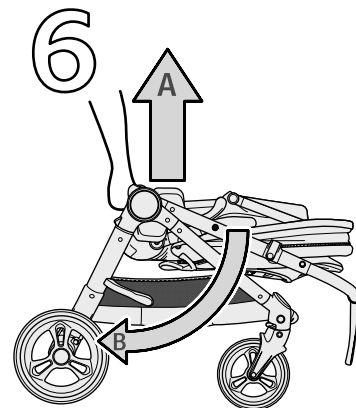
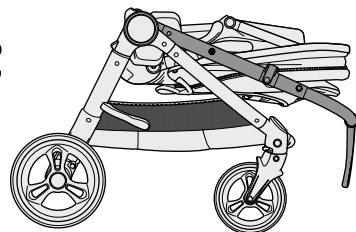
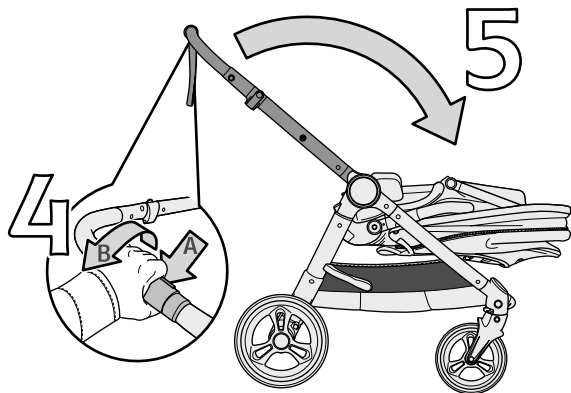

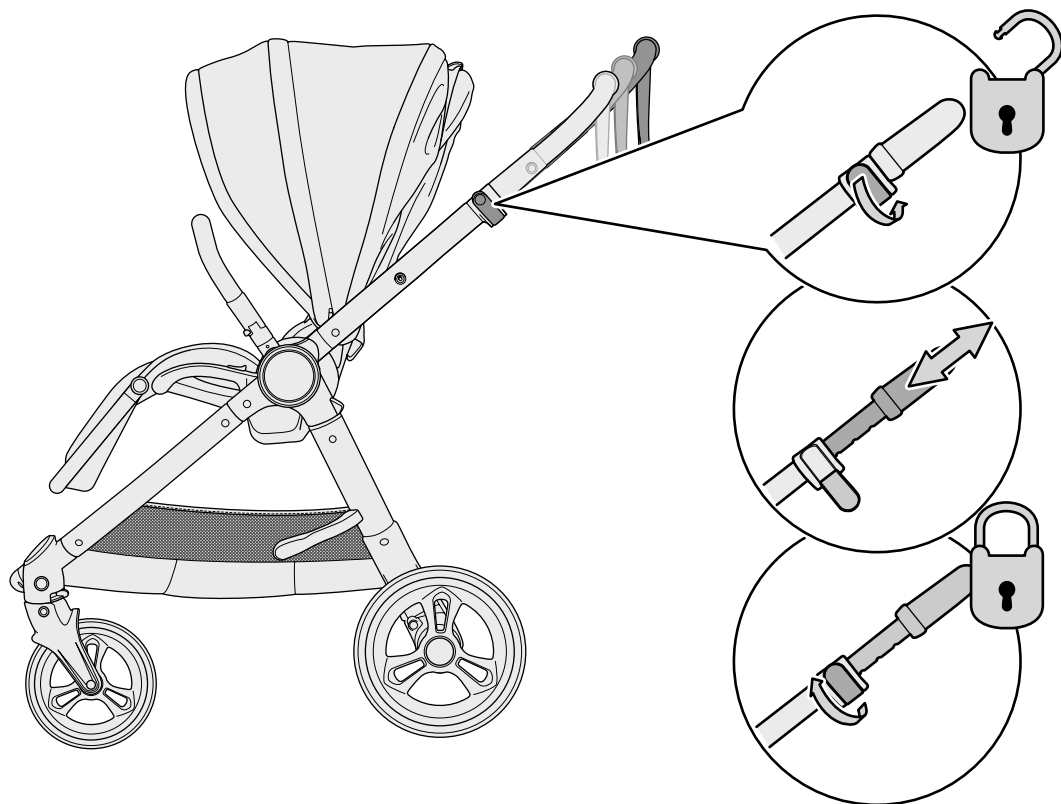

Закрепление дождевика

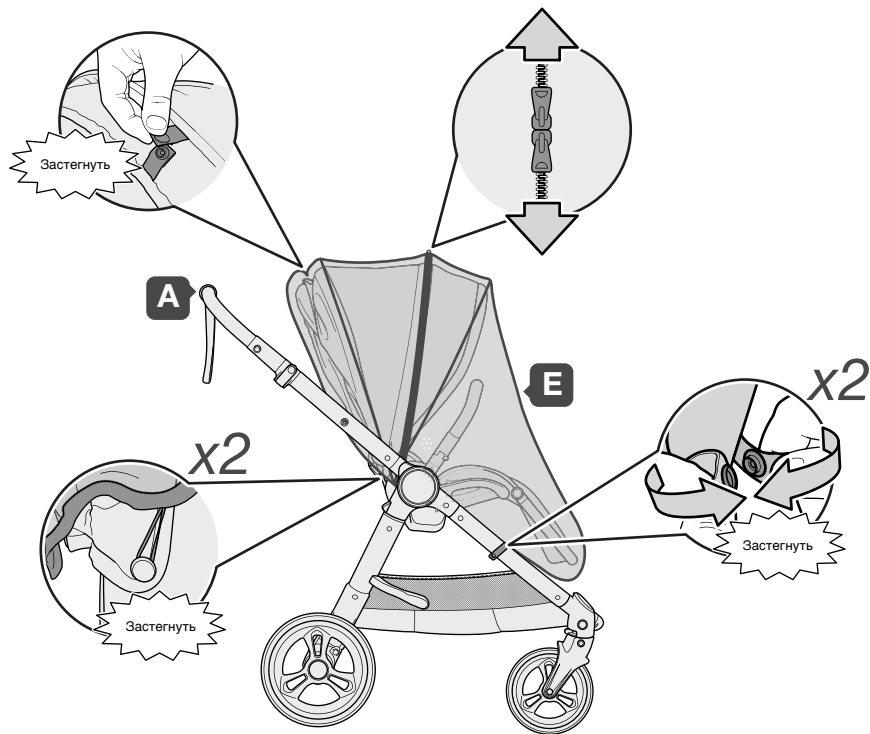

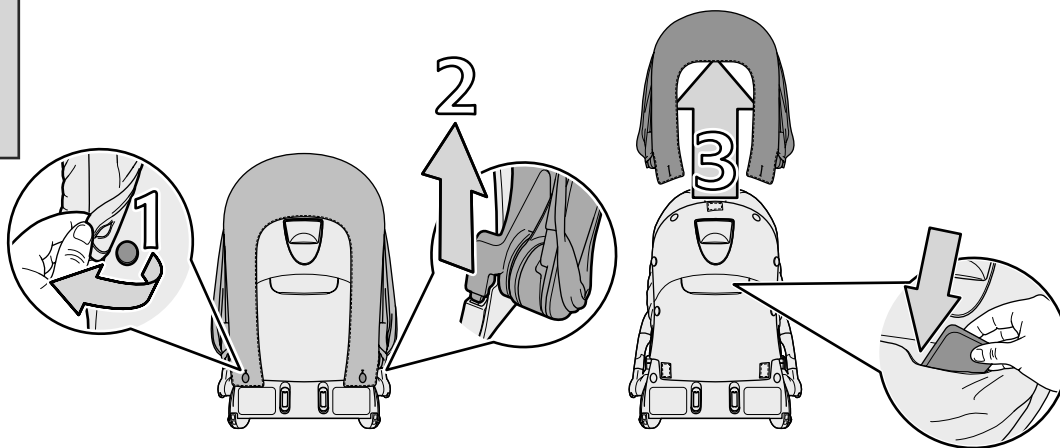

Чтобы прикрепить капюшон, повторите процедуру в обратном порядке

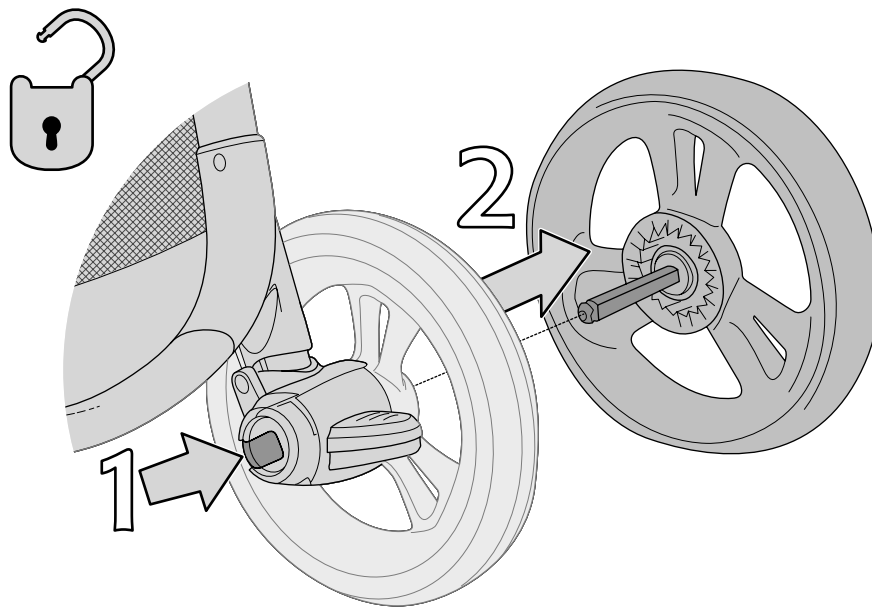

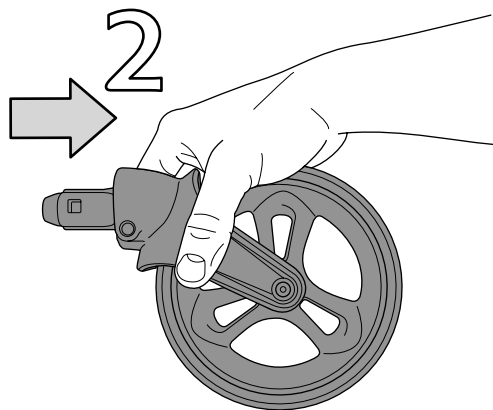
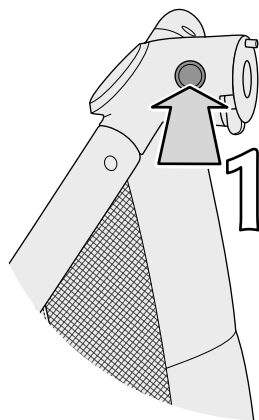

УХОД И ОБСЛУЖИВАНИЕ

- В коляске много движущихся деталей и поверхностей, которые движутся в противоположных направлениях; спустя время эти части могут высохнуть, стать грязными или пыльными. Регулярно очищайте шасси и распыляйте на движущиеся детали силиконовый спрей, чтобы коляску было легче использовать и складывать.
- Различные природные условия могут представлять определенные трудности для коляски: например, прогулка по пляжу у моря, а также использование коляски в дождь и снег могут привести к коррозии деталей. Однако, если вы чистите и смазываете детали коляски, она лучше противостоит вызовам окружающей среды.
- Во время использования, когда все механизмы блокировки на месте, коляска представляет собой прочное устройство, предназначенное для перевозки ребенка. Однако в сложенном состоянии неправильное положение, механическое воздействие или вещи, размещенные сверху капюшона, могут повредить коляску или ее форму, поэтому рекомендуется быть внимательнее во время складывания коляски для хранения.
- Подвешивание сумок на рукоятку чревато опрокидыванием коляски, а также преждевременным и неравномерным износом, поскольку рукоятка не является несущей частью и вес в этом месте создает нагрузку на шасси.
- Размещение слишком тяжелого груза в корзине или сумке на рукоятке, а также использование подножки для второго ребенка сокращают срок службы коляски, поскольку увеличивают нагрузку на нее и воздействуют на отдельные детали в неправильном направлении, что не предусмотрено конструкцией. По этой причине действие гарантии на коляску прекращается, если вы используете описанные выше приспособления.
- Уход за материалами: все коляски Mamas & Papas оснащены водозащитным покрытием. Если коляска намочена, не складывайте капюшон или накидку для ножек, когда привезете коляску домой. Всегда оставляйте ткань сохнуть естественным путем, вдали от сильных источников тепла, таких как камин, радиатор или прямые солнечные лучи.
- Несмотря на то что мы тщательно выбираем и тестируем ткани, они могут со временем выцветать из-за естественного износа, стирки и воздействия солнечного света.
- Открытые концы ткани изнашиваются и протираются в первую очередь, учитывайте это при хранении и транспортировке коляски и аксессуаров.
- Если коляска слегка испачкалась, удалите загрязнение влажной губкой и мягким моющим средством. Тканевый чехол при необходимости можно чистить губкой, также с использованием мягкого моющего средства.

Стандарты безопасности и методы тестирования могут отличаться в разных странах и регионах. В зависимости от конкретной страны или стандарта безопасности могут применяться определенные предупреждения.

- Спальный блок предназначен для детей с рождения до 7 месяцев (вес ребенка до 9 кг).
- Прогулочный блок предназначен для детей с 7 месяцев до 3-х лет (вес ребенка до 15 кг).
- Для перевозки новорожденного спинка всегда должна быть максимально откинута, а капюшон может находиться в любом положении, кроме полностью сложенного.
- Убедитесь, что стояночный тормоз активирован, когда сажаете/кладете ребенка в коляску или вынимаете из нее.
- Любой груз на рукоятке, и/или спинке, и/или боковой части коляски делает ее менее устойчивой. Не перевозите других детей, пакеты, вещи и аксессуары, если это не предусмотрено инструкцией производителя.
- **ОПАСНОСТЬ ОПРОКИДЫВАНИЯ КОЛЯСКИ:** не перегружайте держатель для кружки. Максимальный вес — 0,5 кг.
- Никогда не перевозите в держателе для кружек горячие жидкости.
- Не перегружайте корзину. Максимальный вес — 3 кг. Превышение веса может сделать коляску неустойчивой.
- Не перегружайте карман на спинке. Максимальный вес — 1 кг.
- Коляска предназначена для перевозки только 1 ребенка. Никогда не позволяйте второму ребенку ездить в/на коляске.
- Эта коляска не заменяет детскую кроватку для сна. Если вам необходимо положить ребенка спать, используйте подходящую колыбель, люльку или кроватку.

ВНИМАНИЕ:

- Никогда не оставляйте ребенка без присмотра.
- Перед использованием убедитесь, что все фиксирующие устройства включены.
- Во избежание травм не позволяйте ребенку раскладывать и складывать изделие.
- Не позволяйте детям играть с этим изделием.
- Всегда используйте ремни безопасности.
- Перед использованием проверьте, что люлька / прогулочный блок / автокресло закреплены правильно.
- Этот продукт не подходит для бега или катания на коньках.

ВНИМАНИЕ:

- Выскальзывание и падение ребенка из коляски чревато серьезными травмами. Всегда используйте ремни безопасности.
 - Никогда не поднимайте прогулочный блок коляски за бампер.
 - Коляску с прогулочным блоком используйте с закрепленным бампером.
 - Коляска с люлькой предназначена для детей весом до 9 кг, которые не могут сидеть без поддержки, переворачиваться и неспособны, опираясь на локти и колени, выбраться из люльки.
-

ВНИМАНИЕ: ВО ИЗБЕЖАНИЕ ТРАВМ ИЛИ СМЕРТИ:

- ВСЕГДА АКТИВИРУЙТЕ СТОЯНОЧНЫЙ ТОРМОЗ, КОГДА ОСТАНАВЛИВАЕТЕ КОЛЯСКУ.
- НЕ ОСТАВЛЯЙТЕ ДЕТЕЙ БЕЗ ПРИСМОТРА.
- ВСЕГДА ПРИСТЕГИВАЙТЕ РЕБЕНКА РЕМНЯМИ БЕЗОПАСНОСТИ.
- НЕ ПЕРЕВОЗИТЕ В ЭТОЙ КОЛЯСКЕ ДОПОЛНИТЕЛЬНОГО РЕБЕНКА И СУМКИ.
- УБЕДИТЕСЬ, ЧТО ВО ВРЕМЯ РЕГУЛИРОВКИ КОЛЯСКИ РЕБЕНОК НЕ СОПРИКАСАЕТСЯ С ДВИЖУЩИМИСЯ ЧАСТЯМИ.
- ВСЕГДА ИСПОЛЬЗУЙТЕ СТРАХОВОЧНУЮ СИСТЕМУ.
- ИСПОЛЬЗУЙТЕ СТРАХОВОЧНЫЙ РЕМЕШОК НА РУКОЯТКЕ, ЧТОБЫ КОЛЯСКА НЕ УКАТИЛАСЬ.
- НЕ ИСПОЛЬЗУЙТЕ ПРОГУЛОЧНЫЙ БЛОК С ШАССИ ДРУГИХ КОЛЯСОК, НЕ ОДОБРЕННЫХ ПРОИЗВОДИТЕЛЕМ.
- Ремни безопасности могут образовать петлю и представлять опасность удушения. Когда коляска не используется,
- отсоедините плечевые ремни от поясного и/или пряжки.
- Коляска предназначена для использования на ровных поверхностях или небольших склонах. На неровных поверхностях и крутых склонах коляска может быть неустойчивой и опрокинута.
- Всегда используйте коляску с закрепленным капюшоном.

Опасности и меры предосторожности.

- **ОПАСНОСТЬ УДУШЕНИЯ:** дети могут задохнуться в коляске. Всегда проверяйте, чтобы около лица ребенка было достаточно места для притока воздуха. Шнурки и веревки могут привести к удушью. Не надевайте на ребенка капюшон со шнурками, не давайте пустышку с держателем, не подвешивайте шнурки на коляску и не прикрепляйте их к игрушкам.
- Когда ребенок находится в прогулочном блоке, обязательно пристегивайте его ремнями безопасности.
- С осторожностью используйте коляску на лестницах и эскалаторах.
- Не размещайте коляску вблизи камина или другого открытого источника огня.
- Всегда проверяйте, защелкнут ли фиксатор, прежде чем переносить коляску.
- Всегда снимайте адаптеры для автокресла, когда они не используются, и храните в недоступном для детей месте.

Совместимость.

- Это изделие совместимо с детскими автокреслами при использовании правильного адаптера. Чтобы узнать подробнее, какая система адаптеров подходит вашей коляске, свяжитесь с местным поставщиком товаров Mamas & Papas.

Информация об обслуживании.

- Не используйте никаких других запасных деталей и аксессуаров, кроме тех, что произведены или одобрены Mamas & Papas.
- Протрите все пластиковые/металлические детали влажной тряпкой с мягким моющим средством, тщательно высушите. Легкое загрязнение мягкого вкладыша на сиденье можно очистить влажной тряпкой и мягким моющим средством.

КОНТАКТЫ

Для приобретения запасных частей или по вопросам гарантии обращайтесь к официальному дистрибьютору Mamas & Papas:

ООО «Кид Трейд» 125080, г. Москва, ул. Алабяна, д.12, кор.2, тел. +7 (495) 648-64-24
www.edmgroup.ru, info@edmgroup.ru

Детская коляска марки Mamas & Papas (Мамас и Папас) модель Oscarro (Окарро)
(с рождения до 3х лет, до 15 кг)

(Спальный блок с рождения до 7 месяцев, прогулочный блок с 7 месяцев до 3-х лет)

Изготовитель: “Mamas & Papas Limited” Соединенное Королевство Великобритании и Северной Ирландии, Colne Bridge Road Huddersfield United Kingdom HD5 0RH

Произведено по заказу “Mamas & Papas Limited” в Китае.

Поставщик/импортер: ООО «Кид Трейд» 125080, г. Москва, ул. Алабяна, д.12, кор.2,
тел. +7 (495) 648-64-24, www.edmgroup.ru

Состав: металл, пластик, текстиль.

Товар сертифицирован. Соответствует требованиям ТР ТС 007/2011 “О безопасности продукции, предназначенной для детей и подростков”.

Срок гарантии 1 год. Срок службы 3 года.

Дата производства: указана на ярлыке с тыльной стороны чехла в области подножия «Lot:****»,

Вторая и третья цифры – месяц изделия, четвертая и пятая цифры – год изделия.

ВНИМАНИЕ! Перед использованием ознакомьтесь с инструкцией по эксплуатации. Правила по уходу и хранению указаны в инструкции.

EAC





Mamas & Papas,
Huddersfield, HD5 0RH

+7 (495) 648-64-24

Разработано Mamas & Papas
в Великобритании

© 2020 Mamas & Papas Ltd
Все права защищены.

mamasandpapas.com

Г

Г

LOT

Г

Г