

Инструкция по эксплуатации

Каталка-ходунки со съемной игровой панелью и столиком (3в1)

Модель: Study Walker

ВАЖНО: СОХРАНЯЙТЕ ИНСТРУКЦИЮ ДЛЯ ДАЛЬНЕЙШИХ ОБРАЩЕНИЙ. ОЗНАКОМЬТЕСЬ ПЕРЕД ИСПОЛЬЗОВАНИЕМ ПРОДУКТА.

Описание продукта «Каталка - ходунки»

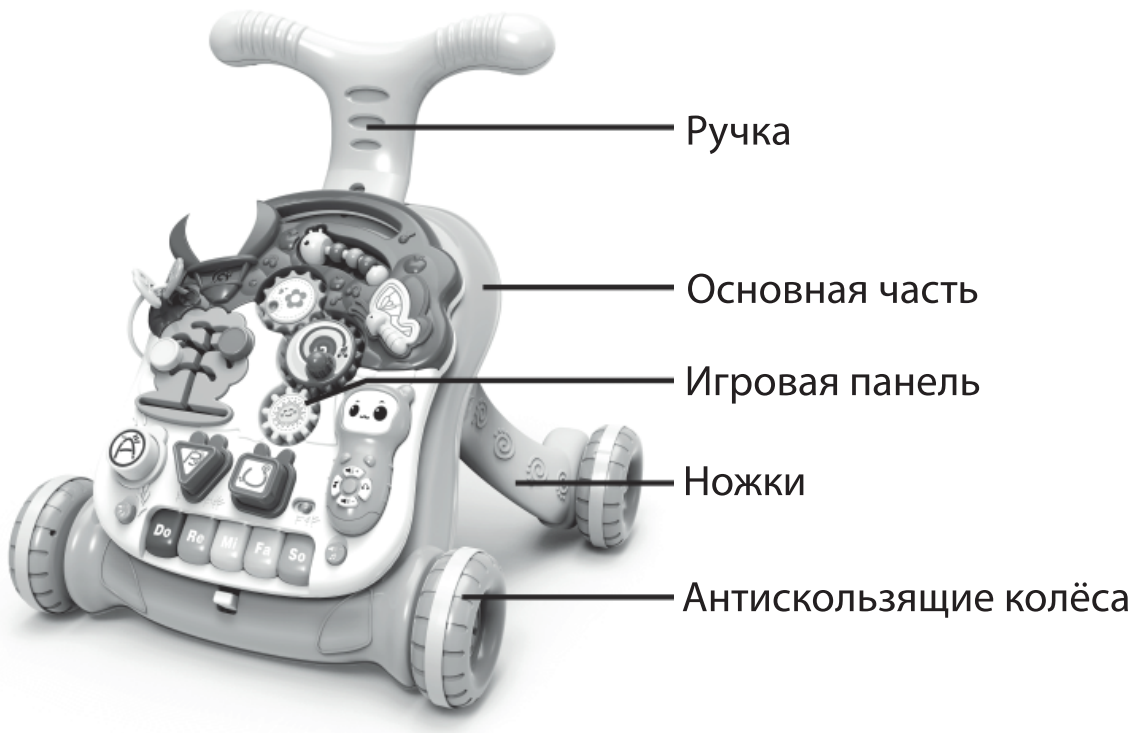

Инструкция по сборке каталки-ходунков



1 Нажмите белую кнопку для отсоединения игровой панели

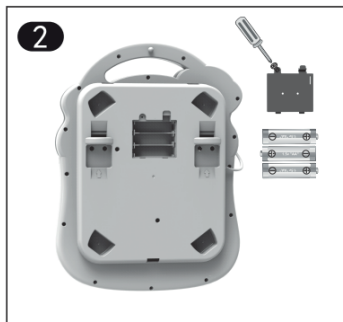

2 В игровую панель используйте батарейки типа AA x 3 (1,5V) шт.

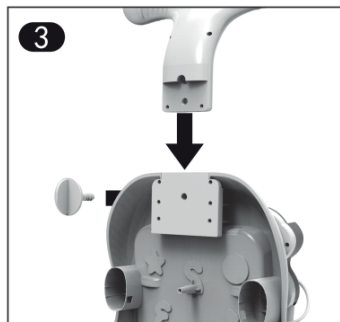

3 Вставьте руль в гнездо и закрепите пластиковым винтом



4 Наполните контейнер водой или песком для устойчивости каталки

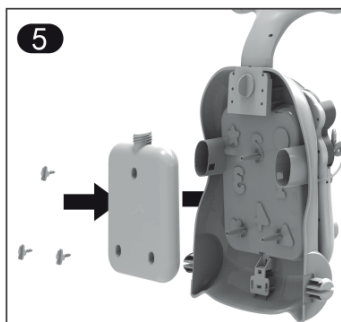

5 Закрепите 3-мя пластиковыми винтами заполненный контейнер в каталке

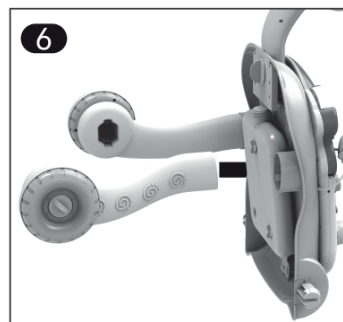

6 Установите 2-е ножки с колёсами в каталку

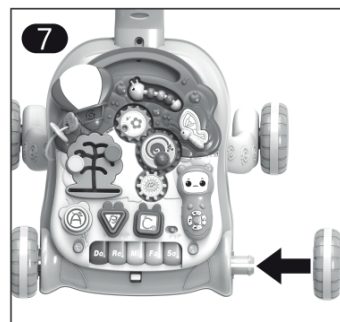

7 Вставьте колёса в каталку

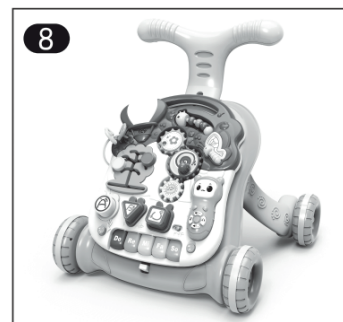

8 Итоговый вариант собранного продукта

Инструкция по сборке отдельно стоящего игрового столика



1
Нажмите белую кнопку для отсоединения игровой панели



2
Вставьте ножки в игровую панель



3
Итоговый вариант собранного продукта

Так же в комплекте вы найдёте специальные стяжки, с помощью которых игровую панель можно повесить на кроватку



ГАРАНТИЙНЫЙ ТАЛОН

Имя: _____

Фамилия: _____

Почтовый индекс: _____

Адрес: _____

Телефон (включая дополнительный): _____

e-mail адрес: _____

Продукция: _____

Модель: _____

Цвет/рисунок: _____

Аксессуары: _____

Дата покупки: _____

Покупатель (подпись): _____

Продавец: _____

УСЛОВИЯ ГАРАНТИИ

1. ООО «ГРАНД ТОРГ» предоставляет гарантию на приобретенный продукт в течение 6 месяцев со дня покупки.
2. Гарантия обеспечивает покупателю правильную работу изделия при использовании его по назначению в соответствии с инструкцией.
3. Если вы обнаружили дефект или проблемы с использованием, обратитесь в пункт розничной продажи нашей продукции с заполненным гарантийным талоном и чеком или другим доказательством покупки.
4. Неисправное изделие должно быть передано для ремонта в чистом состоянии.
5. Основным методом урегулирования жалобы является ремонт изделия, восстанавливающий его свойства.
6. Факт и дата выполнения гарантийного ремонта сервисом отмечается на универсальном гарантийном талоне.
7. Гарантия действует на территории РФ.
8. Гарантия распространяется только на первоначального покупателя и не может быть передана другим лицам или организациям.
9. Все другие вопросы и споры будут разрешаться соответствующим судом.
10. Мы рекомендуем хранить оригинальную упаковку для защиты изделия от повреждений, которые могут возникнуть при транспортировке.
11. Гарантия не распространяется на:
 - ущерб, вызванный неправильным хранением
 - механические и термические повреждения, вызванные неправильным использованием или использованием не по инструкции.
 - изменение цвета (обесцвечивание) ткани от солнечного света или использования химических веществ.
 - разрыв ткани по вине покупателя.
 - естественный износ элементов, возникающий в результате эксплуатации.
 - ситуации, когда отсутствуют доказательства покупки изделия.
 - ущерб, вызванный падением.
 - попытки ремонта изделия или любых структурных изменений, сделанных третьими лицами.

Эксклюзивный дистрибьютор ТМ «AMAROBABY»: ООО «ГРАНД ТОРГ»,
142715, Московская область, Ленинский район, деревня Апаринки
строение 1, офис 5

Тел. +7(495) 150-55- 51

www.amarobaby.ru

Amarobaby.ru

дата подачи заявки	дата ремонта	описание неисправности	служебные отметки