

IMG-0083B-1



NUNA[®]

Bugaboo car seat in
collaboration with Nuna



NUNA[®]

car seat collaboration



meet your bugaboo turtle
by Nuna

Bugaboo International BV
Paasheuvelweg 9 a-b
1105BE Amsterdam zuidoost
The Netherlands

bugaboo[®]

nothing like a Bugaboo

when used with additional Bugaboo adapters for designated bugaboo strollers, compatible with:



Bugaboo turtle by Nuna is based on the Nuna PIPA™ Icon model

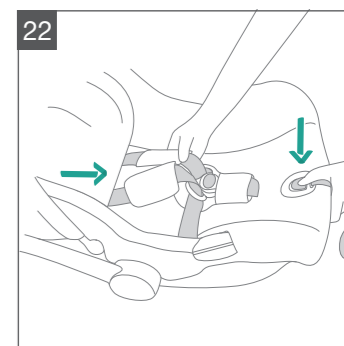
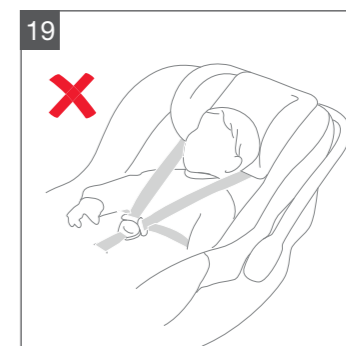
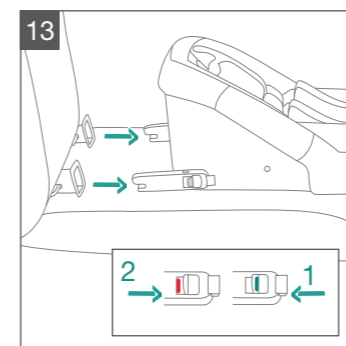
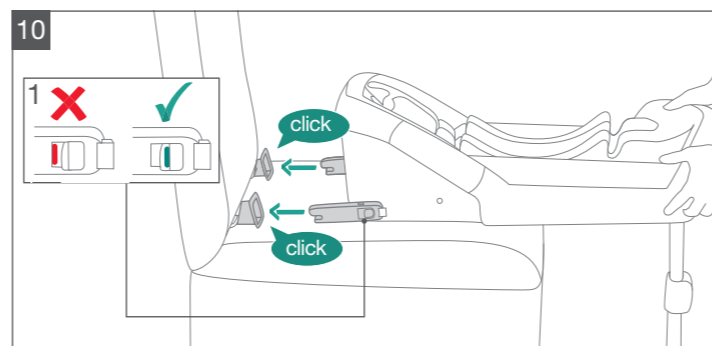
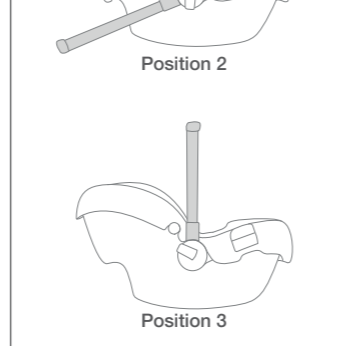
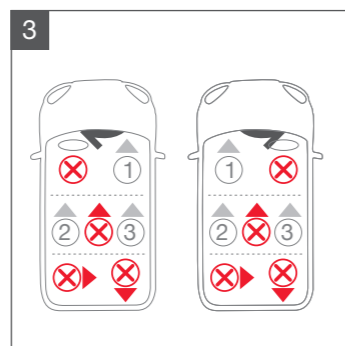
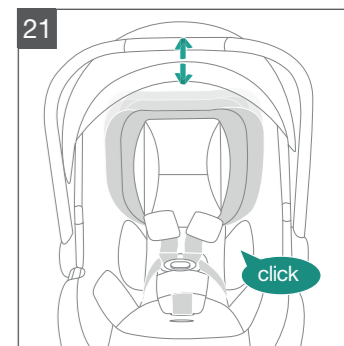
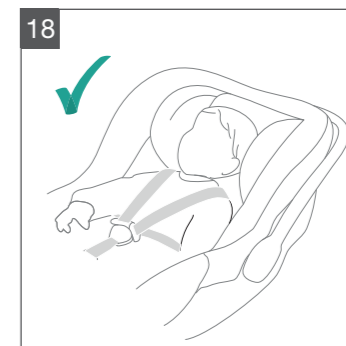
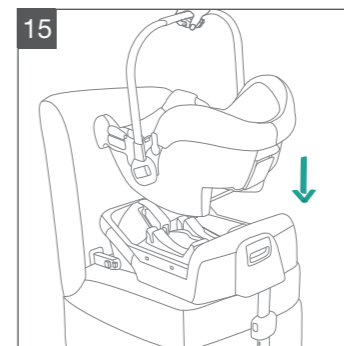
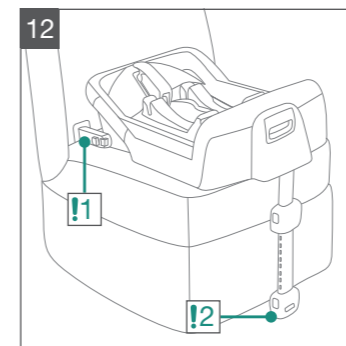
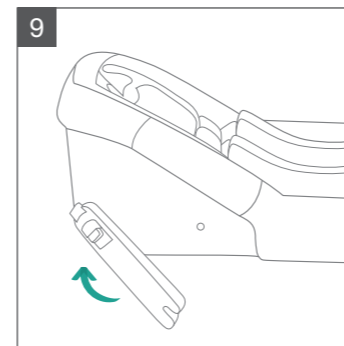
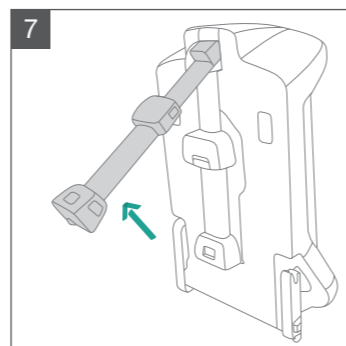
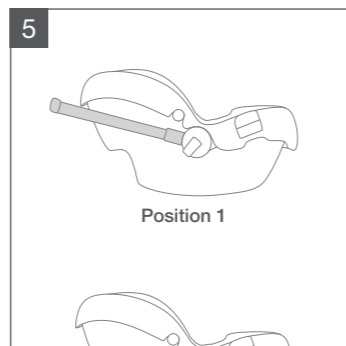
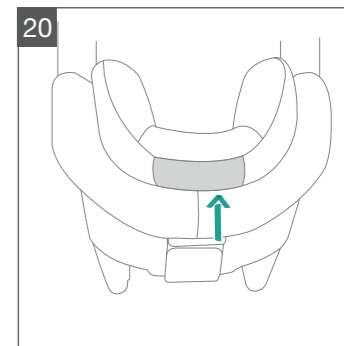
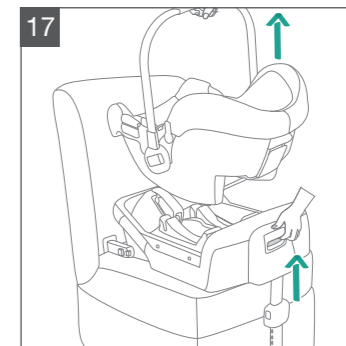
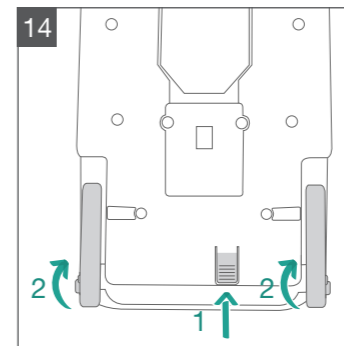
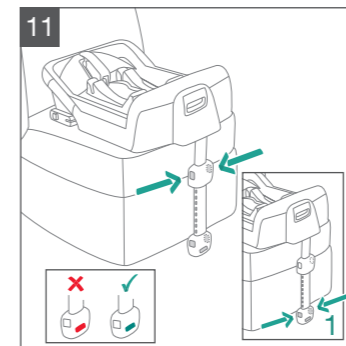
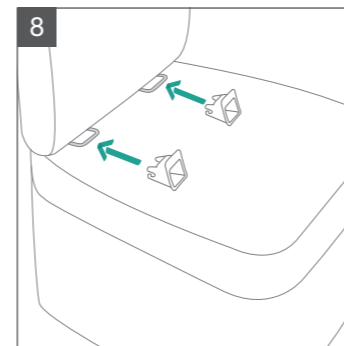
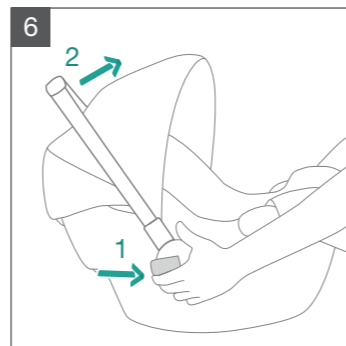
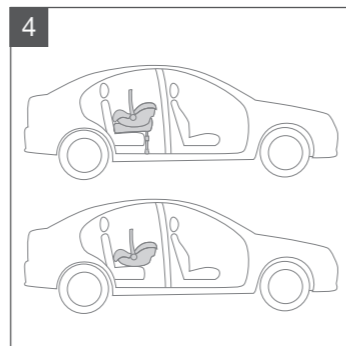
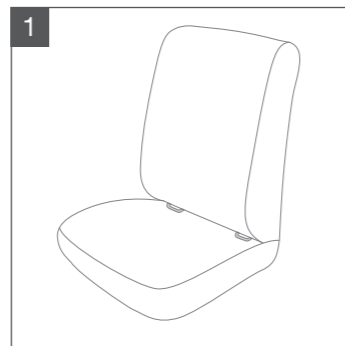

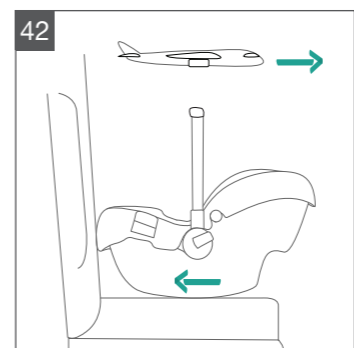
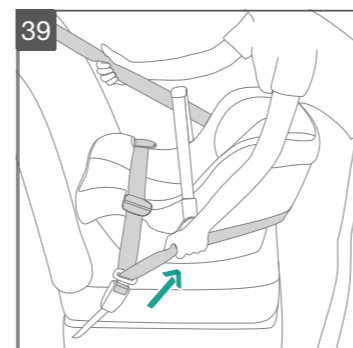
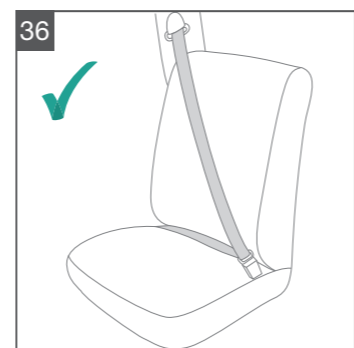
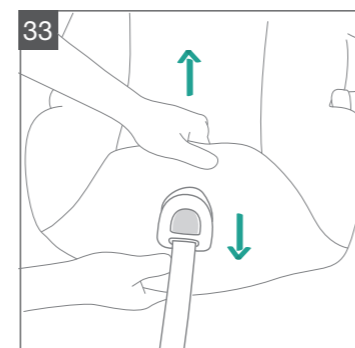
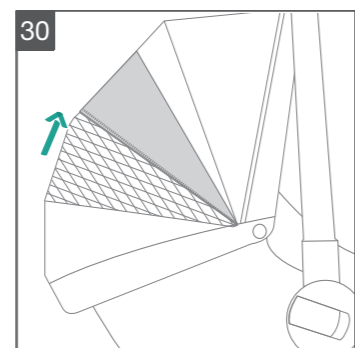
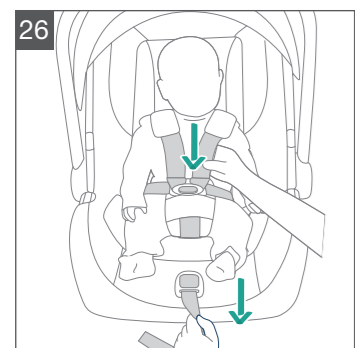
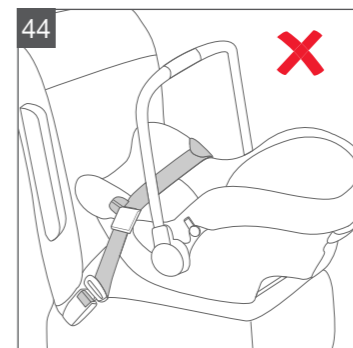
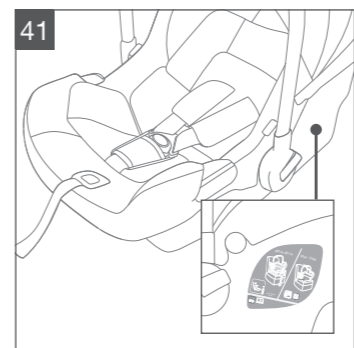
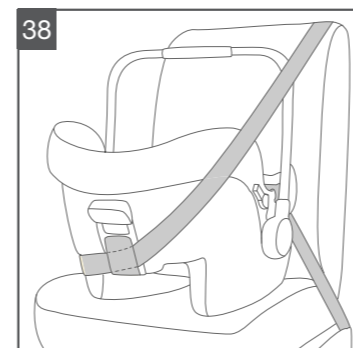
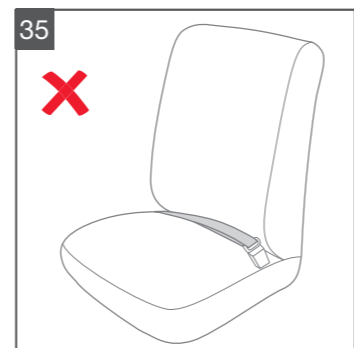
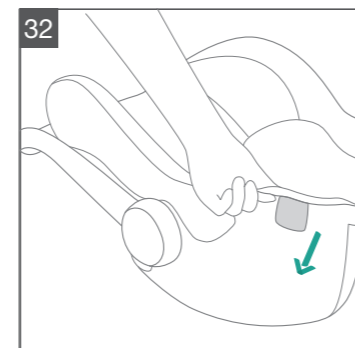
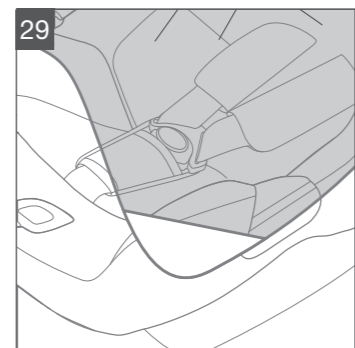
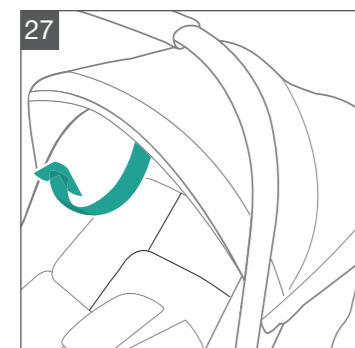
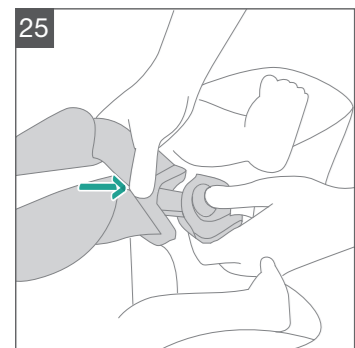
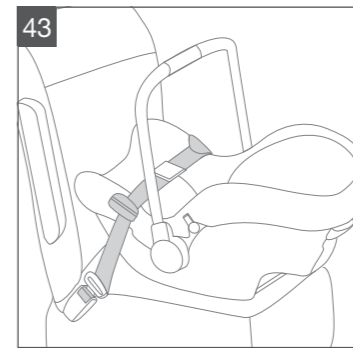
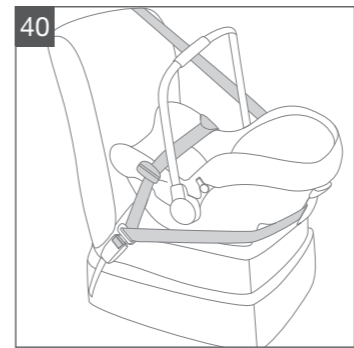
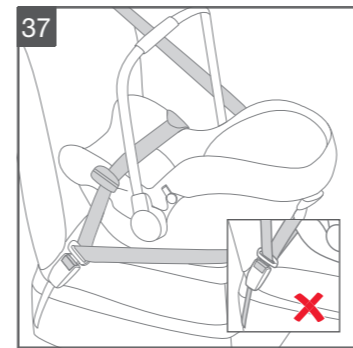
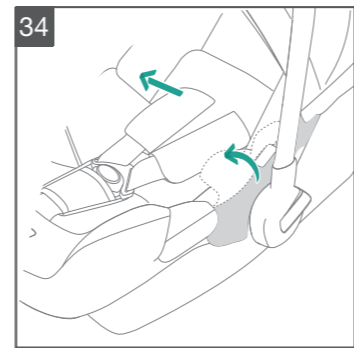
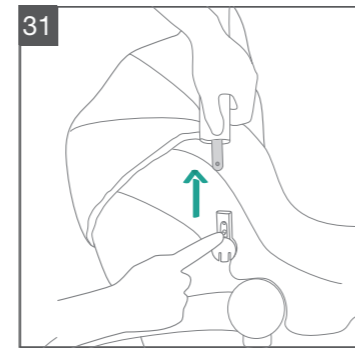
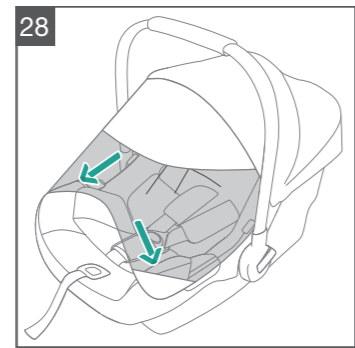
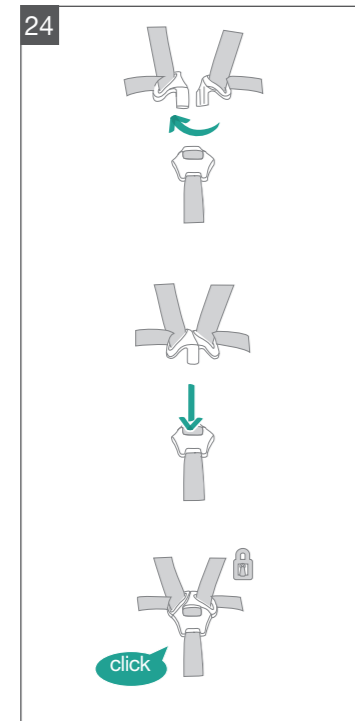
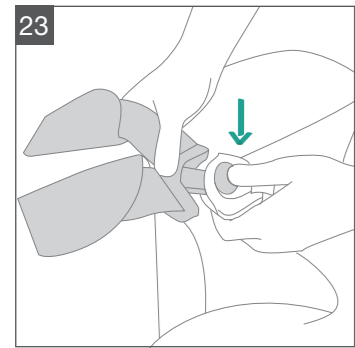

**IMPORTANT!
KEEP THESE
INSTRUCTIONS FOR
FUTURE REFERENCE:
READ CAREFULLY**

Contents

Product Information	4
Product Registration	4
Customer service	4
Child usage requirements	5
For Use with Base	6
Warnings	8
Parts List	12
Product Use	14
Cleaning and Maintenance	21

English (EN)	2
Français (FR)	22
Nederlands (NL)	44
Deutsch (DE)	64
Italiano (IT)	86
Español (ES)	108
Polskie (PL)	130
Ελληνικά (EL)	150
Dansk (DA)	172
Suomi (FI)	192
Norsk (NO)	212
Svenska (SV)	232
Русский (RU)	252
Português (PT)	274

Product Information

Model Number: _____

Manufactured in (date): _____

Product Registration

Please fill in the above information. The model number and the manufactured in date are located on the bottom of the Bugaboo turtle by Nuna.

To register your product please visit:
www.bugaboo.com/my-account

Nuna has purposely developed and manufactured this product to meet the high quality standards of Nuna and Bugaboo. Please have the proof of purchase, model number and manufactured in dated available when you contact about service. Bugaboo will take your call about the bugaboo turtle by nuna.

For warranty information on this bugaboo turtle by nuna, please visit:
www.bugaboo.com/bugaboo-warranty/carseat

Customer service

If you have a question you might be able to find the answer on our website www.bugaboo.com. If you need to contact our international service team, we are always happy to hear from you! We are available to answer any questions, concerns, or comments you may have regarding our products and services. Don't hesitate to contact us. Your feedback helps us to further improve our products and services.

Choose your preferred contact method:

Service EMEA, +31-204623940 service@bugaboo.com

Service UK, +44-8005878265 service.uk@bugaboo.com



Service SEA, +86-2160293810 ext107 service.au@bugaboo.com

Contact form via bugaboo.com, www.bugaboo.com/support

Twitter, @Bugaboo

Child Usage Requirements

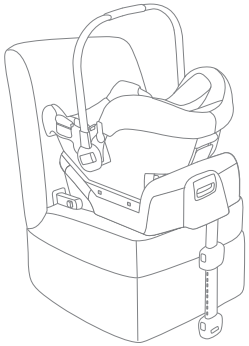
This product is suitable for use with children who meet the following requirements:

Figure for Installation	Suitable for
	<p>Child height 40cm-85cm/ Child weight ≤13kg (approximately 1.5 years old or under)</p>
	<p>Child weight ≤13kg Child age ≤15 months</p>

Using the seat as a reclined cradle

WARNING

- 1 Never leave the child unattended.
- 2 Do not use the seat as reclined cradle once your child can sit unaided
- 3 This seat is not indented for prolonged periods of sleeping.
- 4 It is dangerous to use this seat on an elevated surface, e.g. a table.
- 5 Always use the restraint system.
- 6 This seat does not replace a cot or a bed. Should your child need to sleep, then it should be placed in a suitable cot or bed.
- 7 Do not use the seat if any components are broken or missing.
- 8 Do not use accessories or replacement parts other than those approved by the manufacturer.

For Use with Base



"i-Size" (Integral Universal ISOFIX Enhanced Child Restraint Systems) is a category of enhanced child restraint system for use in all i-Size seating position of a vehicle.

- 1 According to the Regulation No. 129, the enhanced child restraint with Base is a Universal ISOFIX Class C, D enhanced child restraint and should be fitted using the ISOFIX connections.
- 2 This is an "i-Size" System. It is approved to Regulation No. 129, for use in, "i-Size compatible" vehicle seating positions as indicated by vehicle manufacturers in the vehicle users' manual.
- 3 If in doubt, please consult the enhanced child restraint manufacturer or the retailer.

This is an i-Size ISOFIX Enhanced Child Restraint System. It is approved to R129/01 series of amendments for not all vehicle manufacture's handbooks list i-Size compatibility yet. This seat and base is also approved for use in ISOFIX compatible vehicles. Please refer to the vehicle manufacturer's website or consult your dealer.

It will fit vehicles with positions approved as i-Size ISOFIX positions (as detailed in the vehicle handbook), depending on the category of the enhanced child restraint and of the fixture. If in doubt, consult either the enhanced child restraint manufacturer or vehicle manufacturer.

WARNING

Failure to follow these warnings and instructions could result in serious injury or death.

Any straps of Bugaboo turtle by Nuna enhanced child restraint and vehicle seat should be tightened and not twisted.

Always secure child in Bugaboo turtle by Nuna enhanced child restraint, even on short trips, as this is when most accidents occur.

After your child is placed in this Bugaboo turtle by Nuna enhanced child restraint, the safety belt must be used correctly, and ensure that any lap strap is worn low down, so that the pelvis is firmly engaged.

Be sure that the Bugaboo turtle by Nuna enhanced child restraint is installed in such a way that no part of it interferes with movable seats or in the operation of vehicle doors.

Before carrying the Bugaboo turtle by Nuna enhanced child restraint by hand, ensure that the child is fastened with the safety harness, and that the handle is correctly locked in a vertical position.

To use this Bugaboo turtle by Nuna enhanced child restraint with the ISOFIX connections according to the Regulation No. 129, your child must meet the following requirements Child height 40cm-85cm/Child weight \leq 13kg (approximately 1.5 years old or under).

Consult the distributor for issues concerning maintenance, repair and part replacement.

Correct Installation is only permitted by use of the ISOFIX connectors.

Frequently check the ISOFIX guides for dirt and clean them if necessary. Reliability can be effected by ingress of dirt, dust, food particles etc.

Please keep this Bugaboo turtle by Nuna enhanced child restraint away from sunlight, otherwise it may be too hot for child's skin. Always touch test seat before placing child in it.

Remove this Bugaboo turtle by Nuna enhanced child restraint and base from the vehicle seat when it is not in regular use.

To use this Bugaboo turtle by Nuna enhanced child restraint according to the Regulation No. 129, your child must meet the following requirements.

Child weight \leq 13kg/Child age \leq 15 months

The soft goods should not be replaced with any besides the ones recommended by the manufacturer. The soft goods constitute an integral part of the Bugaboo turtle by Nuna enhanced child restraint performance.

To avoid the risk of falling out, always secure the child using the safety harness when the child is placed in Bugaboo turtle by Nuna enhanced child restraint, even when the Bugaboo turtle by Nuna enhanced child restraint is not in the vehicle.

To avoid serious injury or death, NEVER place Bugaboo turtle by Nuna enhanced child restraint on elevated surface seat with child in it.

The parts of this Bugaboo turtle by Nuna enhanced child restraint should not be lubricated in any way.

The importance of ensuring that any lap strap is worn low down, so that the pelvis is firmly engaged, shall be stressed.

NO Bugaboo turtle by Nuna enhanced child restraint can guarantee full protection from injury in an accident. However, proper use of this Bugaboo turtle by Nuna enhanced child restraint will reduce the risk of serious injury or death to your child.

The device should be replaced when it has been subject to violent stresses in an accident.

DO NOT install this Bugaboo turtle by Nuna enhanced child restraint without following the instructions in this manual or you may put your child at serious risk of injury or death.

DO NOT make any modification to this Bugaboo turtle by Nuna enhanced child restraint or use it along with component parts from other manufacturers.

DO NOT use this Bugaboo turtle by Nuna enhanced child restraint if it has damaged or missing parts.

DO NOT have your child in large/oversized clothes because this may prevent your child from being properly and securely fastened by the shoulder harness straps and the crotch strap between the legs.

DO NOT leave this Bugaboo turtle by Nuna enhanced child restraint or other items unbelted or unsecured in your vehicle because unsecured Bugaboo turtle by Nuna enhanced child restraint can be thrown around and may injure occupants in a sharp turn, sudden stop, or collision.

DO NOT place rear-facing Bugaboo turtle by Nuna enhanced child restraint on frontal seat with air bag. Death or serious injury may occur. Please reference vehicle owner's manual for more information.

DO NOT use this Bugaboo turtle by Nuna enhanced child restraint without the soft goods.

DO NOT put anything other than the recommended inner cushions in this Bugaboo turtle by Nuna enhanced child restraint.

NEVER leave your child unattended with this Bugaboo turtle by Nuna enhanced child restraint.

NEVER use a second-hand Bugaboo turtle by Nuna enhanced child restraint or an Bugaboo turtle by Nuna enhanced child restraint whose history you do not know because they may have structural damage that endangers your child's safety.

NEVER use ropes or any other substitutes to secure Bugaboo turtle by Nuna enhanced child restraint in vehicle or to secure child into Bugaboo turtle by Nuna enhanced child restraint.

Parts List

Make sure all parts are available before assembly.
If any part is missing, please contact Nuna (see page 4 for information). No tools are required for assembly.

- | | | | |
|----|-------------------------|----|---|
| 1 | Head Support | 15 | ISOFIX Connector |
| 2 | Seat Pad | 16 | Shell Indicator |
| 3 | Side Guides | 17 | ISOFIX Guides** |
| 4 | Infant Insert | 18 | Load Leg |
| 5 | Adjustment Webbing | 19 | Load Leg Adjust Button A |
| 6 | Adjustment Button | 20 | Load Leg Indicator |
| 7 | Safety Buckle | 21 | Load Leg Adjust Button B |
| 8 | Shoulder Harness Straps | 22 | Enhanced child restraint Release Button |
| 9 | Canopy Mount | 23 | Lock-off |
| 10 | Canopy | 24 | ISOFIX Base* |
| 11 | Handle | | |
| 12 | Handle Button | | |
| 13 | Rear Guide | | |
| 14 | Stroller Release Handle | | |

*Sold separately

**Come with ISOFIX Base

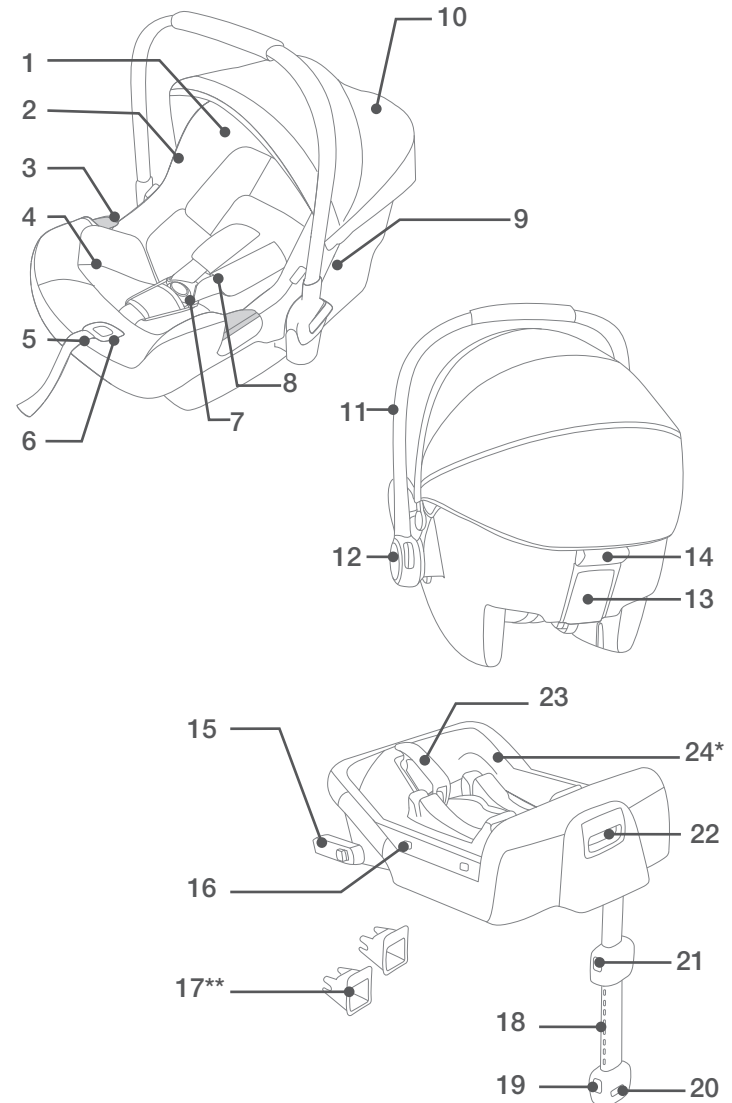

Product Use

Installation Concerns

This Bugaboo turtle by Nuna enhanced child restraint with the Base is suitable for vehicle seats with i-Size ISOFIX anchor points. (1)

DO NOT place rear-facing Bugaboo turtle by Nuna enhanced child restraint on front seat with air bag. Death or serious injury may occur. (2) Please reference vehicle owner's manual for more information.

DO NOT install this Bugaboo turtle by Nuna enhanced child restraint on vehicle seats that face sideways or rearward with respect to the moving direction of the vehicle. (3)

It is recommended to install this Bugaboo turtle by Nuna enhanced child restraint on the rear vehicle seat. (4)

DO NOT install this Bugaboo turtle by Nuna enhanced child restraint on vehicle seats unstable during installation.

Handle Adjustment

- 1 The handle of the Bugaboo turtle by Nuna enhanced child restraint can be adjusted to 3 positions.
 - Rocking position. (5) -1
 - Baby chair position. (5) -2
 - Position for car, hand or stroller transportation. (5) -3
- 2 To adjust the handle position, squeeze handle buttons on both sides to release it. (6) -1
- 3 Rotate handle until it clicks into any of the 3 positions. (6) -2

Installation with Base

- 1 Unfold the load leg from storage compartment. (7)
- 2 Fit the ISOFIX guides with the ISOFIX anchor points. (8) The ISOFIX guides can protect the surface of the

vehicle seat from being torn. They can also guide the ISOFIX connectors.

- 3 Rotate the ISOFIX connectors 180 degrees until they are pointing in the direction of the ISOFIX guides. (9)
- 4 Line up the ISOFIX connectors with the ISOFIX guides, and then click both ISOFIX connectors into the ISOFIX anchor points. (10)
 - ⚠ Make sure that both ISOFIX connectors are securely attached to their ISOFIX anchor points. There should be two audible clicks and the colors of the indicators on the both ISOFIX connectors should be completely green. (10) -1
 - ⚠ Check to make sure the base is securely installed by pulling on the both ISOFIX connectors.
- 5 After placing the base on the vehicle seat, extend the load leg to floor (11). When the load leg indicator shows green means it is installed correctly, red means it is installed incorrectly. (11)
 - ⚠ The load leg has 24 positions. When the load leg indicator shows red this means the load leg is in the wrong position.
 - ⚠ Make sure the load leg is secure by pressing down on the front of the base.
 - ⚠ To shorten the load leg, squeeze the load leg release button and pull the load leg upwards. (11)-1
The completely assembled base is shown as (12)
 - ⚠ The ISOFIX connectors must be attached and locked onto the ISOFIX anchor points. (12)-1
 - ⚠ The load leg must be installed correctly with green indicator. (12)-2
- 6 To remove the base, press the secondary lock button (13)-1 first and then the button (13)-2 on the latch

connectors before removing the base from the vehicle seat.

- 7 Press the ISOFIX releasing button to fold the ISOFIX. (14)
 - 8 Push the Bugaboo turtle by Nuna enhanced child restraint down into the base (15), if the Bugaboo turtle by Nuna enhanced child restraint is secure, the Bugaboo turtle by Nuna enhanced child restraint indicator shows green. (16)
- ⚠** Pull up on the Bugaboo turtle by Nuna enhanced child restraint to be sure it is securely latched into the base.
- 9 To release the Bugaboo turtle by Nuna enhanced child restraint, pull the enhanced child restraint up while squeezing the Bugaboo turtle by Nuna enhanced child restraint release button. (17)

Height Adjustment

for Head Support and Shoulder Harnesses

Check that Shoulder Harness Straps are set at the proper height. Please choose the proper pair of shoulder harness slots according to the child's height.

- ⚠** Shoulder Harness Straps must go into the harness slots nearest to your child's shoulders (18), but not above the shoulder line. (19)
- ⚠** If the Shoulder Harness Straps are not at proper height, the child might be ejected the Bugaboo turtle by Nuna enhanced child restraint if there is a crash.

Squeeze the head support adjustment lever (20), meanwhile pull up or push down the head support until it snaps into one of the 7 positions. The head support positions are shown as (21).

Securing Child

Use Infant Insert

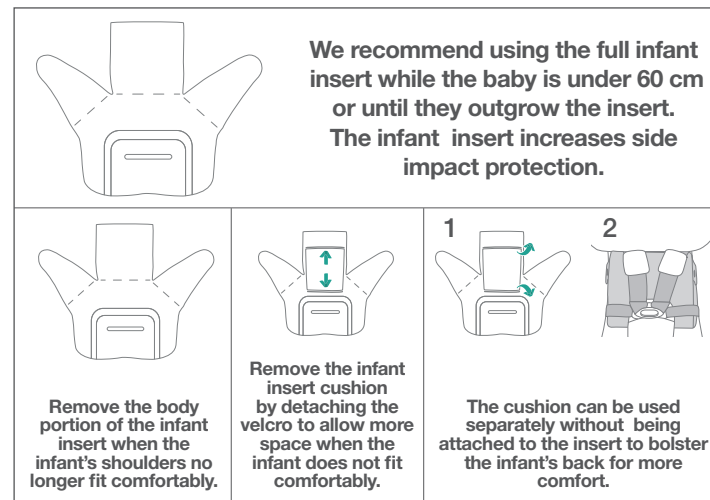

After the child is placed into the seat, check whether the Shoulder Harness Straps are at proper height.

- 1** While pressing the adjustment button located at the front of the Bugaboo turtle by Nuna enhanced child restraint, pull completely the two Shoulder Harness Straps of the Bugaboo turtle by Nuna enhanced child restraint. (22)
- 2** Unlock the buckle of the harnesses by pressing the red button. (23)
- 3** Place the child into the Bugaboo turtle by Nuna enhanced child restraint and lock the buckle. (25) Please refer to. (24)
- 4** Tighten the shoulder harness straps by pulling the adjustment webbing. (26)

- ⚠ Make sure the space between the child and the Shoulder Harness Straps is about the thickness of one hand.

Canopy

- 1 Flip out visor from underneath the front canopy bow (27)
- 2 Pull out the extendable 'smart visor' from in between the two visor layers (28)
- 3 Attach the magnets on each corner to the front of the child restraint (29)
- 4 The Peek-a-boo on the back can be opened for ventilation (30)

Detach Canopy Seat Pad

- 1 Detach the snaps to disassemble the canopy, press the button in the canopy mount and pull the canopy bow out. (31)
- 2 Pull the fastening pin underneath the edge of the seat out. (32)
- 3 Press the red button to disengage the buckle. (23)
Remove the Infant Insert and crotch strap.
- 4 Detach the elastic band on the head support, and then remove the head support.
- 5 Remove the seat pad from the adjustment button as shown in. (33)
- 6 Remove the seat pad from the Stroller release button as shown in. (34)

Installation without Base

- 1 DO NOT install this Bugaboo turtle by Nuna enhanced child restraint on vehicle seats with Lap Belts. (35)

- 2 This Bugaboo turtle by Nuna enhanced child restraint is suitable for vehicle seats with a 3-point Retractor Safety Belt (without base) only. (36)

- 3 Place the Bugaboo turtle by Nuna enhanced child restraint onto the vehicle seat where you wish to put it. Pull the vehicle safety belt out and lock it into the vehicle buckle, sliding the vehicle lap belt into the side guides of the Bugaboo turtle by Nuna enhanced child restraint. (37)

- ⚠ The Bugaboo turtle by Nuna enhanced child restraint can not be used if the vehicle safety belt buckle (female buckle end) is too long to anchor the Bugaboo turtle by Nuna enhanced child restraint securely. (37)

- 4 Slide diagonal belt into the rear guide. (38)

- 5 Pull the vehicle shoulder belt to fasten the Bugaboo turtle by Nuna enhanced child restraint tightly and securely. (39)

- 6 Level line on carrier must be level to the ground when the Bugaboo turtle by Nuna enhanced child restraint is installed. (41)

- ⚠ Tension the vehicle safety belt as much as possible, checking that it is not loose or twisted.

- ⚠ After installing the Bugaboo turtle by Nuna enhanced child restraint, always check that the vehicle belts are routed correctly and securely fastened into the vehicle buckle. (40)

Aeroplane Installation

- ⚠ Note that safety of the child for not complying with the installation and instruction manual is not guaranteed.

- ⚠ Note that the installation of the infant carrier on an aircraft seat differs from the installation on a car seat.

- ⚠ Note that 2-Point "Lap Belt" attachment is only permitted in aircraft.

- ⚠ Note that the infant carrier must remain belted on the aircraft seat even when unoccupied.
- ⚠ Note that the infant carrier is only for use on a passenger seat authorized by the airline.
- ⚠ Warnings not to use the infant carrier in the area of airbag deployment. (2)
- ⚠ Note that Rearward facing infant carrier should only be installed on forward facing passenger seats. (42)

How to install the baby seat using the aircraft seat's safety belt:

- 1 Place the infant carrier module opposite to the flight direction onto the passenger seat.
 - 2 Ensure that the carry handle is in the topmost position.
 - 3 Place the safety belt into both light blue belt guides.
 - 4 Close the safety belt (refer to the safety instructions by the airline).
 - 5 Tighten the safety belt by pulling the belt end. (43)
- ⚠ The buckle of the safety belt must under no circumstances lie within the light blue belt guides. (44)

Removal:

Open the safety belt of the passenger seat (refer to the safety instructions by the airline).

Now you can take the baby seat from the passenger seat.

Cleaning and Maintenance

Clean the frame, plastic parts, and fabric with a damp cloth, but do not use abrasives or bleach. Do not use silicon lubricants as they will attract dirt and grime.

To ensure long-lasting use, wipe this product off with a soft, absorbent cloth after using it in rainy weather.

Refer to the care labels attached to the soft goods for washing and drying instructions.

It is normal for fabric to color from sunlight and to show wear and tear after a long period of use, even when used normally.

For reasons of safety, only use original Nuna parts.

Check regularly if everything functions properly. If any parts are torn, broken, or missing, stop using this product.

The information contained herein is subject to change without notice. Bugaboo International BV shall not be liable for technical errors or omissions contained herein. The purchased product may differ from the product as described in this user guide. Our most recent user guides can be requested at our service departments or at www.bugaboo.com.

© 2019 Bugaboo International BV. BUGABOO, BUGABOO FOX, BUGABOO CAMELEON, BUGABOO BEE, BUGABOO DONKEY, BUGABOO BUFFALO, RUNNER, BUGABOO BOXER and the Bugaboo logos are registered trademarks. The Bugaboo® strollers are patented and design protected.

©2019 Nuna International B.V. Nuna and all associated logos are trademarks.

**¡IMPORTANTE!
CONSERVEZ CES
INSTRUCTIONS POUR
UNE UTILISATION
FUTURE!**

Sommaire

Informations sur le produit	24
Enregistrement du produit	24
Service client	24
Exigences d'utilisation par les enfants	25
Utilisation avec la base	26
Avertissements	28
Liste des pièces	32
Utilisation du produit	34
Nettoyage et maintenance	42
English (EN)	2
Français (FR)	22
Nederlands (NL)	44
Deutsch (DE)	64
Italiano (IT)	86
Espanol (ES)	108
Polskie (PL)	130
Ελληνικά (EL)	150
Dansk (DA)	172
Suomi (FI)	192
Norsk (NO)	212
Svenska (SV)	232
Русский (RU)	252
Português (PT)	274

Informations sur le produit

Numéro de modèle: _____

Fabriqué le (date): _____

Enregistrement du produit

Veuillez remplir les informations ci-dessus. Le numéro de modèle et la date de fabrication se situent sur une étiquette sur la Bugaboo turtle by Nuna.

Pour enregistrer votre produit, veuillez vous rendre sur le site suivant:
www.bugaboo.com/my-account

Nuna a délibérément développé et fabriqué ce produit pour répondre aux normes de qualité élevées de Nuna et Bugaboo. Veuillez conserver la preuve d'achat, le numéro du modèle et la date de fabrication à portée de main lorsque vous prenez contact au sujet de l'entretien. Bugaboo répondra à votre appel au sujet de la poussette bugaboo turtle by nuna.

Pour obtenir des informations sur l'entretien de cette poussette bugaboo turtle by nuna, rendez-vous sur : www.bugaboo.com/bugaboo-warranty/carseat

Service client

Si vous avez une question, vous trouverez peut-être la réponse sur notre site Web www.bugaboo.com. Si vous avez besoin de contacter notre service client international, nous sommes à votre écoute ! Nous sommes à votre disposition pour répondre à vos questions, vos inquiétudes ou vos commentaires concernant nos produits et services. N'hésitez pas à nous contacter. Vos commentaires nous permettent d'améliorer nos produits et services.

Choisissez votre méthode de contact préférée :

Téléphone, +33-176704171

E-mail, service.fr@bugaboo.com

Formulaire de contact via bugaboo.com www.bugaboo.com/support

Twitter, @Bugaboo

Exigences d'utilisation par les enfants

Ce produit convient aux enfants qui rencontrent les Les exigences suivantes:

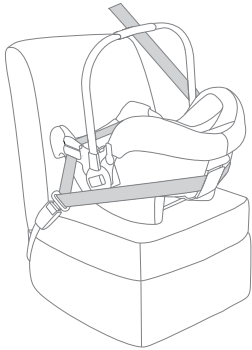
Illustration pour l'installation	Convient aux
	<p>Taille de l'enfant de 40à 85cm/ Poids de l'enfant ≤13kg (environ 1 an et demi ou moins)</p>
	<p>Poids de l'enfant ≤13kg Âge de l'enfant ≤15 mois</p>

Utilisation avec la base

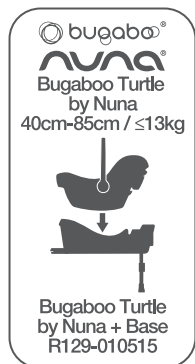

"«i-Size» (Systèmes de retenue

d'enfant optimisés ISOFIX universels intégrés) est une catégorie de systèmes de retenue d'enfant optimisés compatible avec toutes les positions d'assise i-Size d'un véhicule."

Il conviendra aux véhicules avec des positions approuvées en tant que positions ISOFIX i-Size (comme détaillé dans le manuel du véhicule), selon la catégorie de siège de bébé et de la fixation. En cas de doute, veuillez consulter le fabricant du siège de bébé ou le constructeur du véhicule.

- 1 Conformément à la réglementation No .129, ce dispositif de retenue d'enfant optimisé avec base est un dispositif de retenue d'enfant optimisé ISOFIX universel de classe C, D et doit être installé avec les connexions ISOFIX.
- 2 Il s'agit d'un système de siège de bébé " i-Size ". Son utilisation est approuvée par la réglementation No .129 pour des sièges de véhicule compatibles "i-Size" comme indique dans le manuel de l'utilisateur du véhicule fourni par votre constructeur.
- 3 En cas de doute, veuillez consulter le fabricant ou le revendeur du dispositif de retenue d'enfant optimisé.

Il a été approuvé pour la série d'amendements R129/01, tous les manuels de constructeurs de véhicule ne mentionnant pas encore une compatibilité i-Size. Ce siège et cette base sont aussi approuvés pour une utilisation dans des véhicules compatibles ISOFIX. Veuillez vous reporter au site Web du constructeur de votre voiture ou consulter votre revendeur.

⚠ AVERTISSEMENT

Ne pas suivre ces avertissements et instructions peut conduire à de sérieuses blessures ou la mort.

Les sangles du dispositif de retenue d'enfant optimisé Bugaboo turtle by Nuna et du siège de véhicule doivent être serrées, sans torsion.

Attachez toujours l'enfant dans le dispositif de retenue d'enfant optimisé Bugaboo turtle by Nuna, même pour de courts trajets, car c'est précisément lors de ceux-ci que le plus d'accidents surviennent.

Une fois votre enfant placé dans ce dispositif de retenue d'enfant optimisé Bugaboo turtle by Nuna, la ceinture de sécurité doit être utilisée correctement, en vérifiant que les lanières à la taille sont bien placées en bas, afin que le bassin soit bien engagé.

Assurez-vous que le dispositif de retenue d'enfant optimisé Bugaboo turtle by Nuna est installé de sorte qu'aucune partie ne gêne les sièges amovibles ou le fonctionnement des portes du véhicule.

Avant de transporter le dispositif de retenue d'enfant optimisé Bugaboo turtle by Nuna à la main, vérifiez que l'enfant est attaché avec le harnais de sécurité, et que la poignée est bien verrouillée en position verticale.

Pour utiliser ce Siège de bébé Bugaboo turtle by Nuna avec les connexions ISOFIX conformément à la réglementation No .129, votre enfant doit répondre aux conditions suivantes Taille entre 40 cm-85 cm / Poids ≤ 13 kg (environ 1 an et demi ou moins)

Consultez le distributeur pour tout ce qui est maintenance, réparation et remplacement de pièces.

Une bonne installation n'est permise qu'avec des connecteurs ISOFIX.

Vérifiez régulièrement la présence de poussière sur les guides ISOFIX et nettoyez-les si nécessaire. La fiabilité peut être affectée par l'infiltration de poussière, saletés, particules de nourriture, etc.

Veuillez conserver ce dispositif de retenue d'enfant optimisé Bugaboo turtle by Nuna à l'écart de la lumière du soleil, car il pourrait devenir trop chaud pour la peau de l'enfant. Touchez toujours le siège pour le tester avant d'installer votre enfant dedans.

Veuillez conserver ce dispositif de retenue d'enfant optimisé Bugaboo turtle by Nuna à l'écart de la lumière du soleil, car il pourrait devenir trop chaud pour la peau de l'enfant. Touchez toujours le siège pour le tester avant d'installer votre enfant dedans.

Pour utiliser ce dispositif de retenue d'enfant optimisé Bugaboo turtle by Nuna conformément à la réglementation No .129, votre enfant doit répondre aux conditions suivantes. Poids de l'enfant ≤ 13 kg / Âge de l'enfant ≤ 15 mois.

Les parties souples ne doivent pas être remplacées par d'autres que celles recommandées par le fabricant. Les parties souples font entièrement partie des performances du dispositif de retenue d'enfant optimisé Bugaboo turtle by Nuna.

Pour éviter les risques de chute, attachez toujours l'enfant avec le harnais de sécurité lorsque l'enfant est placé dans le dispositif de retenue d'enfant optimisé Bugaboo turtle by Nuna, même lorsque le dispositif de retenue d'enfant optimisé Bugaboo turtle by Nuna n'est pas dans le véhicule.

Pour éviter les blessures graves ou la mort, ne placez JAMAIS le dispositif de retenue d'enfant optimisé Bugaboo turtle by Nuna sur une surface élevée avec l'enfant dedans.

Les pièces de ce dispositif de retenue d'enfant optimisé Bugaboo turtle by Nuna ne peuvent en aucune façon être lubrifiées.

L'importance de s'assurer que toute courroie trapézoïdale est portée bas, de sorte que le bassin est fermement engagé, doit être souligné.

AUCUN dispositif de retenue d'enfant optimisé Bugaboo turtle by Nuna ne peut garantir une protection complète contre les blessures en cas d'accident. Cependant, une utilisation correcte de ce dispositif de retenue d'enfant optimisé Bugaboo turtle by Nuna réduit les risques de blessures graves ou de mort pour votre enfant.

N'installez et n'utilisez PAS ce dispositif de retenue d'enfant optimisé Bugaboo turtle by Nuna sans avoir suivi les instructions et avertissements de ce manuel, ou vous pourriez mettre votre enfant en danger de blessures ou de mort.

N'apportez AUCUNE modification à ce dispositif de retenue d'enfant optimisé Bugaboo turtle by Nuna et ne l'utilisez pas avec des pièces d'autres fabricants.

N'utilisez PAS ce dispositif de retenue d'enfant optimisé Bugaboo turtle by Nuna si des pièces sont endommagées ou manquantes.

Ne faites PAS porter à votre enfant des vêtements trop amples/grands, car cela pourrait l'empêcher d'être bien attaché par les sangles du harnais pour les épaules et le harnais entre les jambes.

Ne laissez PAS ce dispositif de retenue d'enfant optimisé Bugaboo turtle by Nuna ou d'autres objets détachés ou non fixés dans votre véhicule, car un dispositif de retenue d'enfant optimisé Bugaboo turtle by Nuna non fixé peut basculer et blesser les passagers lors de virages serrés, d'arrêts soudains ou de collisions.

Ne placez PAS le dispositif de retenue d'enfant optimisé Bugaboo turtle by Nuna dos à la route sur un siège avant avec airbag. Ceci créerait des risques de blessures ou de mort. Veuillez vous reporter au manuel de l'utilisateur du véhicule pour plus d'informations.

N'utilisez PAS ce dispositif de retenue d'enfant optimisé Bugaboo turtle by Nuna sans les parties souples.

Ne placez RIEN d'autre que les coussins internes recommandés dans ce dispositif de retenue d'enfant optimisé Bugaboo turtle by Nuna.

Ne laissez JAMAIS votre enfant sans surveillance dans ce dispositif de retenue d'enfant optimisé Bugaboo turtle by Nuna.

N'utilisez JAMAIS un dispositif de retenue d'enfant optimisé Bugaboo turtle by Nuna d'occasion ou dont vous ne connaissez pas le passé, car de tels sièges pourraient présenter des dommages structurels mettant la sécurité de votre enfant en péril.

N'utilisez JAMAIS de cordes ou d'autres substituts pour attacher le dispositif de retenue d'enfant optimisé Bugaboo turtle by Nuna dans le véhicule ou pour attacher l'enfant dans le dispositif de retenue d'enfant optimisé Bugaboo turtle by Nuna.

Liste des pièces

Assurez-vous que toutes les pièces sont présentes avant le montage. Si une pièce est manquante, contactez votre revendeur local. Le montage ne nécessite aucun outil.

- | | |
|--|--|
| 1 Support pour la tête | 16 Indicateur de protection |
| 2 Support du siège | 17 Guides ISOFIX |
| 3 Guides latéraux | 18 Piètement de charge |
| 4 Support pour nourrisson | 19 Bouton d'ajustement A du piètement de charge |
| 5 Toile d'ajustement | 20 Indicateur de piètement de charge |
| 6 Bouton d'ajustement | 21 Bouton d'ajustement B du piètement de charge |
| 7 Boucle de sécurité | 22 Bouton de déverrouillage du dispositif de retenue d'enfant optimisé |
| 8 Sangles du harnais pour les épaules | 23 Verrou |
| 9 Base de la voilure | |
| 10 Voilure | |
| 11 Poignée | |
| 12 Bouton de la poignée | |
| 13 Guide arrière | |
| 14 Poignée de dégagement de la poussette | |
| 15 Connecteur ISOFIX | |

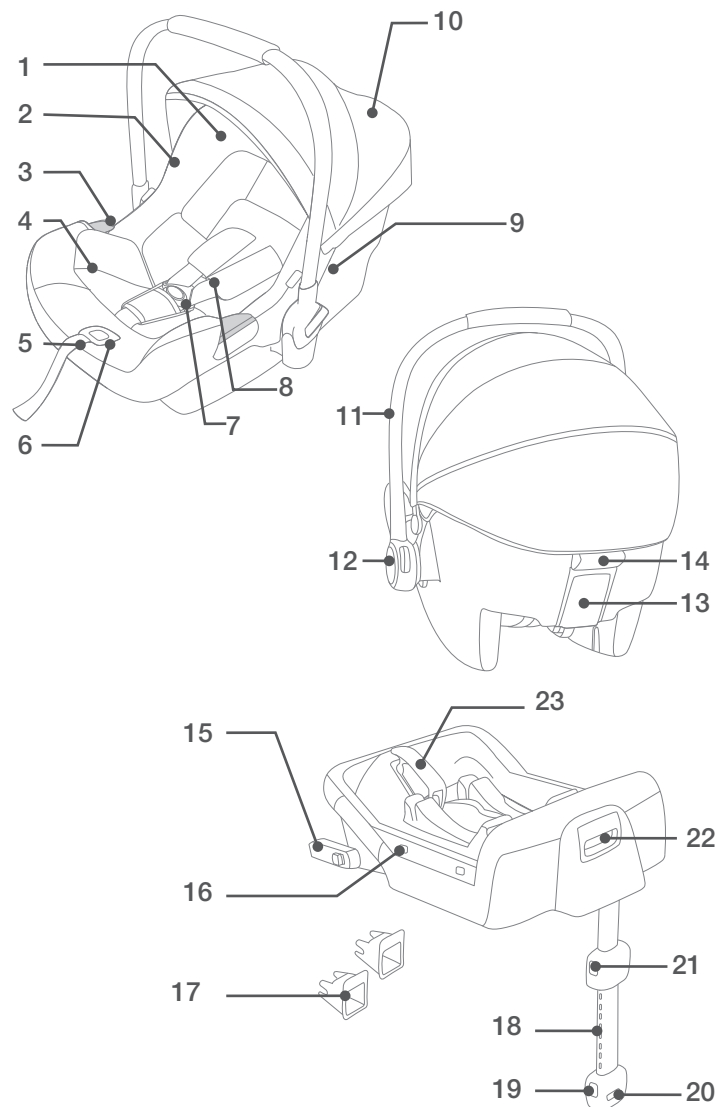

Utilisation du produit

Problèmes liés à l'installation

Ce dispositif de retenue d'enfant optimisé Bugaboo turtle by Nuna avec sa base convient aux sièges de véhicule équipés de points d'ancrage ISOFIX i-Size. (1)

Ne placez PAS le dispositif de retenue d'enfant optimisé Bugaboo turtle by Nuna dos à la route sur un siège avant avec airbag. Ceci créerait des risques de blessures ou de mort. (2) Veuillez vous reporter au manuel de l'utilisateur du véhicule pour plus d'informations.

N'installez PAS ce dispositif de retenue d'enfant optimisé Bugaboo turtle by Nuna sur des sièges de véhicule orientés sur le côté ou vers l'arrière en fonction de la direction de déplacement du véhicule. (3)

Il est recommandé d'installer ce dispositif de retenue d'enfant optimisé Bugaboo turtle by Nuna sur le siège arrière du véhicule. (4)





N'installez PAS ce dispositif de retenue d'enfant optimisé Bugaboo turtle by Nuna sur des sièges de véhicule instables lors de l'installation.

Ajustement de la poignée

- 1 La poignée du dispositif de retenue d'enfant optimisé Bugaboo turtle by Nuna peut être réglée sur 3 positions.
Position culbuteur. (5) -1
Position chaise de bébé. (5) -2
Position chaise de bébé. (5) -3
- 2 Pour ajuster la position de la poignée, pressez les boutons de la poignée sur les deux côtés pour dégager celle-ci. (6) -1

- 3 Faites pivoter la poignée jusqu'à ce qu'elle s'enclenche sur une des 3 positions. (6) -2

Installation avec Base

- 1 Dépliez le piètement de charge du compartiment de stockage. (7)
 - 2 Ajustez les guides ISOFIX sur les points d'ancrage ISOFIX. (8) Les guides ISOFIX peuvent protéger la surface du siège du véhicule contre les déchirements. Ils peuvent aussi guider les connecteurs ISOFIX.
 - 3 Faites tourner les connecteurs ISOFIX à 180 degrés jusqu'à ce qu'ils pointent dans la direction des guides ISOFIX. (9)
 - 4 Alignez les connecteurs avec les points d'ancrage ISOFIX, puis insérez les deux connecteurs ISOFIX dans les points d'ancrage ISOFIX. (10)
-  Vérifiez que les deux connecteurs ISOFIX sont bien attachés aux points d'ancrage ISOFIX. Vous devriez entendre deux clics audibles, et les indicateurs des deux connecteurs ISOFIX doivent être complètement verts. (10) -1
-  Vérifiez que la base est bien installée en tirant sur les deux connecteurs ISOFIX.
- 5 Après avoir placé la base sur le siège du véhicule, étendez le piètement de charge jusqu'au sol (11). Si l'indicateur de piètement de charge est vert, cela signifie qu'il est installé correctement. L'indicateur rouge signifie qu'il est installé incorrectement. (11)
-  Le piètement de charge propose 24 positions. Lorsque l'indicateur de piètement de charge est rouge, cela signifie que le piètement de charge est dans une mauvaise position.
-  Assurez-vous que le piètement de charge est bien fixé en appuyant sur l'avant de la base.

- ⚠ Pour raccourcir le piètement de charge, appuyez sur le bouton de déverrouillage du piètement de charge et tirez le piètement de charge vers le haut. (11) -1 La base complètement assemblée est illustrée en (12)
 - ⚠ Les connecteurs ISOFIX doivent être attachés et verrouillés sur les points d'ancrage ISOFIX. (12) -1
 - ⚠ Le piètement de charge doit être installé correctement avec l'indicateur vert. (12) -2
- 6 Pour retirer la base, appuyez d'abord sur le bouton de verrouillage secondaire (13)-1 puis sur le bouton (13)-2 sur les connecteurs d'attache avant de retirer la base du siège du véhicule.
 - 7 Appuyez sur le bouton de déverrouillage ISOFIX pour plier l'ISOFIX. (14)
 - 8 Poussez le dispositif de retenue d'enfant optimisé Bugaboo turtle by Nuna dans la base (15). Si le dispositif de retenue d'enfant optimisé Bugaboo turtle by Nuna est bien fixé, l'indicateur de verrouillage du dispositif de retenue d'enfant optimisé Bugaboo turtle by Nuna est vert. (16)
 - ⚠ Tirez sur le dispositif de retenue d'enfant optimisé Bugaboo turtle by Nuna pour vous assurer qu'il est bien verrouillé sur la base.
 - 9 Pour déverrouiller le dispositif de retenue d'enfant optimisé Bugaboo turtle by Nuna, tirez sur le dispositif de retenue d'enfant optimisé vers le haut tout en appuyant sur le bouton de déverrouillage du dispositif de retenue d'enfant optimisé Bugaboo turtle by Nuna. (17)

Ajustement de la Hauteur

pour le repose-tête et le harnais pour épaules

Vérifiez que les sangles du harnais pour épaules sont à la bonne hauteur. Choisissez la bonne paire d'emplacements

de harnais pour épaules, conformément à la taille de l'enfant.

- ⚠ Les sangles du harnais pour épaules doivent être placées dans les emplacements les plus proches des épaules de l'enfant (18), mais pas au-dessus. (19)
- ⚠ Les sangles du harnais pour épaules doivent être placées dans les emplacements les plus proches des épaules de l'enfant (18), mais pas au-dessus. (19)

Appuyez sur le levier d'ajustement du support pour la tête (20), tout en tirant sur le support vers le haut ou le bas pour le placer sur l'une des 7 positions. Les positions du support pour la tête sont illustrées en (21).

Sécuriser L'enfant

Utiliser le support pour nourrisson

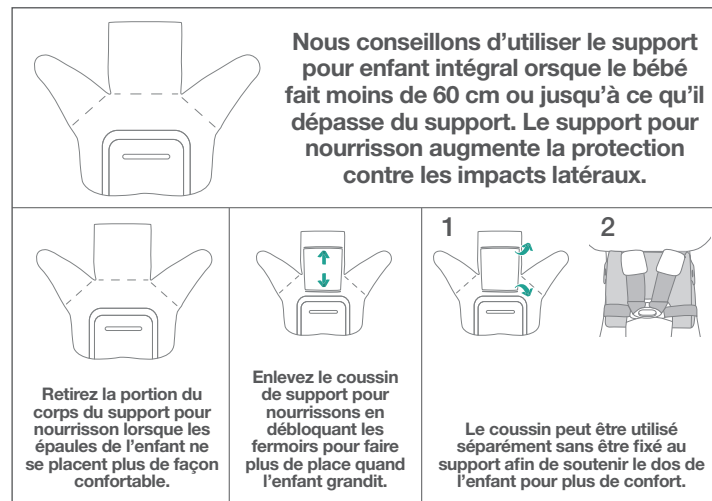

Une fois l'enfant placé dans le siège, vérifiez si les sangles du harnais pour les épaules sont à la bonne hauteur.

- 1 Tout en appuyant sur le bouton de réglage situé à l'avant du dispositif de retenue d'enfant optimisé Bugaboo turtle by Nuna, tirez complètement sur les deux sangles de harnais pour épaules du dispositif de retenue d'enfant optimisé Bugaboo turtle by Nuna. (22)
 - 2 Déverrouillez la boucle du harnais en appuyant sur le bouton rouge. (23)
 - 3 Placez l'enfant dans le dispositif de retenue d'enfant optimisé Bugaboo turtle by Nuna et verrouillez la boucle. (25) Veuillez consulter. (24)
 - 4 Serrez les sangles pour épaules en tirant sur le filet d'ajustement. (26)
- ⚠** Vérifiez que l'espace entre l'enfant et les sangles du harnais pour épaules fait environ l'épaisseur d'une main.

Capote

- 1 Extraire la visière de dessous l'arc à l'avant de la capote (27)
- 2 Tirez le 'smart visor' extensible d'entre les deux couches de visière (28)
- 3 Fixez les aimants à chaque coin à l'avant du siège auto (29)
- 4 Le Peek-a-Boo à l'arrière peut être ouvert pour la ventilation (30)

Détacher la Voilure et le Coussin du Siège

- 1 Détachez les boutons-pression pour démonter la voilure, appuyez sur le bouton du support de la voilure et sortez la courbure de la voilure. (31)
- 2 Sortez les pièces d'attachement sous le bord du siège. (32)

- 3 Appuyez sur le bouton rouge pour détacher la boucle. (23) Retirez le support pour petits enfants et la sangle pour jambes.
- 4 Détachez la bande élastique du support pour la tête, puis retirez le support pour la tête.
- 5 Retirez le coussin du siège avec le bouton d'ajustement comme illustré dans. (33)
- 6 Retirez le coussin du siège avec le bouton de dégagement de poussette comme illustré par la figure. (34)

Installation sans Base

- 1 N'installez PAS ce dispositif de retenue d'enfant optimisé Bugaboo turtle by Nuna sur des sièges de véhicule avec ceinture abdominale. (35)
 - 2 Ce dispositif de retenue d'enfant optimisé Bugaboo turtle by Nuna convient uniquement aux sièges de véhicules équipés d'une ceinture de sécurité 3 points à enrouleur (sans base). (36)
 - 3 Placez le dispositif de retenue d'enfant optimisé Bugaboo turtle by Nuna sur le siège du véhicule où vous souhaitez le mettre. Tirez la ceinture de sécurité du véhicule et verrouillez-la dans la boucle du véhicule, en faisant glisser la sangle ventrale du véhicule dans les guides latéraux du dispositif de retenue d'enfant optimisé Bugaboo turtle by Nuna. (37)
- ⚠** Le dispositif de retenue d'enfant optimisé Bugaboo turtle by Nuna ne peut pas être utilisé si la boucle de ceinture de sécurité du véhicule (extrémité femelle de la boucle) est trop longue pour retenir le dispositif de retenue d'enfant optimisé Bugaboo turtle by Nuna de façon sûre. (37)

- 4 Faites glisser la sangle diagonale dans le guide arrière. (38)
 - 5 Tirez la ceinture d'épaule du véhicule pour fixer le dispositif de retenue d'enfant optimisé Bugaboo turtle by Nuna fermement et en toute sécurité. (39)
 - 6 La ligne de niveau du siège doit être parallèle au sol lorsque le dispositif de retenue d'enfant optimisé Bugaboo turtle by Nuna est installé. (41)
- ⚠ Tendez la ceinture de sécurité du véhicule autant que possible en vérifiant qu'elle n'est pas desserrée ou entortillée.
 - ⚠ Après avoir installé le dispositif de retenue d'enfant optimisé Bugaboo turtle by Nuna, vérifiez toujours que les ceintures du véhicule sont acheminées correctement et bien attachées dans la boucle du véhicule. (40)

Installation avion

- ⚠ Veuillez noter que la sécurité de l'enfant n'est pas garantie si le manuel d'installation et d'instruction n'est pas respecté.
- ⚠ Veuillez noter que l'installation du siège bébé sur un siège d'avion est différente de l'installation sur un siège de voiture.
- ⚠ Veuillez noter que la fixation avec une "ceinture ventrale" 2 points n'est autorisée que dans les avions.
- ⚠ Veuillez noter que le siège bébé doit rester attaché sur le siège d'avion avec la ceinture même lorsqu'il est inoccupé.
- ⚠ Veuillez noter que le siège bébé doit rester attaché sur

le siège d'avion avec la ceinture même lorsqu'il est inoccupé.

- ⚠ Avertissement : ne pas utiliser le siège bébé dans la zone de déploiement de l'airbag. (2)
- ⚠ Veuillez noter que les sièges bébé orientés dos à la route doivent uniquement être installés sur les sièges passagers orientés face à la route. (42)

Comment installer le siège bébé avec la ceinture de sécurité du siège de l'avion:

- 1 Placez le siège bébé sur le siège passager, dans la direction opposée à celle du vol.
 - 2 Assurez-vous que la poignée de transport est dans la position la plus relevée.
 - 3 Placez la ceinture de sécurité dans les deux guides de ceinture bleu clair.
 - 4 Fermez la ceinture de sécurité (consultez les consignes de sécurité de la compagnie aérienne).
 - 5 Serrez la ceinture de sécurité en tirant l'extrémité de la ceinture. (43)
- ⚠ La boucle de la ceinture de sécurité ne doit en aucun cas se trouver dans les guides de ceinture bleu clair. (44)

Retrait:

Ouvrez la ceinture de sécurité du siège passager (consultez les consignes de sécurité de la compagnie aérienne).
Vous pouvez à présent retirer le siège bébé du siège passager.

Nettoyage et maintenance

Nettoyez le cadre, les pièces en plastique et le tissu à l'aide d'un chiffon humide, mais n'utilisez pas d'abrasifs ou d'eau de Javel. N'utilisez pas de lubrifiants à base de silicone car ils attirent la saleté et la crasse. Ne conservez pas votre poussette dans un endroit humide.

Nettoyez régulièrement les roues de la poussette avec de l'eau et retirez la saleté.

Pour garantir une longue durée d'utilisation, essuyez ce produit à l'aide d'un chiffon doux et absorbant après l'avoir utilisé par temps de pluie.

Consultez les étiquettes d'entretien attachée aux pièces souples pour obtenir les instructions de lavage et de séchage.

La coloration du tissu exposé au soleil est normale, tout comme les signes d'usure et de déchirement après une longue période d'utilisation, même normale.

Pour des raisons de sécurité, n'utilisez que les pièces Nuna d'origine.

Vérifiez régulièrement si tout fonctionne correctement. Si des éléments sont déchirés, cassés ou manquants, arrêtez d'utiliser ce produit.

Les informations contenues dans la présente sont sujettes à modification sans préavis. La société Bugaboo International BV ne peut être tenue responsable des erreurs techniques ou omissions contenues dans ce document. Il se peut que le produit acheté diffère de la description donnée dans ce guide utilisateur. Vous pouvez demander nos derniers guides utilisateur auprès de notre service clientèle ou sur le site www.bugaboo.com.
© 2019 Bugaboo International BV. BUGABOO, BUGABOO CAMELEON, BUGABOO BEE, BUGABOO DONKEY, BUGABOO BUFFALO, RUNNER, BUGABOO FOX, BUGABOO BOXER et les logos Bugaboo sont des marques déposées. Les poussettes Bugaboo® sont brevetées et protégées.
©2019 Nuna International B.V. Nuna et tous les logos associés sont des marques commerciales.

**BELANGRIJK!
DEZE INSTRUCTIES
BEWAREN VOOR LATER
GEBRUIK.
AANDACHTIG LEZEN**

Inhoud

Productinformatie	46
Productregistratie	46
Klantenservice	46
Vereisten kindergebruik	47
Voor gebruik met voet	48
Waarschuwingen	50
Onderdelenlijst	54
Gebruiken	56
Reiniging en onderhoud	63
English (EN)	2
Français (FR)	22
Nederlands (NL)	44
Deutsch (DE)	64
Italiano (IT)	86
Español (ES)	108
Polskie (PL)	130
Ελληνικά (EL)	150
Dansk (DA)	172
Suomi (FI)	192
Norsk (NO)	212
Svenska (SV)	232
Русский (RU)	252
Português (PT)	274

Productinformatie

Modelnummer: _____

Fabricagedatum: _____

Productregistratie

Vul de bovenstaande informatie in. Het model en de fabricagedatum bevinden zich op een etiket onderop de Bugaboo turtle by Nuna.

Ga voor het registreren van uw product naar:
www.bugaboo.com/my-account

Nuna heeft dit product geproduceerd naar de hoge kwaliteit standaarden van Nuna en Bugaboo. Houd uw aankoopbewijs, model nummer en geproduceerd in datum bij de hand als u contact opneemt voor service. Bugaboo neemt graag uw vraag over de Bugaboo Turtle by Nuna in behandeling.

voor service informatie over de Bugaboo Turtle by Nuna, bezoek onze website: www.bugaboo.com/warranty/carseat

Klantenservice

Als je vragen hebt, vind je op onze website www.bugaboo.com. Wil je contact opnemen met ons internationale serviceteam, dan horen we graag van je. We staan voor je klaar om vragen te beantwoorden of in te gaan op mogelijke zorgen en opmerkingen over onze producten of services. Aarzel niet om contact met ons op te nemen. Met jouw feedback kunnen wij onze producten en services nog beter maken.

Kies je favoriete contactmethode:

Telefoon, +31-207189531

E-mail, service.nl@bugaboo.com

Contactformulier op bugaboo.com, www.bugaboo.com/support

Twitter, @Bugaboo

Vereisten kindergebruik

Dit product is geschikt voor gebruik met kinderen die aan de volgende eisen voldoen:

Afbeelding voor installatie	Geschike voor
	Lengte kind 40cm-85cm/ gewicht kind ≤13kg (ongeveer 1.5 jaar oud of jonger)
	Gewicht kind ≤13kg Leeftijd kind ≤15 maanden

Voor gebruik met voet



"i-Size" (Integral Universal ISOFIX Child Restraint Systems) is een categorie van het kindersitzstelsel voor gebruik bij alle i-Size-stoelposities van een voertuig.

1. Volgens de No .129-richtlijn is het verbeterde kindersitje met voet een universeel ISOFIX-kindersitje van klasse C, D en moet dit worden gemonteerd met de ISOFIX-aansluitingen.
2. Dit is een "i-Size"-kindersitzstelsel. Het is goedgekeurd volgens richtlijn No .129, voor gebruik in voor "i-Size geschikte" standen van autostoelen zoals is aangegeven door de fabrikant van de auto in de handleiding.
3. Neem in geval van twijfel contact op met de fabrikant of de verkoper van het kindersitje .

Het is goedgekeurd volgens de reeks R129/01 aanbevelingen, omdat nog niet alle handboeken van fabrikanten de geschiktheid voor i-Size bevatten. Dit zitje en de voet zijn tevens goedgekeurd voor gebruik in voor ISOFIX geschikte auto's. Zie de website van de fabrikant van de auto of neem contact op met de verkoper.

Het is geschikt voor voertuigen met posities die zijn goedgekeurd als i-Size ISOFIX-posities (zoals beschreven

in het handboek van het voertuig), afhankelijk van de categorie van het babyzitje en van de bevestiging. Neem in geval van twijfel contact op met de fabrikant of de verkoper van het babyzitje.

WAARSCHUWING

Niet-naleving van de waarschuwingen en de instructies kan ernstig letsel of de dood veroorzaken.

Alle riemen van het Bugaboo turtle by Nuna verbeterde kinderzitje en de autostoel moeten worden strakgetrokken maar niet gedraaid.

Zet het kind altijd vast in het Bugaboo turtle by Nuna verbeterd kinderzitje, zelfs op korte tochtjes, omdat daarbij de meeste ongelukken plaatsvinden.

Nadat uw kind in dit Bugaboo turtle by Nuna verbeterd kinderzitje is geplaatst, moet u de veiligheidsriem goed gebruiken en ervoor zorgen dat elke middelriem laag wordt gedragen zodat het bekken goed vastzit.

Zorg ervoor dat het Bugaboo turtle by Nuna verbeterd kinderzitje op zo'n manier geïnstalleerd wordt dat onderdelen niet in de weg zitten bij verplaatsbare stoelen of bij de werking van autodeuren.

Voordat u het Bugaboo turtle by Nuna verbeterd kinderzitje met de hand draagt, moet u ervoor zorgen dat het kind vastzit met de veiligheidsgordels en dat het handvat goed is vergrendeld in een verticale stand.

Om dit Bugaboo turtle by Nuna Babyzitje met de ISOFIXaansluitingen volgens de No .129-richtlijn te kunnen gebruiken, moet uw kind aan de volgende voorwaarden voldoen. Lengte kind 40 cm-85 cm/ gewicht kind ≤ 13 kg (ongeveer 1,5 jaar oud of jonger).

Neem contact op met de distributeur over onderhoud, reparaties en vervangen van onderdelen.

De juiste installatie is alleen toegestaan met de ISOFIX-aansluitingen.

Controleer de ISOFIX-geleiders regelmatig op vuil en maak ze zo nodig schoon. De betrouwbaarheid loopt terug door het binnendringen van vuil, stof, voedselresten, enz.

Houd dit Bugaboo turtle by Nuna verbeterd kinderzitje uit de buurt van zonlicht, anders kan het te heet worden voor de huid van uw kind. Raak het kinderzitje altijd aan voordat u het kind er in plaatst.

Haal het Bugaboo turtle by Nuna verbeterd kinderzitje en voet uit de auto als het niet regelmatig gebruikt wordt.

Om dit Bugaboo turtle by Nuna verbeterd kinderzitje volgens de No .129-richtlijn te kunnen gebruiken, moet uw kind aan de volgende voorwaarden voldoen. Gewicht kind ≤ 13 kg / Leeftijd kind ≤ 15 maanden.

De afdekking van het zitje en de binnenvoering mogen alleen worden vervangen door onderdelen die door de fabrikant worden aangeraden. De zachte onderdelen vormen een belangrijk onderdeel van de werking van het Bugaboo turtle by Nuna verbeterd kinderzitje.

Om uit het zitje vallen te vermijden, moet u het kind altijd met de veiligheidsgordels vastmaken als u het in het Bugaboo turtle by Nuna verbeterd kinderzitje zet, ook als het zitje zich niet in het auto bevindt.

Om ernstig letsel of de dood te vermijden, mag u het Bugaboo turtle by Nuna verbeterd kinderzitje NOOIT op een hogere stoel plaatsen terwijl het kind er in zit.

De onderdelen van dit Bugaboo turtle by Nuna verbeterd kinderzitje mogen niet worden ingevet.

Het belang om ervoor te zorgen dat de heupgordel laag te dragen, zodat het bekken goed is ingeschakeld, worden benadrukt.

GEEN ENKEL Bugaboo turtle by Nuna verbeterd kinderzitje biedt volledige bescherming tegen letsel bij een ongeluk. Maar het juiste gebruik van het Bugaboo turtle by Nuna verbeterd kinderzitje vermindert het risico van ernstig letsel of de dood.

Installeer dit Bugaboo turtle by Nuna verbeterd kinderzitje NIET zonder de aanwijzingen en waarschuwingen in deze handleiding te volgen, anders brengt u uw kind ernstig in gevaar.

Breng GEEN veranderingen aan dit Bugaboo turtle by Nuna verbeterd kinderzitje aan en gebruik het niet in combinatie met onderdelen van andere fabrikanten.

Gebruik dit Bugaboo turtle by Nuna verbeterd kinderzitje NIET als het is beschadigd of als onderdelen ontbreken.

Kleed uw kind NIET in te ruimzittende kleding, omdat dit kan voorkomen dat uw kind goed en stevig wordt vastgezet met de schoudergordels en de kruisriem tussen de benen.

Laat dit Bugaboo turtle by Nuna verbeterd kinderzitje NIET los of niet goed bevestigd in de auto staan omdat een niet goed vastgezet Bugaboo turtle by Nuna verbeterd kinderzitje rondgeslingerd kan worden en de inzittenden kan verwonden bij een scherpe bocht, plotseling remmen of een botsing.

Plaats een achteruit kijkend Bugaboo turtle by Nuna verbeterd kinderzitje NIET op een voorstoel met een airbag Dit kan de dood of ernstig letsel als gevolg hebben.

Zie de handleiding van het voertuig voor meer informatie.

Gebruik dit Bugaboo turtle by Nuna verbeterd kinderzitje NIET zonder de zachte onderdelen.

Plaats ALLEEN de aanbevolen binnenkussens in dit Bugaboo turtle by Nuna verbeterd kinderzitje.

Laat uw kind NOOIT zonder toezicht achter in het Bugaboo turtle by Nuna verbeterd kinderzitje.

Gebruik NOOIT een tweedehands Bugaboo turtle by Nuna verbeterd kinderzitje of een Bugaboo turtle by Nuna verbeterd kinderzitje waarvan u de afkomst niet kent, omdat deze structurele schade kan bevatten die de veiligheid van uw kind in gevaar brengt.

Gebruik NOOIT touwen of andere vervangingsmiddelen om het Bugaboo turtle by Nuna verbeterd kinderzitje in de auto vast te zetten of het kind in het Bugaboo turtle by Nuna verbeterd kinderzitje vast te maken.

Onderdelenlijst

Zorg dat alle onderdelen voor het opslaan droog zijn. Als er items ontbreken of beschadigd zijn, kunt u contact opnemen met uw leverancier. Voor de montage is geen gereedschap nodig.

- | | | | |
|----|-----------------------|----|--------------------------------------|
| 1 | Hoofdsteun | 14 | Ontgrendelknop wandelwagen |
| 2 | Zitkussen | 15 | ISOFIX-aansluiting |
| 3 | Zijgeleiders | 16 | Kuipindicator |
| 4 | Babyinzetstu | 17 | ISOFIX-geleiders |
| 5 | Instellen gordel | 18 | Steunvoet |
| 6 | Instelknop | 19 | Instelknop steunvoet A |
| 7 | Veiligheidsriem | 20 | Steunvoetindicator |
| 8 | Banden schoudergordel | 21 | Instelknop steunvoet B |
| 9 | Kaphouder | 22 | Ontgrendelknop verbeterd kinderzitje |
| 10 | Kap | 23 | Afsluiting |
| 11 | Handgreep | | |
| 12 | Knop greep | | |
| 13 | Achterste geleider | | |

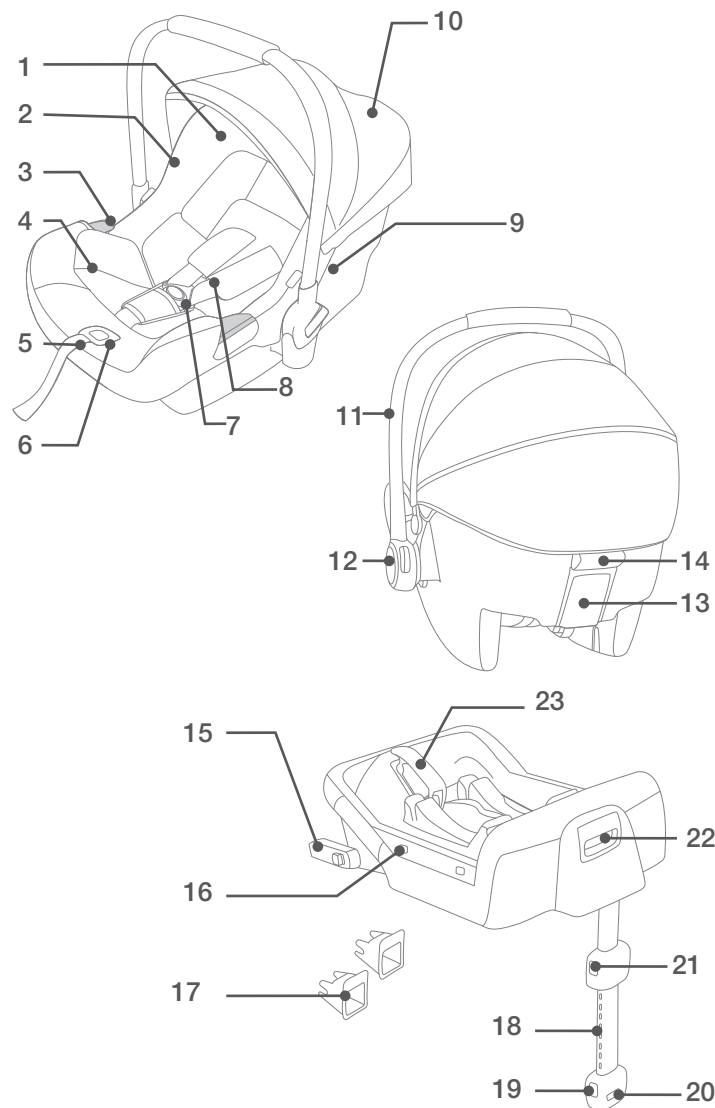

Gebruiken

Opletten bij Installatie

Dit Bugaboo turtle by Nuna verbeterd kinderzitje met voet is geschikt voor autostoelen met i-Size ISOFIX-ankerpunten. (1)

Plaats een achteruit kijkend Bugaboo turtle by Nuna verbeterd kinderzitje NIET op een voorstoel met een airbag. Dit kan de dood of ernstig letsel ten gevolge hebben. (2) Zie de handleiding van de auto voor meer informatie.

Installeer dit Bugaboo turtle by Nuna verbeterd kinderzitje NIET op stoelen die opzij of naar achteren kijken ten opzichte van de rijrichting van het voertuig. (3)

Aanbevolen wordt om dit Bugaboo turtle by Nuna verbeterd kinderzitje op de autostoel achter te plaatsen. (4)







Bevestig het Bugaboo turtle by Nuna verbeterd kinderzitje NIET op autostoelen die tijdens de installatie bewegen.

Handvataanpassing

- 1 Het handvat van het Bugaboo turtle by Nuna verbeterd kinderzitje is in drie standen instelbaar.
 - afstelbaar.Schommelstand. (5) -1
 - afstelbaar.Schommelstand. (5) -2
 - Stand voor vervoer per auto, met de hand of in de wandelwagen. (5) -3
- 2 Om de handgreep af te stellen, knijpt u de handgreepknoppen aan beide zijden samen om het te ontgrendelen. (6) -1
- 3 Draai de greep tot deze in een van de 3 standen klikt. (6) -2

Installatie met Voet

- 1 Vouw de steunvoet uit het opslagvak. (7)

- 2 Voorzie de ISOFIX-geleiders van de ISOFIX-ankerpunten. (8) De ISOFIX-geleiders voorkomen dat het oppervlak van de autostoel gescheurd wordt. Ze kunnen tevens de ISOFIX-aansluitingen geleiden.
 - 3 Draai de ISOFIX-aansluitingen 180 graden tot ze in de richting van de ISOFIX-geleiders wijzen. (9)
 - 4 Lijn de ISOFIX-aansluitingen uit met de ISOFIX-ankerpunten en klik beide ISOFIX-aansluitingen in de ISOFIX-ankerpunten. (10)
 -  Controleer of beide ISOFIX-aansluitingen stevig vast zitten aan hun ISOFIX-ankerpunten. U moet twee klikken horen en de kleuren van de indicatoren op beide ISOFIX-aansluitingen moeten groen zijn. (10) -1
 -  Controleer of de voet goed vast zit door aan beide ISOFIX-aansluitingen te trekken.
 - 5 Nadat de voet op de voertuigstoel is geplaatst, moet u de steunvoet tot de vloer verlengen (11). Wanneer de indicator van de steunvoet groen is, betekent dit dat de voet correct is geïnstalleerd. Rood wijst op een onjuiste installatie. (11)
 -  De steunvoet heeft 24 standen. Als de steunvoetindicator rood is, betekent dit dat de steunvoet in de verkeerde stand staat.
 -  Controleer of de steunvoet vastzit door op de voorkant van de voet te drukken. Knijp de ontgrendelknop van de steunvoet in en kort de steunvoet in naar boven.
 -  Om de steunvoet in te korten, knijpt u de ontgrendelingsknop van de steunvoet in en trekt u deze omhoog. (11)-1
- De volledig gemonteerde voet wordt afgebeeld in (12)
-  De ISOFIX-aansluitingen moeten worden aangesloten en vergrendeld in de ISOFIX-ankerpunten. (12) -1
 -  De steunvoet moet goed zijn geplaatst en de indicator moet groen zijn. (12) -2

- 6 Om de voet te verwijderen, drukt u de tweede vergrendelingsknop (13)-1 eerst in en daarna de knop (13)-2 op de veerslotaansluitingen voordat u de voet van de autostoel verwijdert.
 - 7 Druk op de ISOFIX-ontgrendelknop om de ISOFIX op te vouwen. (14)
 - 8 Druk het Bugaboo turtle by Nuna verbeterd kinderzitje omlaag in de voet (15). Als het Bugaboo turtle by Nuna verbeterd kinderzitje goed vastzit, is de vergrendelingindicator voor het Bugaboo turtle by Nuna verbeterd kinderzitje groen. (16)
- ⚠** Trek het Bugaboo turtle by Nuna verbeterd kinderzitje omhoog om te controleren of het goed vast zit op de voet.
- 9 Om het Bugaboo turtle by Nuna verbeterd kinderzitje te ontgrendelen, trekt u het babyzitje omhoog terwijl u de ontgrendelingsknop van het Bugaboo turtle by Nuna verbeterd kinderzitje samendrukt. (17)

Hoogteafstelling

voor hoofdsteun en schoudergordels



Controleer of de schoudergordels op de juiste hoogte zijn ingesteld. Kies het juiste paar schoudergordelsleuven overeenkomstig de lengte van het kind.

- ⚠** Steek schoudergordels in de sleuven die zich het dichtst bij de schouders van de baby bevinden (18), maar niet boven de schouderlijn. (19)
- ⚠** Als de schoudergordels zich niet op de juiste hoogte bevinden, kan het kind van het Bugaboo turtle by Nuna verbeterd kinderzitje geworpen worden bij een ongeluk.

Knijp in de hendel voor de afstelling van de hoofdsteun (20), en trek tegelijkertijd de hoofdsteun op of druk het omlaag tot het in een van de 7 standen klikt. De standen van de hoofdsteun worden afgebeeld in (21).

Het kind Vastzetten

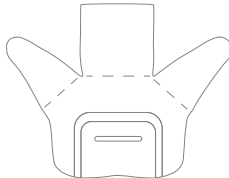
Het babyinzetstuk gebruiken

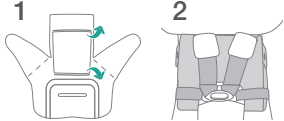
 <p>We adviseren het gebruik van het volledige babyinzetstuk zolang de baby kleiner is dan 60 cm of tot het te groot is voor het inzetstuk. Het babyinzetstuk verbetert de bescherming tegen zijdelingse inslagen.</p>		
 <p>Maak de clips op de hoofdsteun los om het hoofddeel van het inzetstuk te verwijderen.</p>	 <p>Verwijder het lichaams-gedeelte van het babyinzetstuk als de schouders van het kind niet langer comfortabel passen.</p>	 <p>1 U kunt het kussen apart gebruiken zonder het aan het inzetstuk te bevestigen om de rug van het kind te ondersteunen voor meer comfort.</p>

Nadat het kind in het zitje is geplaatst, moet u controleren of de schouderriemen op de juiste hoogte zitten.

- 1** Houd de instelknop voor de gordels op de voorkant van het Bugaboo turtle by Nuna verbeterd kinderzitje ingedrukt en trek aan de twee schoudergordels van het Bugaboo turtle by Nuna verbeterd kinderzitje. (22)
 - 2** Maak de gesp van de gordels los door op de rode knop te drukken. (23)
 - 3** Zet het kind in het Bugaboo turtle by Nuna verbeterd kinderzitje en sluit de gesp. (25) Raadpleeg. (24)
 - 4** Trek aan de instelsingels om de schoudergordels strak te trekken. (26)
- ⚠** Zorg ervoor dat de ruimte tussen het kind en de schouderriemen ongeveer de dikte van een hand is.

Zonnekap

- 1 Klap het vizier uit vanonder de voorrand van de zonnekap (27)
- 2 Trek de 'smart visor' tussen de twee lagen aan de voorkant van de zonnekap uit (28)
- 3 Bevestig de magneetjes op elke hoek aan de voorzijde van het autostoeltje (29)
- 4 De Peek-a-boo aan de achterkant kan geopend worden voor ventilatie (30)



Kap en Zitkussen Losmaken

- 1 Verwijder de klemmen om de kap los te maken, druk op de knop in de kaphouder en trek de kaphouder naar buiten. (31)
- 2 Trek het bevestigingsmateriaal onder de rand van de stoel vandaan. (32)
- 3 Druk op de rode knop om de gesp los te maken. (23) Verwijder het Bugaboo turtle by Nuna Babyzitje en de kruisriem.
- 4 Verwijder de elastische band van de hoofdsteun en verwijder de hoofdsteun.
- 5 Maak het stoelkussen los rond de instelknop als afgebeeld in. (33)
- 6 Maak het stoelkussen los rond de ontgrendelknop als afgebeeld in. (34)



Installatie Zonder Voet

- 1 Bevestig het Bugaboo turtle by Nuna verbeterd kinderzitje NIET op autostoelen met heupgordels. (35)
- 2 Dit Bugaboo turtle by Nuna verbeterd kinderzitje is uitsluitend geschikt voor autostoelen met driepunts veiligheidsgordels (zonder voet). (36)
- 3 Plaats het Bugaboo turtle by Nuna verbeterd kinderzitje

op de zitplaats waar u het wilt gebruiken. Trek aan de veiligheidsriem van de auto en zet deze vast in de gesp, waarbij u de schootriem van de autogordel door de zijgeleiders van het Bugaboo turtle by Nuna verbeterd kinderzitje voert. (37)

-  Het Bugaboo turtle by Nuna verbeterd kinderzitje kan niet worden gebruikt als de gesp van de veiligheidsriem (vrouwelijke gespkant) te lang is om het Bugaboo turtle by Nuna verbeterd kinderzitje veilig vast te zetten. (37)
- 4 Schuif de diagonale riem in de achterste geleider. (38)
- 5 Trek de schouderriem van de autogordel aan om het Bugaboo turtle by Nuna verbeterd kinderzitje stevig en veilig vast te zetten. (39)
- 6 De horizontale lijn op de drager moet evenwijdig met de grond zijn als het Bugaboo turtle by Nuna verbeterd kinderzitje is geïnstalleerd. (41)
-  Maak de autogordel zo strak mogelijk vast en controleer of deze niet los zit of gedraaid is.
-  Na het installeren van het Bugaboo turtle by Nuna verbeterd kinderzitje moet u altijd controleren of de autogordels goed geplaatst zijn en stevig vastzitten in de gesp van de auto. (40)

Installatie in vliegtuig

-  Houd er rekening mee dat de veiligheid van het kind niet wordt gegarandeerd bij onjuiste installatie en het niet volgen van de handleiding.
-  op de zitplaats waar u het wilt gebruiken. Trek aan de veiligheidsriem van de auto en zet deze vast in de gesp, waarbij u de schootriem van de autogordel door de zijgeleiders van het Bugaboo turtle by Nuna verbeterd kinderzitje voert. (37)
-  Het Bugaboo turtle by Nuna verbeterd kinderzitje kan niet worden gebruikt als de gesp van de veiligheidsriem

(vrouwelijke gespkant) te lang is om het Bugaboo turtle by Nuna verbeterd kinderzitje veilig vast te zetten. (37)

- 4 Schuif de diagonale riem in de achterste geleider. (38)
 - 5 Trek de schouderriem van de autogordel aan om het Bugaboo turtle by Nuna verbeterd kinderzitje stevig en veilig vast te zetten. (39)
 - 6 De horizontale lijn op de drager moet evenwijdig met de grond zijn als het Bugaboo turtle by Nuna verbeterd kinderzitje is geïnstalleerd. (41)
- !** Maak de autogordel zo strak mogelijk vast en controleer of deze niet los zit of gedraaid is.
- !** Na het installeren van het Bugaboo turtle by Nuna verbeterd kinderzitje moet u altijd controleren of de autogordels goed geplaatst zijn en stevig vastzitten in de gesp van de auto. (40)

Zo installeert u het babyzitje met de veiligheidsriem in het vliegtuig:

- 1 Plaats de babydrager in tegengestelde richting van de vliegrichting in de passagiersstoel.
- 2 Zorg ervoor dat de draaggreep zich in de bovenste stand bevinden.
- 3 Leg de veiligheidsriem in de beide lichtblauwe riemgeleiders.
- 4 Sluit de veiligheidsriem (zie de veiligheidsinstructies van de luchtvaartmaatschappij).
- 5 5. Trek de veiligheidsriem strak door aan het einde van de riem te trekken. (43)

Verwijderen:

Open de veiligheidsriem van de passagiersstoel (zie de veiligheidsinstructies van de luchtvaartmaatschappij).

Nu kunt u het babyzitje van de passagiersstoel nemen.

Reiniging en onderhoud

Reinig het frame, de plastic onderdelen en het weefsel met een vochtige doek, maar gebruik geen schurende middelen of bleekwater. Gebruik geen silicone smeermiddelen omdat ze vuil en roet aantrekken. Bewaar de kinderwagen niet in een vochtige omgeving. Reinig de wielen regelmatig met water en verwijder het vuil.

Om er voor te zorgen dat de kinderwagen lang meegaat, moet u hem na gebruik in de regen afvegen met een zachte absorberende doek.

Raadpleeg de verzorgingslabels die aan de zachte goederen zijn bevestigd voor was- en drooginstructies.

Het is normaal dat materialen verkleuren door blootstelling aan zonlicht en na langdurig gebruik slijtage vertonen, zelfs bij gangbaar gebruik.

Uit veiligheidsoverwegingen mag u uitsluitend originele onderdelen van Nuna gebruiken.

Controleer regelmatig of alles nog goed werkt. Gebruik de kinderwagen niet meer als onderdelen zijn gescheurd, gebroken of ontbreken.

Deze informatie kan onaangekondigd worden gewijzigd. Bugaboo International BV is niet aansprakelijk voor technische fouten of omissies in dit document. Het aangekochte product kan afwijken van het product zoals beschreven in deze gebruikershandleiding. Onze meest recente gebruikershandleidingen kunnen worden opgevraagd bij onze serviceafdelingen of op www.bugaboo.com. © 2019 Bugaboo International BV. BUGABOO, BUGABOO CAMELEON, BUGABOO BEE, BUGABOO DONKEY, BUGABOO BUFFALO, RUNNER, BUGABOO FOX, BUGABOO BOXER en de Bugaboo-logo's zijn wettelijk gedeponeerde handelsmerken. Op de Bugaboo® kinderwagens rust een octrooi en ze zijn modelrechtelijk beschermd. ©2019 Nuna International B.V. Nuna en alle bijbehorende logo's zijn handelsmerken.

**WICHTIG!
BEWAHREN SIE
DIESE ANWEISUNGEN
ZUM KÜNFTIGEN
NACHSCHLAGEN AUF!
SORGFÄLTIG LESEN**

Inhalt

Produktdaten	66
Produktregistrierung	66
Kundenservice	66
Anforderungen an die Nutzung mit Kind	67
Für Verwendung mit der Basis	68
Warnhinweise	70
Teileliste	74
Produkt verwenden	76
Reinigung und Wartung	84
English (EN)	2
Français (FR)	22
Nederlands (NL)	44
Deutsch (DE)	64
Italiano (IT)	86
Espanol (ES)	108
Polskie (PL)	130
Ελληνικά (EL)	150
Dansk (DA)	172
Suomi (FI)	192
Norsk (NO)	212
Svenska (SV)	232
Русский (RU)	252
Português (PT)	274

Produktdaten

Modellnummer: _____

Fertigungsdatum: _____

Produktregistrierung

Bitte tragen Sie die obigen Informationen ein. Modellnummer und Fertigungsdatum befindet sich auf einem Schild an der Unterseite des Bugaboo turtle by Nuna.

Bitte registrieren Sie Ihr Produkt unter:
www.bugaboo.com/my-account

Nuna hat dieses Produkt mit Blick auf die eigenen hohen Qualitätsansprüche und die von Bugaboo entwickelt und produziert. Bitte halten Sie den Kaufbeleg, die Modellnummer und das Produktionsdatum bereit, wenn Sie uns zu Servicefragen kontaktieren. Bugaboo nimmt Ihren Anruf zum Bugaboo Turtle by Nuna entgegen.

Für Serviceinformationen zu diesem Bugaboo Turtle by Nuna besuchen Sie bitte die Website www.bugaboo.com/bugaboo-warranty/carseat

Kundenservice

Für Ihre Fragen finden Sie Antworten auf www.bugaboo.com. Wir stehen Ihnen gern bei jeglichen Fragen, Bedenken oder Kommentaren zu unseren Produkten und Dienstleistungen zur Verfügung und freuen uns, wenn Sie Kontakt mit unserem internationalen Kundenservice-Team aufnehmen. Ihr Feedback ist uns stets willkommen und hilft uns, unsere Produkte und Dienstleistungen stetig zu verbessern.

Wählen Sie Ihren bevorzugten Kontaktweg:

Telefon, +49-6922221140

E-Mail, service.de@bugaboo.com

Kontaktformular auf Bugaboo.com, www.bugaboo.com/support

Twitter, @Bugaboo

Anforderungen an die Nutzung mit Kind

Dieses Produkt eignet sich für die Verwendung mit Kindern, die die folgende Anforderungen:

Abbildung zur Installation	Geeignet für
	Körpergröße des Kindes 40 – 85 cm/ Gewicht des Kindes ≤13kg (ca. 1,5 Jahre oder jünger)
	Gewicht des Kindes ≤13kg Alter des Kindes 15 Monate

Für Verwendung mit der Basis

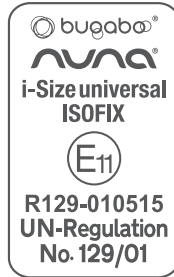
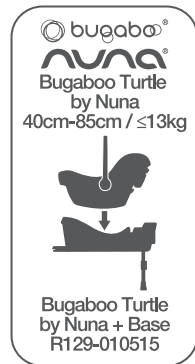

„i-Size“
(Kinderrückhaltesysteme
mit integraler
Universal-ISOFIX-
Verankerung) ist eine
Kategorie fortschrittlicher
Kinderrückhaltesysteme
für den Einsatz in allen
i-Size-Sitzpositionen
eines Fahrzeugs.

i-Size-ISOFIX-Vorgaben (Details siehe Fahrzeughandbuch), je nach Kategorie des Kinderrückhaltesystems und der Befestigungsmittel. Bitte wenden Sie sich im Zweifelsfall an den Hersteller des Kinderrückhaltesystems oder an den Fahrzeughersteller.

1. Entsprechend der No .129 ist das Kinderrückhaltesystem mit Basis ein Universal-ISOFIX-Kinderrückhaltesystem der Klasse C, D und sollte mittels ISOFIX-Verbindungen befestigt werden.
2. Dies ist ein „i-Size“-Kinderrückhaltesystem. Es ist gemas -Regelung No .129 für die Verwendung in „i-Size“- kompatiblen Fahrzeugsitzpositionen zugelassen, wie vom Fahrzeughersteller im Handbuch Ihres Fahrzeugs aufgeführt ist.
3. Bitte wenden Sie sich im Zweifelsfall an den Hersteller oder Händler des Kinderrückhaltesystems.

Es ist für Änderungsserien der -Regelung R129/01 zugelassen, nicht alle Fahrzeughersteller listen i-Size-Kompatibilität derzeit in ihren Handbüchern auf. Auch dieser Sitz und diese Basis sind für die Verwendung in ISOFIXkompatiblen Fahrzeugen zugelassen. Bitte beachten Sie die Website des Fahrzeugherstellers oder lassen Sie sich von Ihrem Händler beraten.

Es passt in Fahrzeuge mit zugelassenen Positionen gemäß

WARNHINWEISE

Nichtbeachtung dieser Warnungen und Anweisungen könnte zu schweren Verletzungen oder zum Tode führen.

Sämtliche Gurte von Kinderrückhaltesystem Bugaboo turtle by Nuna und Fahrzeugsitz sollten sicher befestigt und dürfen nicht verdreht sein.

Sichern Sie Ihr Kind immer im Kinderrückhaltesystem Bugaboo turtle by Nuna, selbst auch kurzen Fahrten, da gerade hier die meisten Unfälle passieren.

Nachdem Sie Ihr Kind in dieses Rückhaltesystem Bugaboo turtle by Nuna für Kleinkinder gesetzt haben, muss der Sicherheitsgurt für Ihr Kind sachgemäß angelegt werden, und es muss gewährleistet sein, dass der Schrittgurt so tief wie möglich angelegt ist, damit das Becken sicher gehalten wird.

Achten Sie darauf, dass das Kinderrückhaltesystem Bugaboo turtle by Nuna so installiert ist, dass kein Teil bewegliche Sitzen oder Fahrzeigtüren beeinträchtigt.

Achten Sie darauf, dass das Kind mit dem Sicherheitsgurt gesichert und der Griff richtig in vertikaler Position verriegelt ist, bevor Sie das Kinderrückhaltesystem Bugaboo turtle by Nuna von Hand tragen.

Zur Verwendung dieses Bugaboo turtle by Nuna Kinderrückhaltesystems mit ISOFIX-Verbindungen entsprechend -Regelung No .129 muss Ihr Kind folgende Voraussetzungen erfüllen. Körpergröße des Kindes 40-85 cm/ Gewicht des Kindes ≤ 13 kg (Ca. 1,5 Jahre oder jünger)

Wenden Sie sich bei Anliegen bezüglich Wartung, Reparatur und Austausch an Ihren Händler.

Eine ordnungsgemäße Installation ist nur dann gegeben, wenn ISOFIX-Verbindungen verwendet werden.

Untersuchen Sie die ISOFIX-Führungen regelmäßig auf

Verschmutzung und reinigen Sie sie bei Bedarf. Die Zuverlässigkeit des Systems kann durch Eindringen von Schmutz, Staub, Lebensmittelresten usw. beeinträchtigt werden.

Bitte platzieren Sie das Kinderrückhaltesystem Bugaboo turtle by Nuna nicht im direkten Sonnenlicht; andernfalls kann es zu heiß für die Haut Ihres Kindes werden. Berühren Sie den Sitz lieber immer, bevor Sie das Kind hineinsetzen.

Entfernen Sie Kinderrückhaltesystem Bugaboo turtle by Nuna und Basis vom Fahrzeugsitz, wenn sie nicht regelmäßig benutzt werden.

Zur Nutzung des Kinderrückhaltesystems Bugaboo turtle by Nuna entsprechend -Regelung No .129 muss Ihr Kind folgende Anforderungen erfüllen. Gewicht des Kindes ≤ 13 kg/Alter des Kindes ≤ 15 Monate.

Die Textilteile dürfen ausschließlich durch vom Hersteller empfohlene Artikel ersetzt werden. Die Textilteile sind integraler Bestandteil der Funktionsweise des Kinderrückhaltesystems Bugaboo turtle by Nuna.

Sichern Sie das Kind immer mit dem Sicherheitsgurt, wenn Sie es in das Kinderrückhaltesystem Bugaboo turtle by Nuna setzen, selbst wenn sich das Kinderrückhaltesystem Bugaboo turtle by Nuna nicht im Fahrzeug befindet. Dadurch verhindern Sie, dass es herausfällt.

Vermeiden Sie ernsthafte oder sogar tödliche Verletzungen, indem Sie das Kinderrückhaltesystem Bugaboo turtle by Nuna NIEMALS mit Kind auf eine erhöhte Position stellen.

Die Teile dieses Kinderrückhaltesystems Bugaboo turtle by Nuna sollten in keiner Weise geschmiert werden.

Die Wichtigkeit, dass jeder Beckengurt nach unten getragen wird, so dass das Becken fest eingerastet ist, muss gestresst werden.

KEIN Kinderrückhaltesystem kann vollständig

Schutz vor Verletzungen bei einem Unfall garantieren. Dennoch reduziert der ordnungsgemäße Einsatz des Kinderrückhaltesystems Bugaboo turtle by Nuna die Gefahr ernsthafter oder tödlicher Verletzungen Ihres Kindes.

Installieren oder verwenden Sie das Kinderrückhaltesystem Bugaboo turtle by Nuna NICHT, ohne die Anweisungen in dieser Anleitung zu befolgen; andernfalls drohen Ihrem Kind ernsthafte oder gar tödliche Verletzungen.

Führen Sie KEINE Modifikationen am Kinderrückhaltesystem Bugaboo turtle by Nuna durch; verwenden Sie es NICHT in Verbindung mit Teilen von anderen Herstellern.

Verwenden Sie das Kinderrückhaltesystem Bugaboo turtle by Nuna NICHT, falls es beschädigt ist oder Teile fehlen.

Ziehen Sie Ihrem Kind KEINE große/überdimensionierte Kleidung an, denn diese könnte dafür sorgen, dass Ihr Kind mit Hilfe der Schultergurte und dem Schrittgurt zwischen den Beinen nicht richtig und sicher befestigt ist.

Transportieren Sie das Kinderrückhaltesystem Bugaboo turtle by Nuna oder andere Gegenstände nicht unangegurtet bzw. ungesichert in Ihrem Fahrzeug, da ungesicherte Gegenstände bei scharfen Kurven, plötzlichem Abbremsen oder einer Kollision umhergeschleudert werden und Insassen verletzen könnten.

Installieren Sie ein entgegen der Fahrtrichtung ausgerichtetes Kinderrückhaltesystem Bugaboo turtle by Nuna NICHT auf einem Vordersitz mit Airbag. Andernfalls drohen schwere oder sogar tödliche Verletzungen.

Weitere Informationen entnehmen Sie bitte dem Fahrzeughandbuch.

Verwenden Sie das Kinderrückhaltesystem Bugaboo turtle by Nuna NICHT ohne die Textilteile.

Geben Sie nichts außer den empfohlenen Polstern in das Kinderrückhaltesystem Bugaboo turtle by Nuna.

Lassen Sie Ihr Kind niemals unbeaufsichtigt im Kinderrückhaltesystem Bugaboo turtle by Nuna zurück.

Verwenden Sie niemals ein gebrauchtes Kinderrückhaltesystem Bugaboo turtle by Nuna oder ein Kinderrückhaltesystem Bugaboo turtle by Nuna, dessen Vergangenheit Sie nicht kennen; möglicherweise weist es strukturelle Schäden auf, die Ihr Kind gefährden können.

Verwenden Sie niemals Seile oder andere Ersatzmittel, um das Kinderrückhaltesystem Bugaboo turtle by Nuna im Auto oder das Kind im Kinderrückhaltesystem Bugaboo turtle by Nuna zu sichern.

Teileliste

Stellen Sie vor der Montage sicher, dass alle Teile vorhanden sind.
 Falls etwas fehlen sollte, wenden Sie sich an Ihren Händler vor Ort. Für die Montage werden keine Werkzeuge benötigt.

- | | | | |
|----|---------------------------|----|--|
| 1 | Kopfstütze | 15 | ISOFIX-Verbindung |
| 2 | Sitzkissen | 16 | Schalenanzeige |
| 3 | Seitliche Führungen | 17 | ISOFIX-Führungen |
| 4 | Kleinkindeinsatz | 18 | Standbein |
| 5 | Gurtführungseinstellung | 19 | Standbein-Verstellknopf A |
| 6 | Einstellknopf | 20 | Standbeinanzeige |
| 7 | Sicherheitsschnalle | 21 | Standbein-Verstellknopf B |
| 8 | Schultergurte | 22 | Freigabeknopf des Kinderrückhaltesystems |
| 9 | Verdeckhalterung | 23 | perre |
| 10 | Verdeck | | |
| 11 | Griff | | |
| 12 | Griffknopf | | |
| 13 | Hintere Führung | | |
| 14 | Kinderwagen-Freigabegriff | | |

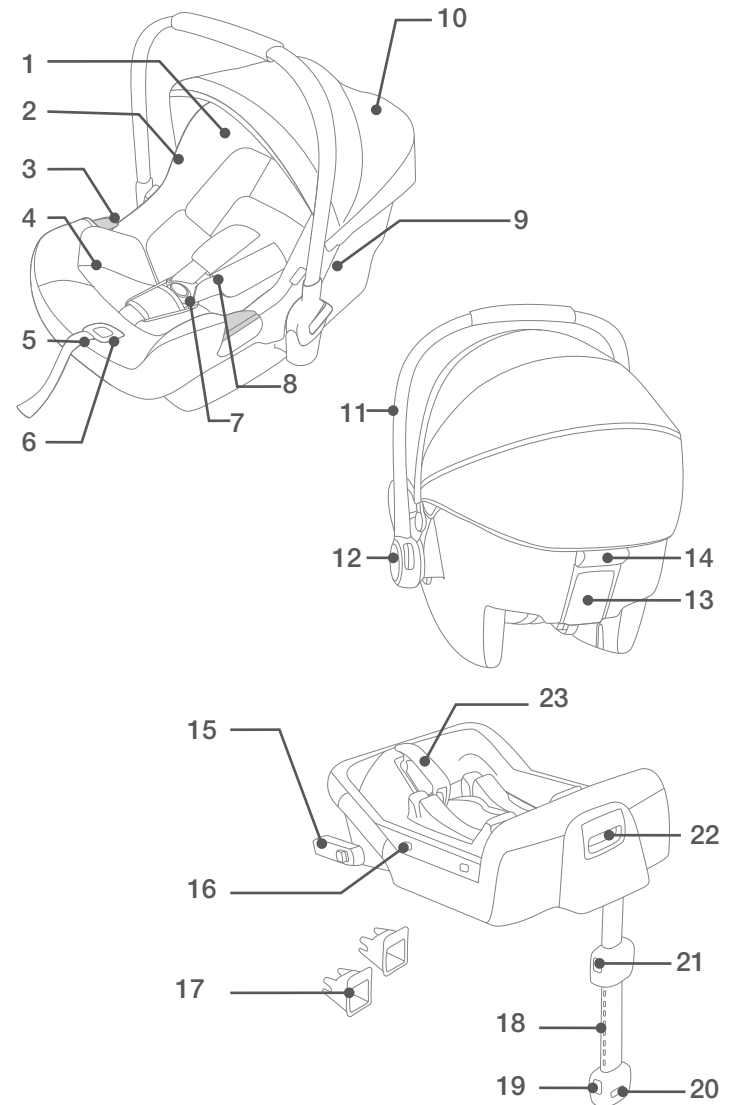

Produkt Verwenden

Hinweise zur Installation

Dieses Kinderrückhaltesystem Bugaboo turtle by Nuna mit Basis eignet sich für Fahrzeugsitze mit i-Size-ISOFIX-Verankerungspunkten. (1)

Installieren Sie ein entgegen der Fahrtrichtung ausgerichtetes Kinderrückhaltesystem Bugaboo turtle by Nuna NICHT auf einem Vordersitz mit Airbag. Andernfalls drohen schwere bis tödliche Verletzungen. (2) Weitere Informationen entnehmen Sie bitte dem Fahrzeughandbuch. (3)

Befestigen Sie dieses Rückhaltesystem Bugaboo turtle by Nuna für Kleinkinder NICHT an Fahrzeugsitzen, die in Bezug auf die Fahrtrichtung zur Seite oder nach hinten weisen. (3)

Sie sollten das Kinderrückhaltesystem Bugaboo turtle by Nuna auf dem Rücksitz installieren. (4)

Installieren Sie das Kinderrückhaltesystem Bugaboo turtle by Nuna NICHT auf Fahrzeugsitzen, die sich während der Installation bewegen.

Griffeinstellung

- 1 Der Griff des Kinderrückhaltesystems Bugaboo turtle by Nuna kann auf 3 Positionen eingestellt werden.
Schaukelposition. (5) -1
Babystuhlposition. (5) -2
Position für Fahrzeug, Hand- oder Kinderwagentransport. (5) -3
- 2 Zur Einstellung der Griffposition drücken Sie die Griffknöpfe an beiden Seiten, damit sie sich entriegeln. (6) -1
- 3 Drehen Sie den Griff so weit, bis er mit einem Klickton an einer der 3 Positionen einrastet. (6) -2

Installation mit Basis

- 1 Klappen Sie das Standbein im Aufbewahrungsfach aus. (7)
 - 2 Befestigen Sie die ISOFIX-Führungen an den ISOFIX-Verankerungspunkten. (8) Die ISOFIX-Führungen können die Oberfläche des Fahrzeugsitzes vor Verschleiß schützen. Außerdem führen Sie die ISOFIX-Verbindungen.
 - 3 Drehen Sie die ISOFIX-Verbindungen um 180 Grad, bis sie in Richtung ISOFIX-Führungen zeigen. (9)
 - 4 Richten Sie die ISOFIX-Verbindungen mit den ISOFIX-Verankerungspunkten aus und stecken Sie beide ISOFIX-Verbindungen bis zum Einrasten in die ISOFIX-Verankerungspunkte. (10)
- ⚠ Achten Sie darauf, dass beide ISOFIX-Verbindungen sicher an ihren ISOFIX-Verankerungspunkten befestigt sind. Es sollten zwei Klicktöne zu hören sein und die Farben der Anzeigen an beiden ISOFIX-Verbindungen sollten komplett grün sein. (10) -1
 - ⚠ Vergewissern Sie sich, dass die Basis sicher befestigt ist, indem Sie an beiden ISOFIX-Verbindungen ziehen.
- 5 Ziehen Sie das Standbein bis zum Boden aus (11), nachdem Sie die Basis auf den Fahrzeugsitz gestellt haben. Eine grüne Standbeinanzeige steht für eine richtige Installation, bei einer roten Anzeige ist die Installation falsch. (11)
- ⚠ Das Standbein hat 24 Positionen. Wenn die Standbeinanzeige rot ist, bedeutet dies, dass sich das Standbein in der falschen Position befindet.
 - ⚠ Vergewissern Sie sich, dass das Standbein gesichert ist, indem Sie die Vorderseite der Basis nach unten drücken.
 - ⚠ Sie können das Standbein verkürzen, indem Sie die Freigabetaste des Standbeins drücken und das

Standbein nach oben ziehen. (11)-1 Die vollständig montierte Basis ist in (12) abgebildet.

- ⚠ Die ISOFIX-Verbindungen müssen an den ISOFIX-Verankerungspunkten befestigt und verriegelt werden. (12) -1
- ⚠ Das Standbein muss richtig installiert sein und eine grüne Anzeige aufweisen. (12) -2
- 6 Zum Entfernen der Basis drücken Sie zunächst die zweite Verschlussaste (13)-1 und dann die Taste (13)-2 an den Riegelverbindungen, bevor Sie die Basis vom Fahrzeugsitz entfernen.
- 7 Drücken Sie auf den Isofix-Freigabeknopf, um die Isofix-Vorrichtung zusammenzuklappen. (14)
- 8 Drücken Sie das Kinderrückhaltesystem Bugaboo turtle by Nuna nach unten in die Basis (15). Wenn das Kinderrückhaltesystem Bugaboo turtle by Nuna gesichert ist, wird die Anzeige am Kinderrückhaltesystem Bugaboo turtle by Nuna grün. (16)
- ⚠ Stellen Sie durch Ziehen am Kinderrückhaltesystem Bugaboo turtle by Nuna sicher, dass es richtig in der Basis verriegelt ist.
- 9 Lösen Sie das Kinderrückhaltesystem Bugaboo turtle by Nuna, indem Sie das Kinderrückhaltesystem nach oben ziehen, während Sie den Freigabeknopf gedrückt halten. (17)

Höhenverstellung

für Kopfstütze und Schultergurt

Überzeugen Sie sich davon, dass die Schultergurte in der richtigen Höhe angelegt wurden. Wählen Sie die richtigen Schlitz für die Schultergurte bitte der Körpergröße des Kindes entsprechend.

- ⚠ Die Schultergurte müssen in die Schlitz eingesetzt werden, die der Schulter Ihres Kindes am nächsten





liegen (18), jedoch nicht oberhalb der Schulterlinie. (19)

- ⚠ Falls sich die Schultergurte nicht auf der richtigen Höhe befinden, könnte das Kind bei einem Unfall aus dem Kinderrückhaltesystem Bugaboo turtle by Nuna herausgeschleudert werden.

Drücken Sie den Einstellhebel für die Kopfstütze (20), und schieben Sie die Kopfstütze gleichzeitig herauf oder herunter, bis sie in einer der 7 Positionen einrastet. Die Kopfstützpositionen sind in (21) abgebildet.

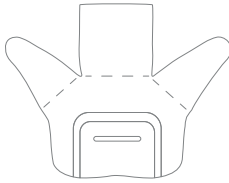
Sicherung des Kindes

Verwendung des Kleinkindeinsatzes

		<p>Wir empfehlen, bei Babys, nicht größer als 60 cm sind, den kompletten Kleinkindeinsatz zu verwenden, oder solange, bis sie dem Einsatz entwachsen sind. Der Kleinkindeinsatz verbessert den seitlichen Stoßschutz.</p>	
			
<p>Entfernen Sie das Rumpfteil vom Kleinkindeinsatz, wenn die Schultern des Kindes nicht mehr bequem hineinpassen.</p>	<p>Entfernen Sie nach dem Öffnen der Druckknöpfe das Polster des Kleinkindeinsatzes, damit Ihr Kind mehr Platz bekommt, wenn es nicht mehr bequem in den Einsatz passt.</p>	<p>1 Das Polster kann anderweitig, z. B. als Rückenstütze Ihres Kindes für mehr Komfort verwendet werden. Es ist dann nicht am Einsatz befestigt.</p>	

Nachdem Sie das Kind in den Sitz gesetzt haben, überzeugen Sie sich davon, dass sich die Schultergurte in der richtigen Höhe befinden.

- 1 Halten Sie den Einstellknopf an der Vorderseite des Kinderrückhaltesystems Bugaboo turtle by Nuna

- gedrückt, während Sie die beiden Schultergurte von Bugaboo turtle by Nuna vollständig herausziehen. (22)
- 2 Entriegeln Sie die Gurtschnalle durch Drücken des roten Knopfes. (23)
 - 3 Setzen Sie das Kind in das Kinderrückhaltesystem Bugaboo turtle by Nuna und befestigen Sie den Gurt. (25) Bitte beachten Sie. (24)
 - 4 Ziehen Sie die Schultergurte straff, indem Sie an der Gurtführung ziehen. (26)
- !** Achten Sie darauf, dass Sie zwischen Ihrem Kind und den Schultergurten noch Ihre Hand hineinschieben können.

Sonnendach

- 1 Visier ausklappen von unter dem Vorderen vom Sonnendach (27)
- 2 Ziehen Sie das "Smart Visor" zwischen den beiden Schichten an der Vorderseite vom Sonnendach heraus (28)
- 3 Befestigen Sie die Magneten an jeder Ecke an der Vorderseite des Autositzes (29).
- 4 Das Peek-a-boo auf der Rückseite kann zur Belüftung geöffnet werden (30)

Abnahme des Verdecks und des Sitzkissens

- 1 Lösen Sie die Druckknöpfe zur Abnahme des Verdecks, indem Sie auf den Knopf an der Innenseite der Verdeckbefestigung drücken und den Verdeckbügel herausziehen. (31)
- 2 Ziehen Sie die Befestigungselemente unterhalb der Sitzecke heraus. (32)
- 3 Drücken Sie den roten Knopf, um die Schnalle zu öffnen (23). Nehmen Sie den Kleinkindeinsatz und den Schrittgurt heraus.

- 4 Nehmen Sie das elastische Band von der Kopfstütze ab und entfernen Sie die Kopfstütze.
- 5 Nehmen Sie das Sitzkissen vom Einstellknopf ab, siehe (33)
- 6 Nehmen Sie das Sitzkissen vom Kinderwagen-Freigabeknopf ab, siehe. (34)

Installation ohne Basis

- 1 Installieren Sie das Kinderrückhaltesystem Bugaboo turtle by Nuna NICHT auf Fahrzeugsitzen mit Beckengurt. (35)
 - 2 Dieses Kinderrückhaltesystem Bugaboo turtle by Nuna ist nur für Fahrzeugsitze mit einem 3-Punkt-Sicherheitsgurt (ohne Basis) vorgesehen. (36)
 - 3 Platzieren Sie das Kinderrückhaltesystem Bugaboo turtle by Nuna auf dem gewünschten Fahrzeugsitz. Ziehen Sie den Fahrzeug-Sicherheitsgurt heraus und verriegeln Sie ihn im Gurtschloss, schieben Sie den Fahrzeug-Beckengurt in die seitlichen Führungen des Kinderrückhaltesystems Bugaboo turtle by Nuna. (37)
- !** Das Kinderrückhaltesystem Bugaboo turtle by Nuna kann nicht verwendet werden, wenn der Verschluss (Gurtschloss) des Fahrzeugsicherheitsgurtes zu lang ist, um das Kinderrückhaltesystem Bugaboo turtle by Nuna fest zu verankern. (37)
- 4 Schieben Sie den diagonalen Gurt in die hintere Führung hinein. (38)
 - 5 Ziehen Sie den Fahrzeug-Schultergurt zur sicheren Befestigung des Kinderrückhaltesystems Bugaboo turtle by Nuna. (39)
 - 6 Die Ausgleichslinie an der Schale muss waagrecht zum Untergrund verlaufen, wenn das Kinderrückhaltesystem Bugaboo turtle by Nuna installiert ist. (41)
- !** Ziehen Sie den Sicherheitsgurt des Fahrzeugs so fest

wie möglich an und überprüfen dabei, dass er nicht locker sitzt oder verdreht ist.

- ⚠️ Prüfen Sie nach Installation des Kinderrückhaltesystems Bugaboo turtle by Nuna immer, ob die Fahrzeuggurte richtig angelegt und eingerastet sind. (40)

Flugzeuginstallation

Beachten Sie, dass die Sicherheit des Kindes bei Nichteinhaltung der Installations- und Bedienungsanleitung nicht garantiert werden kann.

- ⚠️ Beachten Sie, dass sich die Installation der Babyschale auf einem Fluggastsitz von der Installation auf einem Fahrzeugsitz unterscheidet.
- ⚠️ Beachten Sie, dass die Befestigung mittels 2-Punkt-Beckengurt nur in Flugzeugen erlaubt ist.
- ⚠️ Beachten Sie, dass die Babyschale auf dem Fluggastsitz angegurtet bleiben muss, selbst wenn es nicht belegt ist.
- ⚠️ Beachten Sie, dass die Babyschale nur bei einem von der Fluggesellschaft genehmigten Fluggastsitz genutzt werden darf.
- ⚠️ Verwenden Sie die Babyschale keinesfalls im Bereich von Airbags. (2)
- ⚠️ Beachten Sie, dass rückwärts gerichtete Babyschalen nur auf vorwärts gerichteten Sitzen installiert werden dürfen. (42)

So installieren Sie den Babysitz mit dem Sicherheitsgurt des Flugzeugsitzes:

- 1 Platzieren Sie die Babyschale entgegen der Flugrichtung auf dem Flugzeugsitz.
- 2 Achten Sie darauf, dass sich der Tragegriff in der obersten Position befindet.

- 3 Platzieren Sie den Sicherheitsgurt in beiden hellblauen Gurtführungen.
 - 4 Schließen Sie den Sicherheitsgurt (beachten Sie die Sicherheitsanweisungen der Fluggesellschaft).
 - 5 Ziehen Sie den Sicherheitsgurt straff, indem Sie am Gurtende ziehen. (43)
- ⚠️ Die Schnalle des Sicherheitsgurtes darf unter keinen Umständen innerhalb der hellblauen Gurtführungen liegen. (44)

Entfernen:

Öffnen Sie den Sicherheitsgurt des Flugzeugsitzes (beachten Sie die Sicherheitsanweisungen der Fluggesellschaft). Nun können Sie den Babysitz vom Flugzeugsitz nehmen.

Reinigung und Wartung

Reinigen Sie Gestell, Kunststoffteile und Textilien mit einem feuchten Tuch. Verzichte Sie auf Scheuer- und Bleichmittel. Verwenden Sie keine Silikonöle, da diese Schmutz und Dreck anziehen. Bewahren Sie Ihren Kinderwagen nicht an einem feuchten Ort auf.

Reinigen Sie die Räder des Kinderwagens regelmäßig mit Wasser, entfernen Sie den Schmutz.

Zur Gewährleistung einer langen Einsatzzeit Ihres Produktes sollten Sie es nach Benutzung bei Regenwetter mit einem weichen, saugfähigen Tuch abwischen.

Beachten Sie beim Reinigen und Trocknen die Pflegeetiketten an den Textilteilen.

Es ist selbst bei gewöhnlichem Gebrauch normal, dass Textilien nach langer Benutzung durch Sonnenlicht verblassen und Verschleißerscheinungen aufweisen.

Verwenden Sie aus Sicherheitsgründen nur Nuna-Originalteile Prüfen Sie regelmäßig, ob alles richtig funktioniert. Verwenden Sie das Produkt nicht länger, falls Teile verschlissen oder beschädigt sind oder fehlen.

Die in dem vorliegenden Dokument enthaltenen Informationen können sich jederzeit ohne Ankündigung ändern. Bugaboo International BV ist nicht für technische Fehler oder Auslassungen in dem vorliegenden Dokument verantwortlich. Das erworbene Produkt kann von dem in dieser Bedienungsanleitung beschriebenen Produkt abweichen. Die aktuellste Fassung der Bedienungsanleitung erhalten Sie auf Anfrage von unserem Kundenservice oder unter www.bugaboo.com. © 2019 Bugaboo International BV. BUGABOO, BUGABOO CAMELEON, BUGABOO BEE, BUGABOO DONKEY, BUGABOO BUFFALO, RUNNER, BUGABOO FOX, BUGABOO BOXER und die Bugaboo-Logos sind eingetragene Marken. Die Bugaboo®-Kinderwagen sind patentiert und als Geschmacksmuster geschützt. ©2019 Nuna International B.V. Nuna und alle zugehörigen Logos sind Marken.

**IMPORTANTE!
CONSERVARE PER
FUTURE CONSULTAZIONI!
LEGGERE
ATTENTAMENTE**

Indice

Informazioni sul prodotto	88
Registrazione del prodotto	88
Servizio clienti	88
Requisiti di utilizzo da parte del bambino	89
Uso con la base	90
Avvertenze	92
Elenco componenti	96
Uso del prodotto	98
Pulizia e manutenzione	106

English (EN)	2
Français (FR)	22
Nederlands (NL)	44
Deutsch (DE)	64
Italiano (IT)	86
Espanol (ES)	108
Polskie (PL)	130
Ελληνικά (EL)	150
Dansk (DA)	172
Suomi (FI)	192
Norsk (NO)	212
Svenska (SV)	232
Русский (RU)	252
Português (PT)	274

Informazioni sul prodotto

Numero modello: _____

Prodotto in (data): _____

Registrazione del prodotto

Inserire le prdenti informazioni. Numero modello e Prodotto in (data) si trovano su un'etichetta sulla parte inferiore del telaio del Bugaboo turtle by Nuna.

Per registrare il prodotto, visitare il sito: www.bugaboo.com/my-account

Nuna ha sviluppato questo prodotto appositamente per soddisfare gli alti standard di qualità di Nuna e Bugaboo. Quando contattate il nostro servizio clienti siete pregati di avere a portata di mano la prova d'acquisto, il numero del modello e la data di fabbricazione. Bugaboo risponderà alle chiamate relative a bugaboo turtle by Nuna.

Per maggiori informazioni sui servizi disponibili per bugaboo turtle by nuna, si prega di visitare la pagina www.bugaboo.com/bugaboo-warranty/carseat

Servizio clienti

In caso di domande, potresti trovare la risposta nel nostro sito Web, www.bugaboo.com. Se desideri contattare il servizio clienti internazionale, il nostro personale sarà felice di aiutarti, rispondendo a eventuali domande, dubbi o commenti in relazione ai nostri prodotti e servizi. Non esitare a contattarci. Il tuo feedback ci aiuta a migliorare ulteriormente i nostri prodotti e servizi.

Scegli il metodo di contatto che preferisci:

Telefono, +39-0687500908

Email, service.it@bugaboo.com

Modulo di contatto tramite bugaboo.com www.bugaboo.com/support

Twitter, @Bugaboo

Requisiti di utilizzo da parte del bambino

Questo prodotto è adatto per l'uso con i bambini che si incontrano Seguenti requisiti:

Figura per l'installazione	Adatto per
	Altezza del bambino 40 cm-85 cm/ Peso del bambino ≤13kg (circa 1,5 anni o meno)
	Peso bambino ≤13kg Età bambino 15 mesi

Uso con la base

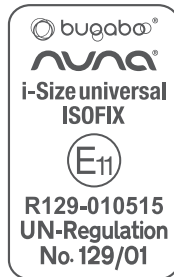
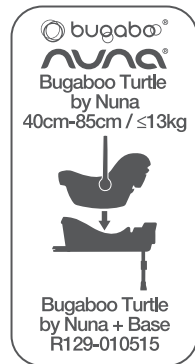

"i-Size" (dispositivi di ritenuta per bambini ISOFIX integrali universali) è una categoria di sistemi di ritenuta per bambini migliorati, utilizzabile in tutte le posizioni di seduta i-Size di un veicolo.

1. "In conformità alla normativa No .129, il sistema di ritenuta per bambini migliorato con base è un sistema universale ISOFIX Classe C, D e deve essere montato con attacchi ISOFIX."
2. E un sistema di ritenuta per bambini "i-Size". E omologato alla normativa No .129, per l'uso in posizioni dei sedili dei veicoli "compatibili i-Size", come indicato dal produttore nel manuale dell'utente del veicolo.
3. In caso di dubbi, consultare il produttore o il rivenditore del sistema di ritenuta per bambini migliorato.

È omologato alla serie di emendamenti R129/01, in quanto non tutti i manuali del produttore del veicolo includono la compatibilità i-Size. Questo seggiolino e la base sono omologati per l'uso in veicoli compatibili ISOFIX. Fare riferimento al sito del produttore del veicolo o consultare il rivenditore.

Possono essere montati su veicoli con posizioni omologate come posizioni i-Size ISOFIX (come specificato nel

manuale del veicolo), a seconda della categoria del sistema di ritenuta per bambini e del dispositivo. In caso di dubbi, consultare il produttore del sistema di ritenuta per bambini o del veicolo.

AVVERTENZA

La mancata osservanza delle seguenti avvertenze e istruzioni potrebbe causare lesioni gravi o dsso.

Tutte le cinghie del sistema di ritenuta per bambini migliorato con Bugaboo turtle by Nuna e del sedile del veicolo devono essere serrate e non attorcigliate.

Fissare sempre il sistema di ritenuta per bambini migliorato con Bugaboo turtle by Nuna, anche per tragitti brevi, poiché è durante questi ultimi che si verifica la maggior parte degli incidenti.

Dopo aver messo il bambino nel sistema di ritenuta migliorato con Bugaboo turtle by Nuna, utilizzare correttamente la cintura di sicurezza e assicurarsi che la cinghia addominale sia indossata in basso in modo da sostenere il bacino.

Assicurarsi che il sistema di ritenuta per bambini migliorato con Bugaboo turtle by Nuna sia installato in modo tale che nessun componente interferisca con i seggiolini mobili o con il funzionamento degli sportelli del veicolo.

Prima di trasportare a mano il sistema di ritenuta per bambini migliorato con Bugaboo turtle by Nuna, assicurarsi che il bambino sia fissato con l'imbrigliatura di sicurezza e che l'impugnatura sia correttamente bloccata in posizione verticale.

Per utilizzare il Bugaboo turtle by Nuna Sistema di ritenuta per bambini con agganci ISOFIX in conformità alla normativa No .129, il bambino deve soddisfare i seguenti requisiti. Altezza del bambino 40 cm-85 cm/Peso del bambino ≤ 13 kg (circa 1,5 anni o meno)

Rivolgersi al rivenditore per problemi relativi a manutenzione, riparazione e sostituzione dei pezzi.

Una corretta installazione è consentita solo con agganci ISOFIX.

Controllare frequentemente la presenza di sporco nelle guide ISOFIX e pulirle se necessario. L'affidabilità può essere influenzata dalla penetrazione di sporco, polvere, particelle di cibo, ecc.

Tenere il sistema di ritenuta per bambini migliorato con Bugaboo turtle by Nuna lontano dalla luce del sole per evitare di causare ustioni alla pelle del bambino. Testare sempre il seggiolino prima di far sedere il bambino.

Rimuovere il sistema di ritenuta per bambini migliorato con Bugaboo turtle by Nuna e la base dal sedile del veicolo se non vengono usati frequentemente.

Per utilizzare il sistema di ritenuta per bambini migliorato con Bugaboo turtle by Nuna in conformità alla normativa No .129, il bambino deve soddisfare i seguenti requisiti. Peso bambino ≤ 13 kg/Età bambino ≤ 15 mesi.

Il rivestimento imbottito deve essere sostituito solo con altri consigliati dal produttore, in quanto costituisce parte integrante del sistema di ritenuta per bambini migliorato con Bugaboo turtle by Nuna.

Per evitare il rischio di caduta, proteggere sempre il bambino con l'imbrigliatura di sicurezza quando il bambino viene posto nel sistema di ritenuta per bambini migliorato con Bugaboo turtle by Nuna, anche quando il sistema di ritenuta migliorato con Bugaboo turtle by Nuna non è presente nel veicolo.

Per evitare lesioni gravi o dsso, NON collocare il sistema di ritenuta per bambini migliorato con Bugaboo turtle by Nuna su superfici elevate con il bambino all'interno.

I componenti del sistema di ritenuta per bambini migliorato con Bugaboo turtle by Nuna non devono essere mai lubrificati.

L'importanza di allacciare la cinghia subaddominale in basso, in modo che il bacino è fermamente impegnata, deve essere sottolineato.

NESSUN sistema di ritenuta per bambini migliorato con Bugaboo turtle by Nuna è in grado di garantire una protezione completa da lesioni in caso di incidenti. Tuttavia, l'uso corretto del sistema di ritenuta per bambini migliorato con Bugaboo turtle by Nuna riduce il rischio di lesioni gravi o mortali per il bambino.

NON installare il sistema di ritenuta per bambini migliorato con Bugaboo turtle by Nuna senza osservare le istruzioni del presente manuale. Si potrebbero causare lesioni o dsso.

NON apportare modifiche a questo sistema di ritenuta per bambini migliorato con Bugaboo turtle by Nuna e non utilizzarlo con componenti di altri produttori.

NON utilizzare questo sistema di ritenuta per bambini migliorato con Bugaboo turtle by Nuna se presenta danni o parti mancanti.

NON vestire il bambino con indumenti troppo grandi quando si utilizza il seggiolino, in quanto si potrebbe impedire al bambino di essere correttamente e saldamente allacciato con le cinture per le spalle e la cintura spartigambe.

NON lasciare questo sistema di ritenuta per bambini migliorato con Bugaboo turtle by Nuna o altri elementi non allacciati all'interno del veicolo in quanto possono essere sbalzati, con conseguenti lesioni per i passeggeri in una curva brusca, un arresto improvviso o un urto.

NON posizionare il sistema di ritenuta per bambini migliorato con Bugaboo turtle by Nuna rivolto anteriormente sul sedile anteriore se sono presenti airbag. Potrebbero verificarsi lesioni gravi o il dsso. Per ulteriori

informazioni, fare riferimento al manuale del veicolo.

NON usare questo sistema di ritenuta per bambini migliorato con Bugaboo turtle by Nuna senza il rivestimento imbottito.

NON utilizzare cuscini interni diversi da quelli consigliati per questo sistema di ritenuta per bambini migliorato con Bugaboo turtle by Nuna.

NON lasciare mai il bambino incustodito con questo sistema di ritenuta per bambini migliorato con Bugaboo turtle by Nuna.

NON utilizzare un sistema di ritenuta per bambini migliorato con Bugaboo turtle by Nuna di seconda mano o del quale non si conoscono i prdenti perché potrebbe avere danni strutturali che mettono in pericolo la sicurezza del bambino.

NON utilizzare corde o simili per fissare il sistema di ritenuta per bambini migliorato con Bugaboo turtle by Nuna nel veicolo o bloccare il bambino nel sistema di ritenuta.

Elenco componenti

Assicurarsi che tutti i pezzi siano disponibili prima dell'assemblaggio.
Se manca qualche pezzo, contattare il rivenditore locale. Per l'assemblaggio non è nssario nessun attrezzo.

- | | | | |
|----|---------------------------------------|----|---|
| 1 | Poggiatesta | 16 | Indicazione scocca |
| 2 | Imbottitura | 17 | Guide ISOFIX |
| 3 | Guide laterali | 18 | Supporto |
| 4 | Fascia per neonati | 19 | Pulsante di regolazione supporto A |
| 5 | Regolatore | 20 | Indicatore supporto |
| 6 | Pulsante di regolazione | 21 | Pulsante di regolazione supporto B |
| 7 | Fibbia di sicurezza | 22 | Pulsante di rilascio del sistema di ritenuta per bambini migliorato |
| 8 | Cintura per le spalle | 23 | Blocco |
| 9 | Supporto tettuccio | | |
| 10 | Tettuccio | | |
| 11 | Impugnatura | | |
| 12 | Pulsante dell'impugnatura | | |
| 13 | Guida posteriore | | |
| 14 | Impugnatura di sgancio sul passeggino | | |
| 15 | Attacco ISOFIX | | |

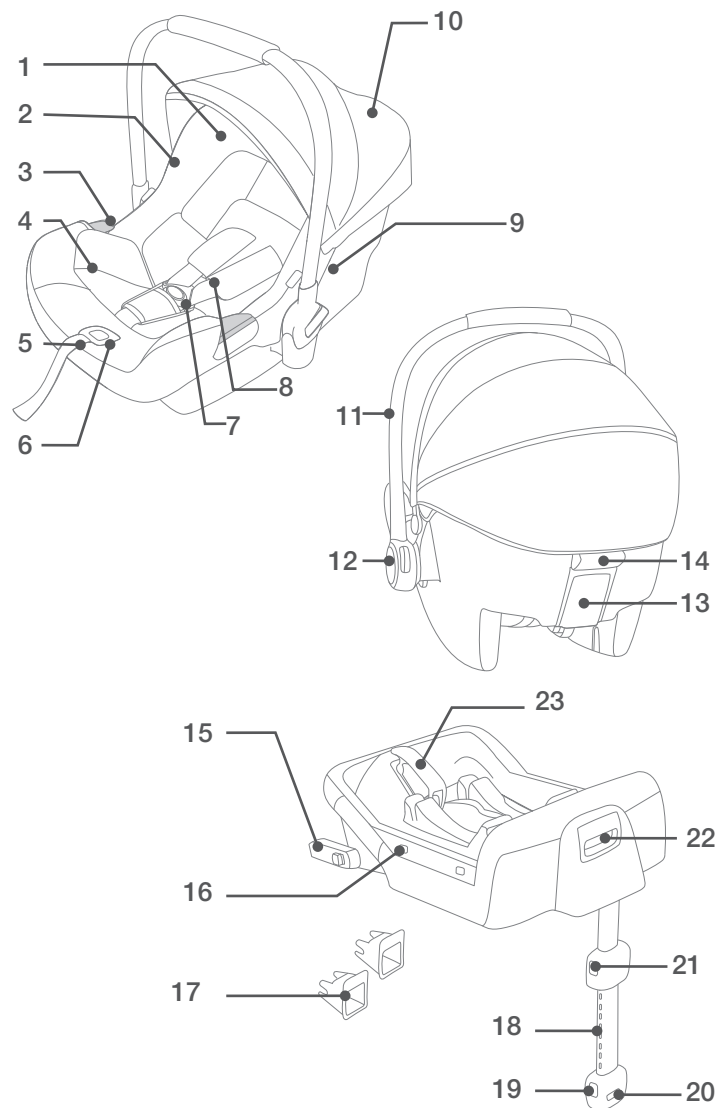

Uso del prodotto

Dubbi sull'installazione

Questo sistema di ritenuta per bambini migliorato con Bugaboo turtle by Nuna con la base è adatto per sedili dei veicoli con punti di ancoraggio i-Size ISOFIX. (1)

NON posizionare il sistema di ritenuta per bambini migliorato con Bugaboo turtle by Nuna rivolto anteriormente sul sedile anteriore se sono presenti airbag. Potrebbero verificarsi lesioni gravi o dsso. (2) Per ulteriori informazioni, fare riferimento al manuale del veicolo.

NON installare questo sistema di ritenuta per bambini migliorato con Bugaboo turtle by Nuna su sedili dei veicoli rivolti lateralmente o verso la parte posteriore rispetto al senso di marcia del veicolo. (3)

Si raccomanda di installare questo sistema di ritenuta per bambini migliorato con Bugaboo turtle by Nuna sul sedile posteriore del veicolo. (4)

NON installare questo sistema di ritenuta per bambini migliorato con Bugaboo turtle by Nuna su sedili dei veicoli che si sono rivelati instabili durante l'installazione.

Regolazione dell'Impugnatura

- 1 La maniglia del sistema di ritenuta per bambini migliorato con Bugaboo turtle by Nuna può essere regolata in 3 posizioni.
Posizione di dondolio. (5) -1
Posizione seggiolino. (5) -2
Posizione di trasporto in auto, a mano o come passeggino. (5) -3
- 2 Per regolare la posizione dell'impugnatura, premere i pulsanti dell'impugnatura su entrambi i lati per rilasciarla. (6) -1
- 3 Ruotare l'impugnatura finché non scatta in una delle 3 posizioni. (6) -2

Installazione con la Base

- 1 Aprire il supporto dal vano. (7)
- 2 Montare le guide ISOFIX con i punti di ancoraggio ISOFIX. (8) Le guide ISOFIX possono proteggere la superficie del sedile del veicolo dalla torsione. Possono anche guidare gli attacchi ISOFIX.
- 3 Ruotare gli attacchi ISOFIX di 180 gradi finché non sono rivolti in direzione delle guide ISOFIX. (9)
- 4 Allineare gli attacchi ISOFIX con le guide ISOFIX, quindi fare clic su entrambi gli attacchi ISOFIX nei punti di ancoraggio ISOFIX. (10)
 - ⚠ Assicurarsi che entrambi gli attacchi ISOFIX siano saldamente fissati ai relativi punti di ancoraggio ISOFIX. Si devono avvertire due scatti e il colore degli indicatori su entrambi gli attacchi ISOFIX deve essere completamente verde. (10) -1
 - ⚠ Assicurarsi che la base sia installata saldamente tirando entrambi gli attacchi ISOFIX.
- 5 Dopo aver posizionato la base sul sedile del veicolo, aprire il supporto sul pianale (11). Se l'indicatore del supporto è verde significa che è installato correttamente; se è rosso significa che è installato in modo non corretto. (11)
 - ⚠ Il supporto presenta 24 posizioni. Se l'indicatore del supporto è rosso significa che il supporto è in una posizione non corretta.
 - ⚠ Assicurarsi che il supporto sia fissato premendo la parte anteriore della base.
 - ⚠ Per accorciare il supporto, premere il pulsante di rilascio del supporto, quindi tirare il supporto verso l'alto. (11)-1 La base completamente montata viene mostrata in (12)
 - ⚠ Gli attacchi ISOFIX devono essere fissati e bloccati sui punti di ancoraggio ISOFIX. (12) -1

- !** Il supporto deve essere installato correttamente con l'indicatore verde (12) -2
- 6 Per rimuovere la base, premere il pulsante di bloccaggio secondario (13)-1, quindi il pulsante (13)-2 sui connettori di fermo prima di rimuovere la base dal sedile del veicolo.
 - 7 Premere il pulsante di rilascio ISOFIX per piegare gli attacchi ISOFIX. (14)
 - 8 Spingere verso il basso il sistema di ritenuta per bambini migliorato con Bugaboo turtle by Nuna nella base (Fig. 15). Se il sistema di ritenuta per bambini migliorato con Bugaboo turtle by Nuna è fissato, l'indicatore di blocco del sistema di ritenuta per bambini migliorato con Bugaboo turtle by Nuna è verde. (16)
- !** Sollevare il Bugaboo turtle by Nuna Sistema di ritenuta per bambini per assicurarsi che sia bloccato saldamente nella base.
- 9 Sollevare il sistema di ritenuta per bambini migliorato con Bugaboo turtle by Nuna per assicurarsi che sia bloccato saldamente nella base.
 - 10 Per rilasciare il sistema di ritenuta per bambini migliorato con Bugaboo turtle by Nuna, tirare verso l'alto il sistema di ritenuta per bambini migliorato con Bugaboo turtle by Nuna premendo il pulsante di rilascio. (17)

Regolazione dell'Altezza

del poggiatesta e delle cinture per le spalle

Controllare che le cinture per le spalle siano all'altezza corretta. Selezionare il corretto paio di passanti delle cinture per le spalle in base all'altezza del bambino.

- !** Le cinture per le spalle devono entrare nei passanti più vicini alle spalle dei bambini (18), ma non sopra la linea

delle spalle. (19)

- !** Se le cinture per le spalle non sono all'altezza appropriata, il bambino potrebbe essere espulso dal sistema di ritenuta per bambini migliorato con Bugaboo turtle by Nuna in caso di incidente.

Tirare la leva di regolazione del poggiatesta (20), quindi tirare verso l'alto o spingere verso il basso il poggiatesta finché non scatta in una delle 7 posizioni. Le posizioni del poggiatesta sono mostrate in (21).

Bloccaggio del Bambino

Uso della fascia per neonati

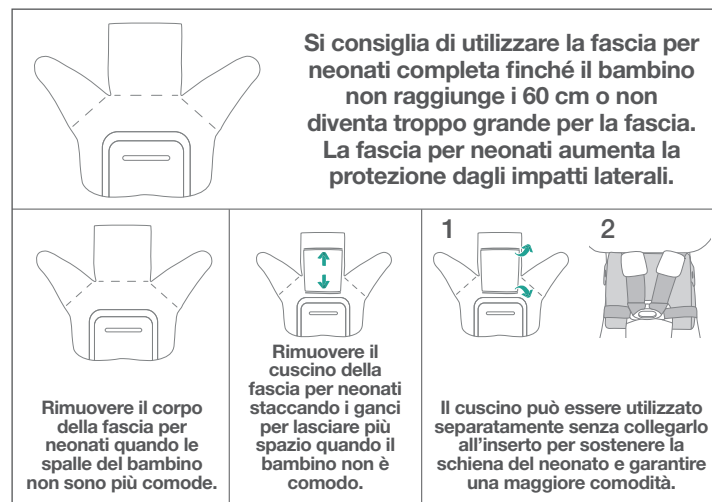

Una volta sistemato il bambino nel seggiolino, verificare che le cinture per le spalle siano all'altezza adeguata.

- 1 Premendo il pulsante di regolazione situato sulla parte anteriore del sistema di ritenuta per bambini migliorato con Bugaboo turtle by Nuna, tirare completamente le due cinture per le spalle del sistema di ritenuta per

- bambini migliorato con Bugaboo turtle by Nuna. (22)
- 2 Sganciare la fibbia delle cinture premendo il pulsante rosso. (23)
 - 3 Mettere il bambino nel sistema di ritenuta per bambini migliorato con Bugaboo turtle by Nuna e agganciare la fibbia. (25) Fare riferimento a (24)
 - 4 Stringere le cinture per le spalle tirando il regolatore. (26)
- ⚠** Assicurarsi che lo spazio tra il bambino e le cinture per le spalle sia di circa lo spessore di una mano.

Cappattina

- 1 Estrarre la visiera da sotto la parte anteriore della cappottina (27)
- 2 Estrarre la 'smart visor' dai due strati della visiera (28)
- 3 Avvicinare le calamite sugli angoli alla parte anteriore del seggiolino auto (29)"
- 4 La finestrella sul retro può essere aperta per la ventilazione (30)

Estrazione del Tettuccio e dell'Imbottitura del Seggiolino

- 1 Staccare i ganci per smontare il tettuccio, premere il pulsante nel supporto tettuccio ed estrarre l'archetto del tettuccio. (31)
- 2 Estrarre i pezzi di fissaggio da sotto il bordo del seggiolino.(32)
- 3 Premere il pulsante rosso per sganciare la fibbia (23). Rimuovere la fascia per neonati e la cintura spartigambe.
- 4 Staccare la fascia elastica dal poggiatesta, quindi rimuoverlo.
- 5 Rimuovere l'imbottitura del seggiolino con il pulsante di regolazione, come mostrato in. (33)

- 6 Rimuovere l'imbottitura del seggiolino con il pulsante di sgancio sul passeggino, come mostrato in. (34)

Installazione senza Base

- 1 NON installare questo sistema di ritenuta per bambini migliorato con Bugaboo turtle by Nuna su sedili dei veicoli con cinture addominali. (35)
 - 2 Questo sistema di ritenuta per bambini migliorato con Bugaboo turtle by Nuna è adatto solo per sedili dei veicoli dotati di cinture di sicurezza retrattili a 3 punti (senza base). (36)
 - 3 Posizionare il sistema di ritenuta per bambini migliorato con Bugaboo turtle by Nuna sul veicolo. Estrarre la cintura di sicurezza del veicolo e allacciarla nella fibbia, facendo scorrere la cintura addominale del veicolo nelle guide laterali del sistema di ritenuta per bambini migliorato con Bugaboo turtle by Nuna. (37)
- ⚠** Non è possibile utilizzare il sistema di ritenuta per bambini migliorato con Bugaboo turtle by Nuna se la fibbia della cintura di sicurezza (estremità femmina della fibbia) è troppo lunga per ancorare in modo sicuro il sistema di ritenuta per bambini migliorato con Bugaboo turtle by Nuna. (37)
- 4 Far scorrere la cintura diagonale nella guida posteriore. (38)
 - 5 Tirare la cintura della spalla del veicolo per fissare il sistema di ritenuta per bambini migliorato con Bugaboo turtle by Nuna in modo stabile e sicuro. (39)
 - 6 La linea di livello del seggiolino deve essere in piano rispetto al suolo quando si installa il sistema di ritenuta per bambini migliorato con Bugaboo turtle by Nuna. (41)
- ⚠** Applicare la massima tensione alla cintura di sicurezza del veicolo, verificando che non si allenti o intrecci.

- ⚠ Dopo aver installato il sistema di ritenuta per bambini migliorato con Bugaboo turtle by Nuna, controllare sempre che le cinture del veicolo siano disposte correttamente e allacciate in modo sicuro nella fibbia del veicolo. (40)

Installazione su aereo

- ⚠ Non si garantisce la sicurezza del bambino nel caso non si osservi quanto indicato per l'installazione nel manuale di istruzioni.
- ⚠ L'installazione del seggiolino per bambini sull'aeromobile differisce da quella sul sedile dell'automobile.
- ⚠ Il fissaggio della cintura addominale a 2 punti è permesso solo sull'aeromobile.
- ⚠ Il seggiolino per bambini deve rimanere con la cintura allacciata sull'aeromobile anche quando non occupato.
- ⚠ Il seggiolino per bambini è da utilizzarsi solo su posti a sedere autorizzati dalla compagnia aerea.
- ⚠ Non utilizzare il seggiolino per bambini nell'area di apertura dell'airbag. (2)
- ⚠ I seggiolini per bambini rivolti contrariamente al senso di marcia devono solo essere installati su posti a sedere rivolti in avanti. (42)

Come installare il seggiolino utilizzando la cintura di sicurezza del posto a sedere dell'aeromobile:

- 1 Posizionare il seggiolino per bambini rivolto in senso contrario a quello di marcia sul sedile passeggeri.
- 2 Assicurarsi che la maniglia per il trasporto si trovi in posizione più alta.
- 3 Posizionare la cintura di sicurezza dentro entrambe le guide azzurre della cintura.

- 4 Allacciare la cintura di sicurezza (fare riferimento alle istruzioni di sicurezza della linea aerea).
- 5 Stringere la cintura di sicurezza tirandone l'estremità. (43)

La fibbia della cintura di sicurezza deve essere sempre legata alle guide azzurre della cintura. (44)

Rimozione:

Staccare la cintura di sicurezza dal posto passeggeri (fare riferimento alle istruzioni di sicurezza della compagnia aerea). Sarà quindi possibile prendere il bambino dal posto passeggeri.

Pulizia e manutenzione

Pulire il telaio, le parti in plastica e il tessuto con un panno umido, ma senza utilizzare prodotti abrasivi o candeggina. Non utilizzare lubrificanti al silicone, in quanto attraggono sporcizia e polvere. Non lasciare il passeggino in sosta in luoghi umidi.

Pulire regolarmente le ruote del passeggino con acqua eliminando lo sporco.

Per assicurare una lunga durata, dopo averlo usato con la pioggia, strofinare il prodotto con un panno assorbente morbido.

Fare riferimento alle etichette sui rivestimenti imbottiti per le istruzioni di lavaggio e asciugatura.

È normale che i tessuti si scoloriscano per effetto della luce solare e che presentino tracce di usura dopo un lungo periodo d'uso, anche se utilizzati in modo normale.

Per ragioni di sicurezza, utilizzare soltanto ricambi originali Nuna.

Controllare periodicamente se tutto funziona correttamente. Se alcune parti sono danneggiate, rotte o mancanti, cessare di utilizzare questo prodotto.

Le informazioni contenute nel presente documento sono soggette a modifiche senza preavviso. Bugaboo International BV non è responsabile per errori tecnici o omissioni nel presente documento. Il prodotto acquistato può essere diverso da quello descritto nella presente guida all'uso. È possibile richiedere le guide più rnti al servizio clienti o sul sito www.bugaboo.com. © 2019 Bugaboo International BV. BUGABOO, BUGABOO CAMELEON, BUGABOO BEE, BUGABOO DONKEY, BUGABOO BUFFALO, RUNNER, BUGABOO FOX, BUGABOO BOXER e i logo Bugaboo sono marchi registrati. I passeggini Bugaboo® sono brevettati e il design è protetto. ©2019 Nuna International B.V. Nuna e tutti i logo associati sono marchi di fabbrica.

¡IMPORTANTE!
 ¡GUARDE ESTAS
 INSTRUCCIONES PARA
 FUTURAS CONSULTAS!
 LÉALAS DETENIDAMENTE

Índice

Información del producto	110
Registro del producto	110
Servicio de atención al cliente	110
Requisitos de los niños para su uso	111
Para su uso con la base	112
Advertencias	114
Lista de piezas	118
Uso del producto	120
Limpieza y mantenimiento	128
English (EN)	2
Français (FR)	22
Nederlands (NL)	44
Deutsch (DE)	64
Italiano (IT)	86
Español (ES)	108
Polskie (PL)	130
Ελληνικά (EL)	150
Dansk (DA)	172
Suomi (FI)	192
Norsk (NO)	212
Svenska (SV)	232
Русский (RU)	252
Português (PT)	274

Información del producto

Número de modelo: _____

Fabricado el (fecha): _____

Registro del producto

Rellene la información anterior. El número de modelo y la fecha de fabricación vienen indicados en una etiqueta situada en la parte inferior de la Bugaboo turtle by Nuna.

Para registrar su producto, visite:
www.bugaboo.com/my-account

Nuna ha diseñado y producido este producto de acuerdo con las estrictas normas de calidad de Nuna y Bugaboo. Asegúrate de tener a mano la prueba de compra, el número del modelo y la fecha de fabricación cuando te pongas en contacto con nuestro servicio de atención al cliente. Bugaboo atenderá tu llamada con relación al modelo Bugaboo Turtle de Nuna.

Si deseas consultar más información de servicio del Bugaboo Turtle de Nuna, visita: www.bugaboo.com/bugaboo-warranty/carseat

Servicio de atención al cliente

Si tienes alguna pregunta, es posible que encuentres la respuesta en nuestro sitio web, www.bugaboo.com. Si tienes que ponerte en contacto con nuestro equipo de atención al cliente, estaremos encantados de atenderte. Estamos disponibles para responder a cualquier pregunta, preocupación o comentario que puedas tener en relación con nuestros productos y servicios. No dudes en ponerte en contacto con nosotros. Tus comentarios nos ayudarán a mejorar aún más nuestros productos y servicios.

Selecciona tu método de contacto preferido:

Teléfono, +34-937622555

Email, service.es@bugaboo.com

Formulario de contacto a través de bugaboo.com
www.bugaboo.com/support

Twitter, @BugabooES

Requisitos de los niños para su uso

Este producto es adecuado para el uso con niños que Sigüientes requisitos:

Figura de la instalación	Apto para
	Altura del niño: 40-85 cm/Peso del niño ≤ 13 kg (aprox. 1,5 años o menores de esa edad)
	Peso del niño ≤ 13 kg Edad del niño 15 meses

Para su uso con la base



"i-Size" (sistemas de sujeción para niños integrales y universales ISOFIX) es una categoría de sistema de sujeción para niños para uso en todas las posiciones de sentado i-Size de un vehículo.

Se ajustará a los vehículos con posiciones aprobadas como posiciones ISOFIX i-Size (como se indica en el manual del vehículo), dependiendo de la categoría del dispositivo de sujeción para niños y la sujeción. En caso de duda, consulte al fabricante del dispositivo de sujeción para niños o al fabricante del vehículo."

1. Según la Norma No .129, el dispositivo de sujeción para niños mejorado con base es un dispositivo de sujeción para niños ISOFIX Universal de clase C, D y deberá colocarse con conectores ISOFIX.
2. "Este es un sistema de sujeción para niños "i-Size". Esta aprobado por la Norma No .129, para el uso en vehículos compatibles con posiciones de sentado "i-Size", tal y como indican los fabricantes de vehículos en los manuales de usuario del vehículo."
3. En caso de duda, consulte al fabricante del dispositivo de sujeción para niños mejorado o al distribuidor.

Cumple la serie de enmiendas R129/01, por lo que algunos manuales de fabricantes de vehículos todavía no indican la compatibilidad con i-Size. Este asiento y esta base están aprobados para su uso en vehículos compatibles con ISOFIX. Consulte el sitio web del fabricante o pregunte a su distribuidor.

ADVERTENCIAS

Si no sigue las advertencias e instrucciones que se exponen a continuación, podría provocar graves lesiones o, incluso, la muerte.

Apriete, sin retorcer, las correas del dispositivo de sujeción para niños mejorado Bugaboo turtle by Nuna y del asiento del vehículo.

Apriete, sin retorcer, las correas del dispositivo de sujeción para niños mejorado Bugaboo turtle by Nuna y del asiento del vehículo.

Una vez colocado el niño en el dispositivo de sujeción para niños Bugaboo turtle by Nuna, deberá utilizar correctamente el cinturón de seguridad y asegurarse de que ninguna correa de seguridad quede demasiado baja, de forma que la entrepierna quede firmemente sujeta.

Asegúrese de instalar el dispositivo de sujeción para niños mejorado Bugaboo turtle by Nuna de forma que ninguna de sus partes interfiera en el movimiento de los asientos o en la apertura de las puertas del vehículo.

Antes de transportar el dispositivo de sujeción para niños mejorado Bugaboo turtle by Nuna sujetándolo con la mano, asegúrese de que el niño esté sujeto con el arnés de seguridad y el asa esté correctamente bloqueada en la posición vertical.

Para utilizar este Bugaboo turtle by Nuna Dispositivo de sujeción para niños con las conexiones ISOFIX de acuerdo con la Norma No .129, el niño deberá cumplir los siguientes requisitos: Altura del niño: 40-85 cm / Peso del niño: ≤ 13 kg (aprox. 1,5 años o menores de esa edad)

Para cualquier cuestión de mantenimiento, reparación o sustitución de piezas, consulte a su distribuidor.

Para cualquier cuestión de mantenimiento, reparación o sustitución de piezas, consulte a su distribuidor.

Examine periódicamente las guías ISOFIX por si estuvieran sucias y límpielas si fuera necesario. La fiabilidad podría verse afectada si se acumula suciedad, polvo, partículas de comida, etc.

Mantenga este dispositivo de sujeción para niños mejorado Bugaboo turtle by Nuna alejado de la luz directa del sol ya que, si no lo hace, podría alcanzar temperaturas demasiado altas para la piel de su hijo. Toque siempre el asiento para probarlo antes de colocar al niño en él.

Retire este dispositivo de sujeción para niños mejorado Bugaboo turtle by Nuna y la base del asiento del vehículo cuando no lo use con regularidad.

Para utilizar este dispositivo de sujeción para niños mejorado Bugaboo turtle by Nuna de acuerdo con la Norma No .129, el niño deberá cumplir los siguientes requisitos: Peso del niño: ≤ 13 kg / Edad del niño: ≤ 15 meses.

El acolchado no debe sustituirse por uno que no esté recomendado por el fabricante. El acolchado constituye una parte esencial del funcionamiento del dispositivo de sujeción para niños mejorado Bugaboo turtle by Nuna.

Para evitar el riesgo de sufrir caídas, asegure siempre al niño con el arnés de seguridad cuando el niño se encuentre en el dispositivo de sujeción para niños mejorado Bugaboo turtle by Nuna, incluso cuando dicho dispositivo no se esté dentro del vehículo.

Para evitar lesiones graves o incluso la muerte, NUNCA coloque el dispositivo de sujeción para niños mejorado Bugaboo turtle by Nuna en asientos que tengan una superficie elevada con el niño en el dispositivo.

Las piezas de este dispositivo de sujeción para niños mejorado Bugaboo turtle by Nuna no necesitan ningún tipo de lubricación.

Las piezas de este dispositivo de sujeción para niños mejorado Bugaboo turtle by Nuna no nsitan ningún tipo de lubricación.

NINGÚN dispositivo de sujeción para niños mejorado Bugaboo turtle by Nuna puede garantizar una protección total contra lesiones en caso de accidente. Sin embargo, un uso adecuado de este dispositivo de sujeción para niños mejorado Bugaboo turtle by Nuna reducirá el riesgo de lesiones graves o, incluso, de muerte del niño.

NO instale este dispositivo de sujeción para niños mejorado Bugaboo turtle by Nuna sin seguir las instrucciones que se indican en este manual ya que, si las incumple, podría poner a su hijo en peligro de sufrir lesiones o, incluso, de muerte.

NO modifique de ninguna manera este dispositivo de sujeción para niños mejorado Bugaboo turtle by Nuna ni lo utilice con piezas de otros fabricantes.

NO utilice este dispositivo de sujeción para niños mejorado Bugaboo turtle by Nuna si está dañado o si falta alguna de sus piezas.

NO coloque a su hijo con ropa suelta o de una talla mayor, ya que podría provocar que la sujeción del niño, mediante las correas de los arneses de los hombros y la correa de la pelvis entre las piernas, no sea firme y segura.

! NO deje este dispositivo de sujeción para niños mejorado Bugaboo turtle by Nuna u otros elementos sin el cinturón puesto o sin fijar a su vehículo, ya que si dicho dispositivo no está fijado puede ser lanzado y puede causar daños a los ocupantes en curvas pronunciadas, frenazos o colisiones.

! NO coloque el dispositivo de sujeción para niños mejorado Bugaboo turtle by Nuna orientado hacia atrás en el asiento delantero de un vehículo que tenga airbag. Si lo hace, podrían producirse lesiones graves o, incluso, la

muerte. Consulte el manual de usuario del vehículo para obtener más información.

NO utilice este dispositivo de sujeción para niños mejorado Bugaboo turtle by Nuna sin el acolchado.

Utilice exclusivamente los almohadones internos recomendados para este dispositivo de sujeción para niños mejorado Bugaboo turtle by Nuna.

Utilice exclusivamente los almohadones internos recomendados para este dispositivo de sujeción para niños mejorado Bugaboo turtle by Nuna.

Utilice exclusivamente los almohadones internos recomendados para este dispositivo de sujeción para niños mejorado Bugaboo turtle by Nuna.

NUNCA use cuerdas ni ningún otro sustitutivo para fijar el dispositivo de sujeción para niños mejorado Bugaboo turtle by Nuna al vehículo o para asegurar al niño a dicho dispositivo.

Lista de Piezas

Asegúrese de que están disponibles todas las piezas antes de montar el producto.

Si falta alguna pieza, póngase en contacto con su proveedor local. No se necesita ninguna herramienta para el montaje.

- | | |
|--|--|
| 1 Reposacabezas | 15 Conector ISOFIX |
| 2 Acolchado del asiento | 16 Indicador del armazón |
| 3 Guías laterales | 17 Guías ISOFIX |
| 4 Accesorio para niños pequeños | 18 Pata de carga |
| 5 Cincha de ajuste | 19 Botón A de ajuste de la pata de carga |
| 6 Botón de ajuste | 20 Indicador de la pata de carga |
| 7 Hebilla de seguridad | 21 Botón B de ajuste de la pata de carga |
| 8 Correas del arnés para los hombros | 22 Botón de desbloqueo del dispositivo de sujeción para niños mejorado |
| 9 Montaje de la capota | 23 Cierre |
| 10 Capota | |
| 11 Asa | |
| 12 Botón del asa | |
| 13 Guía trasera | |
| 14 Asa de desbloqueo del asiento de bebé | |

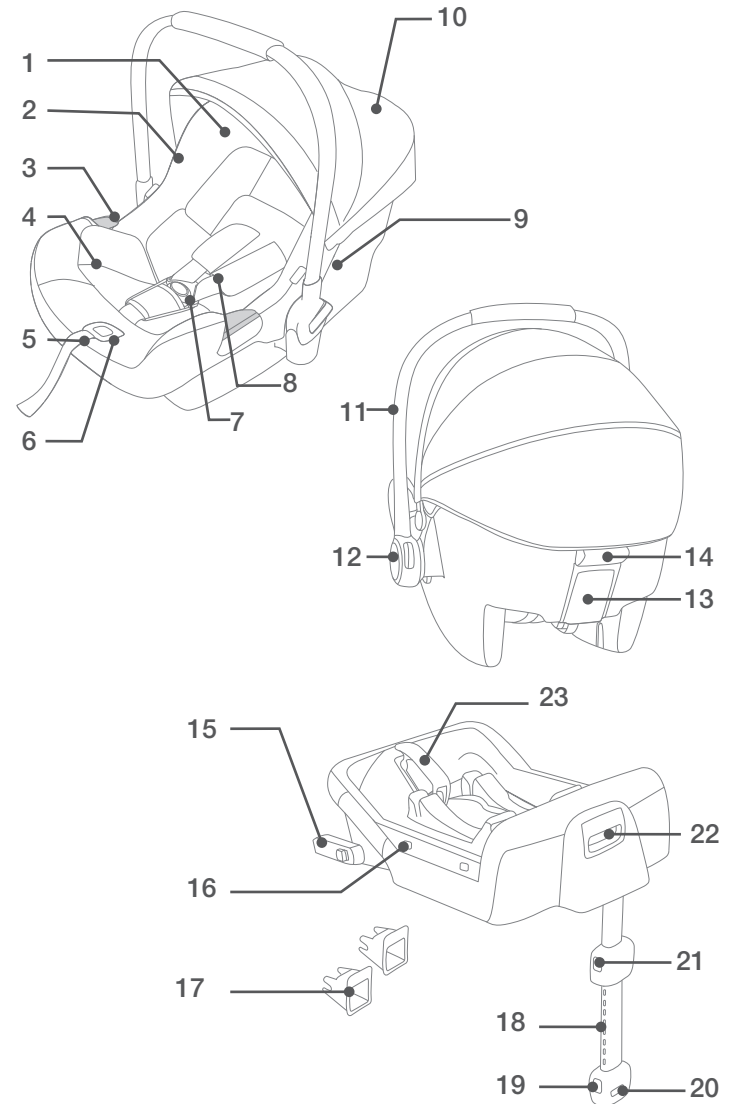

Uso del producto

Consideraciones acerca de la instalación

Este dispositivo de sujeción para niños mejorado Bugaboo turtle by Nuna, con la base, está diseñado para asientos de vehículos con puntos de anclaje ISOFIX i-Size. (1)

! NO coloque el dispositivo de sujeción para niños mejorado Bugaboo turtle by Nuna orientado hacia atrás en el asiento delantero de un vehículo que tenga airbag. Si lo hace, podrían producirse lesiones graves o, incluso, la muerte. (2) Consulte el manual de usuario del vehículo para obtener más información.

NO instale este dispositivo de sujeción para niños mejorado Bugaboo turtle by Nuna en asientos de vehículo cuya posición esté orientada hacia un lado o hacia atrás con respecto a la dirección de conducción del vehículo. (3)

Le recomendamos que instale este dispositivo de sujeción para niños mejorado Bugaboo turtle by Nuna en los asientos traseros. (4)





NO instale este dispositivo de sujeción para niños mejorado Bugaboo turtle by Nuna en asientos de vehículo que se muestren inestables durante la instalación.

Ajuste del asa

- 1 El asa del dispositivo de sujeción para niños mejorado Bugaboo turtle by Nuna se puede ajustar a 3 posiciones distintas.
Posición de mdora. (5) -1
Posición de sillita de bebé. (5) -2
Posición para el coche o para transportar el asiento sujetándolo con la mano. (5) -3
- 2 Para ajustar la posición del asa, deslice los botones situados a ambos lados del asa para desbloquearla. (6) -1

- 3 Gire el asa hasta que escuche el sonido de un clic en cualquiera de las 3 posiciones. (6) -2

Instalación con la Base

- 1 Extienda la pata de carga desde el compartimento de almacenamiento. (7)
 - 2 Coloque las guías ISOFIX con los puntos de anclaje ISOFIX. (8) Las guías ISOFIX pueden proteger la superficie del asiento del vehículo contra roturas. También sirven para guiar los conectores ISOFIX.
 - 3 Gire los conectores ISOFIX 180 grados hasta que estén apuntando en la dirección de las guías ISOFIX. (9)
 - 4 Alinee los conectores ISOFIX con las guías ISOFIX y, a continuación, introduzca ambos conectores ISOFIX en los puntos de anclaje ISOFIX hasta que escuche un clic. (10)
-  Asegúrese de que ambos conectores ISOFIX estén firmemente sujetos en sus puntos de anclaje ISOFIX. Deberá escuchar dos clics y los colores de los indicadores de ambos conectores ISOFIX deberán aparecer completamente en verde. (10) -1
-  Para asegurarse de que la base está instalada de forma segura, tire de ambos conectores ISOFIX.
- 5 Una vez colocada la base en el asiento del vehículo, extienda la pata de carga hasta el suelo (11). Cuando el indicador de la pata de carga se muestre en verde significará que está instalado correctamente. En rojo significa que la instalación es incorrecta. (11)
-  La pata de carga tiene 24 posiciones. Cuando el indicador de la pata de carga aparezca en rojo, significa que la posición de la pata de carga no es correcta.
-  Asegúrese de que la pata de carga esté firmemente instalada presionando hacia abajo la parte delantera de la base.

- ⚠ Para acortar la pata de carga, apriete el botón de desbloqueo de la pata de carga y tire de ella hacia arriba. (11)-1 La base montada completamente aparen la figura (12)
- ⚠ Los conectores ISOFIX deberán estar acoplados y bloqueados en los puntos de anclaje ISOFIX. (12) -1
- ⚠ La pata de carga debe estar instalada correctamente con el indicador en verde. (12) -2
- 6 Para retirar la base, pulse primero el botón de desbloqueo secundario (13)-1 y, a continuación, el botón (13)-2 de los conectores de bloqueo antes de quitar la base del asiento del vehículo.
- 7 Pulse el botón de desbloqueo ISOFIX para plegar el sistema ISOFIX (14).
- 8 Empuje el Bugaboo turtle by Nuna Dispositivo de sujeción para niños hacia abajo dentro de la base (15), si el dispositivo de sujeción para niños está sujeto, el indicador del dispositivo de sujeción para niños aparecerá en verde. (16)
- ⚠ Tire del Bugaboo turtle by Nuna Dispositivo de sujeción para niños hacia arriba para asegurarse de que está firmemente sujeto a la base.
- 9 La línea de nivel de la base deberá estar al mismo nivel que el suelo cuando esté instalado el dispositivo de sujeción para niños. (41)
- 10 Para soltar el Bugaboo turtle by Nuna Dispositivo de sujeción para niños, tire del Bugaboo turtle by Nuna Dispositivo de sujeción para niños hacia arriba apretando, al mismo tiempo, el botón de desbloqueo del dispositivo de sujeción para niños. (17)

Ajuste de la Altura

de los arneses de los hombros y el reposacabezas

Compruebe que las correas de los arneses de los hombros estén colocadas a una altura adecuada. Elija las dos ranuras adecuadas para los arneses de los hombros según la altura del niño.

Las correas de los arneses de los hombros deberán introducirse por las ranuras de los arneses más cercanas a los hombros del niño (18), pero no por encima de la línea de los hombros. (19)

Si las correas de los arneses de los hombros no están a la altura adecuada, el niño podría salir despedido del dispositivo de sujeción para niños mejorado Bugaboo turtle by Nuna en caso de accidente.

Apriete la palanca de ajuste del reposacabezas (20), al mismo tiempo que empuja hacia arriba o hacia abajo el reposacabezas hasta que quede fijado en una de las 7 posiciones. Las posiciones del reposacabezas se indican en la figura (21).

Asegurar al Niño

Uso del accesorio para niños pequeños

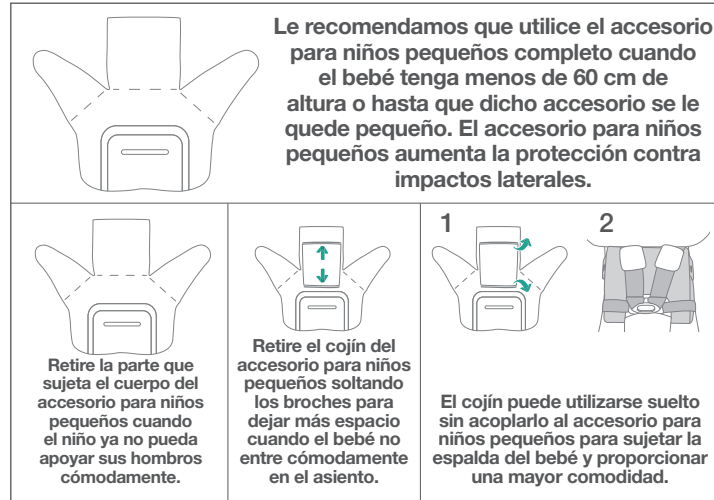

Después de colocar al niño en el asiento, compruebe si las correas de los arneses de los hombros están a una altura adecuada.

- 1 Mientras pulsa el botón de ajuste situado en la parte delantera del dispositivo de sujeción para niños mejorado Bugaboo turtle by Nuna, tire completamente de las dos correas de los arneses de los hombros de dicho dispositivo. (22)
- 2 Desbloquee la hebilla de los arneses pulsando el botón rojo. (23)
- 3 Desbloquee la hebilla de los arneses pulsando el botón rojo. (23)
- 4 Apriete las correas de los arneses de los hombros tirando de la cincha de ajuste. (26)

! Asegúrese de que el espacio entre el niño y las correas de los arneses de los hombros sea el del grosor de una mano más o menos.

Capota

- 1 Extraiga la visera de debajo del arco delante de la capota (27)
- 2 Saque la visera inteligente de las dos capas de la visera (28)
- 3 Fije los imanes a cada esquina en la parte delantera del asiento del automóvil (29)
- 4 El Peek-a-Boo en la parte posterior se puede abrir para ventilación (30)

Desmontar la Capota y el Acolchado del Asiento

- 1 Suelte las sujeciones para desmontar la capota, presione el botón del montaje de la capota y tire del arco de la capota hacia afuera. (31)
- 2 Tire de las piezas de sujeción situadas debajo del borde del asiento hacia afuera. (32)
- 3 Presione el botón rojo para soltar la hebilla (23). Retire el accesorio para niños pequeños y la correa de la pelvis.
- 4 Suelte las cintas elásticas del reposacabezas y, a continuación, retire el reposacabezas.
- 5 Suelte las cintas elásticas del reposacabezas y, a continuación, retire el reposacabezas. (33)
- 6 Retire el acolchado del asiento por el botón de desbloqueo del asiento tal y como se muestra en la figura. (34)

Instalación sin la Base

- 1 NO instale este dispositivo de sujeción para niños mejorado Bugaboo turtle by Nuna en asientos de vehículo con cinturones de seguridad subabdominales. (35)
- 2 Este dispositivo de sujeción para niños mejorado Bugaboo turtle by Nuna está diseñado únicamente para asientos de vehículos con cinturones de seguridad retráctiles con 3 puntos de sujeción (sin la base). (36)
- 3 Coloque el dispositivo de sujeción para niños mejorado Bugaboo turtle by Nuna en el asiento del vehículo donde desee colocarlo. Saque el cinturón de seguridad del vehículo y bloquéelo en la hebilla del vehículo, deslizando el cinturón de la cintura por las guías laterales del dispositivo de sujeción para niños mejorado Bugaboo turtle by Nuna. (37)
 - ⚠ El dispositivo de sujeción para niños mejorado Bugaboo turtle by Nuna no puede utilizarse si la hebilla del cinturón de seguridad del vehículo (extremo hembra de la hebilla) es demasiado larga para sujetar con seguridad dicho dispositivo. (37)
- 4 Deslice el cinturón diagonal por la guía trasera. (38)
- 5 Tire del cinturón del hombro del vehículo para sujetar firmemente, y de una forma segura, el dispositivo de sujeción para niños mejorado Bugaboo turtle by Nuna. (39)
- 6 La línea de nivel de la base deberá estar nivelada con el suelo cuando esté instalado el dispositivo de sujeción para niños mejorado Bugaboo turtle by Nuna. (41)
 - ⚠ Tense el cinturón de seguridad del vehículo lo máximo posible asegurándose de que no quede suelto ni retorcido.

- ⚠ Después de instalar el Bugaboo turtle by Nuna Dispositivo de sujeción para niños, compruebe siempre que los cinturones del vehículo estén colocados correctamente y estén bien sujetos en la hebilla del vehículo. (40)

Instalación en Aviones

- ⚠ Tenga en cuenta que la seguridad del niño por no seguir el manual de instalación e instrucciones no está garantizada.
- ⚠ Tenga en cuenta que la instalación de la sillita infantil en el asiento del avión es diferente a la instalación en un asiento de automóvil.
- ⚠ Tenga en cuenta que el accesorio del “cinturón subabdominal” de 2 puntos solamente se permite en aviones.
- ⚠ Tenga en cuenta que la sillita infantil debe permanecer con el cinturón abrochado en el asiento del avión incluso cuando no esté ocupado.
- ⚠ Tenga en cuenta que la sillita infantil solo se debe utilizar en el asiento de un pasajero autorizado por la línea aérea.
- ⚠ Se advierte no utilizar la sillita infantil en el área de actuación del airbag. (2)
- ⚠ Tenga en cuenta que la sillita infantil orientada hacia atrás solo se debe instalar en asientos de pasajeros orientados hacia adelante. (42)

Cómo instalar el asiento infantil utilizando el cinturón de seguridad del asiento del avión:

- 1 Coloque la sillita infantil opuesta a la dirección de vuelo en el asiento del pasajero.
 - 2 Asegúrese de que el asa de transporte esté en la posición más alta.
 - 3 Coloque el cinturón de seguridad en ambas guías del cinturón de color azul claro.
 - 4 Cierre el cinturón de seguridad (consulte las instrucciones de seguridad proporcionadas por la línea aérea).
 - 5 Aprieta el cinturón de seguridad tirando del extremo del mismo. (43)
- ⚠** La hebilla del cinturón de seguridad no debe situarse bajo ninguna circunstancia en las guías de cinturón de color azul claro. (44)

Retirada:

Abra el cinturón de seguridad del asiento del pasajero (consulte las instrucciones de seguridad proporcionadas por la línea aérea).

Ahora puede retirar la sillita infantil del asiento de pasajeros.

Limpieza y mantenimiento

Limpie la estructura, las piezas de plástico y el tejido con un paño húmedo, pero no utilice productos abrasivos ni lejía. No utilice lubricantes con silicona ya que atraerán la suciedad. No guarde su cochecito en lugares húmedos.

Limpie las ruedas del cochecito periódicamente con agua y elimine la suciedad.

Para garantizar un uso duradero, limpie este producto con un paño suave y absorbente después de usarlo en un día lluvioso.

Consulte las etiquetas de cuidados cosidas al acolchado

para conocer las instrucciones de lavado y secado.

Es normal que la tela se decolore debido a la luz del sol, y se desgaste y se rompa después de un largo periodo de uso, incluso si se utiliza de una forma normal.

Por razones de seguridad, utilice únicamente piezas originales de Nuna.

Compruebe periódicamente que todo funciona correctamente. Si falta alguna pieza o si alguna de ellas está rota o desgastada, deje de utilizar este producto.

La información de estas instrucciones puede modificarse sin previo aviso.

Bugaboo International BV no se hace responsable de los errores técnicos u omisiones que contengan. El producto adquirido puede diferir del descrito en esta guía del usuario. Puedes solicitar la guía del usuario más reciente a nuestros departamentos de atención al cliente o en www.bugaboo.com.

© 2019 Bugaboo International BV. BUGABOO, BUGABOO CAMELEON, BUGABOO BEE, BUGABOO DONKEY, BUGABOO BUFFALO, BUGABOO BOXER, BUGABOO FOX, RUNNER y los logotipos Bugaboo son marcas comerciales registradas.

Los cochecitos de Bugaboo® están patentados y su diseño está protegido.

©2019 Nuna International B.V. Nuna y todos los logotipos asociados son marcas comerciales.

WAŻNE!
PRZED UŻYCIEM
PRODUKTU PROSIMY
ZAPOZNAĆ SIĘ
Z ZAWIERAJĄCĄ
WAŻNE INFORMACJE
INSTRUKCJĄ
I ZACHOWAĆ JĄ NA
PRZYSZŁY UŻYTEK.
Przeczytaj UWAŻNIE.

Spis treści

Informacje o produkcie	132
Rejestracja produktu	132
Serviço de apoio ao cliente	132
Przeznaczenie	133
Do używania z bazą	134
Ostrzeżenia	136
Lista części	140
Użycie produktu	142
Czyszczenie i konserwacja	149
English (EN)	2
Français (FR)	22
Nederlands (NL)	44
Deutsch (DE)	64
Italiano (IT)	86
Espanol (ES)	108
Polskie (PL)	130
Ελληνικά (EL)	150
Dansk (DA)	172
Suomi (FI)	192
Norsk (NO)	212
Svenska (SV)	232
Русский (RU)	252
Português (PT)	274

Informacje o produkcji

Numer modelu: _____

Data produkcji: _____

Rejestracja produktu

Wszystkie produkty zawierają numer modelu oraz serii produktu, które znajdują się na bazie fotelika Bugaboo turtle by Nuna. Te dane będą potrzebne w przypadku roszczenia gwarancyjnego i musisz je zlokalizować zanim skontaktujesz się z naszym centrum obsługi klienta.

Aby zarejestrować swój produkt odwiedź stronę internetową:
www.bugaboo.com/my-account

Firma Nuna opracowała i wytworzyła ten produkt z zachowaniem wysokich standardów jakości marek Nuna i Bugaboo. W razie potrzeby kontaktu z serwisem, proszę wcześniej przygotować dowód zakupu, a także sprawdzić numer modelu i miejsce produkcji. Zgłoszenia dotyczące bugaboo turtle by nuna będą przyjmowane przez Bugaboo.

Więcej informacji na temat serwisu i gwarancji bugaboo turtle by nuna można uzyskać pod adresem:
www.bugaboo.com/bugaboo-warranty/carseat

Serviço de apoio ao cliente

Jeśli masz pytania, możesz znaleźć odpowiedzi na naszej stronie www.bugaboo.com. Jeśli potrzebujesz kontaktu z naszym międzynarodowym zespołem obsługi, z przyjemnością pomożemy. Jesteśmy gotowi na wszystkie Twoje pytania, obawy i komentarze dotyczące naszych produktów i usług. Odzywaj się do nas bez wahania. Twoje opinie pomogą nam ulepszyć przyszłe produkty i usługi.

Wybierz dowolną metodę kontaktu:

Telefon, +31-204623940

E-mail, service@bugaboo.com

Formularz kontaktowy na stronie bugaboo.com,
www.bugaboo.com/support

Twitter, @Bugaboo

Przeznaczenie

Fotelik przeznaczony jest dla dzieci, które spełniają poniższe wymagania:

Tryb instalacji	Przeznaczony dla
	Wzrost dziecka 40cm-85cm / Waga dziecka <=13kg (do ok. 1,5 roku życia)
	Waga dziecka <=13kg/ Wiek dziecka <= 15 miesięcy

Do używania z bazą

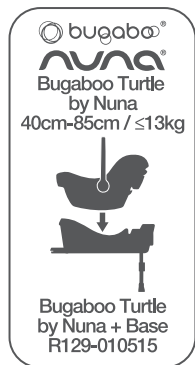

„i-Size” (Integral Universal ISOFIX Enhanced Child Restraint Systems) jest kategorią ulepszanego systemu przytrzymywania dziecka (zwanym dalej „fotelikiem”) do używania we wszystkich miejscach do siedzenia w samochodzie typu i-Size.

To jest system mocowania i-Size ISOFIX ulepszony system przytrzymywania dziecka. Został on zatwierdzony zgodnie z serią poprawek w regulacji R129/01. Jeszcze nie wszyscy producenci zatwierdzili w swoich instrukcjach obsługi system i-Size. System mocowania oraz baza jest także zgodna ze standardem ISOFIX występującym w większości pojazdów. W celu weryfikacji, sprawdź instrukcję obsługi swojego samochodu lub skonsultuj się ze sprzedawcą lub producentem samochodu

Pasuje do samochodów z pozycją zatwierdzoną jako pozycje ISOFIX (szczegóły w instrukcji obsługi samochodu), w zależności od kategorii fotelika oraz punktów mocowania. W przypadku jakichkolwiek wątpliwości skonsultuj się z firmą Nuna lub z producentem swojego samochodu.

- 1 Zgodnie z regulacją No .129 mocowanie fotelika z bazą jest to Universal ISOFIX klasy C, ulepszony system przytrzymywania dziecka klasy D i powinien być zamontowany przy użyciu zaczepów Isofix.
- 2 W tym foteliku występuje system mocowania „i-Size”. Został on zatwierdzony przez regulację No .129 do użytkowania w pojazdach kompatybilnych z systemem i-Size co potwierdza zapis w oficjalnej instrukcji pojazdu.
- 3 Jeśli masz jakiegokolwiek wątpliwości, skontaktuj się z producentem systemu mocowania lub ze swoim sprzedawcą.

⚠ OSTRZEŻENIE!

Niedostosowanie się do poniższych ostrzeżeń oraz instrukcji może w rezultacie narazić dziecko na poważny uszczerbek na zdrowiu lub nawet śmierć.

Wszystkie pasy mocujące fotelik Bugaboo turtle by Nuna do siedzenia samochodowego muszą być ciasno zapięte. Wszystkie pasy, którymi dziecko zabezpieczone jest w samochodzie muszą być dopasowane do jego rozmiarów. Żadne pasy nie mogą być poskręcane.

Zawsze przewoź swoje dziecko w foteliku Bugaboo turtle by Nuna, nawet na krótkich trasach ponieważ to właśnie na nich dochodzi do największej liczby wypadków.

Po tym jak Twoje dziecko zostanie umieszczone w foteliku Bugaboo turtle by Nuna, pasy bezpieczeństwa muszą zostać zapięte we właściwy sposób i należy upewnić się, że pas biodrowy jest zapięty nisko tak, aby obejmował również miednicę.

Upewnij się, że fotelik samochodowy zainstalowany jest w taki sposób, że żaden z jego elementów nie zaburza pracy ruchomych elementów w samochodzie lub nie blokuje otwierania drzwi.

Przed ręcznym przenoszeniem fotelika Bugaboo turtle by Nuna, upewnij się, że dziecko zapięte jest pasami wewnętrznymi fotelika, a rączka jest zablokowana w pozycji pionowej.

W celu użycia powyższego produktu z mocowaniem ISOFIX zgodnie z regulacją No .129, dziecko musi spełnić następujące wymagania: Wzrost dziecka 40cm-85cm
Waga dziecka $\leq 13\text{kg}$ (do ok. 1,5 roku życia)

Skonsultuj się z dystrybutorem w sprawie użytkowania fotelika, napraw czy wymiany części.

Poprawny montaż jest możliwy tylko przy użyciu zaczepów ISOFIX.

Często sprawdzaj zaczepy ISOFIX tak, aby upewnić się, że nie ma w nich brudu. Wyczyść je, jeśli jest taka konieczność. Wytrzymałość oraz skuteczność mogą być zmniejszone ze względu na brud, kurz, resztki jedzenia itp.

Zabezpiecz fotelik Bugaboo turtle by Nuna przed działaniem promieni słonecznych, ponieważ po nagraniu może być zbyt gorący w kontakcie ze skórą dziecka. Zawsze sprawdzaj temperaturę tapicerki (szczególnie w upalne dni) przed usadzeniem dziecka w foteliku.

Wyjmij fotelik Bugaboo turtle by Nuna z samochodu, jeśli nie używasz go regularnie.

W celu użycia powyższego produktu zgodnie z regulacją No .129, dziecko musi spełnić następujące wymagania:

Waga dziecka $\leq 13\text{kg}$ / Waga dziecka ≤ 15 miesięcy

Miękkie elementy nie powinny zostać wymieniane na żadne inne niż te, które zostały zarekomendowane przez producenta fotelika. Miękkie komponenty są integralną częścią wpływającą na system przytrzymywania dziecka Bugaboo turtle by Nuna.

Aby uniknąć ryzyka wypadnięcia dziecka z fotelika, zawsze zabezpiecz dziecko pasami wewnętrznymi (uprężą), gdyż dziecko znajduje się w foteliku Bugaboo turtle by Nuna, nawet jeśli fotelik nie znajduje się w samochodzie.

Aby uniknąć poważnego uszczerbku na zdrowiu lub śmierci, NIGDY nie stawiaj fotelika Bugaboo turtle by Nuna z dzieckiem na podwyższeniu.

Nigdy nie smarujemy, ani nie oliwimy elementów fotelika Bugaboo turtle by Nuna.

Ważnym jest, aby pas biodrowy był na tyle nisko, aby zabezpieczać miednicę i powinien być naciągnięty.

Żaden fotelik nie jest w stanie zapewnić całkowitej ochrony przed ubytkiem na zdrowiu w trakcie wypadku. Jednak prawidłowe użycie fotelika Bugaboo turtle by Nuna w znaczny sposób ograniczy ryzyko poważnego uszczerbku na zdrowiu lub śmierci Państwa dziecka.

Urządzenie należy wymienić, gdy zostało poddane gwałtownej sile uderzenia podczas wypadku.

Nie instaluj fotelika Bugaboo turtle by Nuna bez uprzedniego zapoznania się z instrukcją obsługi tego fotelika oraz swojego samochodu i postępuj zgodnie z informacjami w nich zawartymi.

NIE dokonuj w tym foteliku żadnych modyfikacji, jak również nie używaj go z częściami od innych producentów.

NIE używaj tego fotelika jeśli jest uszkodzony lub brakuje jakiejś części.

NIE wkładaj swojego dziecka do fotelika w zbyt dużych, niedopasowanych ubraniach ponieważ może sprawić to, że nie będzie ono poprawnie zapięte pasami w kroczu lub naramiennymi.

NIE zostawiaj fotelika Bugaboo turtle by Nuna niezapiętego lub niezabezpieczonego w swoim samochodzie ponieważ może stanowić zagrożenie dla innych pasażerów w razie gwałtownych skrętów, hamowania czy kolizji.

NIE montuj fotelika Bugaboo turtle by Nuna tyłem do kierunku jazdy na przednim siedzeniu z aktywną poduszką powietrzną. Może to być przyczyną śmierci lub poważnego uszczerbku na zdrowiu dziecka. Aby pozyskać więcej informacji, zapoznaj się z instrukcją obsługi swojego samochodu.

NIE używaj tego fotelika bez miękkich elementów.

NIE używaj niczego innego niż rekomendowana wkładka dla niemowlaka w tym foteliku Bugaboo turtle by Nuna.

NIGDY nie zostawiaj bez opieki dziecka znajdującego się w foteliku Bugaboo turtle by Nuna.

NIGDY nie korzystaj z fotelika używanego lub takiego, którego historii nie znasz ponieważ mogą one posiadać zniszczoną strukturę, która w znaczny sposób zagrozić może bezpieczeństwu Twojego dziecka.

NIGDY nie używaj lin czy sznurków w celu mocowania fotelika w samochodzie lub usadzenia dziecka w foteliku Bugaboo turtle by Nuna. Używaj tylko pasów bezpieczeństwa, w które wyposażony jest samochód w celu poprawnego montażu fotelika Bugaboo turtle by Nuna.

Lista części

Upewnij się, że wszystkie części znajdują się w zestawie zanim rozpoczniesz montaż. Jeśli brakuje jakiegokolwiek części, skontaktuj się z firmą Nuna (szczegóły na str. 132). Montaż nie wymaga użycia żadnych dodatkowych narzędzi.

- | | |
|---------------------------------------|--|
| 1 Zagłówek | 16 Wskaźnik montażu fotelika na bazie |
| 2 Tapicerka | 17 Wkładki pilotujące ISOFIX |
| 3 Prowadnice boczne | 18 Noga stabilizująca |
| 4 Wkładka dla niemowlaka | 19 Przycisk regulacji nogi stabilizującej A |
| 5 Pas do regulacji | 20 Wskaźnik poprawności oparcia nogi o podłogę |
| 6 Przycisk regulacji | 21 Przycisk regulacji nogi stabilizującej B |
| 7 Klamra | 22 Przycisk zwalniający fotelik |
| 8 Pasy naramienne | 23 Blokada |
| 9 Mocowanie daszka | |
| 10 Daszek | |
| 11 Rączka | |
| 12 Przycisk regulacji rączki | |
| 13 Instrukcja | |
| 14 Uchwyt odpinający fotelik od wózka | |
| 15 Zaczepy ISOFIX | |

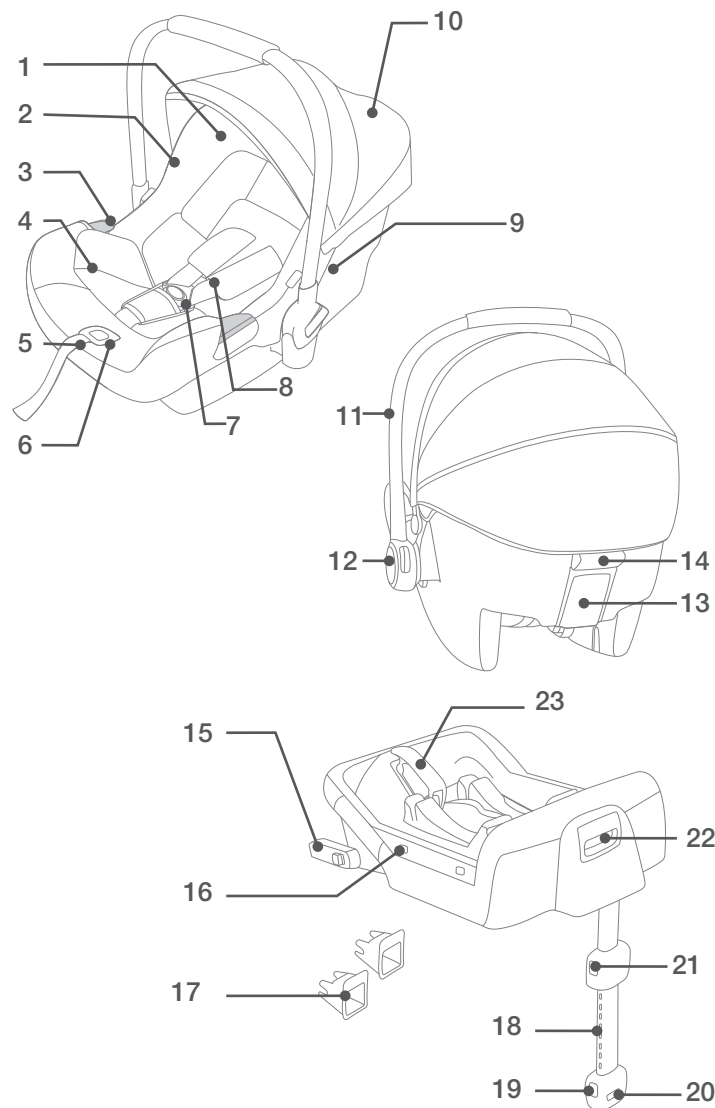

Użycie produktu

Wskazówki dotyczące instalacji

Fotelik Bugaboo turtle by Nuna z bazą może być montowany na siedzeniach pojazdów z zatwierdzoną pozycją mocowania w systemie i-Size ISOFIX. (1)

! NIE montuj fotelika Bugaboo turtle by Nuna tyłem do kierunku jazdy na przednim siedzeniu z aktywną poduszką powietrzną. Może to być przyczyną śmierci lub poważnego uszczerbku na zdrowiu dziecka. (2) Aby pozyskać więcej informacji, zapoznaj się z instrukcją obsługi swojego samochodu.

! NIE instaluj fotelika Bugaboo turtle by Nuna na kanapach, które ustawione są bokiem lub tyłem do kierunku jazdy. (3)

! Zalecanym jest, aby fotelik Bugaboo turtle by Nuna zamontować na tylnym siedzeniu. (4)

! NIE instaluj fotelika Bugaboo turtle by Nuna na kanapach, które są niestabilne podczas montażu.

Regulacja rączki

- 1 Rączkę można ustawić w jednej z 3 pozycji.
Kołyska. (5) -1
Krzesełko. (5) -2
Pozycja do samochodu, transportu ręcznego i wózku. (5) -3
- 2 Aby zmienić ustawienie rączki, naciśnij przyciski regulacji rączki po obu stronach (6) -1
- 3 Przeważ rączkę, aż znajdzie się w wybranej przez Ciebie pozycji, a dźwięk kliknięcia oznacza, że rączka jest zablokowana. (6) -2

Montaż bazy

- 1 Rozłóż nogę stabilizującą. (7)

- 2 Nakieruj wkładki pilotujące ISOFIX na punkty mocowania ISOFIX w samochodzie. (8) Wkładki zabezpieczą kanapę w samochodzie przed rozpruciem, jak również naprowadzą zaczepy ISOFIX.
- 3 Obróć zaczepy ISOFIX o 180 stopni, aż będą nakierowane na wkładki pilotujące. (9)
- 4 Umieść w linii zaczepy ISOFIX oraz wkładki pilotujące, a następnie wepnij zaczepy ISOFIX w punkty mocowania ISOFIX w samochodzie. (10)
 - ! Upewnij się, że oba zaczepy ISOFIX są właściwie wpasowane w punkty mocowania w samochodzie. Powinieneś usłyszeć dwa kliknięcia, a kolor wskaźników w obu zaczepach ISOFIX powinien być całkowicie zielony. (10) -1
 - ! Pociągnij za zaczepy ISOFIX, aby upewnić się, że są prawidłowo zamontowane.
- 5 Po umiejscowieniu bazy na kanapie w samochodzie, wydłuż nogę tak, aby dotykała podłogi samochodu (11) Wskaźnik długości nogi pokaże kolor zielony, gdy zostanie zamontowana prawidłowo, czerwony kolor oznacza, że montaż jest nieprawidłowy. (11)
 - ! Noga posiada 24 poziomy regulacji. Gdy wskaźnik długości nogi pokazuje kolor czerwony, oznacza to iż jej pozycja jest nieprawidłowa.
 - ! Upewnij się, że noga jest zabezpieczona naciskając na przód bazy.
 - ! Aby skrócić nogę, naciśnij przycisk regulacji nogi i pociągnij ją do góry. (11)-1
Prawidłowo zamontowana baza wygląda jak na ilustracji. (12)
 - ! Zaczepy ISOFIX muszą być zabezpieczone w punktach mocowania ISOFIX. (12)-1
 - ! Noga stabilizująca musi zostać poprawnie

zamontowana, aż pokaże się kolor zielony na wskaźniku. (12)-2

- 6 Aby odpiąć bazę, naciśnij drugi przycisk odpinający zaczepy ISOFIX (13)-1 a następnie przycisk odpinający (13)-2 na złączach zatrzaskowych zanim usuniesz bazę z kanapy samochodu.
 - 7 Naciśnij przycisk zwalniania ISOFIX, aby schować ISOFIX.(14)
 - 8 Wciśnij fotelik Bugaboo turtle by Nuna w bazę (15), usłyszysz charakterystyczne kliknięcie. Jeżeli fotelik Bugaboo turtle by Nuna jest prawidłowo zamontowany, to wskaźnik bezpiecznego zamontowania powinien być zielony. (16)
- !** Porusz fotelikiem Bugaboo turtle by Nuna w celu sprawdzenia poprawności instalacji na bazie.
- 9 Aby zdemontować fotelik Bugaboo turtle by Nuna, podnieś fotelik do góry jednocześnie naciskając przycisk zwalniający. (17)

Regulacja wysokości zagłówka i pasów naramiennych

Upewnij się, że mocowanie pasów naramiennych znajduje się na odpowiedniej wysokości.



! Mocowanie górnych pasów powinno znajdować się w pozycji jak najbliżej ramion (18), jednak nie powyżej linii barków. (19)

! Jeśli mocowanie górnych pasów nie będzie na odpowiedniej wysokości, dziecko może wypaść z fotelika podczas wypadku

Złap uchwyt regulacji wysokości zagłówka (20), ciągnij zagłówek w górę lub w dół, aż zablokuje się w jednej z 7 możliwych wysokości. Pozycje zagłówka pokazane na rysunku (21).

Zabezpiecz dziecko

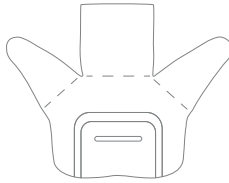
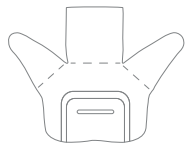
Wkładka dla niemowlaka

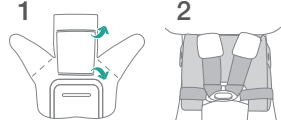
	Rekomendujemy używanie wkładki dla niemowlaka do 60cm wzrostu lub do momentu, kiedy dziecko z niej wyrośnie. Wkładka dodatkowo chroni dziecko przed uderzeniem bocznym.
 <p>Usuń część środkową wkładki, jeśli dziecko nie mieści się już w ramionach.</p>	 <p>Zdejmij poduszkę z wkładki niemowlaka poprzez odpięcie zatrzasków, aby zapewnić więcej miejsca niemowlakowi, kiedy się nie mieści.</p>
 <p>1 2</p> <p>Poduszka może być stosowana osobno bez potrzeby połączenia z wkładką, aby odciążać plecy i podnieść komfort podróży dziecka.</p>	

Po tym jak dziecko zostanie umieszczone w foteliku, sprawdź czy mocowanie górnych pasów znajduje się na odpowiedniej wysokości.

- 1 Podczas naciskania przycisku regulacji, który znajduje się z przodu fotelika Bugaboo turtle by Nuna, pociągnij oba mocowania naramiennych pasów bezpieczeństwa w foteliku Bugaboo turtle by Nuna. (22)
- 2 Odblokuj klamrę pasa poprzez naciśnięcie czerwonego przycisku. (23)
- 3 Umieść dziecko w foteliku Bugaboo turtle by Nuna i zapnij klamrę pasów. (25) Tak jak pokazane na rysunku. (24)
- 4 Naciągnij i dopasuj pasy bezpieczeństwa pociągając za pas do regulacji z przodu fotela. (26)

-  Upewnij się, że przestrzeń pomiędzy ciałem dziecka, a górnym pasem nie przekracza grubości jednej dłoni.

Daszek

- 1 Rozepnij zamek z przodu baldachimu. (27)
- 2 Wyciągnij osłonę z komory. (28)
- 3 Przymocuj znajdujące się na rogach magnesy z przodu fotelika Bugaboo turtle by Nuna. (29)
- 4 Zamek błyskawiczny z tyłu daszka można otworzyć dla lepszej wentylacji. (30)

Demontaż daszka i tapicerki

- 1 Aby zdemontować daszek odepnij zatrzaski, naciśnij przycisk w mocowaniu daszka i wyciągnij łuk usztywniający ze środka. (31)
- 2 Wyciągnij elementy mocujące pod krawędziami skorupy. (32)
- 3 Naciśnij czerwony przycisk, aby otworzyć klamrę (23) Wymij wkładkę i pas krokowy.
- 4 Odczep gumkę za zagłówkiem, a następnie zdejmij go.
- 5 Zdejmij tapicerkę pociągając w odpowiednich kierunkach, jak na rysunku. (33)
- 6 Zdejmij osłonę z przycisku zwalniania z wózka jak na rysunku. (34)

Instalacja bez bazy

- 1 NIE instaluj fotelika Bugaboo turtle by Nuna z bazą na kanapach samochodowych posiadających tylko biodrowe pasy bezpieczeństwa (35)
- 2 Fotelik Bugaboo turtle by Nuna z bazą jest rekomendowany do montażu na kanapach samochodowych z 3-punktowymi pasami bezpieczeństwa (bez bazy) (36)

- 3 Umieść fotelik Bugaboo turtle by Nuna na wybranej przez Ciebie kanapie w samochodzie. Zapnij samochodowy pas bezpieczeństwa w mocowaniach na pasy, przeciągając pas biodrowy przez prowadnice boczne fotelika Bugaboo turtle by Nuna. (37)

-  Nie można użyć fotelika w samochodzie, jeżeli klamra pasa bezpieczeństwa pojazdu (żeńska klamra na końcu) jest zbyt długa, aby bezpiecznie zapiąć fotelik Bugaboo turtle by Nuna. (37)

- 4 Wsuń pas naramienny w tylną prowadnicę. (38)
- 5 Naciągnij pas naramienny. (39)
- 6 Linia poziomująca na foteliku musi znajdować się na poziomie ziemi, gdy fotelik Bugaboo turtle by Nuna jest zainstalowany. (41)

-  Napnij samochodowy pas bezpieczeństwa tak mocno, jak to możliwe, sprawdzając jednocześnie czy nie jest poluzowany lub poskręcany.

-  Po zamontowaniu fotelika Bugaboo turtle by Nuna, zawsze sprawdzaj, czy pasy samochodowe są prawidłowo poprowadzone i bezpiecznie wpięte do klamry pojazdu. (40)

Instalacja w samolocie

-  Należy pamiętać, że bezpieczeństwo dziecka niezgodne z instalacją i instrukcją instalacji nie jest gwarantowane.

-  Należy pamiętać, że montaż fotelika na siedzeniu w samolocie różni się od instalacji w samochodzie.

-  Zwróć uwagę, że montaż fotelika za pomocą dwupunktowego pasa biodrowego jest dozwolony tylko w samolocie

-  Należy pamiętać, że fotelik na pokładzie samolotu musi pozostać zapięty pasem, nawet gdy nie ma w nim dziecka.

! Należy pamiętać, że fotelika można używać tylko na siedzeniu pasażera wskazanym przez linię lotniczą.

! Ostrzeżenia, aby nie używać fotelika w obszarze poduszki powietrznej. (2)

! Zwróć uwagę, że fotelik tyłem do kierunku lotu powinien być instalowany na siedzeniach dla pasażerów przodem do kierunku lotu. (42)

Montaż fotelika za pomocą samolotowego pasa bezpieczeństwa:

- 1 Umieść fotelik na miejscu dla pasażera przeciwnym do kierunku lotu.
 - 2 Upewnij się, że uchwyt do przenoszenia znajduje się w najwyższym położeniu.
 - 3 Umieść pas bezpieczeństwa w jasnoniebieskich prowadnicach
 - 4 Zamknij pas bezpieczeństwa (patrz instrukcja bezpieczeństwa linii lotniczej)
 - 5 Napnij pas bezpieczeństwa. (43)
- !** Klamra pasa bezpieczeństwa nie może znajdować się w jasnoniebieskich prowadnicach pasów. (44)

Demontaż:

Odepnij pas bezpieczeństwa na siedzeniu pasażera (patrz instrukcja bezpieczeństwa linii lotniczej).

Czyszczenie i konserwacja

Możesz myć skorupę, elementy plastikowe oraz tworzywa za pomocą ściereczki, ale nie używaj chropowatych ścierek lub wybielaczy. Nie używaj produktów na bazie silikonu ponieważ mogą gromadzić brud.

W celu pozyskania informacji na temat prania i suszenia miękkich materiałów, sprawdź instrukcje na metkach.

Aby zapewnić długą żywotność produktowi, przetrzyj go ściereczką, aby usunąć wilgoć po każdym użyciu w deszczu.

Normalnym jest, że kolory materiałów mogą wyblaknąć ze względu na działanie promieni słonecznych. Mogą się również przecierać po długim okresie użytkowania, nawet jeśli jest on zgodny z instrukcją.

Ze względów bezpieczeństwa, używaj tylko oryginalnych części Nuna.

Regularnie sprawdzaj czy wszystko działa jak należy. Jeśli jakkolwiek część jest rozerwana, zepsuta czy czegoś brakuje natychmiast zaprzestań dalszego korzystania z produktu.

Informacje zawarte w niniejszym dokumencie podlegają zmianom bez uprzedniego zawiadomienia. Bugaboo International BV nie ponosi odpowiedzialności za błędy techniczne lub pominięcia w niniejszym dokumencie. Zakupiony produkt może różnić się od produktu opisanego w niniejszej instrukcji użytkowania. Aktualne instrukcje użytkowania można uzyskać w dziale usług lub na stronie www.bugaboo.com.

© 2019 Bugaboo International BV. BUGABOO, BUGABOO CAMELEON, BUGABOO BEE, BUGABOO DONKEY, BUGABOO BUFFALO, BUGABOO RUNNER, BUGABOO FOX, BUGABOO BOXER oraz logo Bugaboo to zastrzeżone znaki towarowe. Wózki Bugaboo® zostały opatentowane, a ich wzory podlegają ochronie. Nuna i wszystkie powiązane loga są zastrzeżonymi znakami towarowymi.

**ΣΗΜΑΝΤΙΚΟ!
ΚΡΑΤΗΣΤΕ ΑΥΤΕΣ
ΤΙΣ ΟΔΗΓΙΕΣ ΓΙΑ
ΜΕΛΛΟΝΤΙΚΗ ΑΝΑΦΟΡΑ:
ΔΙΑΒΑΣΤΕ ΠΡΟΣΕΚΤΙΚΑ**

Spis treści

Πληροφορίες για το προϊόν	152
Καταχώριση προϊόντος	152
Επικοινωνία	152
Προϋποθέσεις χρήσης σε παιδιά	153
Για χρήση με βάση	154
Προειδοποιήσεις	156
Κατάλογος εξαρτημάτων	160
Χρήση προϊόντος	162
Καθαρισμός και συντήρηση	170

English (EN)	2
Français (FR)	22
Nederlands (NL)	44
Deutsch (DE)	64
Italiano (IT)	86
Español (ES)	108
Polskie (PL)	130
Ελληνικά (EL)	150
Dansk (DA)	172
Suomi (FI)	192
Norsk (NO)	212
Svenska (SV)	232
Русский (RU)	252
Português (PT)	274

Πληροφορίες για το προϊόν

Αριθμός μοντέλου: _____

Κατασκευάστηκε στις (ημερομηνία): _____

Καταχώριση προϊόντος

Συμπληρώστε τις ανωτέρω πληροφορίες.

Ο αριθμός μοντέλου και το «Κατασκευάστηκε στις (ημερομηνία)» βρίσκονται στο κάτω μέρος του εικονιδίου bugaboo turtle.

Για να καταχωρίσετε το προϊόν σας επισκεφθείτε τον ιστότοπο:
www.bugaboo.com/my-account

Η Nuna έχει σκόπιμα αναπτύξει και κατασκευάσει αυτό το προϊόν σύμφωνα με τα υψηλά πρότυπα ποιότητας Nuna και Bugaboo. Να έχετε διαθέσιμη την απόδειξη αγοράς, τον αριθμό μοντέλου και την ημερομηνία κατασκευής όταν επικοινωνείτε σχετικά με την υπηρεσία. Η Bugaboo θα απαντήσει στην κλήση σας για το bugaboo turtle by nuna.

Για πληροφορίες σχετικά με το bugaboo turtle by nuna, επισκεφθείτε τη διεύθυνση: www.bugaboo.com/bugaboo-warranty/carseat

Επικοινωνία

service@bugaboo.com
www.bugaboo.com
www.bugaboo.com/support
 twitter: @bugaboo

Προϋποθέσεις χρήσης σε παιδιά

Το παρόν προϊόν είναι κατάλληλο για χρήση σε παιδιά που πληρούν τις παρακάτω προϋποθέσεις:

Εικόνα για εγκατάσταση	Κατάλληλο για
	<p>Παιδί ύψους 40cm-85cm/ Παιδί βάρους ≤13kg (περίπου 1,5 ετών ή κάτω)</p>
	<p>Παιδί βάρους ≤13kg Παιδί ηλικίας ≤15 months</p>

Για χρήση με βάση

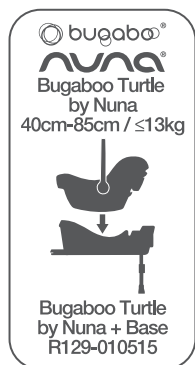

Το «i-Size» (Integral Universal ISOFIX Enhanced Child Restraint Systems) αποτελεί μια κατηγορία ενισχυμένου συστήματος συγκράτησης παιδιών προς χρήση σε όλες τις θέσεις καθίσματος i-Size ενός οχήματος.

- 1 Σύμφωνα με τον Κανονισμό Νο .129, το ενισχυμένο σύστημα συγκράτησης παιδιών με βάση αποτελεί ένα ενισχυμένο σύστημα συγκράτησης παιδιών ISOFIX κλάσης C, D και πρέπει να τοποθετείται με χρήση των συνδέσμων ISOFIX.
- 2 Το συγκεκριμένο αποτελεί σύστημα «i-Size». Είναι εγκεκριμένο σύμφωνα με τον Κανονισμό Νο .129, για χρήση σε θέσεις καθίσματος οχημάτων «συμβατές με i-Size», όπως υποδηλώνεται από τους κατασκευαστές του οχήματος στο εγχειρίδιο χρήσης του οχήματος.
- 3 Σε περίπτωση αμφιβολίας, συμβουλευτείτε τον κατασκευαστή ή το κατάστημα πώλησης του ενισχυμένου συστήματος συγκράτησης παιδιών.

Πρόκειται για ένα βελτιωμένο σύστημα συγκράτησης παιδιών i-Size ISOFIX. Είναι εγκεκριμένο σύμφωνα με τη σειρά τροποποιήσεων R129/01 καθώς δεν αναφέρουν ακόμα όλα τα εγχειρίδια των κατασκευαστών οχημάτων συμβατότητα με το i-Size. Το συγκεκριμένο κάθισμα και

η βάση είναι επίσης εγκεκριμένα για χρήση σε οχήματα συμβατά με ISOFIX. Ανατρέξτε στον δικτυακό τόπο του κατασκευαστή του οχήματος ή συμβουλευθείτε τον εμπορικό αντιπρόσωπό σας.

Θα ταιριάζει σε οχήματα με θέσεις εγκεκριμένες ως θέσεις i-Size ISOFIX (όπως αναφέρεται λεπτομερώς στο εγχειρίδιο του οχήματος), ανάλογα με την κατηγορία του ενισχυμένου συστήματος συγκράτησης παιδιών και του μηχανισμού στερέωσης. Σε περίπτωση αμφιβολίας, συμβουλευτείτε τον κατασκευαστή του ενισχυμένου συστήματος συγκράτησης παιδιών ή τον κατασκευαστή του οχήματος.

⚠️ ΠΡΟΕΙΔΟΠΟΙΗΣΗ!

Ακολουθήστε αυτές τις προειδοποιήσεις και οδηγίες, διαφορετικά ενδέχεται να θέσετε το παιδί σας σε σοβαρό κίνδυνο τραυματισμού ή θανάτου.

Οι ιμάντες που συγκρατούν το ενισχυμένο σύστημα συγκράτησης παιδιών Bugaboo turtle by Nuna στο όχημα πρέπει να είναι σφιχτοί και δεν πρέπει να συστρέφονται.

Ασφαλιζετε πάντα το παιδί στο ενισχυμένο σύστημα συγκράτησης παιδιών Bugaboo turtle by Nuna, ακόμα και για κοντινές διαδρομές, καθώς σε ανάλογες περιπτώσεις συμβαίνουν τα περισσότερα ατυχήματα.

Αφού τοποθετήσετε το παιδί σας σε αυτό το ενισχυμένο σύστημα συγκράτησης παιδιών Bugaboo turtle by Nuna, η ζώνη ασφαλείας πρέπει να χρησιμοποιείται σωστά και να διασφαλίζεται ότι οι ιμάντες μέσης περνούν χαμηλά, έτσι ώστε η λεκάνη να συγκρατείται σταθερά.

Βεβαιωθείτε ότι το ενισχυμένο σύστημα συγκράτησης παιδιών είναι εγκατεστημένο με τέτοιο τρόπο έτσι ώστε κανένα εξάρτημά του να μην έρχεται σε επαφή με κινητά καθίσματα ή στη λειτουργία των θυρών του οχήματος.

Πριν μεταφέρετε το ενισχυμένο σύστημα συγκράτησης παιδιών Bugaboo turtle by Nuna με το χέρι, βεβαιωθείτε ότι το παιδί έχει προσδεθεί με τον ιμάντα παιδιού και ότι η λαβή έχει ασφαλίσει σωστά σε κατακόρυφη θέση.

Για να χρησιμοποιήσετε αυτό το ενισχυμένο σύστημα συγκράτησης παιδιών Bugaboo turtle by Nuna με τους συνδέσμους i-Size ISOFIX σύμφωνα με τον Κανονισμό Νο .129, το παιδί σας θα πρέπει να πληροί τις ακόλουθες προϋποθέσεις.

Ύψος παιδιού 40 cm-85 cm/Βάρος παιδιού ≤ 13kg (περίπου 1,5 ετών ή κάτω).

Συμβουλευτείτε τον διανομέα για ζητήματα που αφορούν τη συντήρηση, την επισκευή και την αντικατάσταση

εξαρτημάτων. Η σωστή εγκατάσταση επιτρέπεται μόνο με χρήση συνδέσμων ISOFIX.

Ελέγχετε συχνά τους οδηγούς ISOFIX για ρύπους και καθαρίζετε τους εάν είναι απαραίτητο. Η αξιοπιστία μπορεί να επηρεαστεί από εισχώρηση ρύπων, σκόνης, σωματιδίων τροφίμων κ.λπ. Φυλάτε το συγκεκριμένο ενισχυμένο σύστημα συγκράτησης παιδιών για βρέφη Bugaboo turtle by Nuna μακριά από ηλιακό φως, διαφορετικά ενδέχεται να είναι πολύ ζεστό για την επιδερμίδα του παιδιού. Αγγίζετε πάντα το σύστημα συγκράτησης παιδιών πριν τοποθετήσετε το παιδί σε αυτό. Αφαιρέστε αυτό το ενισχυμένο σύστημα συγκράτησης παιδιών και τη βάση από το κάθισμα του οχήματος όταν δεν χρησιμοποιείται τακτικά. Για να χρησιμοποιήσετε αυτό το ενισχυμένο σύστημα συγκράτησης παιδιών Bugaboo turtle by Nuna με τους συνδέσμους i-Size ISOFIX σύμφωνα με τον Κανονισμό Νο .129, το παιδί σας θα πρέπει να πληροί τις ακόλουθες προϋποθέσεις.

Βάρος παιδιού ≤ 13 kg/Ηλικία παιδιού ≤ 15 μηνών

Τα υφασμάτινα στοιχεία αποτελούν αναπόσπαστο μέρος της απόδοσης του ενισχυμένου συστήματος συγκράτησης παιδιών Bugaboo turtle by Nuna.

Για να αποφευχθεί ο κίνδυνος πτώσης, ασφαλίστε πάντα το παιδί κατά τη χρήση του ιμάντα όταν το παιδί έχει τοποθετηθεί σε ενισχυμένο σύστημα συγκράτησης παιδιών, Bugaboo turtle by Nuna, ακόμη και όταν το ενισχυμένο σύστημα συγκράτησης παιδιών δεν είναι στο όχημα.

Προς αποφυγή σοβαρού τραυματισμού ή θανάτου, ΠΟΤΕ μην τοποθετείτε το ενισχυμένο σύστημα συγκράτησης παιδιών Bugaboo turtle by Nuna σε κάθισμα υπερυψωμένης επιφάνειας με το παιδί σε αυτήν.

Τα εξαρτήματα αυτού του ενισχυμένου συστήματος συγκράτησης ασφαλείας παιδιών δεν θα πρέπει να λιπαίνονται με οποιοδήποτε τρόπο. Η ζώνη ασφαλείας πρέπει να χρησιμοποιείται σωστά και να διασφαλίζεται ότι οι ιμάντες μέσης περνούν χαμηλά, έτσι ώστε η λεκάνη να συγκρατείται σταθερά.

ΚΑΝΕΝΑ ενισχυμένο σύστημα συγκράτησης παιδιών Bugaboo turtle by Nuna δεν μπορεί να εγγυηθεί πλήρη προστασία από τραυματισμούς σε περίπτωση ατυχήματος. Η ορθή ωστόσο χρήση του συγκεκριμένου ενισχυμένου συστήματος συγκράτησης παιδιών Bugaboo turtle by Nuna θα μειώσει τον κίνδυνο σοβαρού τραυματισμού ή θανάτου για το παιδί σας.

Η διάταξη πρέπει να αντικαθίσταται όταν έχει υποστεί έντονη καταπόνηση σε περίπτωση ατυχήματος. ΜΗΝ εγκαταστήσετε ή χρησιμοποιήσετε αυτό το ενισχυμένο σύστημα συγκράτησης παιδιών Bugaboo turtle by Nuna χωρίς να ακολουθήσετε τις οδηγίες σε αυτό το εγχειρίδιο, διαφορετικά ενδέχεται να θέσετε το παιδί σας σε σοβαρό κίνδυνο τραυματισμού ή θανάτου.

ΜΗΝ πραγματοποιήσετε καμία τροποποίηση σε αυτό το ενισχυμένο σύστημα συγκράτησης παιδιών Bugaboo turtle by Nuna ή το χρησιμοποιήσετε σε συνδυασμό με εξαρτήματα άλλων κατασκευαστών.

ΜΗ χρησιμοποιείτε αυτό το ενισχυμένο σύστημα συγκράτησης παιδιών αν έχουν καταστραφεί εξαρτήματα ή λείπουν.

ΜΗ φοράτε στο παιδί σας μεγάλα/υπερμεγέθη ρούχα καθώς κάτι τέτοιο μπορεί να αποτρέψει την ορθή και ασφαλή πρόσδεση με τους ιμάντες ώμου και τον ιμάντα καβάλου ανάμεσα στα πόδια.

ΜΗΝ αφήνετε το ενισχυμένο σύστημα συγκράτησης παιδιών Bugaboo turtle by Nuna ή άλλα εξαρτήματα μη ασφαλισμένα στο όχημά σας, καθώς αν το ενισχυμένο σύστημα συγκράτησης παιδιών δεν έχει σταθεροποιηθεί, μπορεί να μετακινηθεί απότομα και να τραυματίσει τους επιβάτες σε απότομες στροφές, ξαφνικά φρεναρίσματα ή σε περίπτωση σύγκρουσης.

ΜΗΝ τοποθετείτε το ενισχυμένο σύστημα συγκράτησης παιδιών οπίσθιας κατεύθυνσης σε εμπρόσθιο κάθισμα με αερόσακο, καθώς ενδέχεται να προκληθεί θάνατος ή σοβαρός τραυματισμός. Για περισσότερες πληροφορίες

ανατρέξτε στο εγχειρίδιο ιδιοκτήτη του οχήματος.

ΜΗ χρησιμοποιείτε αυτό το ενισχυμένο σύστημα συγκράτησης παιδιών Turtle by Nuna χωρίς τα υφασμάτινα στοιχεία.

ΜΗΝ τοποθετείτε οτιδήποτε άλλο πέραν των συνιστώμενων εσωτερικών μαξιλαριών στο συγκεκριμένο ενισχυμένο σύστημα συγκράτησης παιδιών Bugaboo turtle by Nuna.

ΠΟΤΕ μην αφήνετε το παιδί στο ενισχυμένο σύστημα συγκράτησης παιδιών Bugaboo turtle by Nuna χωρίς επίβλεψη.

ΠΟΤΕ μη χρησιμοποιείτε μεταχειρισμένο ενισχυμένο σύστημα συγκράτησης παιδιών ή ενισχυμένο σύστημα συγκράτησης παιδιών Bugaboo turtle by Nuna άγνωστου ιστορικού, καθώς μπορεί να έχει υποστεί δομική φθορά η οποία θα θέσει σε κίνδυνο την ασφάλεια του παιδιού σας.

ΠΟΤΕ μη χρησιμοποιείτε σχοινιά ή οποιαδήποτε άλλα υποκατάστατα για να στερεώσετε το ενισχυμένο σύστημα συγκράτησης παιδιών Bugaboo turtle by Nuna στο όχημα ή για να ασφαλίσετε το ενισχυμένο σύστημα συγκράτησης παιδιών .

Κατάλογος εξαρτημάτων

Βεβαιωθείτε ότι όλα τα εξαρτήματα είναι διαθέσιμα πριν τη συναρμολόγηση. Αν λείπει κάποιο εξάρτημα, επικοινωνήστε με τη Nuna (ανατρέξτε στη σελίδα 152 για πληροφορίες). Δεν χρειάζεται κανένα εργαλείο για τη συναρμολόγηση.

- | | | | |
|----|-------------------------------|----|---|
| 1 | Στήριγμα κεφαλής | 16 | Δείκτης περιβλήματος |
| 2 | Μαξιλάρι καθίσματος | 17 | Οδηγοί ISOFIX |
| 3 | Πλευρικοί οδηγοί | 18 | Σκέλος φορτίου |
| 4 | Ένθεμα για νεογέννητο | 19 | Ρύθμιση σκέλους φορτίου - Κουμπί Α |
| 5 | Ιμάντας ρύθμισης | 20 | Δείκτης σκέλους φορτίου |
| 6 | Κουμπί ρύθμισης | 21 | Ρύθμιση σκέλους φορτίου - Κουμπί Β |
| 7 | Πόρπη ασφαλείας | 22 | Κουμπί αποδέσμευσης στερέωσης καροτσιού |
| 8 | Ιμάντες ώμων | 23 | Άγκιστρο προσάρτησης |
| 9 | Στήριγμα κουκούλας | | |
| 10 | Κουκούλα | | |
| 11 | Λαβή | | |
| 12 | Κουμπί ρυθμιστή λαβής | | |
| 13 | Πίσω οδηγός | | |
| 14 | Λαβή αποδέσμευσης προσάρτησης | | |
| 15 | Σύνδεσμος ISOFIX | | |

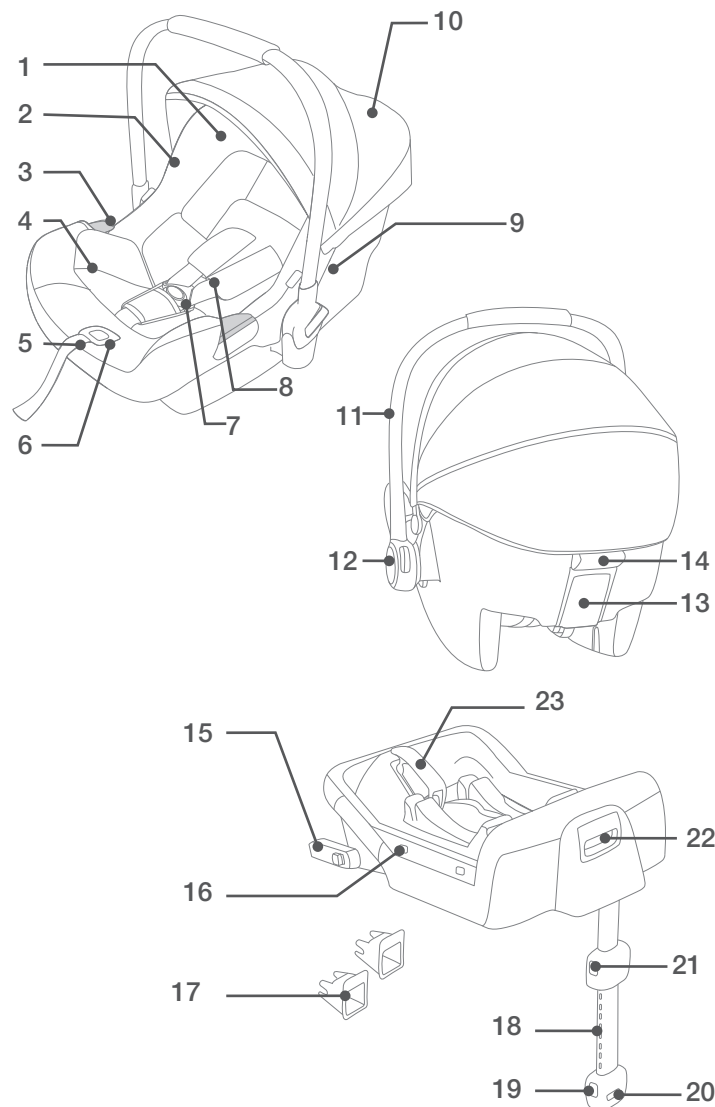

Χρήση προϊόντος

Θέματα εγκατάστασης

Αυτό το ενισχυμένο σύστημα συγκράτησης παιδιών Bugaboo turtle by Nuna είναι κατάλληλο για καθίσματα οχημάτων με σημεία αγκύρωσης ISOFIX με τη βάση.

(1) ΜΗΝ τοποθετείτε το ενισχυμένο σύστημα συγκράτησης παιδιών Bugaboo turtle by Nuna στραμμένο προς τα πίσω σε εμπρόσθιο κάθισμα με αερόσακο. Ενδέχεται να προκληθεί θάνατος ή σοβαρός τραυματισμός. (2) Για περισσότερες πληροφορίες ανατρέξτε στο εγχειρίδιο ιδιοκτήτη του οχήματος.

ΜΗΝ εγκαταστήσετε το συγκεκριμένο ενισχυμένο σύστημα συγκράτησης παιδιών Bugaboo turtle by Nuna σε καθίσματα οχημάτων που είναι στραμμένα στο πλάι ή πίσω σε σχέση με την κατεύθυνση κίνησης του οχήματος. (3) Προτείνεται η εγκατάσταση του συγκεκριμένου ενισχυμένου συστήματος συγκράτησης παιδιών Bugaboo turtle by Nuna στα πίσω καθίσματα του οχήματος. (4)

ΜΗΝ εγκαταστήσετε το συγκεκριμένο ενισχυμένο σύστημα συγκράτησης παιδιών Bugaboo turtle by Nuna σε καθίσματα οχημάτων που μετακινούνται κατά την εγκατάσταση.

Ρύθμιση λαβής

- 1 Η λαβή του ενισχυμένου συστήματος συγκράτησης παιδιών για Bugaboo turtle by Nuna μπορεί να ρυθμιστεί σε 3 θέσεις. Κουνιστή θέση. (5) -1 Θέση καρέκλας μωρού. (5) -2 Θέση για το αυτοκίνητο, μεταφορά με το χέρι ή μεταφορά καροτσιού. (5) -3
- 2 Για ρύθμιση της λαβής, πιέστε τα κουμπιά λαβής και στις δύο πλευρές για να την αποδεσμεύσετε. (6) -1
- 3 Περιστρέψτε τη λαβή έως ότου κουμπώσει σε οποιαδήποτε από τις 3 θέσεις. (6) -2

Εγκατάσταση με βάση

- 1 Ξεδιπλώστε το σκέλος φορτίου από τον χώρο αποθήκευσης. (7)
- 2 Τοποθετήστε τους οδηγούς ISOFIX στα σημεία αγκύρωσης ISOFIX. (8) Οι οδηγοί ISOFIX μπορούν να προστατεύσουν την επιφάνεια του καθίσματος του οχήματος από σχισίματα. Μπορούν επίσης να καθοδηγήσουν τους συνδέσμους ISOFIX.
- 3 Περιστρέψτε τους συνδέσμους ISOFIX 180 μοίρες μέχρι να δείχνουν προς την κατεύθυνση των οδηγών ISOFIX. (9)
- 4 Ευθυγραμμίστε τους συνδέσμους ISOFIX με τους οδηγούς ISOFIX, και στη συνέχεια κουμπώστε και τους δύο συνδέσμους ISOFIX στα σημεία αγκύρωσης. (10)

- ⚠ Βεβαιωθείτε ότι αμφότεροι οι σύνδεσμοι ISOFIX είναι συνδεδεμένοι με ασφάλεια στα σημεία αγκύρωσης ISOFIX. Θα πρέπει να ακουστούν δύο κλικ και τα χρώματα των δεικτών και στους δύο συνδέσμους ISOFIX θα πρέπει να είναι τελείως πράσινα. (10) -1
- ⚠ Ελέγξτε για να βεβαιωθείτε ότι η βάση έχει εγκατασταθεί με ασφάλεια, τραβώντας πάνω και τους δύο συνδέσμους ISOFIX.
- 5 Αφού τοποθετήσετε τη βάση στο κάθισμα του οχήματος, επεκτείνετε το σκέλος φορτίου στο δάπεδο (11). Όταν ο δείκτης σκέλους φορτίου δείχνει πράσινο σημαίνει ότι έχει εγκατασταθεί σωστά ενώ όταν δείχνει κόκκινο σημαίνει ότι το σκέλος φορτίου βρίσκεται σε λάθος θέση. (11)
- ⚠ Το σκέλος φορτίου έχει 24 θέσεις. Όταν ο δείκτης του σκέλους φορτίου δείχνει κόκκινο αυτό σημαίνει πως το σκέλος φορτίου βρίσκεται σε λάθος θέση.
- ⚠ Βεβαιωθείτε ότι το σκέλος φορτίου έρχεται σε πλήρη επαφή με το δάπεδο του οχήματος.
- ⚠ Για να μικρύνετε το σκέλος φορτίου, συμπιέστε το κουμπί αποδέσμευσης σκέλους φορτίου και στη συνέχεια τραβήξτε το σκέλος φορτίου προς τα πάνω. (11)-1
Η πλήρως συναρμολογημένη βάση εμφανίζεται στην εικόνα (12)
- ⚠ Οι σύνδεσμοι ISOFIX πρέπει να έχουν προσαρτηθεί και

ασφαλίσει στα σημεία αγκύρωσης ISOFIX. (12)-1

- !** Το σκέλος φορτίου πρέπει να εγκατασταθεί σωστά με τον πράσινο δείκτη. (12)-2
- 6 Για την αφαίρεση της βάσης, πατήστε πρώτα το κουμπί του δευτερεύοντος κλειδώματος (13)-1 και, στη συνέχεια, το κουμπί αποδέσμευσης ISOFIX (13)-2 στους συνδέσμους ISOFIX πριν αφαιρέσετε τη βάση από το κάθισμα του οχήματος.
- 7 Πατήστε το κουμπί αποδέσμευσης ISOFIX για να διπλώσετε το ISOFIX. (14)
- 8 Σπρώξτε το ενισχυμένο σύστημα συγκράτησης παιδιών στη βάση (15), εάν το ενισχυμένο σύστημα συγκράτησης παιδιών Bugaboo turtle by Nuna είναι ασφαλές, ο δείκτης ασφάλισης του ενισχυμένου σύστημα συγκράτησης παιδιών Bugaboo turtle by Nuna δείχνει πράσινο. (16)
- !** Τραβήξτε προς τα πάνω το ενισχυμένο σύστημα συγκράτησης παιδιών Bugaboo turtle by Nuna για να βεβαιωθείτε ότι ασφαλίσει καλά στη βάση.
- 9 Για να απελευθερώσετε το ενισχυμένο σύστημα συγκράτησης παιδιών Bugaboo turtle by Nuna, τραβήξτε προς τα πάνω το ενισχυμένο σύστημα συγκράτησης παιδιών Bugaboo turtle by Nuna. (17)

Ρύθμιση ύψους για υποστήριξη κεφαλής και ιμάντες ώμων

Βεβαιωθείτε ότι οι ιμάντες ώμου έχουν ρυθμιστεί στο σωστό ύψος. Επιλέξτε το σωστό ζευγάρι υποδοχών για ιμάντες ώμου ανάλογα με το ύψος του παιδιού.





- !** Το κάτω μέρος του στηρίγματος κεφαλής πρέπει να είναι στο ίδιο επίπεδο με το υψηλότερο σημείο του ώμου του παιδιού, όπως φαίνεται στην εικόνα (18), αλλά όχι πάνω από τη γραμμή του ώμου. (19)
- !** Εάν οι ιμάντες ώμου δεν είναι ρυθμισμένοι στο σωστό ύψος, το παιδί ενδέχεται να εκπνυχθεί από το ενισχυμένο σύστημα συγκράτησης παιδιών Bugaboo turtle by Nuna σε περίπτωση

σύγκρουσης.

Πιέστε τον μοχλό ρύθμισης του στηρίγματος κεφαλιού (20), ενώ σηκώνετε προς τα πάνω ή σπρώχνετε προς τα κάτω το στηρίγμα κεφαλιού μέχρι αυτό να κουμπώσει σε μία από τις 7 θέσεις. Οι θέσεις υποστήριξης κεφαλής εμφανίζονται στην εικόνα (21).

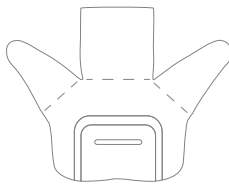
Ασφαλής τοποθέτηση του παιδιού

Χρήση ενθέματος για νεογέννητο

		<p>Συνιστούμε να χρησιμοποιείτε το πλήρες ένθεμα για νεογέννητο όταν το βρέφος είναι μικρότερο από 60 cm ή μέχρι να ξεπεράσει το ένθεμα. Το ένθεμα για νεογέννητο αυξάνει την προστασία πλευρικής προσκρούσης.</p>	
 <p>Αφαιρέστε το τμήμα του σώματος του ενθέματος για νεογέννητο όταν οι ώμοι του βρέφους δεν χωράνε πλέον άνετα.</p>	 <p>Για να αφαιρέσετε το μαξιλαράκι του ενθέματος για νεογέννητο, αποσπάστε τους ελαστικούς ιμάντες για να δημιουργηθεί περισσότερος χώρος όταν το βρέφος δεν χωράει άνετα.</p>	<p>1</p> 	<p>2</p> 
		<p>Το μαξιλαράκι μπορεί να χρησιμοποιηθεί ξεχωριστά χωρίς να είναι προσαρτημένο, για να υποστηρίξει τη μέση του βρέφους με περισσότερη άνεση.</p>	

Αφού το παιδί τοποθετηθεί στο κάθισμα, ελέγξτε εάν οι ιμάντες ώμων βρίσκονται στο σωστό ύψος.

- 1** Πατώντας το κουμπί ρύθμισης της ζώνης που βρίσκεται στο μπροστινό τμήμα του ενισχυμένου συστήματος συγκράτησης παιδιών Bugaboo turtle by Nuna τραβήξτε τελείως τους δύο ιμάντες ώμου του ενισχυμένου συστήματος συγκράτησης παιδιών Bugaboo turtle by Nuna. (22)
- 2** Απασφαλίστε την πόρπη από τους ιμάντες πιέζοντας το κόκκινο κουμπί. (23)

- 3 Τοποθετήστε το παιδί στο ενισχυμένο σύστημα συγκράτησης παιδιών Bugaboo turtle by Nuna και ασφαλίστε την πόρπη. (25) Ανατρέξτε στην εικόνα. (24)
 - 4 Για να σφίξετε τους ιμάντες ώμου τραβήξτε τον ιμάντα ρύθμισης. (26)
- ⚠** Βεβαιωθείτε ότι ο χώρος ανάμεσα στο παιδί και τους ιμάντες ώμου είναι περίπου το πάχος ενός χεριού.

Κουκούλα

- 1 Γυρίστε το προστατευτικό από το κάτω μέρος της μπροστινής καμπύλης της κουκούλας (27)
- 2 Τραβήξτε το εκτεινόμενο έξυπνο προστατευτικό από τις δύο στρώσεις του προστατευτικού (28)
- 3 Κουμπώστε τους μαγνήτες σε κάθε γωνία του μπροστινού τμήματος του καθίσματος του αυτοκινήτου (29)
- 4 Το κάλυμμα Peek-a-boo στο πίσω μέρος μπορεί να ανοίξει για αερισμό (30)

Αφαίρεση κουκούλας και μαξιλαριού καθίσματος

- 1 Για αφαίρεση της κουκούλας, πιάστε ταυτόχρονα το κουμπί στη βάση της κουκούλας ώστε να τραβήξετε προς τα έξω την καμπύλη της κουκούλας. (31)
- 2 Αποσπάστε τους ελαστικούς ιμάντες από τη βάση της κουκούλας. (32)
- 3 Πατήστε το κόκκινο κουμπί για να ελευθερώσετε την πόρπη. (23) Αφαιρέστε το ένθεμα για νεογέννητο και τον ιμάντα του καβάλου.
- 4 Αποσπάστε τον ελαστικό ιμάντα από το πίσω μέρος του στηρίγματος κεφαλής για να αφαιρέσετε το στηρίγμα κεφαλής.

- 5 Αφαιρέστε το μαξιλάρι του καθίσματος από το κουμπί ρύθμισης όπως φαίνεται στην εικόνα. (33)
- 6 Αφαιρέστε το μαξιλάρι του καθίσματος από το κουμπί αποδέσμευσης στερέωσης καροτσιού όπως φαίνεται στην εικόνα. (34)

Εγκατάσταση χωρίς βάση

- 1 ΜΗΝ εγκαταστήσετε αυτό το ενισχυμένο σύστημα συγκράτησης παιδιών Bugaboo turtle by Nuna σε καθίσματα οχημάτων με ζώνες ασφαλείας μέσης. (35)
 - 2 Το συγκεκριμένο ενισχυμένο σύστημα συγκράτησης παιδιών Bugaboo turtle by Nuna είναι κατάλληλο μόνο για καθίσματα οχημάτων που διαθέτουν ζώνες ασφαλείας 3 σημείων με μηχανισμό επαναφοράς (χωρίς βάση). (36)
 - 3 Τοποθετήστε το ενισχυμένο σύστημα συγκράτησης παιδιών Bugaboo turtle by Nuna στο κάθισμα του οχήματος όποτε θέλετε να το χρησιμοποιήσετε. Τραβήξτε τη ζώνη ασφαλείας του οχήματος και ασφαλίστε την στην πόρπη του οχήματος γλιστρώντας τη ζώνη ασφαλείας μέσης στους πλευρικούς οδηγούς του ενισχυμένου συστήματος συγκράτησης παιδιών Bugaboo turtle by Nuna. (37)
- ⚠** Το ενισχυμένο σύστημα συγκράτησης παιδιών Bugaboo turtle by Nuna δεν μπορεί να χρησιμοποιηθεί αν το μήκος της πόρπης της ζώνης ασφαλείας του οχήματος (θηλυκό άκρο πόρπης) είναι πολύ μεγάλο για να αγκιστρωθεί με ασφάλεια στο ενισχυμένο σύστημα συγκράτησης παιδιών Bugaboo turtle by Nuna. (37)
- 4 Σύρτε τη διαγώνια ζώνη στον πίσω οδηγό. (38)
 - 5 Τραβήξτε τη ζώνη ώμου του οχήματος για να δέσετε το ενισχυμένο σύστημα συγκράτησης παιδιών Bugaboo turtle by Nuna σφιχτά και με ασφάλεια. (39)
 - 6 Το πορτ-μπεμπέ πρέπει να είναι ασφαλισμένο ως προς το έδαφος κατά την εγκατάσταση του ενισχυμένου

συστήματος συγκράτησης παιδιών Bugaboo turtle by Nuna. (41)

- ⚠ Τεντώστε τη ζώνη ασφαλείας του οχήματος όσο το δυνατό περισσότερο ελέγχοντας ότι δεν είναι χαλαρή και ότι δεν έχει συστραφεί.
- ⚠ Μετά την εγκατάσταση του ενισχυμένου συστήματος συγκράτησης παιδιών Bugaboo turtle by Nuna, να βεβαιώνετε πάντα ότι οι ζώνες του οχήματος είναι σωστά τοποθετημένες και δεμένες με ασφάλεια στην πόρπη του οχήματος. (40)

Τοποθέτηση σε κάθισμα αεροπλάνου

- ⚠ Να θυμάστε ότι η ασφάλεια του παιδιού δεν είναι εγγυημένη σε περίπτωση μη συμμόρφωσης με το εγχειρίδιο τοποθέτησης και οδηγιών.
- ⚠ Να θυμάστε ότι η τοποθέτηση του πορτ-μπεμπέ σε κάθισμα αεροσκάφους διαφέρει από την τοποθέτηση σε κάθισμα αυτοκινήτου.
- ⚠ Να θυμάστε ότι η προσάρτηση ζώνης ασφαλείας μέσης 2 σημείων επιτρέπεται μόνο σε αεροσκάφος.
- ⚠ αεροσκάφους διαφέρει από την τοποθέτηση σε κάθισμα αυτοκινήτου. Να θυμάστε ότι η προσάρτηση ζώνης ασφαλείας μέσης 2 σημείων επιτρέπεται μόνο σε αεροσκάφος.
- ⚠ Να θυμάστε ότι το πορτ-μπεμπέ προορίζεται για χρήση μόνο σε κάθισμα επιβάτη που εγκρίνεται από την αεροπορική εταιρεία.
- ⚠ Το πορτ-μπεμπέ δεν πρέπει να χρησιμοποιείται στην περιοχή του αερόσακου. (2)
- ⚠ Να θυμάστε ότι το πορτ-μπεμπέ όταν είναι στραμμένο προς τα πίσω πρέπει να τοποθετείται μόνο σε καθίσματα επιβατών που κοιτάζουν προς τα εμπρός. (42)

Πώς να τοποθετήσετε το βρεφικό κάθισμα με τη ζώνη ασφαλείας του καθίσματος του αεροσκάφους:

- 1 Τοποθετήστε τη μονάδα του πορτ-μπεμπέ αντίθετα προς την κατεύθυνση πτήσης στο κάθισμα του επιβάτη.
 - 2 Βεβαιωθείτε ότι η λαβή μεταφοράς βρίσκεται στην ανώτατη θέση.
 - 3 Τοποθετήστε τη ζώνη ασφαλείας.
 - 4 Ασφαλίστε τη ζώνη ασφαλείας (ανατρέξτε στις οδηγίες ασφαλείας της αεροπορικής εταιρείας).
 - 5 Σφίξτε τη ζώνη ασφαλείας τραβώντας την από την άκρη. (43)
- ⚠ Η πόρπη της ζώνης ασφαλείας δεν πρέπει σε καμία περίπτωση να βρίσκεται στους γαλάζιους οδηγούς της ζώνης. (44)

Αφαίρεση

Απασφαλίστε τη ζώνη ασφαλείας του καθίσματος του επιβάτη (ανατρέξτε στις οδηγίες ασφαλείας της αεροπορικής εταιρείας).

Τώρα μπορείτε να αφαιρέσετε το βρεφικό κάθισμα από το κάθισμα επιβάτη.

Καθαρισμός και συντήρηση

Καθαρίστε τον σκελετό, τα πλαστικά εξαρτήματα και το ύφασμα με ένα νωπό πανί αλλά μη χρησιμοποιείτε λειαντικά προϊόντα ή χλωρίνη. Μη χρησιμοποιείτε λιπαντικά σιλικόνης καθώς προσελκύουν ρύπους και σκόνη.

Για χρήση μεγάλης διάρκειας, σκουπίστε αυτό το προϊόν με ένα απαλό, απορροφητικό πανί μετά τη χρήση του σε βροχερό καιρό.

Ανατρέξτε στις ετικέτες φροντίδας που υπάρχουν κολλημένες στα υφασμάτινα τμήματα για οδηγίες πλήσης και στεγνώματος.

Είναι φυσιολογικός ο αποχρωματισμός του υφάσματος από την έκθεση στον ήλιο και η φθορά μετά από μεγάλη περίοδο χρήσης, ακόμη και όταν χρησιμοποιείται κανονικά.

Για λόγους ασφαλείας, χρησιμοποιείτε μόνο εξαρτήματα Nuna.

Να ελέγχετε τακτικά αν όλα λειτουργούν σωστά.

Αν οποιαδήποτε εξαρτήματα έχουν φθαρεί, σπάσει ή λείπουν, σταματήστε τη χρήση του προϊόντος.

Οι πληροφορίες που περιέχονται στο παρόν υπόκεινται σε αλλαγές δίχως προειδοποίηση. Η Bugaboo International BV δεν αναλαμβάνει την ευθύνη για τυχόν τεχνικά σφάλματα ή παραλείψεις που περιέχονται στο παρόν. Το προϊόν που αγοράσατε ενδέχεται να διαφέρει από το προϊόν που περιγράφεται στο παρόν εγχειρίδιο χρήσης. Μπορείτε να ζητήσετε τα πιο πρόσφατα εγχειρίδια χρήστη από τα κέντρα εξυπηρέτησης της εταιρίας μας ή να τα κατεβάσετε από το δικτυακό τόπο www.bugaboo.com..

© 2019 Bugaboo International BV. Τα BUGABOO, BUGABOO FOX, BUGABOO CAMELEON, BUGABOO BEE, BUGABOO DONKEY, BUGABOO BUFFALO, RUNNER, BUGABOO BOXER και τα λογότυπα της Bugaboo είναι καταχωρημένα εμπορικά σήματα. Τα βρεφικά καροτσάκια Bugaboo® είναι πατενταρισμένα και τα μοντέλα τους προστατεύονται.
©2019 Nuna International B.V. Nuna and all associated logos are trademarks.

VIGTIGT!
 HOLD DENNE
 VEJLEDNING FOR
 FREMTIDIG REFERENCE:
 LÆS OMHYGGELIGT

Indhold

Produktoplysninger	174
Produktregistrering	174
Kundeservice	174
Krav til børnebrug	175
Til brug med base	176
Advarsler	178
Stykliste	182
Produktbrug	184
Rengøring og vedligeholdelse	190
English (EN)	2
Français (FR)	22
Nederlands (NL)	44
Deutsch (DE)	64
Italiano (IT)	86
Español (ES)	108
Polskie (PL)	130
Ελληνικά (EL)	150
Dansk (DA)	172
Suomi (FI)	192
Norsk (NO)	212
Svenska (SV)	232
Русский (RU)	252
Português (PT)	274

Produktoplysninger

Produktoplysninger Modelnummer: _____

Fremstillet den (dato): _____

Produktregistrering

Udfyld ovenstående oplysninger. Modelnummeret og fremstillingsdatoen er placeret på bunden af bugaboo skildpadde-ikonet.

For at registrere dit produkt kan du besøge:
www.bugaboo.com/my-account

Vi har med vilje designet vores kvalitetsprodukter, så de kan vokse med både dit barn og din familie. Fordi vi står ved vores produkt, dækkes vores udstyr af en brugerdefineret garanti pr. produkt fra den dag, det blev købt. Hav dit købsbevis, modelnummer og fremstillingsdato ved hånden, når du kontakter os.

For garantioplysninger kan du besøge:
www.nunababy.com/warranty

Kundeservice

Hvis du sidder med et spørgsmål, så kan vi muligvis hjælpe dig med et svar på vores website www.bugaboo.dk. Hvis du har brug for at kontakte vores internationale serviceteam, så hører vi gerne fra dig! Vi sidder klar til at svare på dine spørgsmål og hjælpe dig videre, hvis du oplever problemer med et af vores produkter eller har kommentarer. Tag endelig fat i os. Din feedback er med til at forbedre vores produkter og tjenester.

Vælg, hvordan du ønsker at blive kontaktet:

Via telefon, +46-856642742

Via e-mail, service.nordics@bugaboo.com

Kontaktformular via bugaboo.com, www.bugaboo.com/support

Twitter, @Bugaboo

Krav til børnebrug

Dette produkt er egnet til brug sammen med børn, der møder følgende krav:

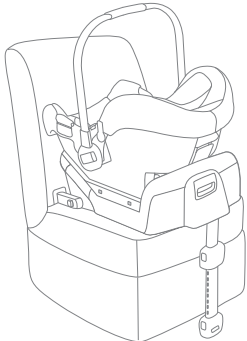
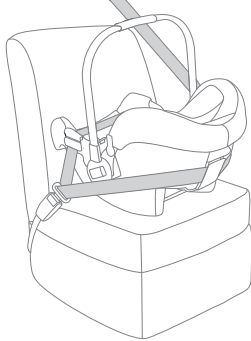
Figur til installation	Egnet for
	<p>Barnets højde 40 cm-85 cm/ Barnets vægt ≤ 13 kg (ca. 1,5 år eller mindre)</p>
	<p>Barnets vægt ≤ 13 kg Barnets alder ≤ 15 måneder</p>

Til brug med base

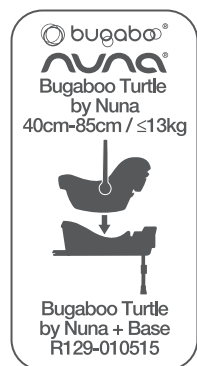

"i-Size" (Integrerede universelle ISOFIX forbedrede barnefastholdelsessystemer) er en kategori af forbedret barnefastholdelsessystem til brug i alle i-Size siddepladser i et køretøj.

- 1 I henhold til forordningen No .129 er den forbedrede barnefastholdelse med base en universel ISOFIX klasse C, D forbedret børnefastholdelse og skal monteres ved hjælp af ISOFIX-tilslutningerne.
- 2 Dette er et "i-Size" -system. Det er godkendt i henhold til forordning No .129 til brug i "i-Size-kompatible" køretøjssæder, som angivet af bilproducenterne i brugervejledningen til køretøjet.
- 3 Hvis du er i tvivl, bedes du kontakte producenten eller forhandleren af den forbedrede barnefastholdelse.

Dette er et i-Size ISOFIX forbedret barnefastholdelsessystem. Det er endnu ikke godkendt til alle R129/01-serien af ændringer for bilproducentens håndbøger liste i-Size-kompatibilitet. Dette sæde og base er også godkendt til brug i ISOFIX-kompatible køretøjer. Se venligst bilproducentens hjemmeside eller konsulter din forhandler.

Det passer til køretøjer med stillinger, der er godkendt som ISOFIX-stillinger i størrelsen (som beskrevet i bilens håndbog), afhængigt af kategorien af den forbedrede barnefastholdelse og fixturet. Hvis du er i tvivl, bedes du kontakte producenten af den forbedrede barnefastgørelse eller bilfabrikanten.

ADVARSEL

Manglende overholdelse af disse advarsler og instruktioner kan resultere i alvorlig skade eller død.

Alle stropper af Bugaboo Turtle af Nuna forbedret barnefastholdelse og bilsædet skal være stramt og ikke snoet.

Turtle af Nuna forbedret barnefastholdelse, selv til korte ture, da netop der opstår de fleste ulykker.

After your child is placed in this Bugaboo turtle by Nuna enhanced child restraint, the safety belt must be used correctly, and ensure that any lap strap is worn low down, so that the pelvis is firmly engaged.

Efter dit barn er placeret i denne Bugaboo Turtle af Nuna forbedret barnefastholdelse, skal sikkerhedsselen anvendes korrekt, og du skal sørge for, at enhver selerem er langt nede, så bækkenpartiet bliver fast engageret.

Sørg for, at Bugaboo Turtle af Nuna forbedret barnefastholdelse er installeret på en sådan måde, at ingen del af den forstyrrer bevægelige sæder eller drift af bildøre. Før du bærer Bugaboo Turtle af Nuna bør du sørge for, at barnet er fastgjort med sikkerhedssele, og at håndtaget er korrekt låst i lodret stilling.

For at bruge denne Bugaboo Turtle af Nuna forbedret barnefastholdelse med ISOFIX-tilslutningerne i henhold til No .129 reguleringen skal dit barn opfylde følgende krav Børnehøjde 40 cm - 85 cm / Barnets vægt ≤ 13 kg (ca. 1,5 år eller derunder).

Kontakt forhandleren for spørgsmål vedrørende vedligeholdelse, reparation og udskiftning af reservedele. Korrekt installation er kun tilladt ved brug af ISOFIX-tilslutninger.

Kontroller ofte ISOFIX-guider for snavs og rengør dem om nødvendigt. Pålidelighed kan påvirkes af af snavs, støv,

madpartikler mv.

Hold venligst denne Bugaboo Turtle af Nuna forbedret barnefastholdelse væk fra sollys, ellers kan den være for varm til barnets hud. Rør altid testsædet, før du placerer barnet i det.

Fjern denne Bugaboo Turtle af Nuna forbedret barnefastholdelse og base fra køretøjets sæde, når den ikke er i regelmæssig brug.

For at bruge denne Bugaboo Turtle af Nuna forbedret barnefastholdelse i henhold til No .129 reguleringen, skal dit barn opfylde følgende krav.

Barnets vægt ≤ 13 kg / Barnets alder <15 måneder

De bløde dele bør ikke erstattes med nogen

ud over dem, der anbefales af fabrikanten. De bløde dele udgør en integreret del af Bugaboo Turtle af Nuna-ikon forbedret barnefastholdelses præstation.

For at undgå risikoen for, at barnet falder ud, skal du altid sikre barnet med sikkerhedssele, når det er anbragt i Bugaboo Turtle af Nuna forbedret barnefastholdelse, selv når Bugaboo Turtle af Nuna forbedret barnefastholdelse ikke er i køretøjet.

For at undgå alvorlig skade eller død, placer ALDRIG Bugaboo Turtle af Nuna forbedret barnefastholdelse på forhøjet sæde med barn i den.

Delene af denne Bugaboo Turtle af Nuna forbedret barnefastholdelse bør ikke smøres på nogen måde.

Det er meget vigtigt at sikre, at enhver selestrop er langt nede, så bækkenet er fast engageret.

INGEN Bugaboo Turtle af Nuna forbedret barnefastholdelse kan garantere fuld beskyttelse mod skade i en ulykke. Dog vil korrekt brug af denne Bugaboo Turtle af Nuna forbedret barnefastholdelse reducere risikoen for alvorlig skade eller død af dit barn.

Enheden skal udskiftes, når den har været udsat for voldsomme belastninger i en ulykke.

Installer IKKE denne Bugaboo Turtle af Nuna forbedret barnefastholdelse uden at følge instruktionerne i denne vejledning, ellers kan du udsætte dit barn for alvorlig risiko for skade eller død.

Gør IKKE nogen ændringer på denne Bugaboo Turtle af Nuna forbedret barnefastholdelse, og brug den ikke sammen med komponenter fra andre producenter.

Brug IKKE denne Bugaboo Turtle af Nuna forbedret barnefastholdelse, hvis den har beskadigede eller manglende dele.

Dit barn bør IKKE bære stort / overdimensioneret tøj, da dette kan forhindre barnet i at være korrekt og sikkert fastgjort af skulderbeslagets stropper og skridtremmen mellem benene.

Forlad IKKE denne Bugaboo Turtle af Nuna forbedret barnefastholdelse eller andre ting, der ikke er fastgjorte eller sikrede i dit køretøj, fordi den usikrede Bugaboo Turtle af Nuna forbedret barnefastholdelse kan kastes rundt og skade passagerer i tilfælde af en skarp drejning, pludselig stop eller kollision.

Sæt IKKE bagudvendt Bugaboo Turtle af Nuna forbedret barnefastholdelse på foresædet med airbag. Det kan resultere i død eller alvorlig skade. Se venligst brugervejledningen til køretøjet for mere information.

Brug IKKE denne Bugaboo Turtle af Nuna forbedret barnefastholdelse uden de bløde dele.

Sæt IKKE andet end de anbefalede indvendige puder i denne Bugaboo Turtle af Nuna forbedret barnefastholdelse.

Lad aldrig dit barn være uden opsyn med denne Bugaboo Turtle af Nuna forbedret barnefastholdelse.

Brug ALDRIG en brugt Bugaboo Turtle af Nuna forbedret barnefastholdelse eller en Bugaboo Turtle af Nuna forbedret barnefastholdelse, hvis historie du ikke kender, fordi de kan have strukturelle skader, der kan bringe dit barns sikkerhed i fare.

Brug ALDRIG reb eller andre erstatninger til at sikre Bugaboo Turtle af Nuna forbedret barnefastholdelse i køretøjet eller for at sikre barnet i Bugaboo Turtle af Nuna forbedret barnefastholdelse.

Stykliste

Sørg for, at alle dele er tilgængelige før montering. Hvis nogen del mangler, bedes du kontakte Nuna (se side 174 for information). Der kræves ingen værktøj til montering.

- | | | | |
|----|------------------------------------|----|---|
| 1 | Hovedstøtte | 16 | Skalindikator |
| 2 | Sædepude | 17 | ISOFIX-guider |
| 3 | Sideguider | 18 | Lasteben |
| 4 | Spædbarnindsats | 19 | Lastebens
justeringsknap A |
| 5 | Justeringswebbing | 20 | Lastebens indikator |
| 6 | Justeringsknap | 21 | Lastebens
justeringsknap B |
| 7 | Sikkerhedsspænde | 22 | Udløserknap til
forbedret
barnefastholdelse |
| 8 | Stropper til skulderseler | 23 | Lock-off |
| 9 | Baldakinmontering | | |
| 10 | Baldakin | | |
| 11 | Håndtag | | |
| 12 | Håndtagsknap | | |
| 13 | Bagerste styr | | |
| 14 | Frigørelseshåndtag til
klapvogn | | |
| 15 | ISOFIX-stik | | |

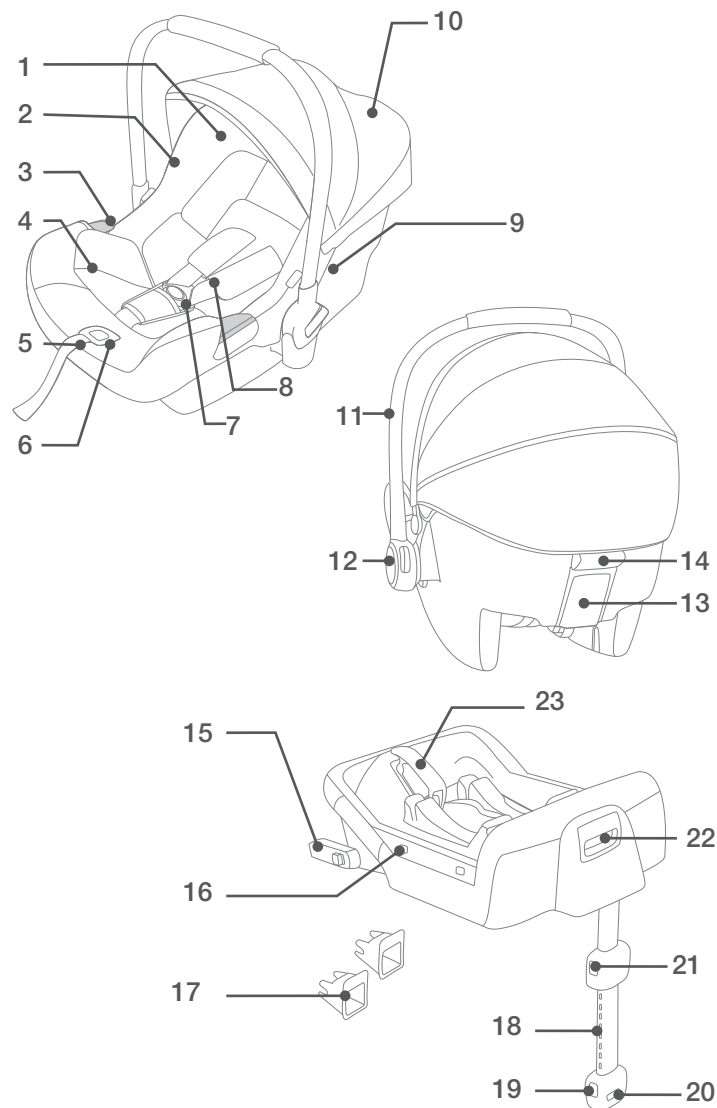

Produktbrug

Installationshensyn

Denne Bugaboo Turtle af Nuna forbedret barnefastholdelse med base er velegnet til bilsæder med i-Size ISOFIX-ankerpunkter. (1)

Sæt IKKE bagudvendt Bugaboo Turtle af Nuna forbedret barnefastholdelse på forsædet med airbag. Det kan medføre død eller alvorlig skade. (2) Der henvises til køretøjs brugsvejledning for flere oplysninger.

Installer IKKE denne Bugaboo Turtle af Nuna forbedret barnefastholdelse på bilsæder, der vender sidelæns eller bagud i forhold til køretøjets bevægelsesretning. (3)

Det anbefales at installere denne Bugaboo Turtle af Nuna forbedret barnefastholdelse på bagsædet. (4)

Installer IKKE denne Bugaboo Turtle af Nuna forbedret barnefastholdelse på bilsæder, der er ustabile under installationen.

Indstilling af håndtag

- 1 Håndtaget af Bugaboo Turtle af Nuna forbedret barnefastholdelse kan justeres til 3 stillinger. Gyngestilling. (5) -1 Barnestol-stilling. (5) -2 Stilling for bil-, hånd- eller klapvognstransport. (5) -3
- 2 For at justere håndtagspositionen, tryk på håndtagsknapperne på begge sider for at løsne den. (6) -1
- 3 Drej håndtaget, indtil det klikker på en af de tre stillinger. (6) -2

Installation med base

- 1 Fold lastebenet fra opbevaringsrummet ud. (7)
 - 2 Monter ISOFIX-guiderne med ISOFIX-ankerpunkterne. (8) ISOFIX-guiderne kan beskytte ydersiden af bilsædet mod at blive revet. De kan også styre ISOFIX-stik.
 - 3 Drej ISOFIX-stikkene 180 grader, indtil de peger i retning af ISOFIX-guiderne. (9)
 - 4 Line up the ISOFIX connectors with the ISOFIX guides, and then click both ISOFIX connectors into the ISOFIX anchor points. (10)
- ⚠ Sæt ISOFIX-stikkene sammen med ISOFIX-guiderne, og klik derefter på begge ISOFIX-stik i ISOFIX-ankerpunkterne. (10) Sørg for, at begge ISOFIX-stik er sikkert fastgjort til deres ISOFIX-ankerpunkter. Der skal være to hørbare klik, og indikatorens farver på begge ISOFIX-stik skal være helt grønne. (10) -1
 - ⚠ Kontroller, at basen er sikkert installeret ved at trække begge ISOFIX-stik.
- 5 Efter at have lagt basen på køretøjets sæde, skal du forlænge lastebenet til gulvet (11). Når belastningsindikatoren viser grønt, er benet korrekt installeret, hvis den er rød, er benet installeret forkert. (11)
- ⚠ Lastebenet har 24 positioner. Når belastningsindikatoren viser rødt betyder det, at lastebenet er i forkert position.
 - ⚠ Sørg for, at lastebenet er sikkert ved at trykke ned på den forreste del af bunden.
 - ⚠ For at forkorte lastebenet skal du trykke på lastebenet's frigørelsesknap og trække lastebenet opad. (11) -1 Den fuldstændigt monterede base er vist som (12)
 - ⚠ ISOFIX-stikkene skal være fastgjort og låst på ISOFIX-ankerpunkterne. (12)-1

- ⚠ Lastebenet skal installeres korrekt med grøn indikator. (12)-2
- 6 Tryk først på den sekundære låseknop for at fjerne basen (13)-1, og derefter på knappen (13)-2 på låsestikkene, før basen fjernes fra bilsædet.
- 7 Tryk på ISOFIX-udløserknappen for at folde ISOFIX. (14)
- 8 Skub Bugaboo Turtle af Nuna forbedret barnefastholdelse ned i bunden (15). Hvis Bugaboo Turtle af Nuna forbedret barnefastholdelse er sikker, bliver indikator for Bugaboo Turtle af Nuna forbedret barnefastholdelse grøn. (16)
- ⚠ Træk op på Bugaboo Turtle af Nuna forbedret barnefastholdelse for at være sikker på, at den er sikkert låst i bunden.
- 9 For at frigive Bugaboo Turtle af Nuna forbedret barnefastholdelse skal du trække den op, mens du klemmer udløserknappen til Bugaboo Turtle af Nuna forbedret barnefastholdelse. (17)

Højdejustering

Til hovedstøtte og skulderseler

Kontrollér, at skulderstropper er indstillet til den korrekte højde. Vælg venligst det rigtige par skulderselersslidser i henhold til barnets højde.

- ⚠ Skulderstropper skal gå ind i seleslidser tættest på barnets skuldre (18), men ikke over skulderlinjen. (19)
- ⚠ Hvis skulderstropperne ikke er i korrekt højde, kan barnet blive skubbet ud af Bugaboo Turtle af Nuna forbedret barnefastholdelse i tilfælde af et sammenstød.

Klem justeringshåndtaget til hovedstøtte (20) mens du trækker op eller skubber ned hovedstøtten, indtil den klikker ind i en af de 7 stillinger. Hovedstøttens stillinger

vises som (21).

Sikring af barnet

Brug af spædbarnindsats

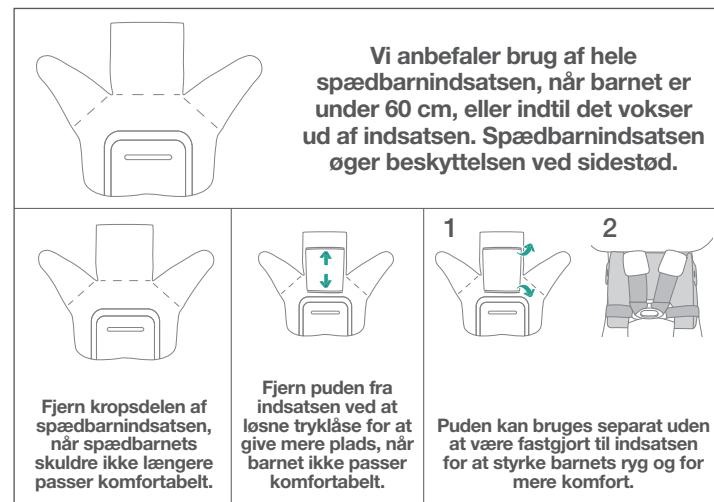

Når barnet er anbragt i sædet, skal du kontrollere, om skulderstropperne er i passende højde.

- 1 Tryk på justeringsknappen på forsiden af Bugaboo Turtle ved Nuna forbedret barnefastholdelse ved samtidigt at trække de to skulderstropper af Bugaboo Turtle af Nuna forbedret barnefastholdelse helt. (22)
- 2 Lås spændene på selerne op ved at trykke på den røde knap. (23)
- 3 Anbring barnet i Bugaboo Turtle af Nuna forbedret barnefastholdelse og lås spænde. (25) Se venligst. (24)
- 4 Spænd skulderstropperne ved at trække justeringswebbing. (26)

- ⚠ Sørg for, at afstanden mellem barnet og skulderstroppen er omkring tykkelsen af en hånd.

Baldakin

- 1 Flip visiret nedefra den forreste baldakinbue (27)
- 2 Træk det udstrækkelige "smart visir" ud mellem de to visirlag (28)
- 3 Fastgør magneterne på hvert hjørne til forsiden af bilsædet (29)
- 4 "Titte bøj" på bagsiden kan åbnes til ventilation (30)

Frigøre baldakinens sædepude

- 1 Løsn knapperne for at demontere baldakinen. Tryk på knappen i baldakinmonteringen, og træk baldakinbuen ud. (31)
- 2 Træk fastgørelsesstykkerne under kanten af sæde ud. (32)
- 3 Tryk på den røde knap for at frigøre spændet. (23) Fjern spædbarnindsatsen og skridtstroppen.
- 4 Fjern elastikbåndet på hovedstøtten, og tag derefter hovedstøtten ud.
- 5 Fjern sædepuden fra justeringsknappen som vist i. (33)
- 6 Fjern sædepuden fra klapvognens udløserknap som vist i. (34)

Installation uden base

- 1 Installer IKKE denne Bugaboo Turtle af Nuna forbedret barnefastholdelse på bilsæder med hofteseler. (35)
- 2 Denne Bugaboo Turtle af Nuna forbedret barnefastholdelse er kun egnet til bilsæder med 3-punkts retractor sikkerhedsseler (uden base). (36)

- 3 Placer Bugaboo Turtle af Nuna forbedret barnefastholdelse på det bilsæde, hvor du vil lægge den. Træk køretøjets sikkerhedssele ud, og lås den i køretøjets spænde. Skub køretøjets sikkerhedssele ind i sidestyr i Bugaboo Turtle's af Nuna forbedret barnefastholdelse. (37)

- ⚠ Bugaboo Turtle af Nuna forbedret barnefastholdelse kan ikke bruges, hvis spænder i køretøjets sikkerhedssele (hun-spændeende) er for lang til at forankre Bugaboo Turtle af Nuna forbedret barnefastholdelse sikkert. (37)

- 4 Skub selen diagonalt ind i det bageste styr. (38)
 - 5 Træk køretøjets skuldersele for at fastgøre Bugaboo Turtle af Nuna forbedret barnefastholdelse fast og sikkert. (39)
 - 6 Niveaulinje på bæreren skal være i niveau til jorden, når Bugaboo Turtle af Nuna forbedret barnefastholdelse er installeret. (41)
- ⚠ Spænd køretøjets sikkerhedssele så meget som muligt og kontroller, at den ikke er løs eller snoet.
 - ⚠ Efter installation af Bugaboo Turtle af Nuna forbedret barnefastholdelse skal du altid kontrollere, at bilens seler er rettet korrekt og sikkert fastgjort i køretøjets spænde. (40)

Installation i fly

- ⚠ Bemærk, at hvis i installations- og brugsanvisning ikke følges, er barnets sikkerhed ikke garanteret.
- ⚠ Bemærk at installationen af spædbarnsbæreren på et flysædet adskiller sig fra installationen på et bilsæde.
- ⚠ Bemærk, at 2-punkts hoftesele-fastgørelse kun er tilladt i fly.
- ⚠ Bemærk, at spædbarnsbæreren skal forblive spændt til flysædet, selv når det ikke er i brug.

- ⚠ Bemærk, at spædbarnsbæreren kun kan bruges på et passagersæde, der er godkendt af flyselskabet.
- ⚠ Advarsler: brug ikke spædbarnsbæreren i området med airbag-anvendelse. (2)
- ⚠ Bemærk, at bagudvendende spædbarnsbærer kun må installeres på passagersæder, der vender fremad. (42)

Sådan monteres barnesædet ved hjælp af flysædets sikkerhedssele:

- 1 Placer spædbarnsbærermodulmod modsat flyretningen på passagersædet.
 - 2 Sørg for, at bærehåndtaget er i den øverste position..
 - 3 Sæt sikkerhedsselen i begge lyseblå selestyr.
 - 4 Luk sikkerhedsselen (se sikkerhedsinstruktioner fra flyselskabet).
 - 5 Spænd sikkerhedsselen ved at trække selens ende. (43)
- ⚠ Sikkerhedsselens spænde må under ingen omstændigheder ligge inden for de lyseblå selestyr. (44)

Fjernelse:

Åbn sikkerhedsselen på passagersædet (se sikkerhedsinstruktioner fra flyselskabet). Nu kan du tage barnesædet fra passagersædet.

Rengøring og vedligeholdelse

Rengør rammen, plastikdele og stof med en fugtig klud, men brug ikke slibemidler eller blegemidler. Brug ikke silicium smøremidler, da de vil tiltrække skidt og snavs. For at sikre langvarig brug skal du tørre produktet af med en blød absorberende klud efter brug i regnvej. Se de forsendelsesetiketter, der er fastgjort til de bløde dele, for vaske- og tørringsinstruktioner. Det er normalt, at stoffet skifte farve fra sollys og viser slid efter lang brugstid, selv når det bruges normalt. Af sikkerhedsmæssige grunde skal du kun bruge originale Nuna-dele. Kontroller regelmæssigt, om alt fungerer korrekt. Hvis nogen del er revnet, ødelagt eller mangler, skal du stoppe med at bruge dette produkt.

Oplysningerne heri kan ændres uden varsel. Bugaboo International BV er ikke ansvarlig for tekniske fejl eller unklareheder indeholdt heri. Det købte produkt kan afvige fra produktet beskrevet i denne brugervejledning. Der kan anmodes om vores nyeste brugervejledninger hos vores serviceafdelinger eller på www.bugaboo.com. © 2019 Bugaboo International BV. BUGABOO, BUGABOO FOX, BUGABOO CAMELEON, BUGABOO BEE, BUGABOO DONKEY, BUGABOO BUFFALO, RUNNER, BUGABOO BOXER og Bugaboo logoer er registrerede varemærker. Bugaboo® klapvogne er patenterede og designbeskyttede. ©2019 Nuna International B.V. Nuna and all associated logos are trademarks.

**TÄRKEÄÄ! SÄILYTÄ
NÄMÄ OHJEET TULEVAA
KÄYTTÖÄ VARTEN: LUE
NE HUOLELLISESTI**

Sisältö

Tuotteen tiedot	194
Tuotteen rekisteröiminen	194
Takuu	194
Vaatimukset käytettäessä lasten kanssa	195
Käyttö alustan kanssa	196
Varoitukset	198
Osaluettelo	202
Tuotteen käyttö	204
Puhdistus ja huolto	210
English (EN)	2
Français (FR)	22
Nederlands (NL)	44
Deutsch (DE)	64
Italiano (IT)	86
Espanol (ES)	108
Polskie (PL)	130
Ελληνικά (EL)	150
Dansk (DA)	172
Suomi (FI)	192
Norsk (NO)	212
Svenska (SV)	232
Русский (RU)	252
Português (PT)	274

Tuotteen tiedot

Mallinumero: _____

Valmistuspäivämäärä: _____

Tuotteen rekisteröiminen

Ole hyvä ja täytä yllä olevat tiedot. Mallinumero ja valmistuspäivämäärä ovat bugaboo-kilpikonna-ikonin alaosassa.

Rekisteröithän tuotteesi osoitteessa:
www.bugaboo.com/my-account

Nuna on varta vasten kehittänyt ja valmistanut tämän tuotteen Nunan ja Bugaboon tiukkojen laatuvaatimusten mukaisesti. Pidä ostotodistus, mallinumero ja valmistuspäivä käsillä, kun otat yhteyttä asiakaspalveluun. Nunan Bugaboo Turtlea koskevaan puheluusi vastaa Bugaboo.

Katso tämän Nunan Bugaboo Turtlen service seuraavasta osoitteesta:
www.bugaboo.com/bugaboo-warranty/carseat

ASIAKASPALVELU

Jos sinulla on kysyttävää, lisätietoja on sivustossamme www.bugaboo.com. Jos haluat ottaa yhteyttä kansainväliseen huoltotiimiimme, autamme sinua mielellämme! Vastaamme kaikkiin tuotteitamme ja palveluitamme koskeviin kysymyksiin ja palautteeseen. Älä siis epäröi ottaa yhteyttä. Palautteesi auttaa meitä kehittämään tuotteitamme ja palveluitamme.

Valitse toivomasi yhteydenottotapa:

Puhelin, +46-856642742



Sähköposti, service.nordics@bugaboo.com

Yhteydenottolomake bugaboo.com-sivustossa www.bugaboo.com/support

Twitter, @Bugaboo

Vaatimukset käytettäessä lasten kanssa

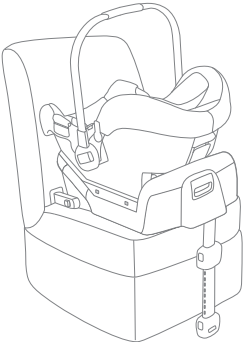
Tätä tuotetta voi käyttää lasten kanssa vain jos lapset ovat:

Kuva asennuksesta	Joka sopii lapselle
	Jonka pituus on 40 cm - 85 cm/ Lapsen paino ≤ 13kg (noin 1,5 vuotta tai alle)
	Lapsen paino ≤ 13kg Lapsen ikä ≤ 15 kk

Käyttö alustan kanssa

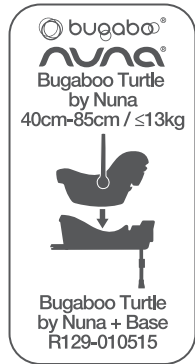

"i-Size" (engl. Integral Universal ISOFIX Enhanced Child Restraint Systems) on tehostettujen lasten turvaistuinten luokitus, jota käytetään ajoneuvon kaikissa i-Size -istuimissa.

- 1 Asetuksen No .129 mukaisesti on alustallinen lasten turvaistuin luokan "Universal ISOFIX Class C, D" lasten tehostettu turvaistuin, ja sitä tulisi käyttää ISOFIX-kiinnikkeillä.
- 2 Tämä on "i-Size" -järjestelmä. Se on asetuksessa No .129 hyväksytty käytettäväksi "i-Size -yhteensopivissa" ajoneuvojen istuimissa. Käyttö tapahtuu ajoneuvojen valmistajien laatimien käyttöohjeiden mukaisesti.
- 3 Jos et ole varma sopiiko istuin ajoneuvoosi, ole hyvä ja ota yhteyttä istuimen valmistajaan tai jälleenmyyjään.

Tämä on i-Size ISOFIX tehostettu lasten turvaistuinjärjestelmä (engl. Enhanced Child Restraint System) ja se täyttää asetuksen R129/01 mukaiset vaatimukset. Kaikkien ajoneuvojen käsikirjat eivät vielä dokumentoi i-Size -yhteensopivuudesta asetuksen R129/01 mukaisesti. Tämä istuin ja sen alusta on hyväksytty käytettäväksi myös ISOFIX-yhteensopivissa ajoneuvoissa. Ole hyvä ja katso tiedot ajoneuvon valmistajan verkkosivulta tai ota yhteys jälleenmyyjääsi.

Istuin sopii ajoneuvoihin, jotka on hyväksytty i-Size ISOFIX-käyttöön (katso yksityiskohdat ajoneuvon käsikirjasta). Tehostettuja lasten turvaistuimia on tarjolla eri luokissa ja erilaisin kiinnikkein. Jos et ole varma sopiiko istuin ajoneuvoosi, ota yhteys joko turvaistuimen tai ajoneuvon valmistajaan.

VAROITUS

Jos näitä varoituksia ja ohjeita ei seurata, voi seurauksena olla vakava vamma tai kuolema.

Kaikki Bugaboo turtle by Nuna -turvaistuinten hihnat tulee kiristää, ja niitä ei saa jättää mutkalle. Kiinnitä lapsesi aina huolellisesti Bugaboo turtle by Nuna -turvaistuimeen - myös lyhyille ajomatkoille, koska useimmat onnettomuudet sattuvat niiden aikana. Kun lapsesi on paikallaan Bugaboo turtle by Nuna -istuimessa, tulee turvavyötä käyttää oikein. Varmista, että sylihihna on kyllin matalalla, jotta lapsen lantio on kiinni kunnolla. Varmista, että Bugaboo turtle by Nuna -istuin on asennettu niin, ettei se koske toisiin liikutettaviin istuimiin tai ajoneuvon oviin. Ennen kuin kannat lastasi Bugaboo turtle by Nuna -istuimessa, varmista että lapsi on kunnolla kiinni turvavaljaissa ja että kahva on kiinnitetty oikein pystyasentoon. Käyttääksesi Bugaboo turtle by Nuna -istuinta ISOFIX-kiinnikkeillä asetuksen No .129 mukaisesti tulee lapsesi pituus olla 40 cm - 85 cm ja paino \leq 13kg (noin 1,5 vuotta vanha tai nuorempi). Jos sinulla on kysyttävää huollosta, korjauksista tai korvaavista osista, ota yhteys jälleenmyyjääsi. Oikeanlainen kiinnitys onnistuu ainoastaan ISOFIX-kiinnikkeillä.

Tarkista ISOFIX-liittimet usein liian varalta ja puhdista ne tarpeen mukaan. Lika, pöly, ruuan jätteet jne. voivat vaikuttaa kiinnikkeiden luotettavuuteen. Pidäthän Bugaboo turtle by Nuna -istuimen poissa auringonvalosta, jottei sen kuumuus aiheuta lapsellesi kärsimyksiä. Kokeile istuinta aina käsin ennen kuin asetat lapsesi istuimeen. Poista Bugaboo turtle by Nuna -istuin alustoineen ajoneuvon istuimelta, kun se ei ole säännöllisessä käytössä. Käyttääksesi Bugaboo turtle by Nuna -istuinta ISOFIX-kiinnikkeillä asetuksen No .129 mukaisesti tulee lapsesi painon olla \leq 13kg ja lapsesi iän \leq 15 kk. Pehmusteita ei saa korvata muilla kuin valmistajan suosittelemilla. Pehmusteet ovat olennaisia istuimen toimivuuden kannalta.

Kun lapsesi on istuimessa, pue hänelle aina turvavaljaat, jotta varmistut, ettei hän pääse putoamaan istuimesta. Tee näin myös, jos istuin ei ole ajoneuvosi sisällä. Vakavien vammojen tai kuoleman välttämiseksi ÄLÄ KOSKAAN aseta Bugaboo turtle by Nuna -istuinta korkealle paikalle, jos lapsesi on istuimessa. Bugaboo turtle by Nuna -istuimen osia ei saa voidella millään tavoin. On tärkeää, että sylihihna kulkee kyllin alhaalta, jotta lapsesi lantio on kiinni turvallisesti.

MIKÄÄN Bugaboo turtle by Nuna -turvaistuin ei tarjota täydellistä suojaa vaurioilta onnettomuuden sattuessa. Silti tämän istuimen oikea käyttö pienentää lapsesi vahingoittumisen todennäköisyyttä.

Istuin tulee korvata uudella, jos se on saanut kolhuja onnettomuudessa.

ÄLÄ asenna Bugaboo turtle by Nuna -istuinta seuraamatta näitä ohjeita. Muutoin lapsesi voi vahingoittua vakavasti tai kuolla.

ÄLÄ muokkaa tätä istuinta millään tavoin, äläkä käytä sitä yhdessä toisten valmistajien tuotteiden kanssa.

ÄLÄ käytä tätä istuinta, jos siinä on vaurioita tai jos siitä puuttuu osia.

ÄLÄ laita lastasi istuimeen, jos hänellä on suuret tai liian paksut vaatteet, koska nuo voivat estää lapsesi kunnollisen kiinnittämisen olkahihnoilla ja jalkojen välistä kulkevalla haarahihnalla.

ÄLÄ jätä Bugaboo turtle by Nuna -istuinta tai muita esineitä ajoneuvoosi kiinnittämättä niitä vöillä, jotteivät ne vahingoita ajoneuvon matkustajia jyrkissä mytkissä, äkkijarrutuksissa tai kolareissa.

ÄLÄ aseta Bugaboo turtle by Nuna -istuinta etupenkille, jossa on ilmatyyny, koska se voisi aiheuttaa vakavia vammoja tai kuoleman. Katso lisätietoja ajoneuvon valmistajan käyttöohjeesta.

ÄLÄ käytä Bugaboo turtle by Nuna -istuinta ilman sen pehmusteita.

ÄLÄ aseta mitään muita esineitä Bugaboo turtle by Nuna -istuimeen kuin suositeltuja pehmusteita.

ÄLÄ KOSKAAN jätä lastasi yksin Bugaboo turtle by Nuna -istuimeen.

ÄLÄ KOSKAAN käytä sellaista käytettyä Bugaboo turtle by Nuna -istuinta, jonka menneisyydestä et ole varma, koska siinä saattaa olla rakenteellisia vajeita jotka vaarantaisivat lapsesi turvallisuuden.

ÄLÄ KOSKAAN käytä naruja tai muita korvaavia osia kiinnittääksesi Bugaboo turtle by Nuna -istuimen ajoneuvon tai lapsesi istuimeen.

Osaluettelo

Varmista, että kaikki osat ovat tallella, ennen kuin kokoat istuimen. Jos osia puuttuu, ole hyvä ja ota yhteys Nunaan (katso yhteystiedot sivulta 194). Istuimen kokoaminen ei vaadi työkalujen käyttöä.

- | | | | |
|----|------------------------|----|---------------------------|
| 1 | Pääntuki | 16 | Rungon anturi |
| 2 | Istuimen pehmuste | 17 | ISOFIX-liittimet |
| 3 | Sivuliittimet | 18 | Lattiatuki |
| 4 | Vauvojen lisäosa | 19 | Lattiatuen säätöpainike A |
| 5 | Säädettävä kudος | 20 | Lattiatuen anturi |
| 6 | Säätöpainike | 21 | Lattiatuen säätöpainike B |
| 7 | Turvalukitus | 22 | Istuimen irrotuspainike |
| 8 | Olkahihnat | 23 | Lukitus |
| 9 | Kuomun pidike | | |
| 10 | Kuomu | | |
| 11 | Kahva | | |
| 12 | Kahvan painike | | |
| 13 | Takaliitin | | |
| 14 | Rattaiden irrotuskahva | | |
| 15 | ISOFIX-kiinnike | | |

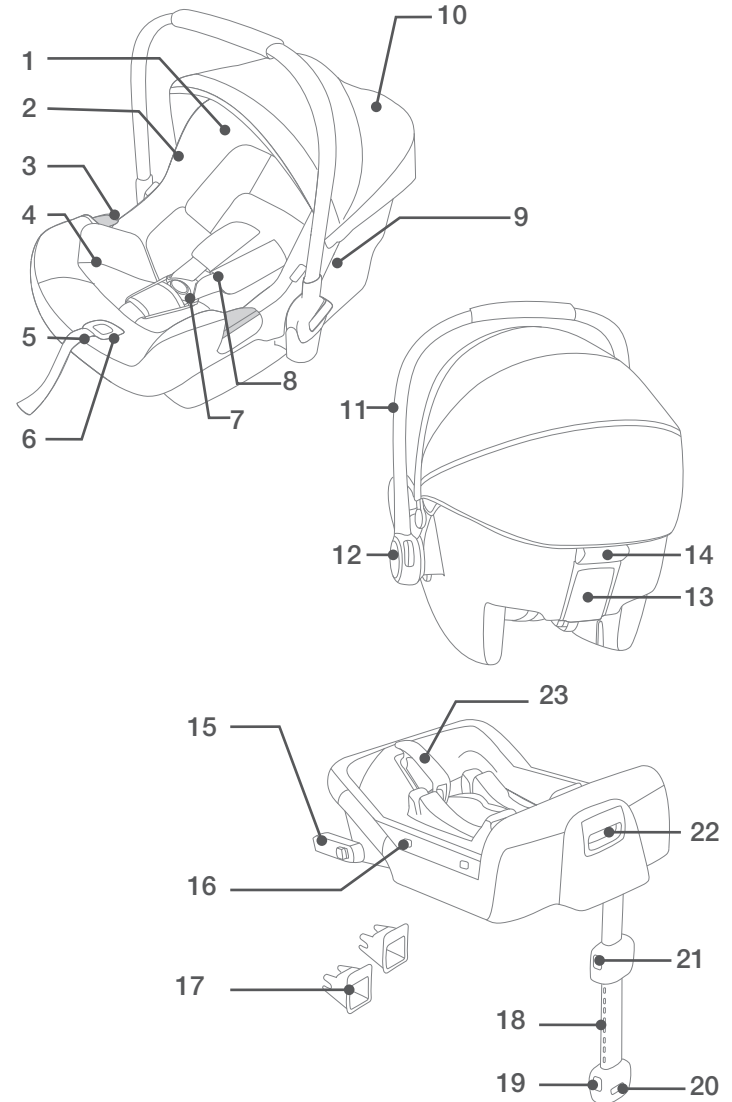

Tuotteen käyttö

Tietoja asennuksesta

Tämä alustallinen Bugaboo turtle by Nuna -istuim sopii sellaisiin ajoneuvojen istuimiin, joissa on i-Size ISOFIX -kiinnityspisteet. (1)

ÄLÄ aseta Bugaboo turtle by Nuna -istuinta takaperin etuistuimelle, jossa on ilmatyyny. Seurauksena voisi olla vahingoittuminen tai kuolema. (2) Ole hyvä ja katso lisätietoja ajoneuvon ohjekirjasta.

ÄLÄ asenna tätä Bugaboo turtle by Nuna -istuinta sellaisille ajoneuvojen istuimille, jotka ovat joko poikittain tai takaperin ajoneuvon kulkusuuntaan. (3)

Suosittellemme, että asennat Bugaboo turtle by Nuna -istuimen ajoneuvosi takapenkille. (4)

ÄLÄ asenna Bugaboo turtle by Nuna -istuinta sellaisille ajoneuvon istuimille, jotka ovat epävakaita asentamisen aikana.

Kahvan säätäminen

- 1 Bugaboo turtle by Nuna -istuimen kahvan voi säätää kolmeen eri asentoon. Keinutusasento. (5) -1 Istumisasento. (5) -2 Asento ajamista, kantamista tai rattaita varten. (5) -3
- 2 Säädä kahvan asentoa puristamalla kahvan painikkeita molemmilta puolilta ja sitten päästämällä irti. (6) -1
- 3 Käännä kahvaa kunnes se napsahtaa yhteen kolmesta asennosta. (6) -2

Asentaminen alustan kanssa

- 1 Ota lattiatuki varastotilasta ja taita se auki. (7)
- 2 Yhdistä ISOFIX-liittimet ISOFIX-kiinnityspisteisiin. (8) ISOFIX-liittimet voivat suojata ajoneuvon istuimia

repeämiltä. Ne voi myös yhdistää ISOFIX-kiinnittimiin.

- 3 Käännä ISOFIX-kiinnikkeitä 180 astetta kunnes ne osoittavat ISOFIX-liitinten suuntaan. (9)
- 4 Aseta ISOFIX-kiinnikkeet ja ISOFIX-liittimet vastakkain, ja napsauta molemmat ISOFIX-osat ISOFIX-kiinnityspisteisiin. (10)
- ⚠ Varmista, että molemmat ISOFIX-osat on kiinnitetty tiukasti kiinnityspisteisiin. Pitäisi kuulua kaksi klikkausta ja molempien ISOFIX-osien antureiden tulisi olla kokonaan vihreitä. (10) -1
- ⚠ Varmista, että alusta on asennettu tiukasti vetämällä molemmista ISOFIX-osista.
- 5 Kun olet asettanut alustan ajoneuvon istuimelle, levitä lattiatuki lattiaan asti (11). Lattiatuki on asennettu oikein, kun sen anturi on vihreä. Jos anturi on punainen, asennus ei ole onnistunut. (11)
- ⚠ Lattiatuella on 24 asentoa. Jos lattiatuen anturi näyttää punaista, lattiatukea ei ole asennettu oikein.
- ⚠ Varmista lattiatuen vankkuus painamalla alustan etuosaa alaspäin.
- ⚠ Voit lyhentää lattiatukea puristamalla lattiatuen vapautuspainiketta ja vetämällä lattiatukea ylöspäin. (11)-1 Kokonaan koottu alusta näyttää tältä: (12)
- ⚠ ISOFIX-kiinnikkeet täytyy yhdistää ja lukita ISOFIX-kiinnityspisteisiin. (12)-1
- ⚠ Tukijalka tulee asentaa oikein, eli siten että sen anturi on vihreä. (12)-2
- 6 Irrottaaksesi alustan paina toista lukituspainiketta (13)-1 ensin ja sitten painiketta (13)-2 salpakiinnikkeillä ennen kuin irrotat alustan ajoneuvon istuimelta.
- 7 Paina ISOFIX-vapautuspainiketta taittaaksesi ISOFIX-osan. (14)

8 Paina Bugaboo turtle by Nuna -istuun alustalle (15). Jos istuin on kiinni kunnolla, sen anturi on vihreä. (16)

⚠ Vedä istuinta ylöspäin varmistaaksesi, että se on kunnolla kiinni alustassa.

9 Irrota Bugaboo turtle by Nuna -istuun vetämällä sitä ylöspäin samalla kun puristat sen vapautuspainiketta. (17)

Korkeuden säätäminen

pääntuelle ja olkahihnoille

Tarkista, että olkahihnat ovat oikealla korkeudella. Ole hyvä ja valitse sopiva aukkopari olkahihnoille lapsen pituuden mukaan.

⚠ Olkahihnat kuuluu laittaa aukkoihin, jotka ovat lähimpänä lapsesi olkapäitä (18), mutteivät olkapäiden yläpuolella. (19)

⚠ Jos olkahihnat eivät ole oikealla korkeudella, lapsi saattaisi lentää pois Bugaboo turtle by Nuna -istuimesta kolarin sattuessa.

Purista pääntuen säätövivusta (20) ja vedä tai työnnä samanaikaisesti pääntuen kaltevuuden säätöä yhteen seitsemästä asennosta. Pääntuen asennot näytetään kuvassa (21).

Lapsen kiinnittäminen

Käytä vauvojen lisäosaa

Kun lapsi on istuimessa, tarkista että olkahihnat ovat oikealla korkeudella.

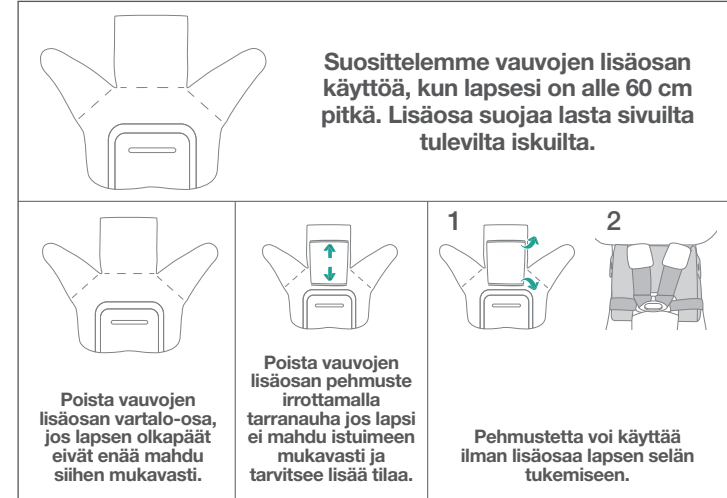

- 1 Painaessasi säätöpainiketta Bugaboo Turtle by Nuna -istuimen etuosassa, vedä kahta olkahihnaa loppuun saakka. (22)
 - 2 Avaa hihnojen lukitus painamalla punaisesta painikkeesta. (23)
 - 3 Aseta lapsi Bugaboo Turtle by Nuna -istuimeen ja lukitse vyö. (25) Ole hyvä ja katso (24)
 - 4 Kiristä olkahihnat vetämällä säädettävää kudosta. (26)
- ⚠ Varmista, että lapsen ja olkahihnojen välissä sen verran tilaa, että kämmenesi mahtuu niiden väliin.

Kuomu

- 1 Taita lippa esiin kuomun edestä (27)
- 2 Vedä 'älykäs' lippa ulos lipan kahden kerroksen välistä (28)
- 3 Liitä magneetit auton istuimen etukulmiin (29)
- 4 Takana olevan aukon voi avata ilmanvaihdon tehostamiseksi (30)

Irrota kuomun istuinpehmuste

- 1 Irrota liitokset purkaaksesi kuomun. Paina painiketta kuomun pidikkeellä ja vedä kuomu ulos. (31)
- 2 Vedä kiinnitysosat ulos istuimen reunan alta. (32)
- 3 Paina punaista painiketta avataksesi lukituksen. (23) Irrota vauvojen lisäosa ja haarahihna.
- 4 Irrota pääntuen kuminauha ja sitten irrota pääntuki.
- 5 Irrota istuimen pehmuste säätöpainikkeella kuvassa näytetyllä tavalla. (33)
- 6 Irrota istuimen pehmuste rattaiden vapautuspainikkeesta kuvassa näytetyllä tavalla. (34)

Asentaminen ilman alustaa

- 1 ÄLÄ asenna tätä Bugaboo turtle by Nuna -istuinta sellaisiin ajoneuvon istuimiin, joissa on sylivyöt. (35)
 - 2 Bugaboo turtle by Nuna -istuin sopii vain sellaisiin ajoneuvon istuimiin, joissa on 3-pisteinen vetäytyvä turvavyö (ilman kantaa). (36)
 - 3 Aseta Bugaboo turtle by Nuna -istuin sille ajoneuvon istuimelle, jolle haluat sen asettaa. Vedä ajoneuvon turvavyö ulos ja lukitse se ajoneuvon turvavyön lukitukseen, liu'uttaen ajoneuvon sylivyön Bugaboo turtle by Nuna -istuimen sivuliittimiin. (37)
- !** Bugaboo turtle by Nuna -istuinta ei voi käyttää, jos

ajoneuvon turvavyö (naaraspää) on liian pitkä Bugaboo turtle by Nuna -istuimen turvalliseen kiinnittämiseen. (37)

- 4 Liu'uta vaakasuorassa oleva vyö takaliittimeen. (38)
 - 5 Vedä ajoneuvon olkahihnaa kiinnittääksesi Bugaboo turtle by Nuna -istuimen tiukasti ja turvallisesti. (39)
 - 6 Kantimen täytyy olla suorassa, kun Bugaboo turtle by Nuna -istuin asennetaan. (41)
- !** Kiristä ajoneuvon turvavyötä mahdollisimman tiukaksi. Varmista, ettei se ole löysänä tai mutkalla.
- !** Tarkista aina Bugaboo turtle by Nuna -istuimen asentamisen jälkeen, että ajoneuvon vyöt ovat oikeassa järjestyksessä ja tiukasti kiinni ajoneuvon turvavyöiden lukituksissa. (40)

Asentaminen lentokoneessa

- !** Huomioi, ettei lapsen turvallisuutta taata, jos turvaistuinta ei asenneta ohjeiden mukaisesti.
- !** Huomioi, että turvaistuin on asennettava eri tavalla lentokoneen istuimeen kuin auton istuimeen.
- !** Huomioi, että 2-pisteinen "sylivyö" on sallittu vain lentokoneissa.
- !** Huomioi, että turvaistuimen on oltava kiinnitettynä lentokoneen istuimeen myös jos turvaistuimessa ei ole lasta.
- !** Huomioi, että turvaistuin soveltuu käytettäväksi vain lentoyhtiön hyväksymillä istuimilla.
- !** Älä käytä turvaistuinta istuimissa, joissa on ilmatyyny. (2)
- !** Huomioi, että takaperin aseteltua turvaistuinta saa käyttää vain eteenpäin suunnatuissa istuimissa. (42)

Miten asentaa turvaistuin lentokoneen istuimen turvavyötä käyttäen:

- 1 Aseta turvaistuin takaperin lentokoneen eteenpäin suunnatulle istuimelle.
 - 2 Varmista, että kantokahva on ylimmässä asennossaan.
 - 3 Aseta turvavyö molempiin vaaleansinisiin liittimiin.
 - 4 Lukitse turvavyö (katso tätä koskien lentoyhtiön turvaohjeisiin).
 - 5 Kiristä turvavyö vetämällä sen päästä. (43)
- !** Turvavyön lukko ei koskaan saa olla vaaleansinisten liittinten sisällä. (44)

Irrottaminen:

Avaa matkustajan istuimen turvavyö (katso tätä koskien lentoyhtiön turvaohjeisiin). Nyt voit ottaa turvaistuimen matkustajan istuimelta.

Puhdistus ja huolto

Puhdista runko, muoviosat ja kangas kostealla kankaalla, mutta älä käytä hankaavia aineita tai valkaisuaineita. Älä käytä silikonivoiteita, koska niihin voi tarttua likaa.

Pyyhi istuin pehmeällä ja imevällä kankaalla sen jälkeen, kun sitä on käytetty sateisessa säässä, koska näin istuin kestää pitempään.

Katso pehmusteiden pesuohjeista tiedot niiden pesemisestä ja kuivaamisesta.

Kankaat normaalisti värjäntyvät auringossa ja kuluvat ja repeävät, kun niitä on käytetty pitkään. Näin käy vaikka niitä käytettäisiin normaalistikin.

Käytä turvallisuussyistä vain Nunan omia osia.

Tarkista säännöllisesti, että tuotteen kaikki osat toimivat oikein. Jos jokin osa puuttuu tai se on revennyt tai rikkiäinen, lopeta tämän tuotteen käyttäminen.

Tämän asiakirjan tietoja voidaan muuttaa varoittamatta. Bugaboo International BV ei ole vastuussa tämän asiakirjan teknillisistä virheistä tai puutteista. Ostettu tuote voi poiketa tässä käyttöohjeessa kuvatusta tuotteesta. Uusimmat käyttöohjeet saa pyytämällä meiltä osoitteesta www.bugaboo.com.

© 2019 Bugaboo International BV. BUGABOO, BUGABOO FOX, BUGABOO CAMELEON, BUGABOO BEE, BUGABOO DONKEY, BUGABOO BUFFALO, RUNNER, BUGABOO BOXER ja Bugaboo -logot ovat rekisteröityjä tavaramerkkejä. Bugaboo® -rattaat ovat patentoituja.

VIKTIG!
TA VARE PÅ DENNE
BRUKSANVISNINGEN FOR
FREMTIDIG REFERANSE,
OG LES DEN NØYE

Innhold

Produktinformasjon	214
Produktregistrering	214
Kundeservice	214
Krav til bruk for barn	215
For bruk med base	216
Advarsler	218
Deleliste	222
Bruk av produktet	224
Rengjøring og vedlikehold	230
English (EN)	2
Français (FR)	22
Nederlands (NL)	44
Deutsch (DE)	64
Italiano (IT)	86
Español (ES)	108
Polskie (PL)	130
Ελληνικά (EL)	150
Dansk (DA)	172
Suomi (FI)	192
Norsk (NO)	212
Svenska (SV)	232
Русский (RU)	252
Português (PT)	274

Produktinformasjon

Modellnummer: _____

Produsert (dato): _____

Produktregistrering

Vi har designet våre høykvalitetsprodukter med det formål at de kan vokse sammen med både barnet og familien. Fordi vi har troen på produktet vårt, er utstyret vi leverer dekket av en egen garanti per produkt, som starter fra kjøpsdato. Vennligst ha kjøpsbevis, modellnummer og produksjonsdato klar når du kontakter oss.

For garantiinformasjon kan du se:
www.bugaboo.com/my-account

Nuna har med hensikt utviklet dette produktet så det oppfyller de høye kvalitetsstandardene til Nuna og Bugaboo. Har klart kjøpsbevis, modellnummer og produksjonsdato tilgjengelig når du kontakter kundeservice. Bugaboo tar imot anropet ditt om bugaboo turtle by nuna.

Du kan se mer om service for denne bugaboo turtle by nuna under: www.bugaboo.com/bugaboo-warranty/carseat

Kundeservice

Hvis du har et spørsmål, finner du kanskje svaret på nettstedet vårt www.bugaboo.com. Hvis du trenger å komme i kontakt med vårt internasjonale serviceteam, blir vi alltid glade over å høre fra deg. Vi kan svare på spørsmål, løse problemer og ta imot kommentarer du måtte ha om produktene og tjenestene våre. Ikke nøl med å ta kontakt – dine tilbakemeldinger gjør at vi kan forbedre produktene og tjenestene våre.

Velg ønsket kontaktmetode:

Telefon, +46-856642742

E-post, service.nordics@bugaboo.com

Kontakt skjema via bugaboo.com, www.bugaboo.com/support

Twitter, @Bugaboo

Krav til bruk for barn

Dette produktet er egnet for bruk med barn som møter følgende krav:

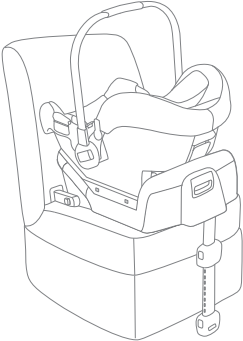
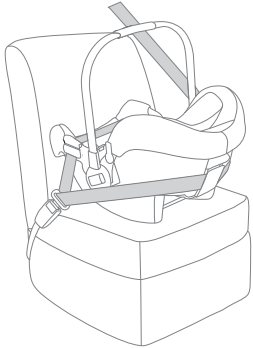
Figur for installasjon	Egnet for
	Barnets høyde 40 cm-85 cm/ Barnets vekt ≤13 kg (ca. 1,5 år eller mindre)
	Barnets vekt ≤13 kg Barnets alder ≤15 måneder

For bruk med base

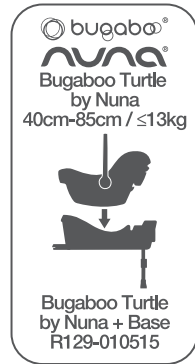

"i-Size" (Integral Universal ISOFIX Enhanced Child Restraint Systems) er en kategori for forbedrede barnefastholdelsessystemer for bruk i alle sitteposisjoner i et kjøretøy.

Det passer i kjøretøyer med posisjoner godkjent som i-Size ISOFIX-posisjoner (som beskrevet i eierhåndboken for kjøretøyet), avhengig av barnefastholdelsessystemet og festet. Hvis du er usikker, kan du ta kontakt med produsenten av barnesetet eller kjøretøyet.

- 1 I henhold til regelverket No .129 er det forbedrede barnefastholdelsessystemet med base et Universal ISOFIX klasse C, D barnefastholdelsessystem og bør monteres med ISOFIX-fester.
- 2 Dette er et "iSize"-system. Det er godkjent under regelverket No .129 for bruk i "i-Size-kompatible" sitteposisjoner i et kjøretøy som anvist i eierhåndboken for kjøretøyet.
- 3 Hvis du er usikker, kan du ta kontakt med produsenten eller forhandleren av barnesetet.

Dette er et i-Size forbedret barnefastholdelsessystem. Det er godkjent under R129/01-serien av endringer, men ikke for alle produsenters håndbokliste med i-Size-kompatibilitet ennå. Dette setet og basen er også godkjent for bruk i kjøretøyer med ISOFIX. Se kjøretøyprodusentens nettsted eller ta kontakt med forhandler.

ADVARSEL

Unnlattelse av å følge disse advarslene kan føre til alvorlig personskade eller død.

Selene på Bugaboo Turtle fra Nuna og bilsetet må strammes til, og ikke være vridd.

Fest alltid selen på barnet i Bugaboo Turtle fra Nuna, selv på korte turer, ettersom det er da de fleste ulykker skjer.

Når barnet er satt i Bugaboo Turtle fra Nuna må sikkerhetssele festes riktig, og du må påse at selen rundt hoftene sitter langt nok nede slik at midjen er godt sikret.

Sjekk at Bugaboo Turtle fra Nuna er montert slik at ingen del av det kommer i konflikt med bevegelige seter eller dører som åpnes og lukkes.

Før du løfter Bugaboo Turtle fra Nuna med hendene, må du sikre at barnet godt festet med sikkerhetssele og at håndtaket er låst i vertikal posisjon.

For å bruke barnesetet Bugaboo Turtle fra Nuna med ISOFIX-fester i henhold til regelverket No .129, må barnet oppfylle følgende krav:

Barnets høyde 40-85 cm / barnets vekt \leq 13 kg (ca. 1,5 år gammel eller mindre).

Sjekk med forhandleren for informasjon om vedlikehold, reparasjoner og utskifting av deler.

Montering må gjøres med ISOFIX-fester.

Sjekk regelmessig ISOFIX-festene for smuss, og rengjør dem etter behov.

Sikkerheten kan påvirkes av smuss, støv, matrester og lignende som har trengt inn.

Hold Bugaboo Turtle fra Nuna borte fra direkte sollys, slik at barnet ikke blir overopphetet.

Sjekk alltid at setet sitter godt fast for du setter barnet i det. Ta Bugaboo Turtle fra Nuna av fra basen og bilsetet når det ikke er i jevnlig bruk. For i bruke Bugaboo Turtle fra Nuna i henhold til regelverket No .129, må barnet oppfylle følgende krav:

Barnets vekt \leq 13 kg / barnets alder \leq 15 måneder.

Polstringen må ikke skiftes ut med annet enn det som er anbefalt av produsenten. Polstringen er en integrert del av barnesetet Bugaboo Turtle fra Nuna. For å unngå alvorlig personskade eller dødsulykker, må du ALDRI sette Bugaboo Turtle fra Nuna høyt over gulvet med barnet i det. Delene på dette barnesetet Bugaboo Turtle fra Nuna skal ikke smøres. Det er viktig å feste hofteselen langt nok nede, slik at midjen er godt festet.

INGEN barneseter av typen Bugaboo Turtle fra Nuna kan garantere full beskyttelse mot skade ved en ulykke. Imidlertid vil riktig bruk av barnesetet redusere risikoen alvorlig personskade eller død. Enheten må skiftes ut dersom den har vært utsatt for harde støt i en ulykke.

IKKE monter barnesetet uten å følge anvisningene i denne håndboken, ellers kan barnet være utsatt for personskade eller død.

IKKE gjør endringer på barnesetet eller bruk det sammen med deler fra andre produsenter.

IKKE bruk barnesetet hvis det er skadet eller mangler deler.

IKKE ha for store klær på barnet, da dette kan gjøre at barnet ikke blir godt nok festet med skulderselen eller selen mellom bena.

IKKE la barnesetet eller andre ting ligge usikret i bilen, da dette kan bli slengt rundt og skade dem som sitter i bilen i brå svinger, plutselig stopp eller kollisjon.

IKKE monter barnesetet i et forsetet med kollisjonspute. Dette kan føre til personskade eller død. Se eierhåndboken for kjøretøyet for mer informasjon.

IKKE bruk barnesetet uten polstring.

IKKE bruk noe annet enn anbefalt innerpolstring på barnesetet.

Forlat ALDRI barnet uten tilsyn i barnesetet.

Bruk ALDRI et barnesete som er kjøpt brukt eller som du ikke vet hvordan har vært brukt, da det kan ha strukturelle skader som går ut over barnets sikkerhet.

Bruk ALDRI tau eller andre ting for å feste barnesetet i kjøretøyet eller for å feste barnet i barnesetet.

Deleliste

Påse at alle delene er til stede før montering. Hvis det mangler deler, kan du ta kontakt med Nuna (se side 214 for informasjon). Det kreves ikke noe verktøy for montering.

- | | |
|----------------------|------------------------------------|
| 1 Hodestøtte | 16 Festeindikator |
| 2 Setepute | 17 ISOFIX-guider |
| 3 Sideguide | 18 Støtteben |
| 4 Spedbarnsinnlegg | 19 Justeringsknapp for støtteben A |
| 5 Justerbar sele | 20 Støttebenindikator |
| 6 Justeringsknapp | 21 Justeringsknapp for støtteben B |
| 7 Sikkerhetsspenne | 22 Frigjøringsknapp for barnesete |
| 8 Skuldreseler | 23 Avlåsing |
| 9 Baldakinfeste | |
| 10 Baldakin | |
| 11 Håndtak | |
| 12 Håndtaksknapp | |
| 13 Bakre guide | |
| 14 Frigjøringshendel | |
| 15 ISOFIX-feste | |

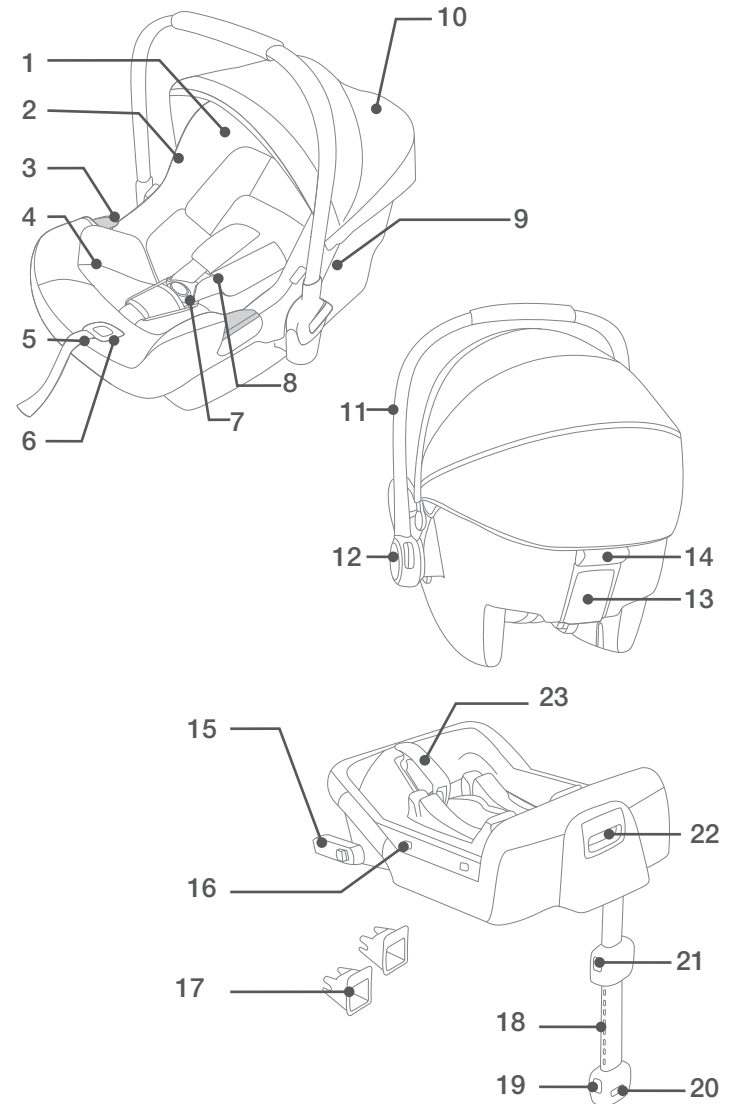

Bruk av produktet

Ting som må tas i betraktning ved montering

Dette barnesetet Bugaboo Turtle fra Nuna med base er egnet for bilseter med i-Size ISOFIX-fester.

(1) IKKE plasser barnesetet bakovervendt i et sete med kollisjonspute. Dette kan føre til personskade eller død.

(2) Se eierhåndboken for kjøretøyet for mer informasjon.

IKKE monter barnesetet i et bilsete som er vendt til siden eller bakover i forhold til bilens bevegelsesretning.

(3) Det anbefales at barnesetet monteres i et baksete.

(4) IKKE monter barnesetet et ustabil bilsete.

Justering av håndtak

- 1 Hendelen på barnesetet kan justeres til 3 posisjoner. (5) -1 Babystolposisjon. (5) -2 Posisjon for bil, hånd eller barnevogn. (5) -3
- 2 For å justere posisjonen på håndtaket, trykk inn knappene på begge sider for å frigjøre det. (6) -1
- 3 Roter håndtaket til det låses på plass i en av posisjonene. (6) -2

Montering med base

- 1 Vipp ut støttebenet. (7)
- 2 Fest ISOFIX-guidene med ISOFIX-festene. (8) ISOFIX-guidene kan beskyttet bilsetet fra å bli revet opp. De kan også innrettes med ISOFIX-festene.
- 3 Drei ISOFIX-festene 180 grader til de peker mot ISOFIX-guidene. (9)
- 4 Innrett ISOFIX-festene med ISOFIX-guidene. (10)
- ⚠ Påse at begge ISOFIX-festene er godt festet til ISOFIX-

festepunktene. De skal være to hørbare klikk og fargen på indikatorene på begge ISOFIX-festene skal være helt grønn. (10) -1

- ⚠ Sjekk at basen er godt festet ved å trekke i begge ISOFIX-festene.
- 5 Etter å ha plassert basen på bilsetet, trekker du ut støttebenet ned til gulvet. (11). Når støttebenindikatoren er grønn, er det korrekt montert, mens rød indikerer at det er feil montert. (11)
- ⚠ Støttebenet har 24 posisjoner. Når støttebenindikatoren er rødt, betyr dette at støttebenet er i feil posisjon.
- ⚠ Sjekk at støttebenet sitter godt ved å presse basen ned fremme.
- ⚠ For å gjøre støttebenet kortere, trykk inn frigjøringsknappen og trekk støttebenet oppover. (11) -1 En ferdig montert base er vist som (12)
- ⚠ ISOFIX-festene må festes og låses til ISOFIX-festepunktene. (12)-1
- ⚠ Støttebenet må monteres riktig med grønn indikator. (12)-2
- 6 For å fjerne basen, trykk på den andre låseknappen (13)-1 først og deretter knappen (13)-2 på låsefestene før du fjerner basen fra setet.
- 7 Trykk på ISOFIX-frigjøringsknappen for å folde ISOFIX. (14)
- 8 Skyv barnesetet Bugaboo Turtle fra Nuna ned på basen (15), hvis barne setet er godt festet, vil indikatoren være grønn. (16)
- ⚠ Trekk i barnesetet for å sjekke at det er festet.
- 9 For å frigjøre barnesetet, trykk inn frigjøringsknappen og trekk det opp. (17)

Høydejustering

for hodestøtte og skuldersele





Sjekk at skulderselene er justert til riktig høyde. Velg egnede spor for skulderselene i henhold til barnets høyde.

- ⚠ Skulderselene må festes i sporene som er nærmest barnets skuldre (18), men ikke over skulderlinjen. (19)
- ⚠ Hvis skulderselene ikke er i riktig høyde, kan barnet bli kastet ut av setet ved kollisjon.

Klem justeringshendelen for hodestøtten (20), og skyv hodestøtten opp eller ned til den klikker inn i en av de 7 posisjonene. Hodestøtteposisjoner er vist som (21).

Sikring av barnet

Bruk av spedbarnsinnlegg

		Vi anbefaler å bruke spedbarnsinnlegg så lenge babyen er under 60 cm eller til det vokser fra innlegget. Spedbarnsinnlegget øker beskyttelsen mot sidestøt.	
 <p>Fjern kroppsdelen av spedbarnsinnlegget når barnets skuldre ikke lenger hviler komfortabelt.</p>	 <p>Fjern spedbarnsinnlegget ved å koble fra borrelås, for å gi mer plass dersom barnet ikke sitter komfortabelt.</p>	1  <p>Puten kan brukes separat uten å være festet til innlegget, for å støtte barnets rygg for bedre komfort.</p>	2 

Når barnet er plassert i setet, må du påse at skulderselene er i riktig høyde.

- 1 Samtidig som du trykker på justeringsknappen foran på barnesetet, trekker du i de to skulderselene. (22)
 - 2 Spennen på selene kan frigjøres ved å trykke på den røde knappen. (23)
 - 3 Plasser barnet i barnesetet og fest spennen. (25) Se (24).
 - 4 Stram til skulderselene ved å trekke i justeringsselen. (26)
- ⚠ Påse at det er plass mellom barnet og skulderselene, om trent så mye som trykkelsen av en hånd.

Baldakin

- 1 Vipp ut solskjermen under fremre baldakinbue (27)
- 2 Trekk ut den "smarte solskjermen" mellom de to solskjermplatene (28)
- 3 Fest magnetene på hvert hjørne til fronten av bilsetet (29)
- 4 Peek-a-boo på baksiden kan åpnes for å ventilere (30)

Fjerne baldakinseteputen

- 1 Koble fra låsene for å ta av baldakinen, trykk på knappen i baldakinfestet og trekk ut baldakinen. (31)
- 2 Trekk ut festestykkene under kanten på setet. (32)
- 3 Trykk inn den røde knappen for å frigjøre spennen. (23)
Fjern spedbarnsinnlegget og skrittelen.
- 4 Fjern det elastiske båndet på hodestøtten og fjern deretter hodestøtten.
- 5 Fjern seteputen fra justeringsknappen som vist i (33).
- 6 Fjern seteputen fra barnevognfrigjøringsknappen som vist i (34).

Montering uten base

- 1 IKKE monter barnesetet i bilsete med hoftese. (35)
 - 2 Dette barnesetet Bugaboo Turtle fra Nuna er egnet kun for bilseter med 3-punkts sikkerhetssele (uten base). (36)
 - 3 Plasser barnesetet i ønsket bilsete. Trekk ut sikkerhetsselen og lås den til spennen, og legg hofteselen i sideguidene på barnesetet. (37)
- !** Barnesetet kan ikke brukes hvis spennen for sikkerhetsselen er for lang (hunn-delen på sikkerhetsselen) for å sikre barnesetet godt nok. (37)
- 4 Legg den diagonale sikkerhetsselen i bakre guide. (38)

- 5 Trekk i skuldreselen på bilsetet for å sikret barnesetet trygt og sikkert. (39)
 - 6 Planlinjen på barnesetet må være i vater i forhold til bakken når barnesetet monteres. (41)
- !** Stram setebeltet så godt som mulig, og sjekk at det ikke er løst eller vridd.
- !** Etter at barnesetet er montert, må du alltid sjekke at setebeltene er riktig plassert og godt festet til spennen. (40)

Montering på flysete

- !** Vær oppmerksom på barnets sikkerhet ikke kan garanteres hvis du ikke følger monteringsanvisningene.
- !** Vær oppmerksom på at montering av spedbarnsinnlegg på flysete er forskjellig fra montering på bilsete.
- !** Vær oppmerksom på at bruk av 2-punkts hoftebelte kun er tillatt på fly.
- !** Vær oppmerksom på at barnesetet må være festet til flysetet, selv om det ikke er et barn i det.
- !** Vær oppmerksom på at barnesetet kun er for bruk på flyseter som er tillatt av flyselskapet.
- !** Det må ikke brukes i områder der luftputer kan utløses. (2)
- !** Vær oppmerksom på at barnesetet kun kan monteres bakovervendt på flyseter som vender fremover. (42)

Montering av barnesetet i flysete:

- 1 Sett barnesetet motsatt av flyretningen på flysetet.
- 2 Påse at håndtaket er i øverste posisjon.
- 3 Plasser setebeltet i begge de to lyseblå belteguidene.
- 4 Fest setebeltet (se sikkerhetsanvisninger fra flyselskapet).

5 Stram til setebeltet ved å trekke i enden av det. (43)

⚠ Spennen på setebeltet må under ingen omstendigheter befinne seg innen for de blå belteguidene. (44)

Fjerning:

Åpne setebeltet i flysetet (se flyselskapets sikkerhetsanvisninger).

Nå kan du løfte barnesetet opp fra flysetet..

Rengjøring og vedlikehold

Rengjør ramme, plastdeler og tekstiler med en fuktig

klut, men ikke bruk skuremiddel eller blekemiddel. Ikke bruk silikonbaserte

smøremidler, ettersom de kan tiltrekke seg smuss.

For å sikre en lang levetid, tørk av produktet med en myk, absorberende klut etter bruk i regnvær.

Se etikettene på polstringen for vaske- og tørkeinstruksjoner.

Det er normalt at tekstiler endrer farge fra sollys og viser tegn til slitasje etter lang tids bruk, selv ved normal bruk.

For sikkerhetens skyld, må du kun bruke originale Nuna-deler.

Sjekk jevnlig at alt fungerer som det skal. Hvis deler er sprukket, skadet eller mangler, må du slutte å bruke produktet.

Informasjonen i dette dokumentet kan bli endret uten ytterligere varsel. Bugaboo International BV skal ikke holdes ansvarlig for tekniske feil eller utelatelser heri. Det kjøpte produktet kan være forskjellig fra produktet som er beskrevet i denne brukerveiledningen. Våre sist oppdaterte brukerveiledninger kan fås fra vår kundeservice eller på www.bugaboo.com.

© 2019 Bugaboo International BV. BUGABOO, BUGABOO FOX, BUGABOO CAMELEON, BUGABOO BEE, BUGABOO DONKEY, BUGABOO BUFFALO, RUNNER, BUGABOO BOXER og Bugaboo-logoene er registrerte varemerker. Barnevogner fra Bugaboo® er patentert og designbeskyttet.

VIKTIGT! SPARA DESSA
INSTRUKTIONER
INFÖR ANVÄNDNING
I FRAMTIDEN: LÄS
NOGGRANT

Innehåll

Produktinformation	234
Produktregistrering	234
Kundtjänst	234
Krav för barnanvändning	235
För användning med bas	236
Varningar	238
Dellista	242
Produktanvändning	244
Rengöring och underhåll	251
English (EN)	2
Français (FR)	22
Nederlands (NL)	44
Deutsch (DE)	64
Italiano (IT)	86
Español (ES)	108
Polskie (PL)	130
Ελληνικά (EL)	150
Dansk (DA)	172
Suomi (FI)	192
Norsk (NO)	212
Svenska (SV)	232
Русский (RU)	252
Português (PT)	274

Produktinformation

Modellnummer: _____

Tillverkad den (datum): _____

Produktregistrering

Fyll i ovanstående information. Modellnumret och tillverkningsdatumet finns i botten av bugaboo-sköldpaddaikonet.

För att registrera din produkt, besök:
www.nunababy.com/register-gear

Nuna har medvetet utvecklat och tillverkat denna produkt för att uppfylla standarderna av hög kvalitet hos Nuna och Bugaboo. Ha bevis på inköp, modellnummer och tillverkningsdatum tillgängligt när du kontaktar oss angående service. Bugaboo kommer att besvara ditt samtal om bugaboo turtle från nuna.

För information om service för bugaboo turtle från nuna, besök: www.bugaboo.com/bugaboo-warranty/carseat

Kundtjänst

Om du har en fråga kan du ofta hitta svaret på vår hemsida www.bugaboo.com. Om du behöver ytterligare hjälp är du varmt välkommen att kontakta vårt internationella serviceteam, vi bara glada över att höra av dig! Vi hanterar alla frågor, bekymmer och kommentarer du kan ha om våra produkter och tjänster, tveka inte att kontakta oss. Era kommentarer hjälper oss att förbättra våra produkter och tjänster ännu mer.

Välj den kontaktmetod du föredrar:

Telefon, +46-856642742

E-post, service.nordics@bugaboo.com

Kontaktformulär via bugaboo.com, www.bugaboo.com/support

Twitter, @Bugaboo

Krav för barnanvändning

Denna produkt är lämplig för användning med barn som uppfyller följande krav:

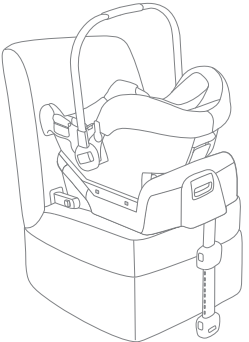
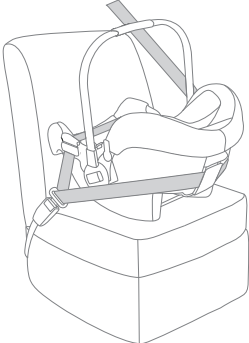
Figur för installation	Lämplig för
	Längd 40 cm-85 cm/ Vikt ≤ 13 kg (ungefär 1,5 år eller äldre)
	Vikt ≤ 13 kg Ålder ≤ 15 months

För användning med bas

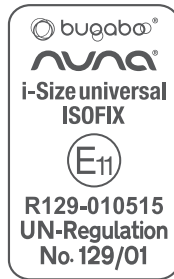
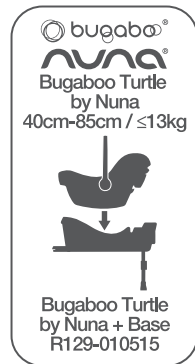

"i-Size" (integrerad universell ISOFIX förbättrad fasthållningsanordning för barn) är en kategori med en förbättrad fasthållningsanordning för barn för användning i alla i-Size sittplatser i ett fordon.

- 1 Enligt förordning No .129 är den förbättrade fasthållningsanordningen för barn med bas en universell ISOFIX klass C, D förbättrad fasthållningsanordningen för barn som ska monteras med hjälp av ISOFIX-anlutningar.
- 2 Detta är ett "i-Size"-system. Den är godkänd enligt förordning No .129 för användning i "i-Size"-kompatibla sittplatser enligt fordonstillverkarens instruktioner i bruksanvisningen för fordonet.
- 3 Kontakta tillverkaren av den förbättrade fasthållningsanordningen för barn eller dess återförsäljare om du är osäker.

Detta är ett i-Size ISOFIX förbättrat fasthållningssystem för barn. Den är godkänd för R129/01-serierna men inte alla fordontillverkares bruksanvisningar nämner i-Size-kompatibilitet ännu. Detta säte och bas är också godkända för användning i ISOFIX-kompatibla fordon.

Besök fordonstillverkarens webbplats eller kontakta din återförsäljare.

Den kommer passa fordon med positioner godkända som i-Size ISOFIX-positioner (såsom anges i fordonets bruksanvisning) beroende på kategorin av den förbättrade fasthållningsanordningen för barn och fixtur. Kontakta antingen tillverkaren av den förbättrade fasthållningsanordningen för barn eller fordonets tillverkare om du är osäker.

VARNING

Underlåtenhet att följa dessa varningar och instruktioner kan resultera i allvarig personskada eller dödsfall.

Alla spännband hos Bugaboo Turtle från Nuna förbättrade fasthållningsanordning för barn och fordonssäte ska das åt och inte vridas.

Spänn alltid fast barnet i Bugaboo Turtle från Nuna förbättrade fasthållningsanordning för barn även vid korta resor eftersom det är vid dessa resor som flest olyckor sker.

Efter att ditt barn placerats i denna Bugaboo Turtle från Nuna förbättrade fasthållningsanordning för barn måste säkerhetsbältet användas korrekt, se till att alla höftband sitter lågt ned så att bäckenet är fastspänt.

Säkerställ att Bugaboo Turtle från Nuna förbättrade fasthållningsanordning för barn är monterad så att ingen del av den stör rörliga platser eller användningen av fordonets dörrar.

Innan du bär Bugaboo Turtle från Nuna förbättrade fasthållningsanordning för barn för hand, säkerställ att barnet är fastspänt med säkerhetsbältet och att handtaget är ordentligt låst i vertikalt läge.

För att använda denna Bugaboo Turtle från Nuna förbättrade fasthållningsanordning för barn med ISOFIX-anslutningar enligt förordning No .129 måste ditt barn uppfylla följande krav: Längd 40 cm-85 cm/vikt ≤ 13 kg (ungefär 1,5 år eller yngre).

Kontakta leverantören vid frågor om underhåll, reparation och utbyte av delar. Korrekt montering är endast tillåtet med hjälp av ISOFIX-anslutningar.

Kontrollera regelbundet ISOFIX-ledarna efter smuts och rengör dem vid behov. Tillförlitligheten kan påverkas av smuts, damm, matpartiklar m.m.

Håll den här Bugaboo Turtle från Nuna förbättrade fasthållningsanordningen för barn borta från solljus eftersom annars kan den bli för varm för barnets hud. Rör alltid vid sätet innan du placerar barnet i det.

Ta bort denna Bugaboo Turtle från Nuna förbättrade fasthållningsanordning för barn och basen från fordonssätet när den inte används regelbundet. För att använda denna Bugaboo Turtle från Nuna förbättrade fasthållningsanordning för barn enligt förordning No .129 måste ditt barn uppfylla följande krav.

Vikt ≤ 13 kg/ålder < 15 månader

De mjuka tillhörigheterna ska inte bytas ut mot några andra än de som rekommenderas av tillverkaren.

De mjuka tillhörigheterna utgör en integrerad del av prestadan hos Bugaboo Turtle från Nuna förbättrade fasthållningsanordning för barn.

För att undvika risken för att falla ur, säkra alltid barnet med säkerhetsbältet när barnet är placerat i Bugaboo Turtle från Nuna förbättrade fasthållningsanordning för barn även när Bugaboo Turtle från Nuna förbättrade fasthållningsanordning för barn inte är i fordonet. För att undvika allvarig personskada eller död, placera ALDRIG Bugaboo Turtle från Nuna förbättrade fasthållningsanordning för barn på en höjd med ett barn i den.

Delarna i denna Bugaboo Turtle från Nuna förbättrade fasthållningsanordning för barn bör inte smörjas på något sätt.

Betydelsen av att se till att höftbandet sitter lågt ned så att bäckenet är fastspänt ska betonas.

INGEN Bugaboo Turtle från Nuna förbättrade fasthållningsanordning för barn kan garantera fullt skydd mot personskada vid olycka. Men korrekt användning av denna Bugaboo Turtle från Nuna förbättrade fasthållningsanordning för barn minskar risken för allvarlig personskada eller död hos ditt barn.

Enheten ska bytas ut när den utsatts för våldsamma påfrestningar vid olycka.

Montera INTE denna Bugaboo Turtle från Nuna förbättrade fasthållningsanordning för barn utan att följa instruktionerna i denna bruksanvisning eftersom annars kan du utsätta ditt barn för allvarlig risk för personskada eller dödsfall.

Modifiera INTE denna Bugaboo Turtle från Nuna förbättrade fasthållningsanordning för barn och använd den INTE tillsammans med komponenter från andra tillverkare.

Använd inte denna Bugaboo Turtle från Nuna förbättrade fasthållningsanordning för barn om den är skadad eller om delar saknas.

Säkerställ att ditt barn INTE bär för stora/överdimensionella kläder eftersom detta kan hindra ditt barn från att sitta ordentligt och vara ordentligt fastspänt med axelselen och grenselen mellan benen.

Lämna INTE denna Bugaboo Turtle från Nuna förbättrade fasthållningsanordning för barn eller andra föremål utan bälte och osäkrat i ditt fordon eftersom en osäkrad Bugaboo Turtle från Nuna förbättrad fasthållningsanordning för barn kan komma att kastas runt och skada passagerare vid en skarp sväng, plötsligt stopp eller kollision.

Placera INTE bakåtvänd Bugaboo Turtle från Nuna förbättrade fasthållningsanordning för barn i ett framsäte med krockkudde. Död eller allvarlig personskada kan

intäffa. Läs fordonstillverkarens bruksanvisning för mer information.

Använd INTE denna Bugaboo Turtle från Nuna förbättrade fasthållningsanordning för barn utan de mjuka tillhörigheterna.

Placera INTE något annat än de rekommenderade inre kuddarna i denna Bugaboo Turtle från Nuna förbättrade fasthållningsanordning för barn. Lämna ALDRIG ditt barn obevakat i denna Bugaboo Turtle från Nuna förbättrade fasthållningsanordning för barn.

Använd ALDRIG en begagnad Bugaboo Turtle från Nuna förbättrad fasthållningsanordning för barn eller en Bugaboo Turtle från Nuna förbättrad fasthållningsanordning för barn vars historia du inte känner till eftersom den kan ha strukturella skador som äventyrar ditt barns säkerhet.

Använd ALDRIG rep eller andra substitut till att säkra Bugaboo Turtle från Nuna förbättrade fasthållningsanordning för barn till fordonet eller till att spänna fast barnet i Bugaboo Turtle från Nuna förbättrade fasthållningsanordning för barn.

Dellista

Säkerställ att alla delar är tillgängliga innan montering.
Kontakta Nuna (se sidan 234 för information) om någon del saknas. Inga verktyg behövs för montering.

- | | | | |
|----|---------------------------------|----|--|
| 1 | Huvudstöd | 15 | ISOFIX-anslutning |
| 2 | Sittdyna | 16 | Skalindikator |
| 3 | Siddelar | 17 | ISOFIX-ledare |
| 4 | Plats för spädbarn | 18 | Lastben |
| 5 | Justersele | 19 | Justerknapp A för lastben |
| 6 | Justerknapp | 20 | Indikator för lastben |
| 7 | Säkerhetsspänne | 21 | Justerknapp B för lastben |
| 8 | Axelsele | 22 | Frigöringsknapp från fasthållningsanordning för barn |
| 9 | Krontaktmontering | 23 | Spärranordning |
| 10 | Kontakt | | |
| 11 | Handtag | | |
| 12 | Handtagets knapp | | |
| 13 | Bakre ledare | | |
| 14 | Frigöringshandtag från barnvagn | | |

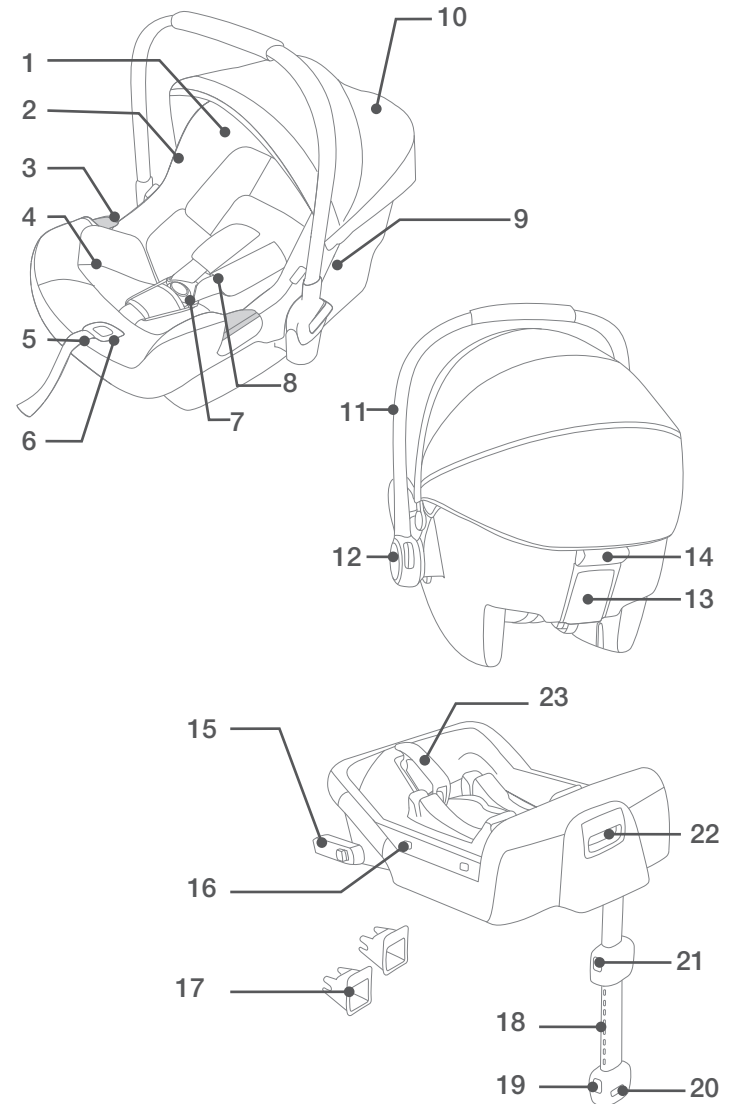

Produktanvändning

Monteringsproblem

Denna Bugaboo Turtle från Nuna förbättrade fasthållningsanordning för barn med bas är lämplig för bilstolar med i-Size ISOFIX-förankringspunkter.

(1)

Placera INTE bakåtvänd Bugaboo Turtle från Nuna förbättrade fasthållningsanordning för barn i ett framsäte med en krockkudde. Död eller allvarlig personskada kan inträffa. (2) Läs fordonets bruksanvisning för mer information.

Montera INTE denna Bugaboo Turtle från Nuna förbättrade fasthållningsanordning för barn i fordonssäten som är vända åt sidan eller bakåt i förhållande till fordonets rörelseriktning. (3)

Det rekommenderas att montera denna Bugaboo Turtle från Nuna förbättrade fasthållningsanordning för barn i baksätet. (4)

Montera INTE denna Bugaboo Turtle från Nuna förbättrade fasthållningsanordning för barn i bilstolar ostabil.

Justering av handtag

- 1 Handtaget hos Bugaboo Turtle från Nuna förbättrade fasthållningsanordning för barn kan justeras till 3 lägen. Gungande position. (5) -1 Barnstolsposition. (5) -2 Position för transport via bil, till hands eller barnvagn. (5) -3
- 2 För att justera handtagets position trycker du på handtagets knappar på bda sidorna för att frigöra den. (6) -1
- 3 Roterar handtaget tills den klickar till i någon av de 3 positionerna. (6) -2

Montering med bas

- 1 Fäll ut lastbenet från förvaringsfacket. (7)
- 2 Montera ISOFIX-ledare med ISOFIX-förankringspunkter. (8) ISOFIX-ledare kan skydda ytan hos fordonssätet från slitage. De kan också leda ISOFIX-anslutningarna.
- 3 Roterar ISOFIX-anslutningarna 180 grader tills de pekar mot ISOFIX-ledarna. (9)
- 4 Rada upp ISOFIX-anslutningar med ISOFIX-ledare och klicka därefter på båda ISOFIX-anslutningarna i ISOFIX-förankringspunkterna. (10)
 - ⚠ Säkerställ att båda ISOFIX-anslutningar är ordentligt fästa till sina ISOFIX-förankringspunkter. Du ska höra två klick och färgerna hos indikatorerna på båda ISOFIX-anslutningarna ska vara helt gröna. (10) -1
 - ⚠ Kontrollera att basen är ordentligt monterad genom att dra i båda ISOFIX-anslutningarna.
- 5 Efter att ha placerat basen på fordonssätet faller du ut lastbenet mot golvet (11). När laddningsindikatorn visar grön betyder det att den är korrekt monterad, rött betyder att den är felaktigt monterad. (11)
 - ⚠ Lastbenet har 24 positioner. När lastbenets indikator visar rött så betyder det att lastbenet är i fel position.
 - ⚠ Se till att lastbenet är säkrat genom att trycka ner framsidan av basen.
 - ⚠ För att förkorta lastbenet trycker du på frigöringsknappen och dra lastbenet uppåt. (11) -1 Den helt hopsatta basen visas som (12)
 - ⚠ ISOFIX-anslutningar måste fästas och låsas till ISOFIX-förankringspunkterna. (12) -1
 - ⚠ Lastbenet måste monteras korrekt med grön indikator. (12) -2
- 6 För att ta bort basen trycker du först på den andra

låsknappen (13) -1 och därefter på knappen (13) -2 på spärrens anslutning innan du tar bort basen från fordonssätet.

- Tryck på ISOFIX-utlösningknappen för att vika ISOFIX. (14)
 - Tryck ner Bugaboo Turtle från Nuna förbättrade fasthållningsanordning för barn i basen (15), om Bugaboo Turtle från Nuna förbättrade fasthållningsanordning för barn är säkrad så visar indikatorn för Bugaboo Turtle från Nuna förbättrad fasthållningsanordning för barn grönt. (16)
- !** Dra Bugaboo Turtle från Nuna förbättrade fasthållningsanordning för barn uppåt för att säkerställa att den är säkert fastspänd till basen.
- För att frigöra Bugaboo Turtle från Nuna förbättrade fasthållningsanordning för barn dar du den förbättrade fasthållningsanordning för barn uppåt medan du klämmer på knappen hos Bugaboo Turtle från Nuna förbättrade fasthållningsanordning för barn. (17)

Justering av höjd

för huvudstöd och axelrem





Kontrollera att axelselen är inställt med rätt höjd. Välj lämpligt par med hål för axelsele efter barnets längd.

- !** Axelselen måste gå in i hålen för axelsele närmast ditt barns axlar (18), men inte över axellinjen. (19)
- !** Om axelsele inte är på rätt höjd så kan barnet kastas ur Bugaboo Turtle från Nuna förbättrade fasthållningsanordning för barn vid en kollision.

Kläm justerspaken till huvudstödet (20) samtidigt som du dra upp eller trycker ner huvudstödet tills den knäpper till i en av de 7 positionerna. Huvudstödet positioner visas som (21).

Säkra barn

Använda inlägg för spädbarn

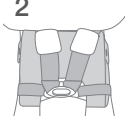
		Vi rekommenderar att du använder hela inlägget för spädbarn så länge barnet är mindre än 60 cm eller tills barnet växer ur inlägget. Inlägg för spädbarn ökar skyddet vid sidokollisioner.	
 <p>Ta bort kroppsdelen hos inlägget för spädbarn när barnets axlar inte längre passar bekvämt.</p>	 <p>Ta bort inlägget för spädbarn genom att lossa kardborrband för mer utrymme när spädbarnet inte passar bekvämt.</p>	1 	2 
		Kudden kan användas separat utan att vara fäst till insatsen för att stötta upp spädbarnets rygg för ökad komfort.	

När barnet är placerat i sätet ska du kontrollera om axelselen har rätt höjd.

- Medan du trycker på justerknappen på framsidan av Bugaboo Turtle från Nuna förbättrad fasthållningsanordning för barn så drar du i de två axelselarna på Bugaboo Turtle från Nuna förbättrade fasthållningsanordning för barn. (22)
 - Öppna spännet till bälten genom att trycka på den röda knappen. (23)
 - Placera barnet i Bugaboo Turtle från Nuna förbättrade fasthållningsanordning för barn och lås spännet. (25) Läs. (24)
 - Dra åt axelselen genom att dra i justerselen. (26)
- !** Säkerställ att utrymmet mellan barnet och axelselen är ungefär densamma som en hands tjocklek.

Sufflett

- 1 Vik ut visiret från undersidan av den främre krontakten (27)
- 2 Dra ut det utdragbara "smarta visiret" från mellan de två visirskikten (28)
- 3 Fäst magneterna vid varje hörn på framsidan av bilsätet (29)
- 4 Luckan på baksidan kan öppnas för ventilation (30)

Lossa krontaktens sätesdyna

- 1 Lossa spännena för att montera ner krontakten, tryck på knappen i krontaktens fäste och dra ut kronfästets båge. (31)
- 2 Dra fästordningarna under kanten av sätet. (32)
- 3 Tryck på den röda knappen för att öppna spännet. (23)
Ta bort inlägget för spädbarn och grenselen.
- 4 Lossa det elastiska selen hos huvudstödet och ta bort huvudstödet.
- 5 Ta bort sätesdynan från justerknappen så som visas i. (33)
- 6 Ta bort sätesdynan från barnvagnens utlösningknapp så som visas i. (34)

Montering utan bas

- 1 Montera INTE denna Bugaboo Turtle från Nuna förbättrade fasthållningsanordning för barn i bilsäten med höftsele. (35)
- 2 Denna Bugaboo Turtle från Nuna förbättrade fasthållningsanordning för barn är lämplig för bilstolar med upprullningsbara bilbälten med 3 punkter (utan bas). (36)
- 3 Placera Bugaboo Turtle från Nuna förbättrad fasthållningsanordning för barn i bilsätet på den plats

där du vill sätta fast den. Dra ut säkerhetsbältet och lås fast den i fordonets låsbeslag, glid fordonets höftsele in i sidledarna hos Bugaboo Turtle från Nuna förbättrade fasthållningsanordning för barn. (37)

- ⚠ Bugaboo Turtle från Nuna förbättrade fasthållningsanordning för barn kan inte användas om fordonets säkerhetsbälte (kvinnlig ände hos bälte) är för lång för att sätta fast Bugaboo Turtle från Nuna förbättrade fasthållningsanordning för barn säkert. (37)
- 4 Glid bältet diagonalt in i bakre styrningen. (38)
- 5 Dra åt fordonets axelsele för att fästa Bugaboo Turtle från Nuna förbättrade fasthållningsanordning för barn hårt och säkert. (39)
- 6 Nivålinjen på bäraren måste vara jämn med marken när Bugaboo Turtle från Nuna förbättrade fasthållningsanordning för barn är monterad. (41)
- ⚠ Spänn fast säkerhetsbältet så hårt som möjligt och kontrollera att det inte är löst eller vridet.
- ⚠ Kontrollera alltid efter monteringen av Bugaboo Turtle från Nuna förbättrade fasthållningsanordning för barn att bilbältena är ordentligt och säkert fastsatta i spännen. (40)

Montering i flygplan

- ⚠ Observera att barnets säkerhet inte kan garanteras om bruksanvisningen inte följs vid montering.
- ⚠ Observera att montering av bärare för spädbarn i ett flygplanssäte skiljer sig från montering i ett bilsäte.
- ⚠ Observera att "höftsele" -fästen med 2 punkter endast är tillåtet i flygplan.
- ⚠ Observera att bäraren för spädbarn måste förbli fastsatt med bälte i ett flygplanssäte även om den inte används.

- ⚠ Observerera att bärare för spädbarn endast är avsedd att användas i ett passagerarsäte som är auktoriserat av flygbolaget.
 - ⚠ Varningar om att inte använda bäraren för spädbarn inom krockkudens område. (2)
 - ⚠ Observerera att bakåtvänd bärare för spädbarn endast ska vara monterad i framåtvända passagerarsäten. (42)
- Montera barnstolen med hjälp av säkerhetsbälte i flygplan:
- 1 Placera bäraren för spädbarn i passagerarsätet i motsatt riktning till flygplanets rörelseriktning.
 - 2 Säkerställ att bärhandtaget är i den översta positionen.
 - 3 Placera säkerhetsbältet i båda ljusblå bältsledare.
 - 4 Stäng säkerhetsbältet (se säkerhetsanvisningarna från flygbolaget).
 - 5 Dra åt säkerhetsbältet genom att dra i bältets ände. (43)
- ⚠ Spännet hos säkerhetsbältet får inte under några omständigheter ligga inom de ljusblå bältsledarna. (44)

Borttagning:

Öppna säkerhetsbältet hos passagerarsätet (se säkerhetsinstruktioner från flygbolaget).

Nu kan du plocka bort från passagerarsätet.

Rengöring och underhåll

Rengör ramen, plastdelar och textur med hjälp av en fuktig trasa, använd inte slipmedel eller blekmedel. Använd inte smörjmedel av silikon eftersom det kommer dra till sig smuts.

Torka av produkten med en mjuk absorberande trasa efter användning i regnigt väder för att säkerställa långvarig användning.

Läs de skötselmärkningarna på de mjuka tillhörigheterna för tvättning- och torkningsanvisningar.

Det är normalt för textil att färgas av solljus och visa tecken på slitage efter en lång tids användning, även vid normal användning.

Använd endast originaldelar från Nuna av säkerhetsskäl. Kontrollera regelbundet att allt fungerar ordentligt. Om någon del är sliten, trasig eller saknas ska du sluta använda produkten.

Informationen häri kan ändras utan förvarning. Bugaboo International BV ska inte hållas ansvariga för tekniska fel eller utelämnanden häri. Den köpta produkten kan skilja sig från beskrivningen av produkten i denna bruksanvisning. Våra senaste bruksanvisningar kan beställas hos våra serviceavdelningar eller på www.bugaboo.com. © 2019 Bugaboo International BV. BUGABOO, BUGABOO FOX, BUGABOO CAMELEON, BUGABOO BEE, BUGABOO DONKEY, BUGABOO BUFFALO, RUNNER, BUGABOO BOXER och Bugaboo-logotypen är registrerade varumärken. Barnvagnar från Bugaboo® är patenterade och deras design skyddad.

**ВАЖНО!
ВНИМАТЕЛЬНО
ИЗУЧИТЕ И СОХРАНИТЕ
ДАННОЕ РУКОВОДСТВО
ДЛЯ ДАЛЬНЕЙШЕГО
ИСПОЛЬЗОВАНИЯ.**

Содержание

Информация об изделии	254
Регистрация изделия	254
Контактная информация	254
Требования к росту и весу детей	255
Использование кресла с базой	256
Предупреждения	258
Список деталей	262
Эксплуатация	264
Чистка и уход	272

English (EN)	2
Francais (FR)	22
Nederlands (NL)	44
Deutsch (DE)	64
Italiano (IT)	86
Espanol (ES)	108
Polskie (PL)	130
Ελληνικά (EL)	150
Dansk (DA)	172
Suomi (FI)	192
Norsk (NO)	212
Svenska (SV)	232
Русский (RU)	252
Português (PT)	274

Информация об изделии

Номер модели: _____

Дата производства: _____

Регистрация изделия

Заполните вышеуказанные поля. Номер модели и дата производства указаны на нижней части автокресла Bugaboo turtle by Nuna.

Чтобы зарегистрировать изделие, посетите сайт:
www.bugaboo.com/my-account

Компания Nuna спроектировала и изготовила эту коляску в соответствии с самыми высокими стандартами качества компаний Nuna и Bugaboo. Прежде чем обратиться в сервисную службу, подготовьте документ, подтверждающий покупку, и будьте готовы сообщить номер модели и дату изготовления коляски. На звонки с вопросами о коляске bugaboo turtle by nuna отвечает компания Bugaboo.



Информация о оказании услуг на коляску bugaboo turtle by nuna представлена на сайте:
www.bugaboo.com/bugaboo-warranty/carseat

Контактная информация

service@bugaboo.com
www.bugaboo.com
www.bugaboo.com/support
twitter: @bugaboo

Требования к росту и весу детей

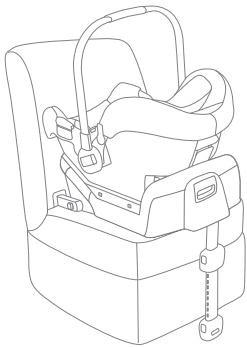
Кресло предназначено для детей, чей рост и вес соответствуют следующим требованиям:

Способ установки	Ограничения
	Рост ребенка 40–85 см/ вес ребенка ≤ 13 кг (не старше 18 месяцев)
	Вес ребенка ≤ 13 кг Возраст ребенка ≤ 15 месяцев

Использование кресла с базой

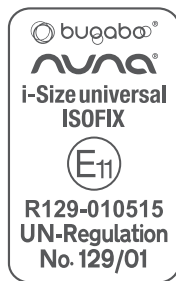
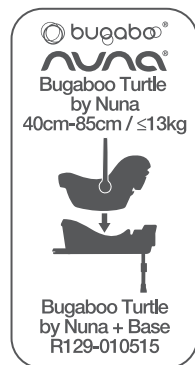

i-Size (встроенные универсальные усовершенствованные детские удерживающие системы ISOFIX) — это категория детских автокресел, предназначенных для установки в автомобиле в положении согласно стандарту i-Size.

- 1 В соответствии с Правилами No .129 автокресло с базой является универсальной усовершенствованной детской удерживающей системой ISOFIX класса C, D и должно устанавливаться с использованием креплений ISOFIX.
- 2 Данная система отвечает стандарту i-Size и одобрена в соответствии с Правилами No .129 для установки в автомобиле в положении согласно стандарту i-Size, как указано производителем автомобиля в руководстве по эксплуатации.
- 3 Если у вас возникнут вопросы, проконсультируйтесь с производителем автокресла или продавцом.

Данное автомобильное кресло является усовершенствованной детской удерживающей системой ISOFIX стандарта i-Size. Кресло одобрено в соответствии с поправками к серии Правил ЕЭК

R129/01, поскольку совместимость со стандартом i-Size указывается еще не всеми производителями автомобилей. Данное кресло с базой также одобрено для использования в автомобилях, оснащенных креплениями ISOFIX. Уточнить информацию можно на сайте производителя автомобиля или у дилера.

Подходит для автомобилей, в которых возможна установка кресла в положениях, одобренных стандартом i-Size для креплений ISOFIX (как описано в руководстве по эксплуатации автомобиля), в зависимости от категории автокресла и категории крепления. В случае сомнений проконсультируйтесь с изготовителем автокресла или с производителем автомобиля.

ПРЕДУПРЕЖДЕНИЯ

Несоблюдение этих предупреждений и инструкций может привести к серьезным травмам или смерти.

Все ремни автокресла Bugaboo turtle by Nuna и ремень автомобильного сиденья должны быть натянуты и не перекручены. Надежно пристегивайте ребенка в автокресле Bugaboo turtle by Nuna даже во время кратковременных поездок, так как именно тогда происходит большинство несчастных случаев. Поместив ребенка в автокресло Bugaboo turtle by Nuna, правильно застегните ремень безопасности и убедитесь, что поясной ремень проходит достаточно низко, чтобы надежно зафиксировать тазовую область. Убедитесь, что автокресло Bugaboo turtle by Nuna установлено таким образом, чтобы ни одна его часть не мешала перемещению сидений или эксплуатации дверей автомобиля. Прежде чем переносить автокресло Bugaboo turtle by Nuna в руках, убедитесь, что ребенок пристегнут ремнем безопасности, а ручка кресла правильно зафиксирована в вертикальном положении. В соответствии с Правилами No .129 детское автокресло Bugaboo turtle by Nuna с креплениями ISOFIX может использоваться для детей со следующими параметрами: рост ребенка — 40-85 см/вес ребенка ≤ 13 кг (не старше 18 месяцев). По вопросам об уходе за креслом, ремонте и замене деталей обращайтесь к дистрибьютору. Правильной считается установка кресла только с использованием креплений ISOFIX.

Регулярно проверяйте направляющие ISOFIX на наличие загрязнений и при необходимости очищайте их. Грязь, пыль и частицы пищи могут влиять на надежность креплений. Защищайте автокресло Bugaboo turtle by Nuna от воздействия солнечных лучей, чтобы

ребенок не обжегся. Прежде чем поместить в кресло ребенка, проверьте на ощупь температуру кресла. Не оставляйте автокресло Bugaboo turtle by Nuna и его базу на автомобильном сиденье в случае их нерегулярного использования. В соответствии с Правилами No .129 детское автокресло Bugaboo turtle by Nuna может использоваться для детей со следующими параметрами: вес ≤ 13 кг/возраст ≤ 15 месяцев. Мягкие вставки автокресла не следует заменять какими-либо другими, кроме рекомендованных производителем. Мягкие вставки являются неотъемлемой частью кресла Bugaboo turtle by Nuna icon, улучшающей его характеристики. Чтобы ребенок не упал, пристегивайте его ремнями безопасности в автокресле Bugaboo turtle by Nuna, даже если кресло находится не в автомобиле. Во избежание серьезных травм или смерти НИКОГДА не ставьте автокресло Bugaboo turtle by Nuna на высокие предметы, если в кресле находится ребенок. Детали этого автокресла Bugaboo turtle by Nuna ни в коем случае нельзя смазывать. Поясные ремни должны располагаться как можно ниже, чтобы надежно удерживать таз.

Автокресло Bugaboo turtle by Nuna не может гарантировать полную защиту от травм в случае дорожно-транспортного происшествия. Тем не менее правильная эксплуатация кресла уменьшит риск серьезных травм или смерти ребенка. Устройство подлежит замене после значительных перегрузок во время дорожно-транспортного происшествия. ЗАПРЕЩАЕТСЯ устанавливать автокресло Bugaboo turtle by Nuna с нарушением инструкций, приведенных в данном руководстве, иначе вы можете подвергнуть своего ребенка серьезному риску получения травм или смерти. ЗАПРЕЩАЕТСЯ вносить какие-либо изменения в конструкцию автокресла Bugaboo turtle by Nuna, а также использовать кресло с компонентами других производителей. ЗАПРЕЩАЕТСЯ использовать автокресло Bugaboo turtle by Nuna в случае его повреждения или отсутствия деталей. НЕ одевайте ребенка в слишком свободную одежду, поскольку она может помешать правильному и надежному креплению ребенка с помощью плечевых ремней и центрального ремня безопасности. ЗАПРЕЩАЕТСЯ оставлять в автомобиле незакрепленное автокресло Bugaboo turtle by Nuna или другие предметы, поскольку они могут травмировать пассажиров при резком повороте, внезапной остановке или столкновении. ЗАПРЕЩАЕТСЯ ставить обращенное назад автокресло Bugaboo turtle by Nuna на переднее пассажирское сиденье, оборудованное подушкой безопасности. Это может привести к серьезным травмам или смерти ребенка. Для получения дополнительной информации обратитесь к инструкции по эксплуатации автомобиля. ЗАПРЕЩАЕТСЯ использовать автокресло Bugaboo turtle by Nuna без мягких вставок.

В автокресло Bugaboo turtle by Nuna ЗАПРЕЩАЕТСЯ вкладывать какие-либо предметы (за исключением рекомендованных амортизирующих вставок). НИКОГДА не оставляйте ребенка в автокресле Bugaboo turtle by Nuna без присмотра. НИКОГДА не используйте подержанное автокресло Bugaboo turtle by Nuna или автокресло, историю которого вы не знаете, поскольку они могут иметь повреждения конструкции, угрожающие безопасности вашего ребенка. ЗАПРЕЩАЕТСЯ использовать веревки или любые другие заменители ремней для крепления автокресла Bugaboo turtle by Nuna или для фиксации ребенка в автокресле Bugaboo turtle by Nuna.

Список деталей

Перед сборкой убедитесь в наличии всех деталей.
В случае отсутствия какой-либо детали свяжитесь с компанией Nuna (см. контактную информацию на стр. 254).
Сборка производится вручную, инструменты не требуются.

- | | |
|--|---|
| 1 Подголовник | 14 Клавиша снятия автокресла с шасси коляски |
| 2 Съёмный чехол | 15 Крепление ISOFIX |
| 3 Боковые направляющие ремня безопасности автомобиля | 16 Индикатор на корпусе |
| 4 Вставка для младенцев | 17 Направляющие ISOFIX |
| 5 Регулировочная лямка | 18 Опорная стойка |
| 6 Кнопка регулировки | 19 Кнопка регулировки опорной стойки А |
| 7 Замок ремней безопасности | 20 Индикатор опорной стойки |
| 8 Плечевые накладки на ремни | 21 Кнопка регулировки опорной стойки В |
| 9 Крепление капюшона | 22 Кнопка разблокировки кресла |
| 10 Капюшон | 23 Крепление для фиксации базы штатным ремнем |
| 11 Ручка | |
| 12 Кнопка ручки | |
| 13 Задняя направляющая ремня безопасности автомобиля | |

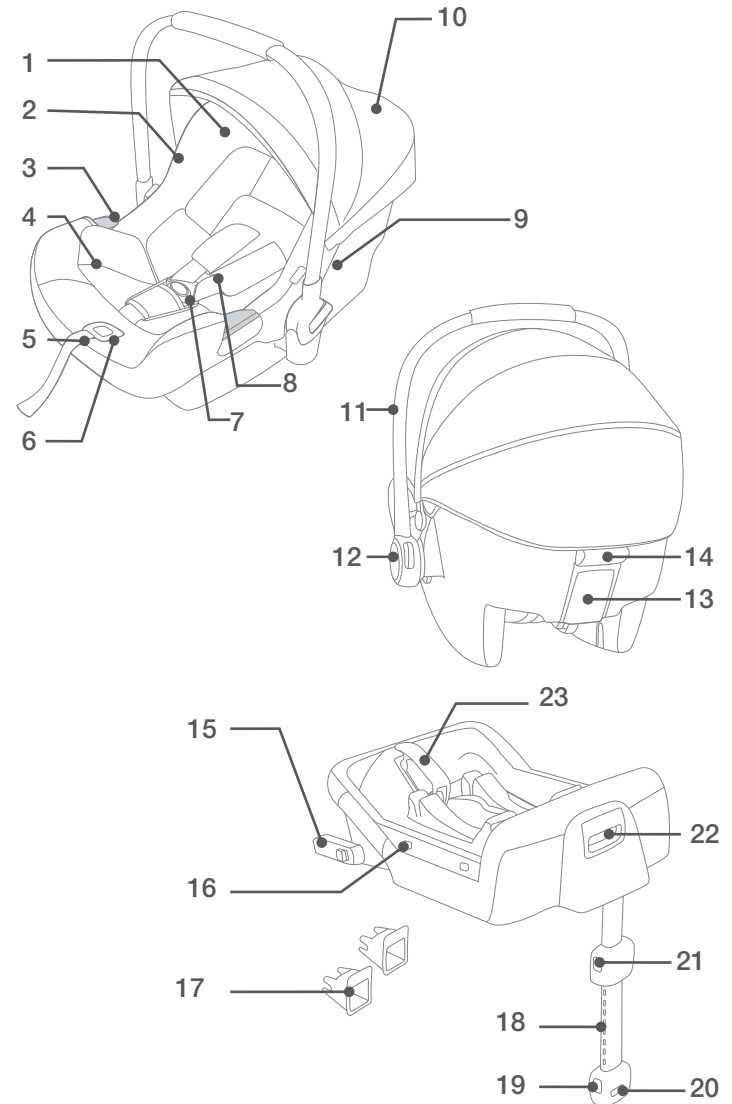

Эксплуатация

Особенности установки

Автокресло Bugaboo turtle by Nuna в сочетании с базой подходит для установки на автомобильных сиденьях с помощью анкерных скоб ISOFIX по стандарту i-Size.

(1)

ЗАПРЕЩАЕТСЯ устанавливать обращенное назад автокресло Bugaboo turtle by Nuna на переднее пассажирское сиденье, оборудованное подушкой безопасности. Это может привести к серьезным травмам или смерти ребенка. (2) Для получения дополнительной информации обратитесь к инструкции по эксплуатации автомобиля. ЗАПРЕЩАЕТСЯ устанавливать автокресло Bugaboo turtle by Nuna на сиденья, обращенные перпендикулярно или назад относительно направления движения автомобиля. (3) Рекомендуется устанавливать автокресло Bugaboo turtle by Nuna на заднее пассажирское сиденье. (4) ЗАПРЕЩАЕТСЯ ставить автокресло Bugaboo turtle by Nuna на незафиксированные автомобильные сиденья.

Регулировка ручки

- 1 Ручка автокресла Bugaboo turtle by Nuna фиксируется в одном из трех положений. Положение качания. (5) -1 Положение детского кресла. (5) -2 Положение для установки в автомобиле, на коляске или для переноски в руках. (5) -3
- 2 Для регулировки положения ручки нажмите кнопки по обеим сторонам кресла, чтобы разблокировать ручку. (6) -1
- 3 Поверните ручку, пока она не защелкнется в одном из трех положений. (6) -2

Установка с базой

- 1 Разложите опорную стойку, находящуюся в отсеке для хранения. (7)
- 2 Установите направляющие ISOFIX на анкерные скобы ISOFIX. (8) Направляющие ISOFIX защищают поверхность автомобильного сиденья от разрывов и направляют крепления ISOFIX.
- 3 Поверните крепления ISOFIX на 180 градусов, чтобы они были обращены в сторону направляющих ISOFIX. (9)
- 4 Совместите крепления ISOFIX с направляющими ISOFIX, а затем защелкните оба крепления ISOFIX на скобах ISOFIX. (10)
 - ⚠ Убедитесь, что оба крепления ISOFIX надежно зафиксированы на соответствующих скобах ISOFIX. Вы должны услышать два щелчка, при этом индикаторы на обоих креплениях ISOFIX должны стать полностью зелеными. (10)-1
 - ⚠ Убедитесь, что база надежно установлена, потянув за оба крепления ISOFIX.
- 5 Поставив базу на сиденье автомобиля, выдвиньте опорную стойку на пол (11). Зеленый цвет индикатора опорной стойки означает правильную установку, а красный — неправильную. (11)
 - ⚠ Опорная стойка имеет 24 положения. Красный цвет индикатора означает, что выбрано неправильное положение.
 - ⚠ Убедитесь, что опорная стойка надежно закреплена, нажав на переднюю часть базы.
 - ⚠ Чтобы укоротить стойку, нажмите кнопку ее фиксатора и потяните стойку вверх. (11)-1 Полностью собранная база представлена на рис. (12).

- ⚠ Крепления ISOFIX должны быть зафиксированы на анкерных скобах ISOFIX. (12)-1
- ⚠ Правильность установки опорной стойки должна быть подтверждена зеленым цветом индикатора (12)-2
- 6 Чтобы снять базу с автомобильного сиденья, сначала нажмите кнопку дополнительной блокировки (13)-1, а затем кнопку (13)-2 на защелкивающихся креплениях.
- 7 Нажмите кнопку разблокировки крепления ISOFIX. (14)
- 8 Вставьте автокресло Bugaboo turtle by Nuna в базу (15). Правильная, надежная установка автокресла Bugaboo turtle by Nuna подтверждается зеленым цветом индикатора. (16)
- ⚠ Потяните автокресло Bugaboo turtle by Nuna вверх, чтобы убедиться, что оно надежно зафиксировано в базе.
- 9 Чтобы снять автокресло Bugaboo turtle by Nuna с базы, нажмите на кнопку разблокировки кресла и одновременно потяните кресло вверх. (17)

Регулировка высоты

Подголовник и плечевые ремни

Убедитесь, что плечевые ремни установлены на правильной высоте. Выберите нужную пару прорезей для плечевых ремней в соответствии с ростом ребенка.

- ⚠ Плечевые ремни должны входить в прорези, ближайšie к плечам ребенка (18), но не выше линии плеч. (19)
- ⚠ Если неправильно выбрать высоту расположения плечевых ремней, в случае аварии ребенок может выпасть из кресла.

Нажмите на рычаг регулировки подголовника (20) и одновременно потяните вверх или нажмите на подголовник, пока он не зафиксируется в одном из 7 положений. Положения подголовника показаны на рис. (21).

Пристегивание ребенка

Использование вставки для младенцев

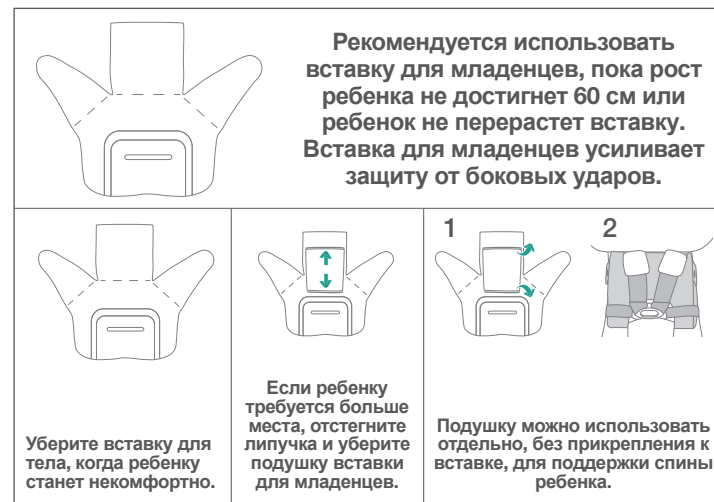

Поместив ребенка в кресло, проверьте, чтобы плечевые ремни были установлены на правильной высоте.

- 1 Удерживая нажатой кнопку регулировки, расположенную в передней части автокресла Bugaboo turtle by Nuna, полностью вытяните оба плечевых ремня. (22)
- 2 Разблокируйте замок ремней безопасности, нажав на красную кнопку. (23)

- 3 Поместите ребенка в автокресло Bugaboo turtle by Nuna и защелкните замок. (25) См. рис. (24).
 - 4 Плотно затяните плечевые ремни, потянув за регулировочную лямку. (26)
- ⚠** Между плечевыми ремнями и телом ребенка должна помещаться только ладонь.

Капюшон

- 1 Выдвините козырек из-под передней дуги капюшона. (27)
- 2 Извлеките накидку из пространства между двумя слоями козырька. (28)
- 3 Натяните накидку и пристегните магниты на каждом из ее углов к передней части автокресла. (29)
- 4 Сзади на капюшоне можно открыть сетчатое окошко для вентиляции. (30)

Снятие капюшона и съёмного сиденья

- 1 Отстегните застёжки, чтобы снять капюшон. Нажмите на кнопку крепления капюшона и вытяните дугу капюшона из крепления. (31)
- 2 Вытяните застёжки из-под края сиденья наружу. (32)
- 3 Нажмите красную кнопку, чтобы расстегнуть замок ремней безопасности. (23) Извлеките вставку для младенцев и центральный ремень безопасности.
- 4 Снимите резинку на подголовнике и уберите подголовник.
- 5 Снимите сиденье с кнопки регулировки, как показано на рис. (33)
- 6 Снимите сиденье с кнопки разблокировки коляски, как показано на рис. (34)

Установка без базы

- 1 **ЗАПРЕЩАЕТСЯ** устанавливать автокресло Bugaboo turtle by Nuna на автомобильные сиденья с поясным ремнем безопасности. (35)
 - 2 Автокресло Bugaboo turtle by Nuna подходит только для автомобильных сидений, оснащенных трехточечным втягивающимся ремнем безопасности (без базы). (36)
 - 3 Установите автокресло Bugaboo turtle by Nuna на сиденье в автомобиле. Вытяните штатный ремень безопасности и вставьте его в фиксирующий замок сиденья, пропустив поясной ремень автомобиля через боковые направляющие автокресла Bugaboo turtle by Nuna. (37)
- ⚠** Автокресло Bugaboo turtle by Nuna нельзя использовать, если замок ремня безопасности автомобиля выступает слишком далеко, чтобы надежно закрепить автокресло. (37)
- 4 Пропустите диагональный ремень через заднюю направляющую. (38)
 - 5 Натяните плечевой ремень автомобиля, чтобы надежно закрепить автокресло Bugaboo turtle by Nuna. (39)
 - 6 Индикатор уровня на базе с установленным креслом Bugaboo turtle by Nuna должен показывать горизонтальное положение (параллельное земле). (41)
- ⚠** Максимально натяните ремень безопасности автомобиля, убедившись, что он не ослаблен и не перекручен.
- ⚠** После установки автокресла Bugaboo turtle by Nuna обязательно проверяйте, чтобы ремни автомобиля были правильно проведены и надежно закреплены в замке. (40)

Установка в самолете

- ⚠ Обратите внимание, что безопасность ребенка не гарантируется в случае несоблюдения инструкции по установке и эксплуатации.
- ⚠ Установка автокресла в самолете отличается от установки в автомобиле.
- ⚠ Двухточечное крепление автокресла поясным ремнем разрешено только в самолете.
- ⚠ Автокресло должно оставаться пристегнутым к пассажирскому сиденью, даже когда в нем нет ребенка.
- ⚠ Автокресло предназначено для использования только на пассажирском сиденье, разрешенном авиакомпанией.
- ⚠ Предупреждения о запрете использования автокресла на сиденьях, оснащенных подушками безопасности. (2)
- ⚠ Обратите внимание, что автокресло, обращенное назад, должно устанавливаться только на пассажирских сиденьях, расположенных по направлению полета. (42)

Как установить автокресло с помощью ремня безопасности сиденья в самолете:

- 1 Поставьте автокресло на пассажирское сиденье в направлении, обратном направлению полета.
- 2 Убедитесь, что ручка для переноски автокресла находится в самом верхнем положении.
- 3 Пропустите ремень безопасности через обе голубые направляющие на автокресле.
- 4 Застегните ремень безопасности (см. инструкцию авиакомпании по технике безопасности).
- 5 Затяните ремень безопасности, потянув за конец ремня. (43)

- ⚠ Пряжка ремня безопасности ни в коем случае не должна находиться между голубых направляющих. (44)

Снятие автокресла:

Расстегните ремень безопасности пассажирского сиденья (см. инструкцию авиакомпании по технике безопасности).

Теперь можно снять автокресло с пассажирского сиденья.

Чистка и уход

Очищайте раму, пластмассовые детали и ткань влажной тканью, но не используйте абразивные материалы и отбеливатели. Не используйте силиконовые смазки, так как они притягивают пыль и грязь. Чтобы обеспечить длительный срок службы, после использования изделия в дождливую погоду протирайте его мягкой впитывающей тканью. Информация о стирке и сушке указана на этикетках, прикрепленных к текстильным изделиям. Изменение цвета ткани из-за воздействия солнечного света, а также износ вследствие длительного использования, даже при нормальном использовании изделия, является обычным явлением. В целях безопасности используйте только оригинальные запасные части Nuna. Регулярно проверяйте изделие. Если какие-либо детали порваны, сломаны или отсутствуют, использование изделия следует прекратить.

Содержащаяся в данном документе информация может быть изменена без уведомления. Bugaboo International BV не несет ответственности за пропуски и ошибки технического характера. Приобретенное вами изделие может отличаться от описания в настоящем руководстве пользователя. Актуальную версию руководства можно получить в сервисном отделе или найти по адресу www.bugaboo.com.

© 2019 Bugaboo International BV. BUGABOO, BUGABOO FOX, BUGABOO CAMELEON, BUGABOO BEE, BUGABOO DONKEY, BUGABOO BUFFALO, RUNNER, BUGABOO BOXER и логотипы Bugaboo являются зарегистрированными товарными знаками. Коляски Bugaboo® запатентованы, их конструкция и дизайн охраняются законом.

**IMPORTANTE! GUARDE
ESTAS INSTRUÇÕES
PARA FUTURA
REFERÊNCIA: LEIA-AS
CUIDADOSAMENTE**

Índice

Informações do produto	276
Registo do produto	276
Serviço de apoio ao cliente	276
Requisitos de utilização da criança	277
Para a utilização com base	278
Avisos	280
Lista de peças	284
Utilização do produto	286
Limpeza e manutenção	294
English (EN)	2
Français (FR)	22
Nederlands (NL)	44
Deutsch (DE)	64
Italiano (IT)	86
Espanol (ES)	108
Polskie (PL)	130
Ελληνικά (EL)	150
Dansk (DA)	172
Suomi (FI)	192
Norsk (NO)	212
Svenska (SV)	232
Русский (RU)	252
Português (PT)	274

Informações do produto

Número do modelo: _____

Fabricado em (data): _____

Registo do produto

Preencha as informações acima. O número do modelo e a data de fabrico estão por baixo do ícone Bugaboo Turtle.

Para registar o seu produto, visite:
www.bugaboo.com/my-account

A Nuna desenvolveu e fabricou propositadamente este produto para cumprir os elevados padrões de qualidade da Nuna e da Bugaboo. Tenha a prova de compra, o número do modelo e a data de fabrico junto de si quando contactar a assistência técnica. A Bugaboo atende a sua chamada acerca do bugaboo turtle by nuna.

Para mais informações sobre este bugaboo turtle by nuna, visite: www.bugaboo.com/bugaboo-warranty/carseat

Serviço de apoio ao cliente

Se tiver uma dúvida, poderá encontrar a resposta para a mesma no nosso website www.bugaboo.com. Se precisar de contactar a nossa equipa internacional de apoio ao cliente, teremos todo o prazer em atendê-lo. Estamos disponíveis para responder às suas perguntas, preocupações ou comentários sobre os nossos produtos e serviços. Não hesite em contactar-nos. As suas opiniões ajudam-nos a melhorar os nossos produtos e serviços.

Escolha o seu método de contacto preferido:

Telefone, +31-204623940

E-mail, service@bugaboo.com

Formulário de contacto via bugaboo.com, www.bugaboo.com/support

Twitter, @Bugaboo

Requisitos de utilização da criança

Este produto é adequado para utilização com crianças que cumpram os requisitos seguintes:

Figura para instalação	Adequado para
	Altura da criança 40 cm-85 cm/ Peso da criança ≤13 kg (cerca de 18 meses ou menos)
	Peso da criança ≤13 kg Idade da criança ≤15 meses

Para a utilização com base

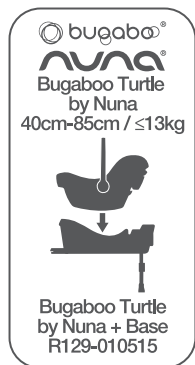

O "i-Size" (Sistemas de Retenção para Crianças ISOFIX Universais Integrais) é uma categoria de sistema de retenção melhorado para crianças para utilização em todos os lugares sentados i-Size de um veículo.

Pode instalar em veículos com lugares aprovados como lugares ISOFIX i-Size (conforme detalhado no manual do proprietário do veículo), dependendo da categoria do sistema de retenção melhorado para crianças e dos acessórios. Se tiver dúvidas, consulte o fabricante do veículo ou do sistema de retenção melhorado para crianças.

- 1 De acordo com o Regulamento No .129, o sistema de retenção melhorado para crianças com base é um sistema de retenção melhorado para crianças ISOFIX Universal Classe C e D, e deve ser instalado com as ligações ISOFIX.
- 2 Este é um sistema "i-Size". Foi aprovado pelo Regulamento No .129, para utilização em lugares sentados do veículo "compatíveis com i-Size" conforme indicado pelos fabricantes dos veículos no manual do proprietário do veículo.
- 3 Se tiver dúvidas, consulte o retalhista ou o fabricante do sistema de retenção melhorado para crianças.

Este é um Sistema de Retenção Melhorado para Crianças ISOFIX i-Size. Foram aprovadas várias alterações ao Regulamento R129/01 porque nem todos manuais do proprietário dos fabricantes de veículos listam a compatibilidade com o i-Size. A cadeira e a base também foram aprovadas para utilização em veículos compatíveis com ISOFIX. Consulte o sítio Web do fabricante do veículo ou o seu concessionário.

⚠ AVISO

O incumprimento destes avisos e instruções poderá resultar em lesões graves ou morte.

Deve apertar (e não torcer) quaisquer correias do sistema de retenção melhorado para crianças Bugaboo turtle by Nuna e do banco do veículo.

Prenda a criança no sistema de retenção melhorado para crianças Bugaboo turtle by Nuna, mesmo em viagens pequenas, porque é nestas que ocorrem a maioria dos acidentes.

Depois de colocar a sua criança neste sistema de retenção melhorado para crianças Bugaboo turtle by Nuna, deve utilizar o cinto de segurança corretamente e certificar-se de que qualquer precinta subabdominal está o mais baixo possível, para que a zona da bacia fique bem segura.

Certifique-se de que instala o sistema de retenção melhorado para crianças Bugaboo Turtle de modo que não interfira com os bancos amovíveis ou o funcionamento das portas do veículo.

Antes de transportar o sistema de retenção melhorado para crianças Bugaboo turtle by Nuna manualmente, certifique-se de que a criança está apertada com o cinto de segurança, que a asa está corretamente bloqueada numa posição vertical.

Para utilizar este sistema de retenção melhorado para crianças Bugaboo turtle by Nuna com as ligações ISOFIX de acordo com o Regulamento No .129, a sua criança tem de cumprir os requisitos seguintes. Altura da criança 40 cm-85 cm/Peso da criança ≤ 13 kg (cerca de 18 meses ou menos).

Consulte o distribuidor para assuntos relacionados com a manutenção, a reparação e a substituição de peças.

A instalação correta só é permitida pela utilização dos conectores ISOFIX.

Verifique regularmente se existe sujidade nas guias ISOFIX e limpe-as se necessário. A fiabilidade pode ser afetada pela entrada de sujidade, pó, partículas de alimentos, etc.

Mantenha sempre este sistema de retenção melhorado para crianças Bugaboo turtle by Nuna afastado do sol, caso contrário, poderá ficar quente para a pele da criança.

Teste sempre a cadeira antes de colocar a criança nela.

Retire a base e o sistema de retenção melhorado para crianças Bugaboo turtle by Nuna do banco do veículo quando não o utilizar regularmente.

Para utilizar este sistema de retenção melhorado para crianças Bugaboo turtle by Nuna de acordo com o Regulamento No .129, a sua criança tem de cumprir os requisitos seguintes.

Peso da criança ≤ 13 kg/Idade da criança ≤ 15 meses

Só deve substituir os produtos sensíveis pelos recomendados pelo fabricante.

Os produtos têxteis são uma parte importante do desempenho do sistema de fixação melhorado para crianças Bugaboo turtle by Nuna.

Para evitar o risco de queda, prenda a criança sempre com o cinto de segurança quando a criança está no sistema de fixação melhorado para crianças Bugaboo turtle by Nuna, mesmo quando o sistema de fixação melhorado para crianças Bugaboo turtle by Nuna não está no veículo.

Para evitar lesões graves ou morte, NUNCA coloque o sistema de fixação melhorado para crianças Bugaboo turtle by Nuna numa elevada com a criança nele.

Não deve lubrificar as peças deste sistema de fixação melhorado para crianças Bugaboo turtle by Nuna.

A importância de garantir que qualquer precinta abdominal está o mais baixo possível, para que a zona da bacia fique bem segura, será realçada.

NENHUM sistema de retenção melhorado para crianças Bugaboo turtle by Nuna pode garantir a proteção completa contra lesões num acidente. No entanto, a utilização adequada deste sistema de retenção melhorado para crianças Bugaboo turtle by Nuna reduz o risco de lesões graves ou morte da criança.

Deve substituir o dispositivo quando sujeito a esforços violentos num acidente.

NÃO instale este sistema de retenção melhorado para crianças Bugaboo turtle by Nuna sem seguir as instruções deste manual ou poderá colocar a sua criança em risco grave de lesão ou morte.

NÃO efetue qualquer modificação a este sistema de retenção melhorado para crianças Bugaboo turtle by Nuna nem o utilize com peças de outros fabricantes.

NÃO utilize o sistema de retenção melhorado para crianças Bugaboo turtle by Nuna se existirem peças danificadas ou em falta.

NÃO vista a sua criança com roupas largas/de tamanhos grandes porque isto poderá impedir de prender a sua criança de forma correta e segura pelas correias dos ombros e pela correia entre as pernas.

NÃO deixe este sistema de retenção melhorado para crianças Bugaboo turtle by Nuna ou outros itens soltos ou não seguros no veículo porque um sistema de retenção melhorado para crianças Bugaboo turtle by Nuna pode soltar e ferir os ocupantes numa curva apertada, travagem repentina ou colisão.

NÃO coloque o sistema de retenção melhorado para crianças Bugaboo turtle by Nuna virado para trás com o airbag ativo. Poderão ocorrer lesões graves ou morte.

Consulte o manual do proprietário do veículo para obter mais informações.

NÃO utilize este sistema de retenção melhorado para crianças Bugaboo turtle by Nuna sem os produtos têxteis.

NUNCA utilize almofadas internas não recomendadas neste sistema de retenção melhorado para crianças Bugaboo turtle by Nuna.

NUNCA deixe a sua criança sem vigilância neste sistema de retenção melhorado para crianças Bugaboo turtle by Nuna.

NUNCA utilize um sistema de retenção melhorado para crianças Bugaboo turtle by Nuna em segunda mão ou cujo histórico não conheça porque poderá ter danos estruturais que colocam a segurança da sua criança em perigo.

NUNCA utilize cordas ou outros substitutos para fixar o sistema de retenção melhorado para crianças Bugaboo turtle by Nuna no veículo ou prender a criança no sistema de retenção melhorado para crianças Bugaboo turtle by Nuna.

Lista de peças

Certifique-se de que todas as peças estão disponíveis antes da montagem. Se faltar qualquer peça, contacte a Nuna (ver página 276 para obter mais informações). Não são necessárias ferramentas para a montagem.

- | | |
|---|---|
| 1 Suporte da cabeça | 15 Conetor ISOFIX |
| 2 Almofada do banco | 16 Indicador da estrutura |
| 3 Guias laterais | 17 Guias ISOFIX |
| 4 Almofada redutora | 18 Guias ISOFIX |
| 5 Cinto de ajuste | 19 Botão de ajuste do apoio de carga A |
| 6 Botão de ajuste | 20 Indicador do apoio de carga |
| 7 Fivela de segurança | 21 Botão de ajuste do apoio de carga B |
| 8 Correias do cinto de segurança dos ombros | 22 Botão de libertação do sistema de retenção melhorado para crianças |
| 9 Montagem da cobertura | 23 Bloqueio |
| 10 Cobertura | |
| 11 Asa | |
| 12 Botão da asa | |
| 13 Guia lateral | |
| 14 Asa de libertação do carrinho de bebé | |

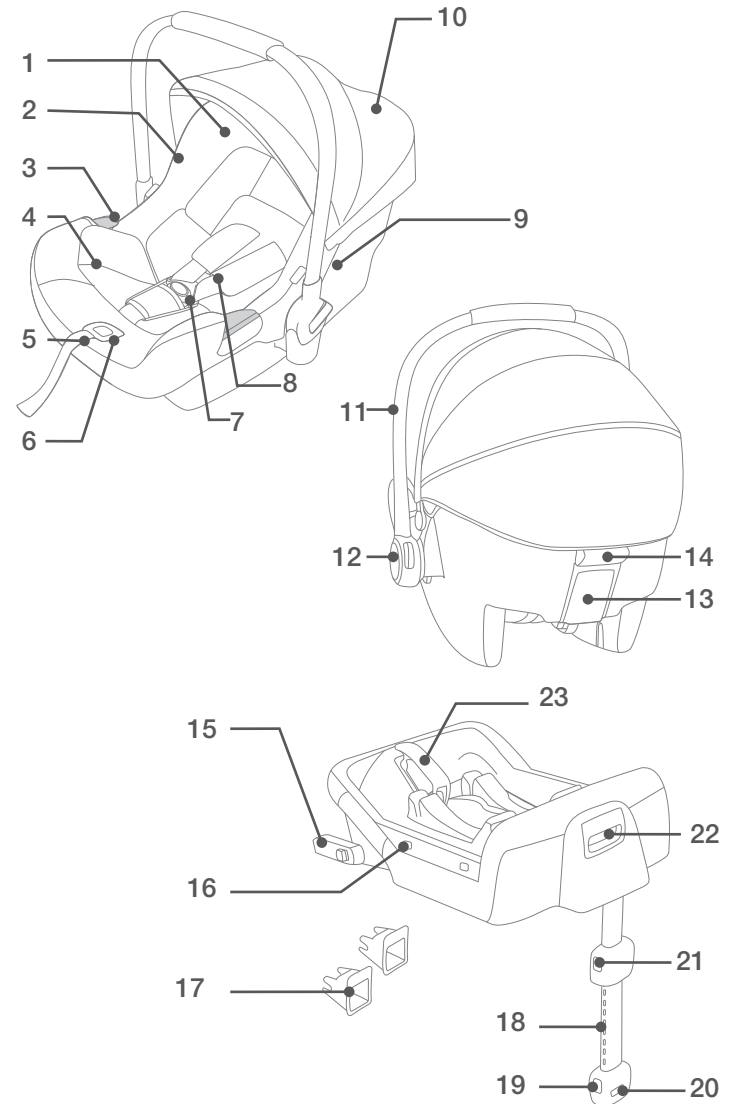

Utilização do produto

Preocupações com a instalação

Este sistema de retenção melhorado para crianças Bugaboo turtle by Nuna com base é adequado para bancos de veículos com pontos de fixação ISOFIX i-Size.

(1)

NÃO coloque o sistema de retenção melhorado para crianças Bugaboo turtle by Nuna virado para trás no banco da frente com o airbag ativo. Poderão ocorrer lesões graves ou morte. (2) Consulte o manual do proprietário do veículo para obter mais informações.

NÃO instale este sistema de retenção melhorado para crianças Bugaboo turtle by Nuna nos bancos do veículo virado de lado ou para trás em relação à direção de movimento do veículo. (3)





Recomendamos que instale este sistema de retenção melhorado para crianças Bugaboo turtle by Nuna no banco traseiro do veículo. (4)

NÃO instale este sistema de retenção melhorado para crianças Bugaboo turtle by Nuna em bancos do veículo instáveis durante a instalação.

Ajuste da asa

- 1 Pode ajustar a asa do sistema de retenção melhorado para crianças Bugaboo turtle by Nuna em 3 posições. Posição de balanço. (5) -1 Posição da cadeira de bebé. (5) -2 Posição para transporte do carrinho de bebé, manual ou carro. (5) -3
- 2 Para ajustar a posição da asa, aperte os botões da asa em ambos os lados para a libertar. (6) -1
- 3 Rode a asa até ouvir um estalido em qualquer uma das 3 posições. (6) -2

Instalação com base

- 1 Abra o apoio de carga do compartimento de armazenamento. (7)
 - 2 Encaixe as guias ISOFIX nos pontos de fixação ISOFIX. (8) As guias ISOFIX podem proteger a superfície do banco do veículo contra torções. Também podem orientar os conetores ISOFIX.
 - 3 Rode os conetores ISOFIX 180 graus até estarem na direção das guias ISOFIX. (9)
 - 4 Alinhe os conetores ISOFIX com as guias ISOFIX e, em seguida, encaixe ambos os conetores ISOFIX nos pontos de fixação ISOFIX. (10)
-  Certifique-se de que ambos os conetores ISOFIX estão instalados de forma segura nos pontos de fixação ISOFIX. Deve ouvir dois cliques audíveis e as cores dos indicadores em ambos os conetores ISOFIX devem estar completamente verdes. (10) -1
 -  Certifique-se de que a base é instalada em segurança ao encaixar em ambos os conetores ISOFIX.
- 5 Depois de colocar a base no banco do veículo, abra o apoio de carga para o chão (11). Quando o indicador do apoio de carga está verde, significa que está instalado corretamente, vermelho significa que está instalado incorretamente. (11)
-  O apoio de carga tem 24 posições. Quando o indicador do apoio de carga está vermelho, isto significa que o apoio de carga está na posição errada.
 -  Certifique-se de que o apoio de carga está fixo ao premir na parte frontal da base.
 -  Para encurtar o apoio de carga, aperte o botão de libertação do apoio de carga e puxe o apoio de carga para cima. (11)-1 A base completamente montada aparcoma (12)

- ⚠ Tem de instalar e bloquear os conectores ISOFIX nos pontos de fixação ISOFIX. (12)-1
- ⚠ Tem de instalar o apoio de carga corretamente com o indicador verde. (12)-2
- 6 Para retirar a base, prima o botão de bloqueio secundário (13)-1 primeiro e, em seguida, o botão (13)-2 dos conectores de fecho antes de remover a base do banco do veículo.
- 7 Prima o botão de libertação ISOFIX para dobrar o ISOFIX. (14)
- 8 Empurre o sistema de retenção melhorado para crianças Bugaboo turtle by Nuna para a base (15), se o sistema de retenção melhorado para crianças Bugaboo turtle by Nuna estiver fixo, o indicador do sistema de retenção melhorado para crianças Bugaboo turtle by Nuna fica verde. (16)
- ⚠ Levante o sistema de retenção melhorado para crianças Bugaboo turtle by Nuna para verificar se está fixo na base.
- 9 Para libertar o sistema de retenção melhorado para crianças Bugaboo turtle by Nuna, puxe o sistema de retenção melhorado para crianças enquanto aperta o botão de libertação do sistema de retenção melhorado para crianças Bugaboo turtle by Nuna. (17)

Ajuste da altura

para o apoio de cabeça e as correias do cinto de segurança dos ombros

Verifique se as correias do cinto de segurança dos ombros estão na altura adequada. Selecione as ranhuras adequadas para as correias do cinto de segurança dos ombros de acordo com a altura da criança.

- ⚠ As correias do cinto de segurança dos ombros têm de entrar nas ranhuras mais perto dos ombros da criança





(18), mas não acima da linha dos ombros. (19)

- ⚠ Se as correias do cinto de segurança dos ombros não estiverem na altura adequada, a criança poderá ser ejetada do sistema de retenção melhorado para crianças Bugaboo turtle by Nuna em caso de acidente.

Aperte a alavanca de ajuste do apoio de cabeça (20), entretanto levante ou empurre o apoio de cabeça até encaixar numa das 7 posições. As posições do apoio de cabeça aparm como (21).

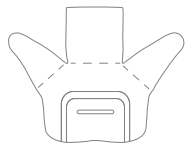
Fixar a criança

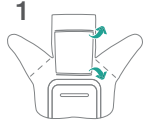
Utilização da almofada redutora

 <p>Recomendamos a utilização da almofada redutora completa enquanto o bebé tiver menos de 60 cm ou até a ultrapassar. A almofada redutora aumenta a proteção contra impactos laterais.</p>		
 <p>Retire a parte do corpo da almofada redutora quando os ombros da criança já não couberem confortavelmente.</p>	 <p>Retire a almofada redutora ao retirar os velcro para ter mais espaço quando a criança não couber confortavelmente.</p>	  <p>1 2</p> <p>Pode utilizar a almofada separadamente sem estar instalada na almofada redutora para apoiar as costas da criança para maior conforto.</p>

Depois de colocar a criança na cadeira, verifique se as correias do cinto de segurança dos ombros estão na altura correta.

- 1 Enquanto prime o botão de ajuste localizado na parte frontal do sistema de retenção melhorado

- para crianças Bugaboo turtle by Nuna, puxe completamente as duas correias do cinto de segurança dos ombros do sistema de retenção melhorado para crianças Bugaboo turtle by Nuna. (22)
- 2 Abra a fivela dos cintos de segurança ao premir o botão vermelho. (23)
 - 3 Coloque a criança no sistema de retenção melhorado para crianças Bugaboo turtle by Nuna e feche a fivela. (25) Consulte. (24)
 - 4 4 Aperte as correias do cinto de segurança dos ombros ao puxar as cintas de ajuste. (26)
- !** Certifique-se de que o espaço entre a criança e as correias do cinto de segurança dos ombros é cerca da espessura de uma mão.

Cobertura

- 1 Abra a pala debaixo do arco da cobertura frontal (27)
- 2 Retire o "pala inteligente" extensível entre as duas camadas da pala (28)
- 3 Instale os ímanes em cada canto na parte frontal do banco do veículo (29)
- 4 Pode abrir o "Peek-a-boo" nas costas para ventilação (30)

Destacar a almofada do banco da cobertura

- 1 Destaque os encaixes para desmontar a cobertura, prima o botão na montagem da cobertura e retire o arco da cobertura. (31)
- 2 Puxe as peças de fixação debaixo da borda do banco para fora (32).
- 3 Prima o botão vermelho para desengatar a fivela (23). Retire a almofada redutora e a correia da zona genital.

- 4 Destaque a banda elástica do apoio de cabeça e, em seguida, retire o apoio de cabeça.
- 5 Retire a almofada da cadeira do botão de ajuste conforme mostrado em (33).
- 6 Retire a almofada da cadeira do botão de libertação da cadeira de bebé conforme mostrado em (34).

Instalação sem base

- 1 NÃO instale este sistema de retenção melhorado para crianças Bugaboo turtle by Nuna em bancos do veículo com cintos abdominais. (35)
 - 2 Este sistema de retenção melhorado para crianças Bugaboo turtle by Nuna é adequado para bancos do veículo apenas com um cinto de segurança de 3 pontos com retrator (sem base). (36)
 - 3 Coloque o sistema de retenção melhorado para crianças Bugaboo turtle by Nuna no banco do veículo pretendido. Puxe o cinto de segurança do veículo e bloqueie-o na fivela do veículo, deslizando o cinto abdominal para as guias laterais do sistema de retenção melhorado para crianças Bugaboo turtle by Nuna. (37)
- !** Não pode utilizar o sistema de retenção melhorado para crianças Bugaboo turtle by Nuna se a fivela do cinto de segurança do veículo (extremidade fêmea da fivela) for muito grande para fixar o sistema de retenção melhorado para crianças Bugaboo turtle by Nuna. (37)
- 4 Deslize o cinto diagonal para a guia traseira. (38)
 - 5 Puxe o cinto do ombro do veículo para apertar o sistema de retenção melhorado para crianças Bugaboo turtle by Nuna de forma segura e firme. (39)

6 Tem de nivelar a linha de nivelamento da cadeira para o chão quando o sistema de retenção melhorado para crianças Bugaboo turtle by Nuna está instalado. (41)

! Estique o cinto de segurança do veículo o mais possível, verificando se não está solto ou torcido.

! Depois de instalar o sistema de retenção melhorado para crianças Bugaboo turtle by Nuna, verifique sempre se os cintos do veículo estão corretamente direcionados e apertados em segurança na fivela do veículo. (40)

Instalação no avião

! Note que a segurança da criança ao não cumprir o manual de instalação e instrução não está garantida.

! Note que a instalação da cadeira de bebé numa cadeira de avião difere da instalação no banco de um veículo.

! Note que o acessório "Cinto abdominal" de 2 pontos só é permitido num avião.

! Note que a cadeira de bebé tem de permanecer no banco do avião mesmo quando desocupada.

! Note que só pode utilizar a cadeira do bebé num banco de passageiro autorizado pela companhia aérea.

! Avisos para não utilizar a cadeira de bebé na área de abertura do airbag. (2)

! Note que só deve instalar a cadeira de bebé virada para trás em bancos de passageiros virados para a frente. (42)

Como instalar a cadeira de bebé com o cinto de segurança do banco do avião:

1 Coloque o módulo da cadeira de bebé na direção oposta à do voo no banco do passageiro.

2 Certifique-se de que a asa de transporte está na posição superior.

3 Coloque o cinto de segurança em ambas as guias do cinto azul claro.

4 Feche o cinto de segurança (consulte as instruções de segurança da companhia aérea).

5 Aperte o cinto de segurança ao puxar a extremidade do cinto. (43)

! A fivela do cinto de segurança nunca deve ficar dentro das guias do cinto azul claro. (44)

Remoção:

Abra o cinto de segurança do banco do passageiro (consulte as instruções de segurança da companhia aérea).

Já pode tirar a cadeira de bebé do banco do passageiro.

Limpeza e manutenção

Limpe a estrutura, as peças plásticas e o tecido com um pano humedecido, mas não utilize produtos abrasivos ou lixívia. Não utilize lubrificantes de silicone porque atraem sujeira.

Para garantir a utilização de longa duração, limpe este produto com um pano suave e absorvente depois de o utilizar em tempo chuvoso.

Consulte as etiquetas de cuidados colocadas nos produtos têxteis para ver as instruções de lavagem e secagem.

É normal o tecido perder a cor devido ao sol e apresentar desgaste após um longo período de utilização mesmo quando utilizado normalmente.

Por razões de segurança, utilize apenas peças originais da Nuna.

Verifique regularmente se todas as funções trabalham corretamente. Se alguma peça estiver torcida, partida ou em falta, deixe de utilizar este produto.

As informações apresentadas neste manual estão sujeitas a alterações sem aviso prévio. A Bugaboo International BV não se responsabiliza por omissões ou erros técnicos existentes. O produto adquirido poderá diferir do produto descrito neste manual do utilizador. Pode solicitar os manuais do utilizador mais rntes ao nosso departamento de assistência técnica ou em www.bugaboo.com.

© 2019 Bugaboo International BV. BUGABOO, BUGABOO FOX, BUGABOO CAMELEON, BUGABOO BEE, BUGABOO DONKEY, BUGABOO BUFFALO, RUNNER, BUGABOO BOXER e os logótipos Bugaboo são marcas registadas. Os carrinhos de bebé Bugaboo® estão patenteados e têm o design protegido.