

# babyton™

## КОЛЯСКА ПРОГУЛОЧНАЯ FUSION

артикул B818

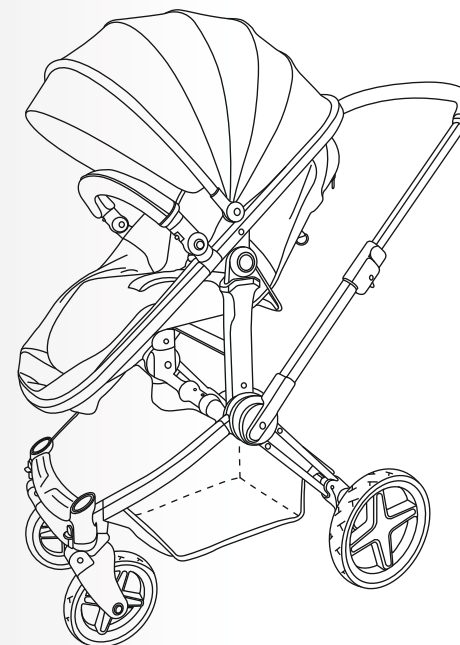

## ИНСТРУКЦИЯ ПО ЭКСПЛУАТАЦИИ

Перед использованием внимательно прочитайте инструкцию и сохраните ее для дальнейшего использования

Импортер и уполномоченная организация по претензиям к изготовителю от потребителя по  
качеству продукции ПАО "Детский мир"  
Юр. адрес: РФ, 119415, г. Москва, проспект Вернадского, д.37, корпус 3

Соответствует требованиям ТР ТС 007/2011  
«О безопасности продукции, предназначенной для детей и подростков»

EAC

## Уважаемый покупатель!

Поздравляем с приобретением коляски для вашего ребенка. Коляска предназначена для детей от рождения до 3х лет, весом не более 15кг. Обращаем внимание, что производитель имеет право изменять спецификацию без предварительного предупреждения.

Особенности данной коляски:

- Перекидная ручка
- Регулируемая высота ручки
- Цельный капор
- 3 положения спинки
- Амортизаторы передних колес со свободным и фиксированным ходом
- Амортизаторы задних колес с тормозом
- Шасси совместимо с положениями «люлька» и «сиденье», направление можно менять

### СБОРКА



Передние колеса\*2



Бампер

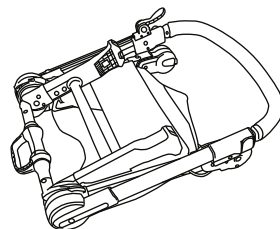

Рама



Задние колеса\*2

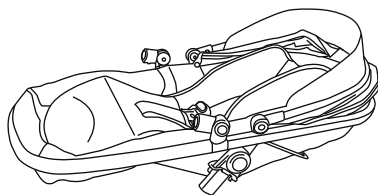

Сиденье



Козырек капора

#### 1. ОТКРЫТИЕ РАМЫ

Потяните вверх ручку для переноски, разложите переднее и заднее шасси, затем поднимите адаптеры для сиденья до щелчка.

## ВНИМАНИЕ!!!

1. Всегда проверяйте, зафиксирован ли рычаг тормоза, когда Вы не везете коляску.
2. Всегда закрепляйте ребенка ремнями безопасности во избежание получения травмы.
3. Никогда не оставляйте ребенка без присмотра.
4. Не позволяйте ребенку подниматься или опускаться в коляске самостоятельно.
5. Не поднимайте и не носите коляску, когда ребенок находится в ней, коляска может соскользнуть или поручень может выпасть, а также никогда не поднимайте коляску за поручень. (это может привести к поломке).
6. Регулировать высоту спинки может только взрослый.
7. Не перевозите в коляске более, чем одного ребенка.
8. Не пользуйтесь коляской на склонах, лестницах, неровной дороге и на других опасных поверхностях.
9. Максимально допустимая нагрузка 15 кг.
10. Предельно допустимый вес корзины под рамой не превышает 2 кг.

Сборка коляски должна производиться только взрослыми людьми. Существует опасность удушья полимерной упаковкой. Убедитесь в том, что упаковка убрана из поля досягаемости ребенка. Перед использованием убедитесь, что все детали надежно закреплены, фиксаторы и блокираторы надежно фиксируют положение коляски. Тормоз эффективен только на ровной поверхности, поэтому никогда не оставляйте коляску на наклонной поверхности. Не используйте коляску во время катания на роликах и т.п. Периодически проверяйте, чтобы одежда ребенка не могла зацепиться за выступающие элементы коляски. Никогда не закрепляйте дополнительно люльку или другие аксессуары, не рекомендованные изготовителем коляски. Перед тем, как перемещать по лестнице вниз/вверх коляску, обязательно выньте из нее ребенка. Строго соблюдайте рекомендации изготовителя касательно весовой нагрузки на коляску. Используйте запасные части, только одобренные изготовителем.

Сохраните эту инструкцию для дальнейшего использования.

## 7. СКЛАДЫВАНИЕ КОЛЯСКИ

- а) Снимите сиденье, переведите ручку в самое низкое положение, как показано на рис. 7В.
- б) Поднимите запирающий крючок, чтобы раскрыть его, затем откиньте ручку назад к задним колесам.
- в) Поверните ручку для переноски вперед, как показано на рис. 7С, поднимите коляску за нее таким образом, чтобы переднее и заднее шасси автоматически сошлись, как показано на рис. 7Д.

**ВНИМАНИЕ!** Не позволяйте ребенку находиться в коляске во время складывания во избежание несчастных случаев. Разблокируйте передние колеса перед складыванием. Снимайте сиденье перед складыванием во избежание поломки коляски.

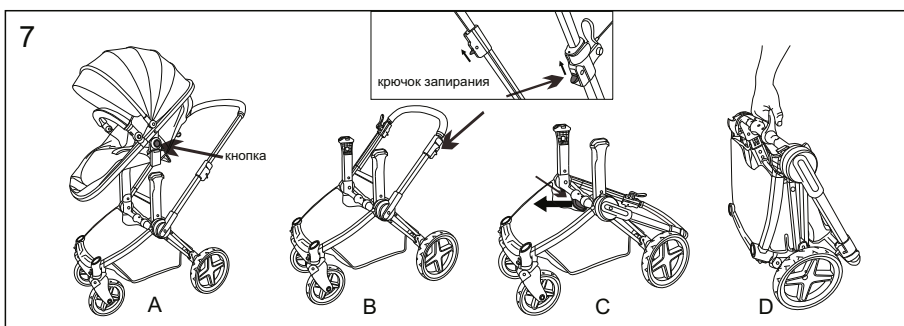

## ВНИМАНИЕ!!!

Металлические и пластмассовые детали коляски протирайте влажной тканью, смоченной в мыльном растворе без отбеливателей, растворителей или абразивных средств, а затем сухой тканью. Чехлы стирайте, соблюдая знаки ухода на вшивных ярлыках. Коляску, которая подверглась воздействию влаги, обязательно протрите сухой тканью.

Влажные тканевые части сушить в расправленном виде на коляске. Все соединения периодически очищайте от грязи и пыли. Оси колес очищайте от грязи и смазывайте силиконовыми смазками. Это поможет продлить срок службы и избавит от скрипа, который может возникнуть в процессе эксплуатации. Не допускайте образования ржавчины. Не перевозите на подножках, осях и на других выступающих деталях коляски другого ребенка, а также любые посторонние предметы! Не допускайте перегруза!

## ВНИМАНИЕ!!!

Сохраняйте ярлыки или упаковку с информацией об изготовителе

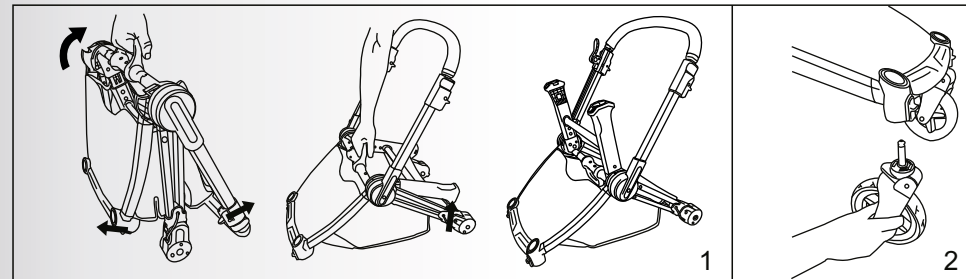

## 2. УСТАНОВКА ПЕРЕДНИХ КОЛЕС

1. Вставьте оси передних колес в отверстия в передних втулках до щелчка. Для снятия колес нажмите на кнопку быстрого извлечения.
2. Для фиксации нажмите на стопперы на передних колесах. Поднимите стоппер для свободного хода.



## 3. УСТАНОВКА ЗАДНИХ КОЛЕС

Сборка, разборка и использование осуществляется, как показано на рис.3. Убедитесь, что оси задних колес вошли в отверстия в задних втулках до щелчка. Для снятия колес нажмите на кнопку быстрого извлечения, как показано на рис. 3В. Для блокировки хода коляски потяните за ручной тормоз, как показано на рис. 3С. Для разблокировки хода коляски снимите ручной тормоз, как показано на рис. 3Д.

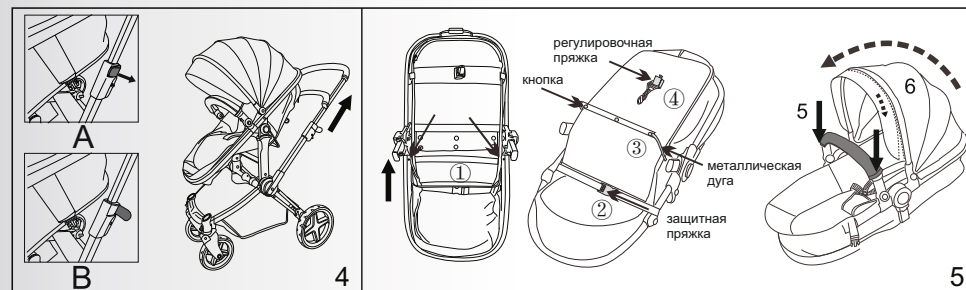

#### 4. РЕГУЛИРОВКА РУЧКИ

Чтобы отрегулировать высоту ручки, потяните за пластиковые колпачки с обеих сторон, как показано на рис. 4А. Выберите подходящую высоту ручки, как показано на рис. 4В, затем зафиксируйте пластиковые колпачки. Во время сборки коляски ручка должна находиться в самом низком положении.

#### 5. СБОРКА ЛЮЛЬКИ И БАМПЕРА

1. Вставьте трубки сиденья в трубки подножки.

**ВНИМАНИЕ! Убедитесь, что в трубке нет пружины.**

2. Защелкните замок.

**ВНИМАНИЕ! Убедитесь, что замок закрыт перед использованием сиденья.**

3. Закрепите текстильное сиденье на металлической дуге.

**ВНИМАНИЕ! Убедитесь, что текстильное сиденье надежно закреплено на металлической дуге.**

4. Раскройте регулировочную пряжку в верхнем положении.

**ВНИМАНИЕ! Убедитесь, что пряжка находится в верхнем положении перед использованием сиденья.**

5. Вставьте передний бампер в отверстия в сиденье до щелчка.

Для извлечения бампера нажмите на кнопки на сиденье.

**ВНИМАНИЕ! Всегда проверяйте, закреплен ли передний бампер.**

6. Застегните молнию между краем капора и текстильной обивкой на спинке сиденья. Потяните вперед, чтобы раскрыть капор.

7. Вставьте коннекторы сиденья в отверстия с двух сторон до щелчка. Сиденье можно снять, нажав на большую кнопку и подняв его.

**ВНИМАНИЕ! Никогда не оставляйте ребенка в сиденье во время сборки или смены направления люльки.**

8. Направление положения люльки можно менять.

9. Чтобы перекинуть ручку поднимите рычаг с обеих сторон и толкните ручку вперед.

10. Спинку можно регулировать в трех положениях: сидение, лежание и сон. Спинка регулируется нажатием большой кнопки.

11. Используйте кнопку для регулировки спинки, нажмите или потяните для плавной регулировки положения.

12. Сидячий блок можно переводить в положение люльки.

а) Расстегните ремень с задней стороны сиденья, рис.12А;

б) Поднимите регулировочную пряжку наверх;

в) Сиденье можно перевести в положение люльки для сна, нажав на большую кнопку.

**ВНИМАНИЕ! Никогда не оставляйте ребенка в сиденье во время сборки и смены направления люльки. Убедитесь, что люлька находится в горизонтальном положении для безопасности вашего ребенка.**

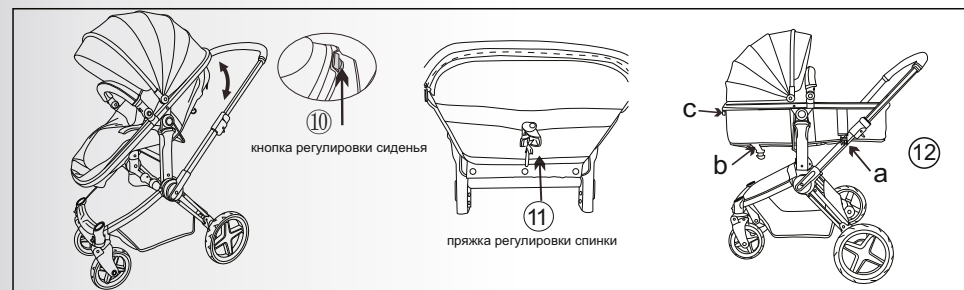
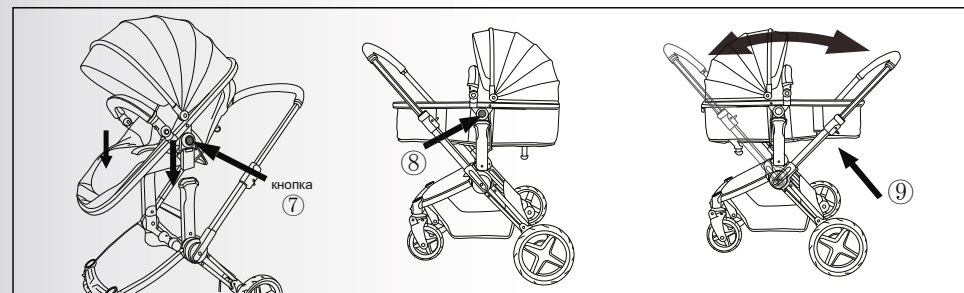

#### 6. ИСПОЛЬЗОВАНИЕ РЕМНЕЙ БЕЗОПАСНОСТИ

1. Для фиксации застегните ремни, как показано на рисунке 6 (схемы 1-1, 1-2, 1-3); Чтобы расстегнуть ремни, нажмите на среднюю кнопку на пластиковой пряжке.

2. Регулировка длины ремней безопасности. Чтобы укоротить ремень, потяните ремень «2» и затяните ремень «3», как показано на рис. 6 (схема 1-5). Чтобы удлинить, потяните за верхнюю часть ремня «2» и затяните ремень «1», как показано на рисунке.

3. Пятиточечные ремни безопасности могут обеспечить безопасность вашего ребенка. Убедитесь, что пряжка ремня безопасности правильно зафиксирована перед началом использования.

**ВНИМАНИЕ! Не используйте сломанные или поврежденные ремни безопасности. Всегда используйте ремни безопасности, когда ребенок сидит в коляске. Ремень не сможет оказать должную степень безопасности, если он слишком длинный.**

