

Nuovita

Con l'amore e la cura

GIRO LUX

ПРОГУЛОЧНАЯ КОЛЯСКА

ИНСТРУКЦИЯ ПО ЭКСПЛУАТАЦИИ

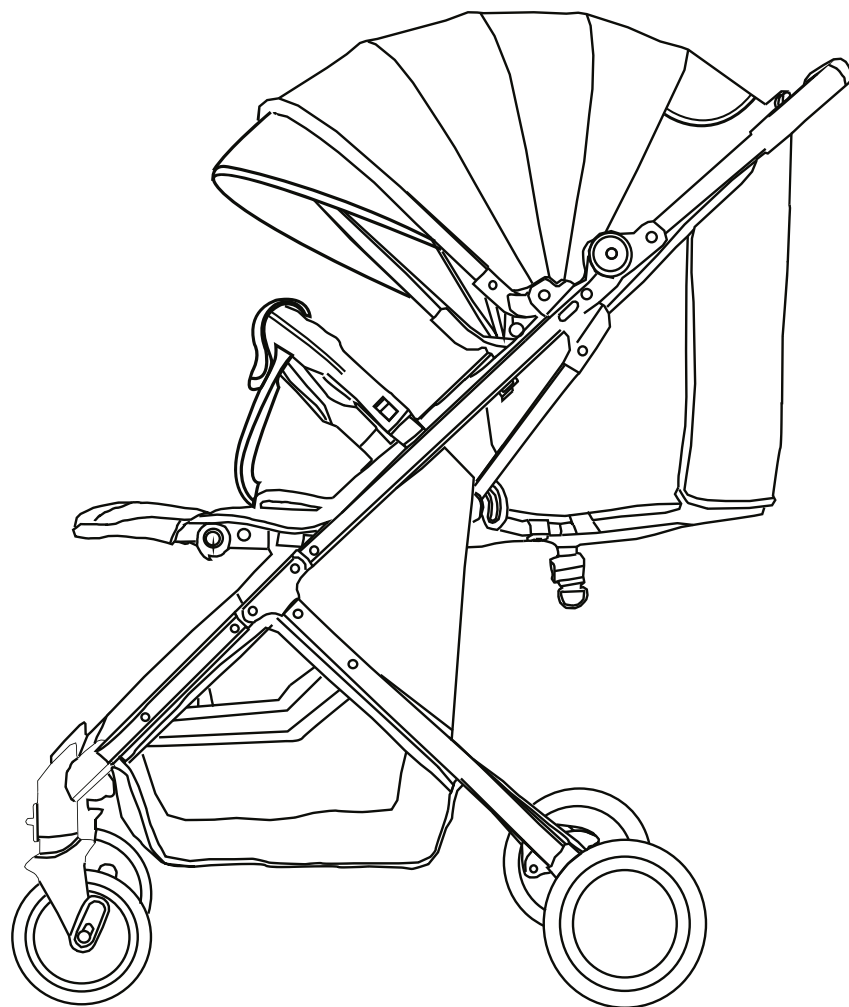

ВАЖНО: перед использованием изделия внимательно прочитайте данную инструкцию и сохраните ее. Не соблюдение данной инструкции может повлиять на безопасность Вашего ребенка.

ДЕТАЛИ



Переднее колесо - 2 шт.

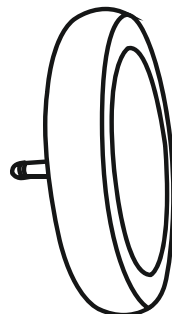

Заднее колесо - 2 шт.



Передний бампер - 1 шт.

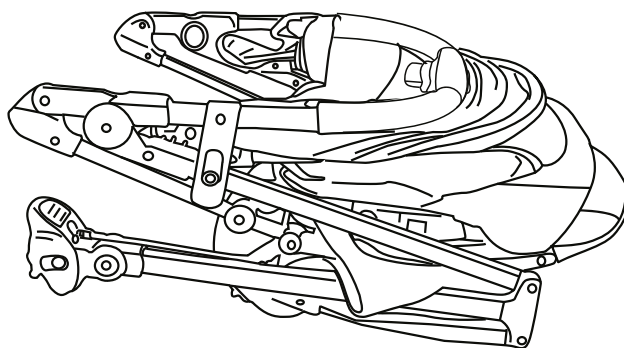

Рама коляски - 1 шт.

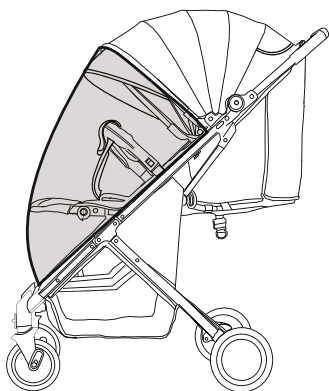

Москитная сетка - 1 шт.

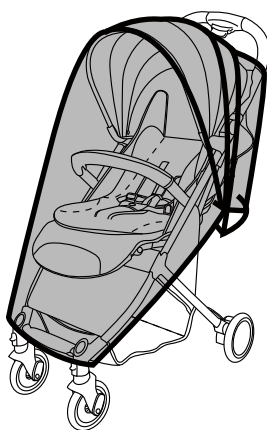

Дождевик - 1 шт.

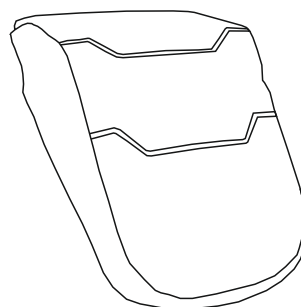

Накидка на ноги - 1 шт.

РЕКОМЕНДАЦИИ ПО ТЕХНИКЕ БЕЗОПАСНОСТИ

ВАЖНО: Безопасность ребенка полностью на вашей ответственности.

1. Изделие предназначено для детей возрастом от 6 месяцев и до достижения ими веса 15 кг.
2. Опасно оставлять ребенка без присмотра, даже на непродолжительное время.
3. Во избежание несчастных случаев всегда используйте ремни безопасности.
4. Любой груз, прикрепленный к ручке коляски, влияет на ее устойчивость.
5. Никогда не оставляйте коляску без присмотра на дороге с крутым уклоном, лестнице, эскалаторе, песке, пляже, неровной или грунтовой дороге.
6. Не поднимайте коляску с сидящим в ней ребенком.
7. Никогда не разрешайте ребенку вставать в коляске. Ребенок должен сидеть на сиденье.
8. Перед эксплуатацией прогулочной коляски убедитесь, что все детали зафиксированы.
9. Утилизируйте упаковку. Не позволяйте детям с ней играть. Если ребенок наденет ее на себя, она может вызвать удушье или асфиксию.
10. Регулярно проверяйте винты и заклепки.
11. Перегрузка, неправильное складывание и использование неоригинальных аксессуаров или запчастей могут повредить или сломать коляску и сделать ее небезопасной.
12. Не сажайте в эту коляску больше одного ребенка, не перегружайте ее товарами или аксессуарами. Нельзя вешать на ее ручку сумки и другие предметы. Корзина предназначена для перевозки груза до 3 кг, распределенного равномерно.
13. Не оставляйте ребенка под дождевиком в помещении, в жарких условиях или возле источника тепла, так как ребенок может перегреться.
14. Убедитесь, что все пользователи ознакомлены с инструкцией по использованию данного изделия.
15. Не используйте коляску не по назначению.
16. **Перед использованием убедитесь, что ремни находятся в исправном состоянии и надежно зафиксированы в спинке кресла**
17. Не разрешайте Вашему ребенку забираться в коляску без посторонней помощи, играть с ней или перевешиваться через нее.
18. Всегда пользуйтесь тормозами при остановке. Крепко держите коляску, когда находитесь рядом с движущимися транспортными средствами.
19. Соблюдайте осторожность при въезде и съезде с бордюров. Держите ребенка на руках и складывайте коляску, когда поднимаетесь или спускаетесь по лестнице или по эскалатору.
20. Убедитесь в том, что сложенная коляска хранится в недоступном для детей месте, так чтобы она не могла упасть и стать причиной травмы ребенка.
21. Держите коляску вдали от открытого огня.
22. Чехол для транспортировки храните в недоступном для детей месте.
23. Коляска всегда должна открываться и складываться легким движением без применения дополнительных усилий. Если это не так, не применяйте дополнительную силу - остановитесь и изучите внимательно инструкцию.

Уход

1. Регулярно очищайте капюшон/ремни безопасности/раму сиденья и корзину, протирайте их влажной тканью и вытирайте. Особенно загрязненные детали мойте разведенным в воде мягким моющим средством, затем сушите.
2. Сотрите грязь с рамы прогулочной коляски, затем протрите ее влажной тканью. Протрите коляску сухой тканью.
3. Не используйте отбеливатель. Подушку сиденья сушите в тени. Не подвергайте ее машинной сушке.
4. Не оставляйте прогулочную коляску под прямыми солнечными лучами.
5. Регулярно смазывайте шарниры и места сочленений, если это необходимо. Регулярная смазка движущихся частей продлевает срок службы коляски и способствует более легкому складыванию-раскладыванию. Смазывать надо умеренно, излишний слой смазки способствует прилипанию грязи. Замечание: для смазки используйте силиконовую смазку или спрей.

 Не отбеливать

 Ручная стирка при температуре не выше 40 °C

 Не гладить

 Не сушить в сушильной машине

 Не подвергать химической чистке

Дизайн и спецификация приобретенной вами коляски могут отличаться от изображенных на рисунке.

Рисунки приведены в качестве справочной информации, они могут отличаться от имеющегося у вас изделия.

ИНСТРУКЦИЯ

1. Раскладывание коляски

- Высвободите фиксатор (1a).
- Тяните раму вверх, пока рама не будет зафиксирована (до характерного щелчка), и убедитесь, что рама полностью разложена (1b)

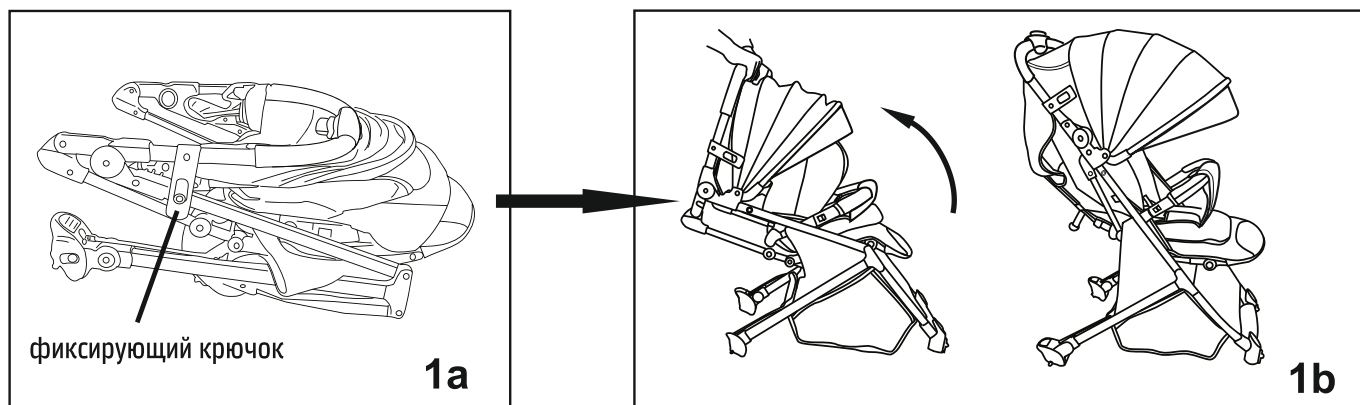

ВНИМАНИЕ! Перед сложением коляски убедитесь, что корзина для покупок пуста.

Не складывайте коляску если в корзине находятся какие-либо вещи.

2. Сложение коляски:

- Нажмите на кнопку и двигайте ее вперед, как показано на рисунке, чтобы разблокировать раму (2a).
- Толкайте раму вперед по кривой, пока блокиратор не прикрепится к стойке для крючка.
- Прогулочная коляска сложена и может стоять без опоры (2c).
- Что бы выдвинуть телескопическую ручку для перевозки, нажмите на кнопку (2d) и потяните ручку вверх.

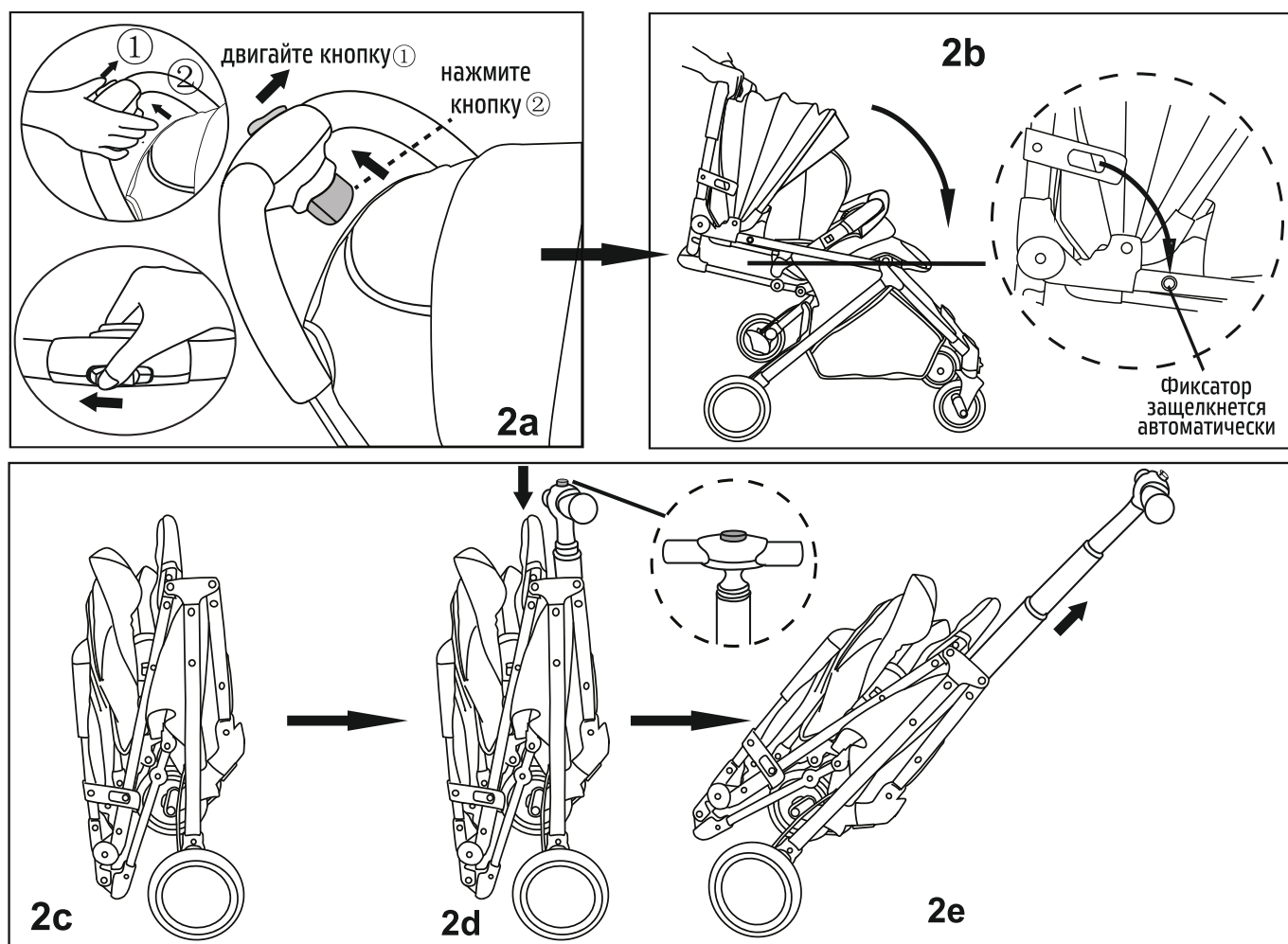

ИНСТРУКЦИЯ

3. Сборка и разборка передних колес (см. рис.). Вставьте оси передних колес в отверстия в трубке и нажмите до характерного щелчка. Нажмите кнопку эксцентрика, чтобы снять передние колеса.
 4. Сборка и разборка задних колес (как показано на рисунке), вставьте оси колес в предназначенные для них отверстия. Должен раздаться щелчок. Нажмите кнопку эксцентрика, чтобы снять задние колеса.
 5. Установка и снятие переднего бампера. Вставьте края переднего бампера в отверстия с обеих сторон. Должен раздаться щелчок. Нажмите на кнопки фиксаторов с обеих сторон, чтобы снять передний бампер.
 6. Тормоз колес. Когда надо поставить коляску, нажмите на красную педаль тормоза, металлический штырек будет вставлен в ступицу колеса, и колеса будут заблокированы. Чтобы разблокировать тормоз, нажмите на зеленую педаль.
- Если необходимо, отрегулируйте тормоз с помощью регулятора, который находится на тормозном тросе. Для доступа к нему расстегните молнию тканевой части корзины, которая огибает металлический каркас.

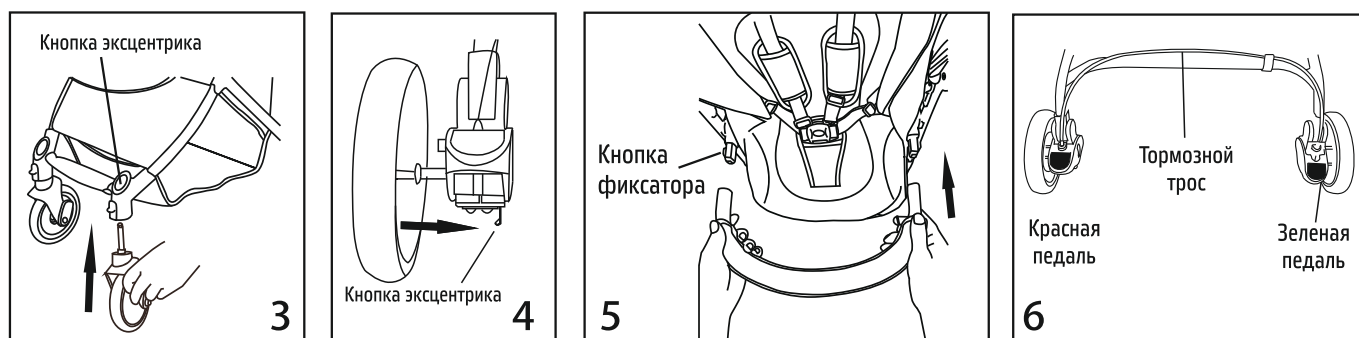

7. Фиксация передних колес. Нажмите на кнопку, колеса зафиксируются в положении «прямо». Отожмите кнопку вверх, чтобы колеса двигались свободно.
8. Регулировка подножки. Нажмите кнопки с обеих сторон для регулировки ее высоты.
9. Регулировка спинки (см. рис.). Возьмитесь за кнопку регулировки, потяните вниз пластиковый круг и толкайте спинку вверх, чтобы уменьшить угол ее наклона. Чтобы увеличить угол ее наклона, тяните ее в противоположном направлении.
10. Наденьте москитную сетку, как показано на рис. 10.

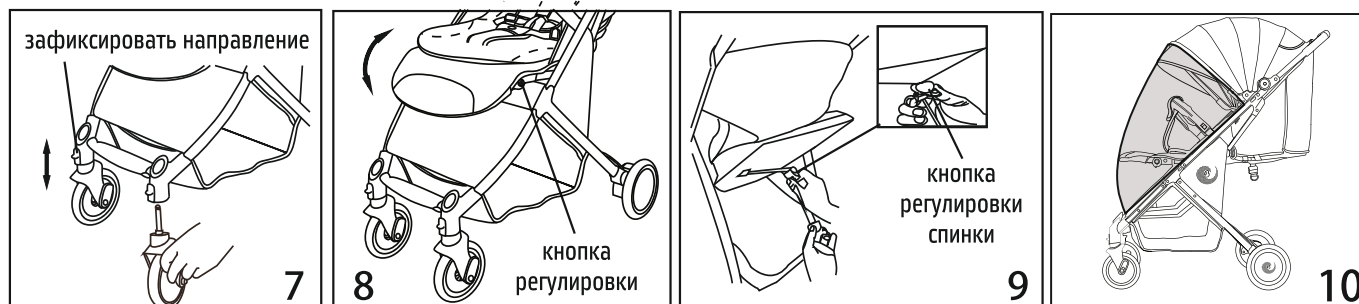

11. Крепление ремней безопасности. Осуществляйте сборку поэтапно (см. рис. 11-1, 2, 3, 4). Нажмите на кнопку замка, чтобы расстегнуть ремни.

Регулировка ремней безопасности (11-5). Чтобы укоротить ремни, вытяните петлю 2 тканевого ремня 1 затем тяните тканевый ремень 3. Повторяйте, пока не будет достигнута нужная длина.

Что бы удлинить ремни, вытяните петлю 2 тканевого ремня 3, затем тяните тканевый ремень 1. Повторяйте, пока не будет достигнута нужная длина.

ВНИМАНИЕ!

Перед использованием убедитесь, что ремни находятся в исправном состоянии и надежно зафиксированы в спинке кресла

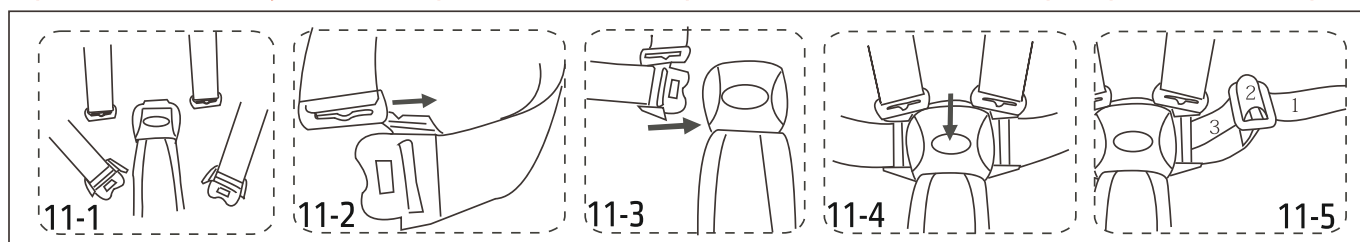

ИНСТРУКЦИЯ

ВАЖНО: Пожалуйста, сохраните эту инструкцию для последующего использования.

Эта инструкция гарантирует правильную сборку и эксплуатацию детской прогулочной коляски с целью избежать несчастных случаев и травм или поломки коляски.

Неправильная эксплуатация детской коляски может быть опасна.

- Пожалуйста, всегда проверяйте, застегнуты ли ремни безопасности, когда ребенок находится в коляске.
- Избыточная нагрузка, неправильное складывание, использование не оригинальных деталей может повредить коляску.
- Перед использованием проверьте наличие и исправность всех замков и фиксаторов.
- Не оставляйте ребенка в коляске без присмотра.
- Не позволяйте ребенку дотрагиваться до каких бы то ни было движущихся деталей при складывании, раскладывании или регулировке коляски.
- Не поднимайте коляску на эскалаторе или по лестницам, если ребенок находится в коляске. Не пользуйтесь коляской в опасных местах, например, на неровной поверхности.
- Не позволяйте ребенку стоять в коляске.
- Максимальная нагрузка на коляску: 15 кг
- Максимальная нагрузка на корзину: 4,5 кг.
- Любой груз, прикрепленный к ручке, спинке или по бокам коляски, может нарушить устойчивость коляски.
- Очищайте пластиковые детали коляски влажной тряпкой. Не используйте абразивные средства или отбеливатели.
- Прекратите использование коляски в случае, при обнаружении разбалансированных или поврежденных деталей.
- Коляска рассчитана на детей в возрасте от 6 до 36 месяцев.
- Не используйте в коляске дополнительный матрас толщиной более 10 мм.
- Внимательно ознакомьтесь с настоящей инструкцией до начала использования и сохраните ее для дальнейшего обращения. Безопасность вашего ребенка зависит от соблюдения настоящих рекомендаций.
- Храните коляску вдали от огня.
- Всегда следуйте правилам эксплуатации лифтов и эскалаторов с детской коляской.

ВНИМАНИЕ! Перед сложением коляски убедитесь, что корзина для покупок пуста. Не складывайте коляску если в корзине находятся какие-либо вещи.

ВНИМАНИЮ ПОКУПАТЕЛЯ!

Сохраните упаковку изделия в течение 14 дней со дня покупки.
Обязательным условием возврата является сохранность товарного вида изделия (упаковочные материалы, инструкции, товарные этикетки, бирки и тд)

Не соблюдение техники безопасности, правил ухода и эксплуатации коляски приведут к повышенному износу или поломке изделия и отказу в дальнейшем гарантийном обслуживании.

Nuovita

Con l'amore e la cura

Представительство и сервисный центр Nuovita:
Адрес: г. Москва, 1-й институтский проезд, д. 3, стр. 10
Телефон: 8 800 777-85-33
www.nuovita.ru
info@nuovita.ru