

8+

TITANS RETURN

BLUNDERBUSS & BROADSIDE

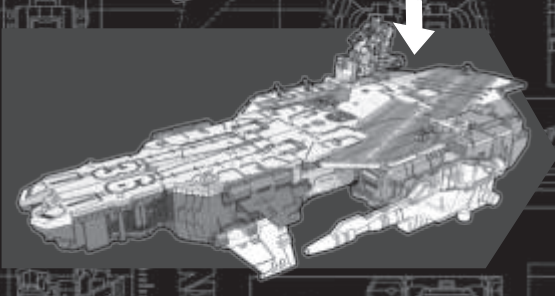

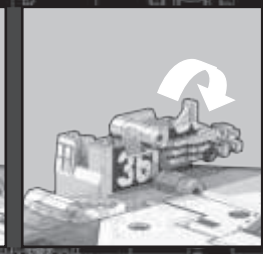
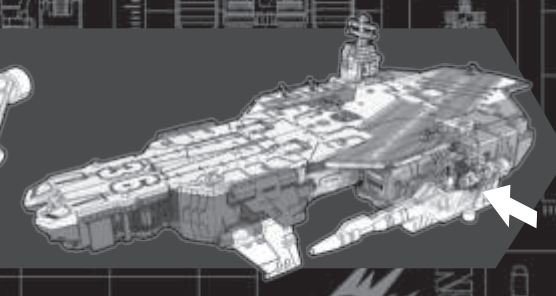
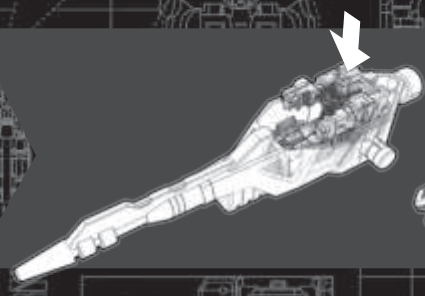
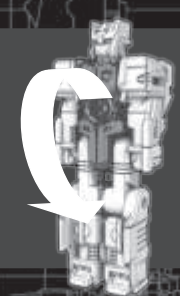
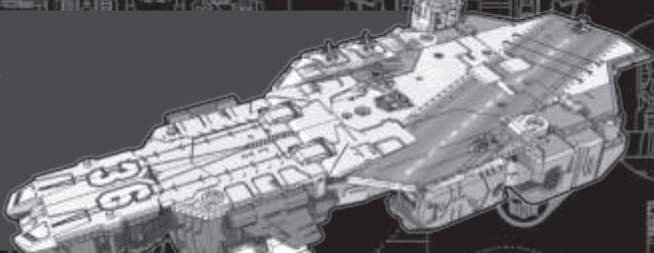
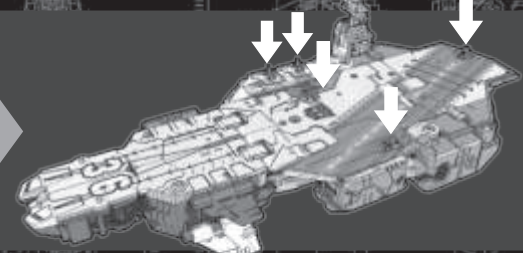
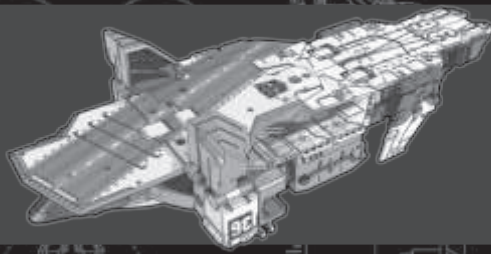
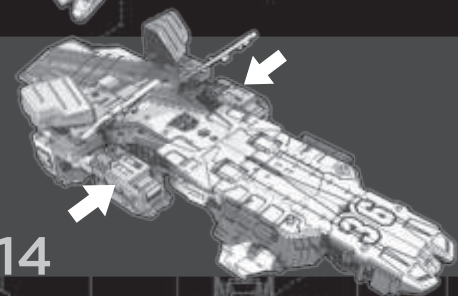
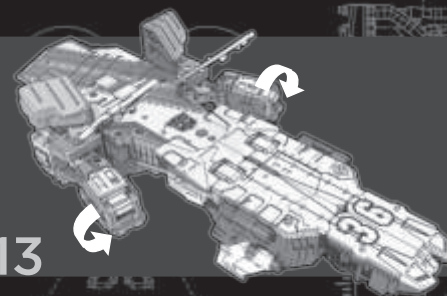
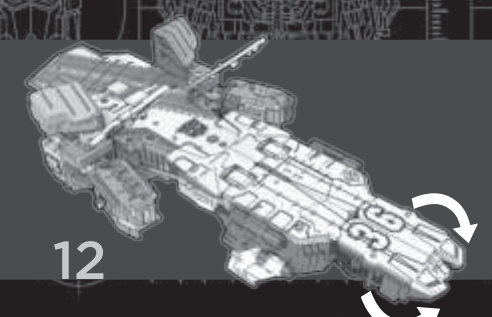
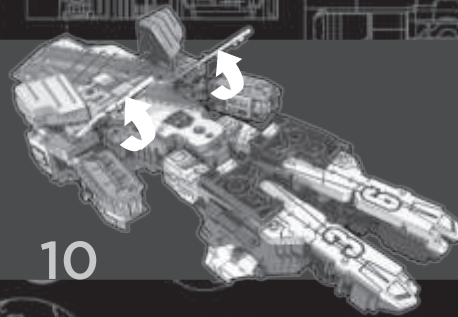
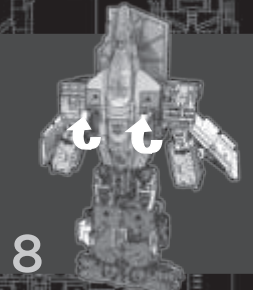
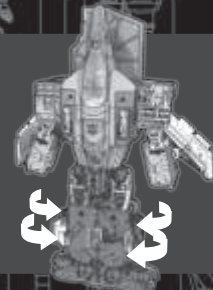
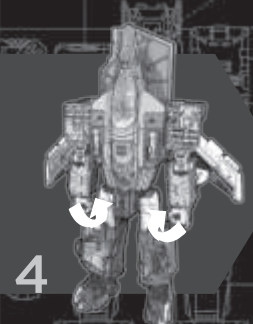
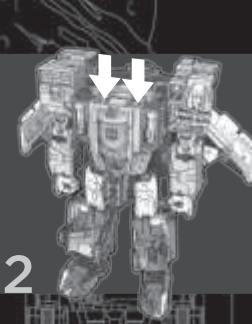
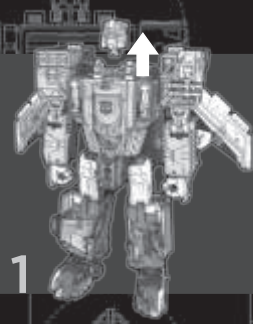
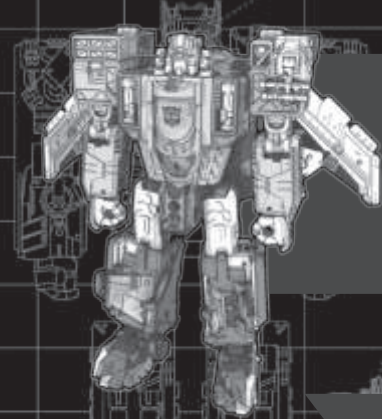
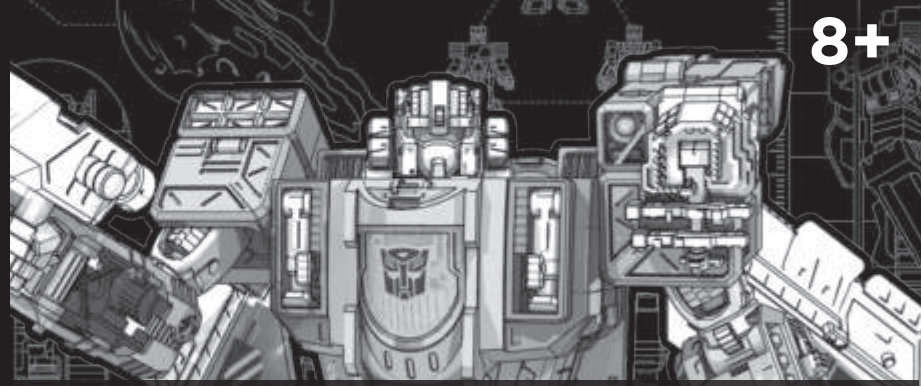
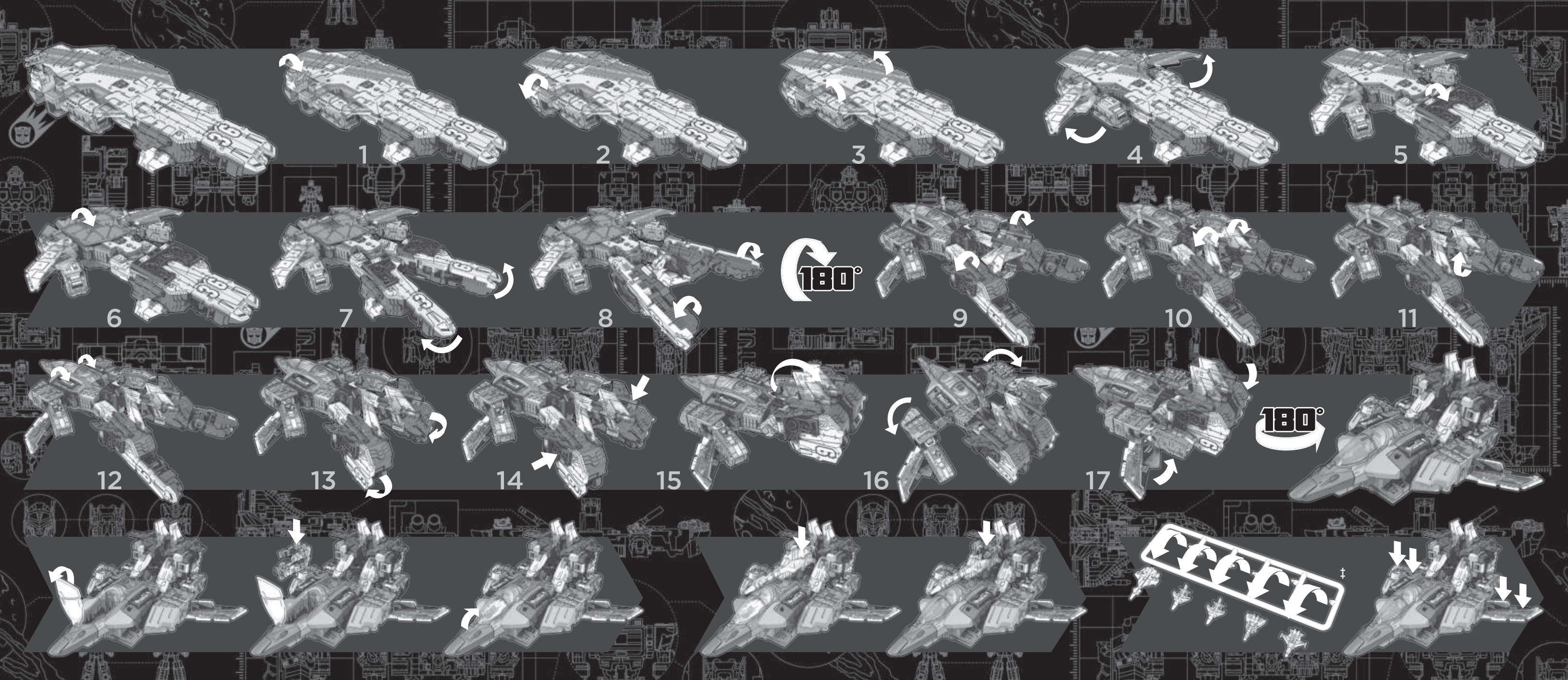

TITANS RETURN

- Reverse steps to change back.
- Effectuez les étapes en sens inverse pour revenir en arrière.
- Zur Rückverwandlung in umgekehrter Reihenfolge ausführen.
- Invierte el orden de los pasos para reconvertirlo.
- Inverte a ordem para reconvertê-lo.
- Inverti i passaggi per riconvertire.
- Volg de stappen in omgekeerde volgorde om terug te veranderen.
- Utför stegen i motsatt ordning för att ändra tillbaka.
- Udfør trinnene i omvendt rækkefølge for at ændre tilbage.
- Gjør omvendt for å endre tilbake.
- Muunna takaisin tekemällä sama päinvastaisessa järjestyksessä.
- Αντιστρέψτε τα βήματα για να το αλλάξετε ξανά.
- Wykonaj te kroki w odwrotnej kolejności, by zmienić z powrotem.
- Visszaalakításhoz kövesd a lépéseket fordított sorrendben.
- Eski haline getirmek için adımları tersten izleyin.
- Opačným postupom vráťte do výchozí pozice.
- Pre zmenu naspäť obráťte sled krokov.
- Inversează pașii pentru a face transformarea inversă.
- Чтобы вернуть исходный вид, совершите действия в обратном порядке.
- Изъелнете стъпките наобратно за обратна промяна.
- Ponovite korake obrnutim redoslijedom kako biste vratili na staro.
- Norėdami grąžinti atgal, atlikite veiksmus atvirkščia tvarka.
- Za spremembo nazaj ponovite korake v obratni smeri.
- Виконати в зворотному порядку, щоб повернути в вихідний стан.

اعكس الخطوات للتغيير مرة أخرى.

- Sold separately. Subject to availability.
- Vendus séparément. Selon disponibilité.
- Separat erhältlich. Je nach Verfügbarkeit.
- Se vende por separado. Sujeto a disponibilidad.
- Vendidos em separado. Sujeito a disponibilidade.
- Venduto separatamente. Secondo disponibilità.
- Afzonderlijk verkrijgbaar. Niet overal verkrijgbaar.
- Säljs separat. I mån av tillgänglighet.
- Sælges separat. Kan være udsolgt.
- Selges separat. Med forbehold om tilgjengelighet.
- Myydään erikseen. Mikäli saatavilla.
- Πωλείται ξεχωριστά. Εφόρτάται από τη διαθεσιμότητα.
- Sprzedawane oddzielnie. W miarę dostępności.
- Külön kapható. A készlet függvényében.
- Ayn satılır. Her ülkede bulunmayabilir.
- Prodává se samostatně. V závislosti na dostupnosti.
- Predáva sa zvlášť. Podľa dostupnosti.
- Se vinde separat. In functie de disponibilitate.
- Продаются отдельно. Доступность зависит от наличия в продаже.
- Prodava se odelno. Pri nalichnosti.
- Prodaje se ovojeno. Ovisi o raspoloživosti.
- Zaidimo laikas ribotas. Detalių kiekis nevienodas.
- Prodajajo se posebej. Na voljo odvisno od razpoložljivosti.
- Продається окремо. За наявності.

يتم بيع كل منها بشكل منفصل. رهناً بتوفرها.

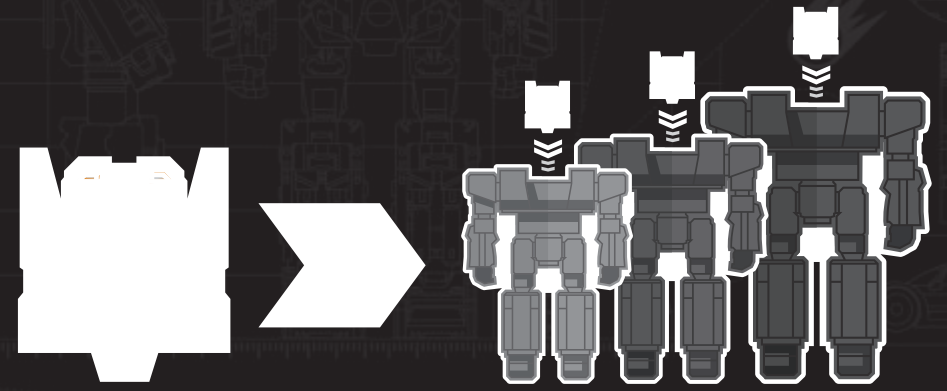

Manufactured under license from TOMY Company, Ltd. © 2016 Hasbro. All rights reserved. Tous droits réservés. Hasbro SA, Rue Emile-Boéchat 31, 2800 Delémont CH. Hasbro Europe, 4 The Square, Stockley Park, Uxbridge, UB11 1ET, UK. Üretici Firma Bilgileri: Hasbro SA, Rue Emile-Boéchat 31, 2800 Delémont İsviçre ☎ +41 324210800. Hasbro Oyuncak San. ve Tic. A.Ş. tarafından ithal edilmiştir. Burhaniye Mah. Abdullahaga Cad. No: 51/2 34676 Beylerbeyi İstanbul Türkiye ☎ +90 2164229010.

TRANSFORMERS.COM

0816C0277EU4B7769





TRANSFORMERS

8+

TITANS RETURN

GALVATRON & NUCLEON

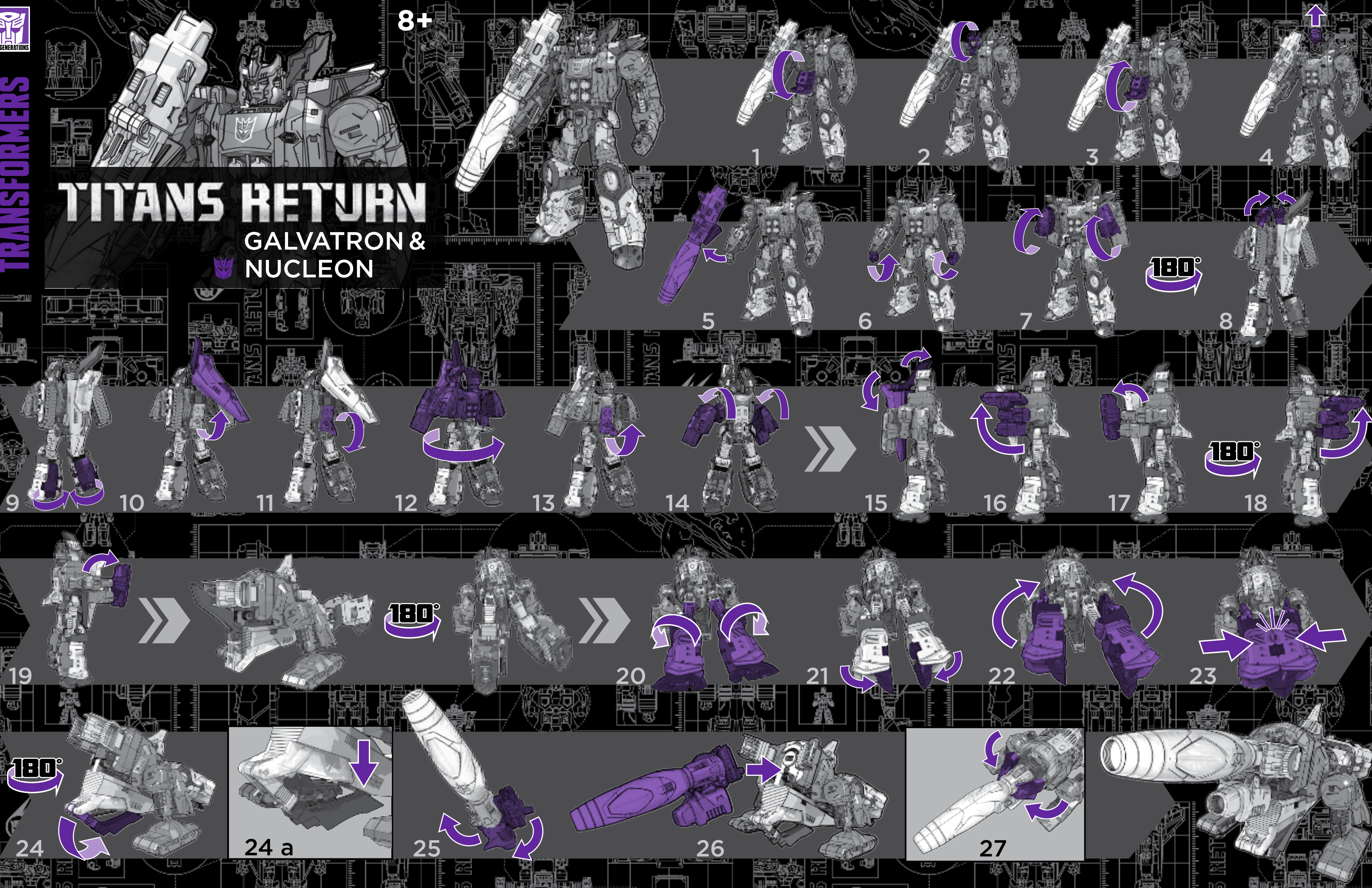

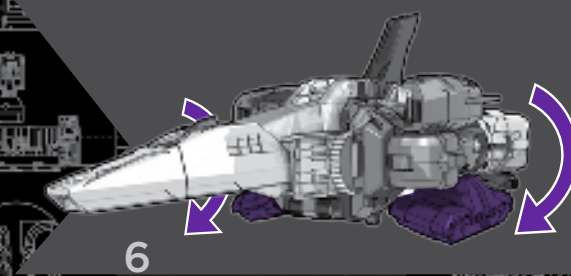
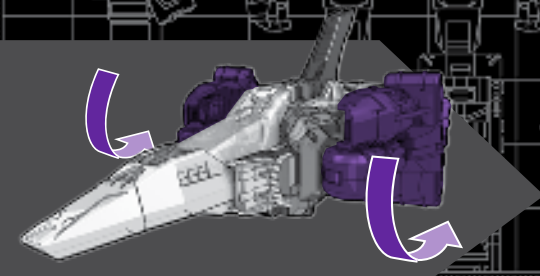
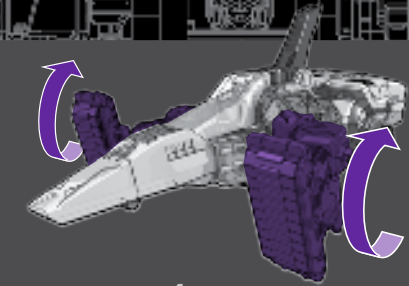
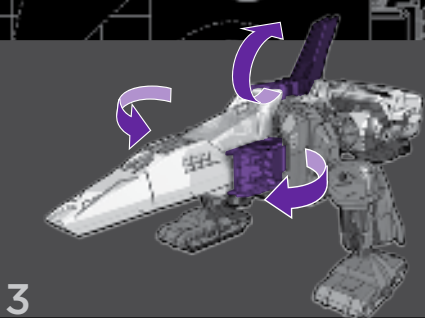
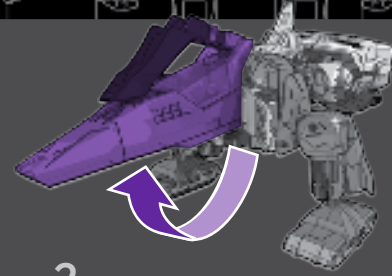
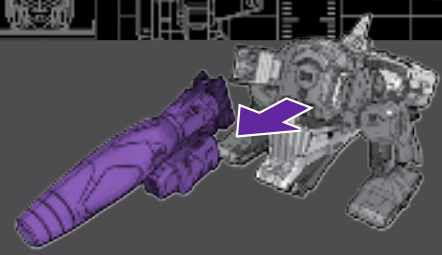
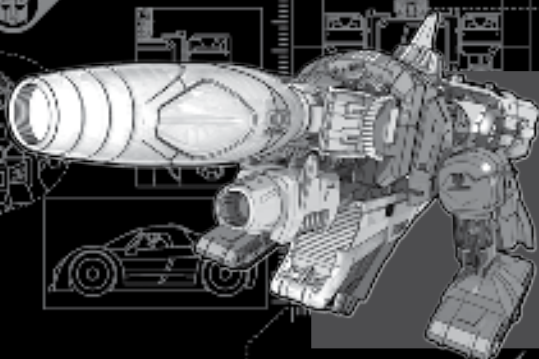

180°

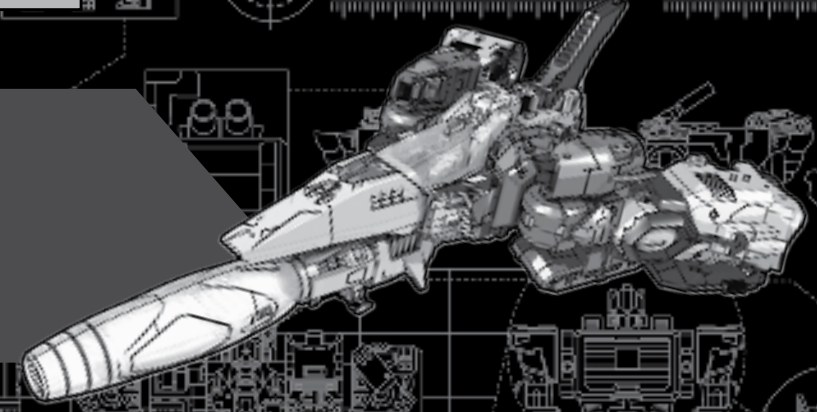
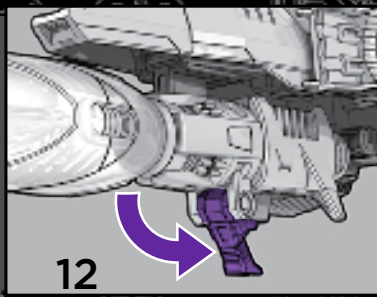
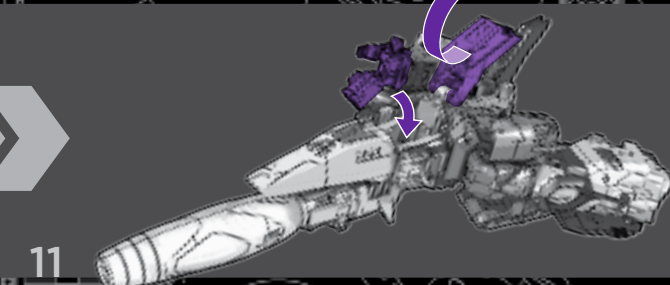
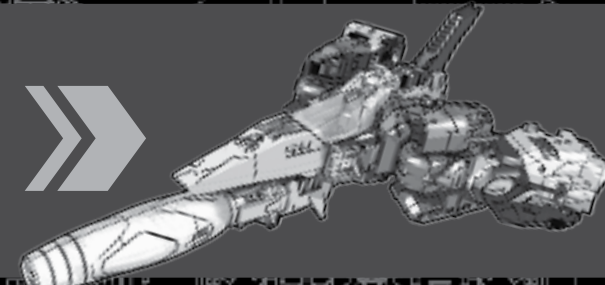
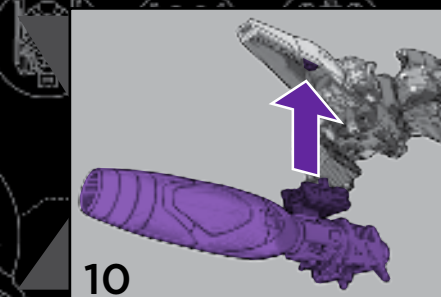
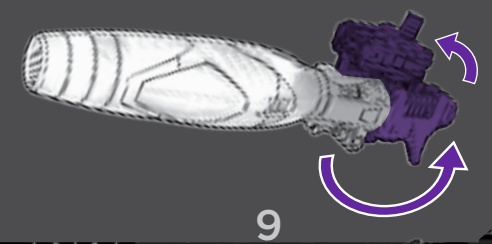
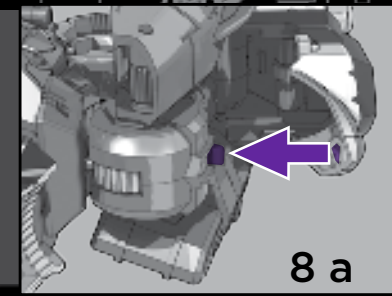
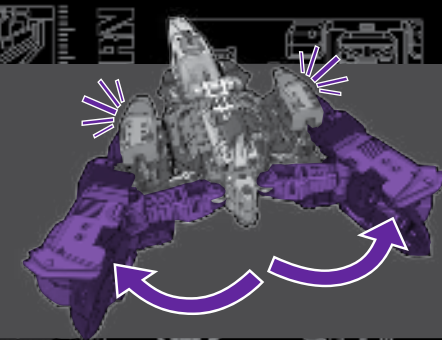
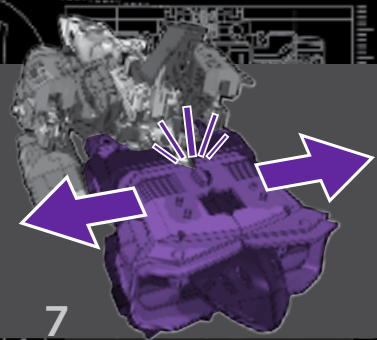

Some parts are made to detach if excessive force is applied and are designed to be reattached if separation occurs. Adult supervision may be necessary for younger children.

Certains parties ont été conçues pour se détacher si une trop grande contrainte est appliquée. Si elles se séparent, vous pouvez les réattacher sans problème. La supervision d'un adulte peut être nécessaire avec les jeunes enfants.

Einige Teile wurden so konstruiert, dass sie sich bei übermäßiger Kräfteinwirkung lösen. Diese können aber problemlos wieder angebracht werden. Bei jüngeren Kindern ist evtl. eine erwachsene Aufsichtsperson erforderlich.

Algumas piezas se desmontan si se aplica excesiva fuerza, y están diseñadas para poder montarse de nuevo si esto ocurriera. Puede hacer falta la supervisión de un adulto para los niños más pequeños.

Algumas peças foram concebidas para se soltarem quando for empregue uma força excessiva, podendo ser novamente encaixadas quando se separarem. No caso das crianças mais novas é necessária a supervisão por um adulto.

Alcune parti sono fatte in modo da staccarsi se sottoposte a forza eccessiva e sono state studiate per essere riattaccate in caso di distacco. Per i bambini più piccoli può essere necessaria la presenza di un adulto.

Sommige onderdelen kunnen losbreken als er te veel kracht wordt gebruikt; deze kunnen opnieuw bevestigd worden. Voor jonge kinderen adviseren wij toezicht van een volwassene.

Vissa delar är tillverkade så att de lossar när de utsätts för stor kraft och kan sättas fast igen om de lossats. Det kan vara nödvändigt att hålla mindre barn under uppsikt.

Visse dele er konstrueret til at falde af, hvis de udsættes for hårdhændet brug. Delene er designet til at kunne sættes på igen, hvis de falder af. Det kan være nødvendigt at holde mindre børn under opsyn af en voksen.

Enkelte deler er konstruert slik at de faller av ved tøff bruk. Dersom dette skjer, kan delene settes på igjen. For mindre barn kan det være nødvendig med tilsyn fra en voksen.

Jotkin osat on suunniteltu irtaamaan, jos niihin kohdistetaan liikaa voimaa. Siinä tapauksessa ne pitää kiinnittää uudelleen. Nuorimmat lapset saattavat tarvita aikuisen valvontaa.

Μερικά κομμάτια έχουν κατασκευαστεί έτσι ώστε να αποσπώνται όταν τους ασκείται υπερβολική δύναμη και έχουν σχεδιαστεί για να προσκολλώνται ξανά, αν όντως αποσπαστούν. Η επίβλεψη των μικρών παιδιών από κάποιον ενήλικο είναι απαραίτητη.

Niektóre części zaprojektowano tak, by odłączały się w przypadku użycia nadmiernej siły a następnie dały się ponownie przyłączyć. Młodsze dzieci mogą wymagać nadzoru dorosłych.

Bizonoy alkatrészek leválhatnak, ha túlzott erőnek vannak kitéve, ilyen esetben ezeket vissza kell illeszteni. A játék használatá szülői felügyelet mellett ajánlott!

Bazi parçalar, aşırı güç uygulandığında ayrılabacak şekilde üretilmiş olup ayrılmada durumunda tekrar takilabilecek şekilde tasarlanmıştır. Küçük çocuklar için yetişkin gözetimi gerekebilir.

Některé součásti jsou vyrobeny tak, aby se při použití nadměrné síly odpojily a po odpojení se mohly znovu připojit. U malých dětí může být nezbytný dozor dospělých.

Niektóre súčasti sú vyrobené tak, aby sa pri použití nadmernej sily odpojili a po oddelení sa dali opätovne pripojiť. V prípade menších detí môže byť potrebný dozor dospelých osoby.

Unele piese sunt făcute astfel încât să se desprindă în cazul aplicării unei forțe excesive și sunt proiectate pentru a fi reatașate dacă se desprind. Este posibil să fie necesară supravegherea unui adult în cazul copiilor mai mici.

Некоторые части в процессе изменений могут отсоединяться если воздействовать на них излишней силой. В этом случае их нужно присоединить обратно. Использование игрушек маленькими детьми рекомендуется осуществлять под наблюдением взрослых.

Някои части са направени да се отделят, ако бъде приложена прекомерна сила, и са проектирани да се закачат повторно след като бъдат отделени. За по-малките деца може да е необходимо наблюдение от възрастен.

Neki dijelovi se mogu odvojiti kad se primijeni prevelika sila, ali su dizajnirani da se ponovo spoje ako se dogodi odvajanje. Za malu djecu možda može biti potreban nadzor odraslih.

Kai kurios dalys pagamintos taip, kad stipriau paspaudus jos atsiskirtų, o atsiskyrius dalis vėl būtų galima sujungti. Gali būti būtina suaugusiųjų priežiūra, jei žaidžia mažesni vaikai.

Nekateri deli so narejeni tako, da ob uporabi pretirane sile odstopijo. Lahko jih ponovno sestavite. Pri mlajših otrocih je zaželen nadzor odraslih oseb.

Деякі деталі сконструйовані так, що можуть відокремлюватися при застосуванні до них надмірної сили, їх можна прилаштувати по відокремленню. Маленькі діти мають бути під наглядом дорослих.

على الرغم من الفصل بعض الأجزاء في حالة الضغط عليها بقوة مفرطة، إلا أنها مصممة بحيث يمكن تركيبها مرة أخرى في حالة الضغط عليها ببقوة مفرطة. قد يلزم الإشراف على الأطفال الصغار بواسطة أشخاص بالغين.

TITANS RETURN

- Reverse steps to change back.
- Effectuez les étapes en sens inverse pour revenir en arrière.
- Zur Rückverwandlung in umgekehrter Reihenfolge ausführen.
- Όραčním postupem vráťte do výchozí pozice.
- Pre zmenu naspäť obráťte sled krokov.
- Inverte a ordem para reconvertê-lo.
- Inversează pașii pentru a face transformarea inversă.
- Чтобы вернуть исходный вид, совершите действия в обратном порядке.
- Изпълнете стъпките наобратно за обратна промяна.
- Ponovite korake obrnutim redoslijedom kako biste vratili na staro.
- Norėdami grąžinti atgal, atlikite veiksmus atvirkščia tvarka.
- Za spremembo nazaj ponovite korake v obratni smeri.
- Виконати в зворотному порядку, щоб повернути у вихідний стан.
- اعكس الخطوات للتغيير مرة أخرى.
- Wykonaj te kroki w odwrotnej kolejności, by zmienił z powrotem.

TRANSFORMERS.COM

Manufactured under license from TOMY Company, Ltd. © 2015 Hasbro. All rights reserved / Tous droits réservés.
 Hasbro SA, Rue Emile-Boéchat 31, 2800 Delémont CH. Hasbro Europe, 4 The Square, Stockley Park, Uxbridge, UB11 1ET, UK. © Üretici Firma Bilgileri: Hasbro SA, Rue Emile-Boéchat 31, 2800 Delémont Isviçre ☎ +41 324210800.
 Hasbro Oyuncak San. ve Tic. A.Ş. tarafından ithal edilmiştir. Burhanıye Mah. Abdullahaga Cad. No: 51/2 34676 Beylerbeyi İstanbul Türkiye ☎ +90 2164229010.
 1215B6460EU4B7769ASST.





TRANSFORMERS

8+

TITANS RETURN

SENTINEL PRIME & AUTOBOT INFINITUS

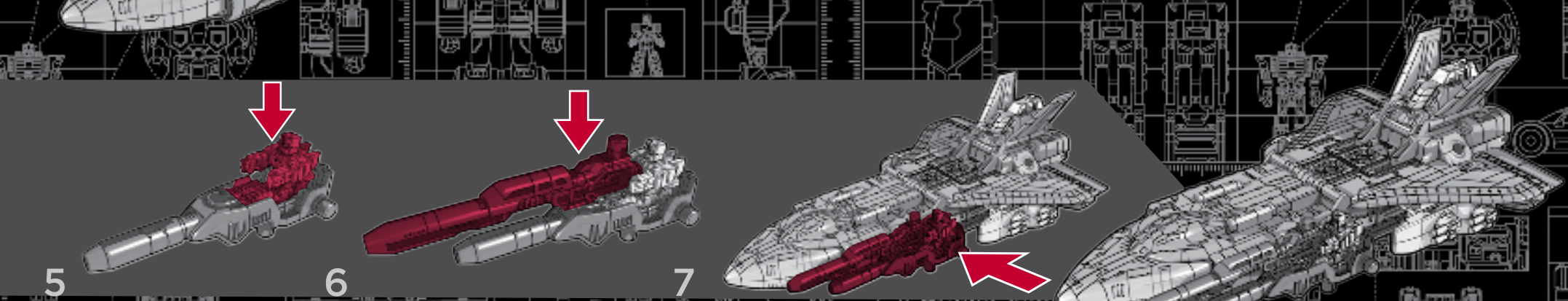
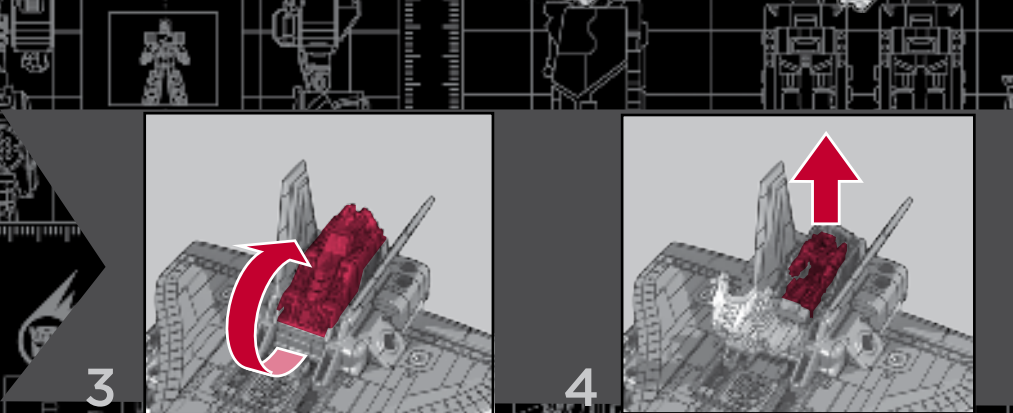
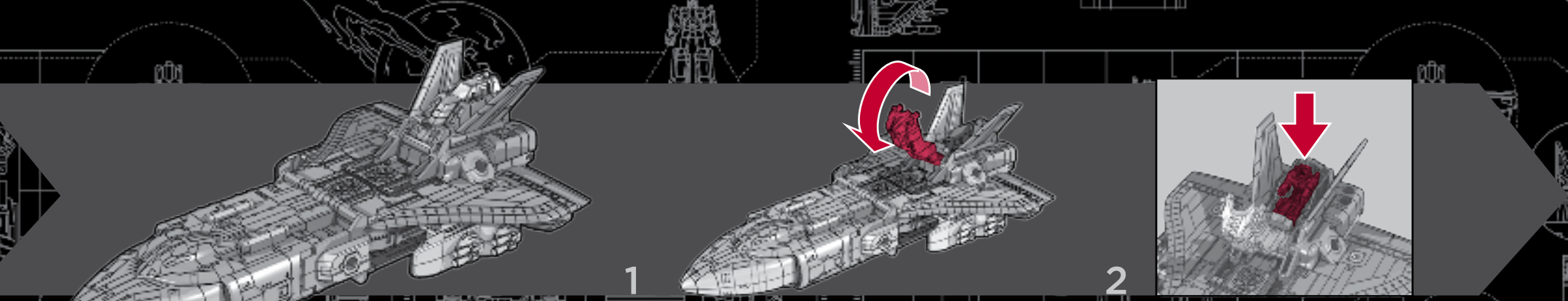
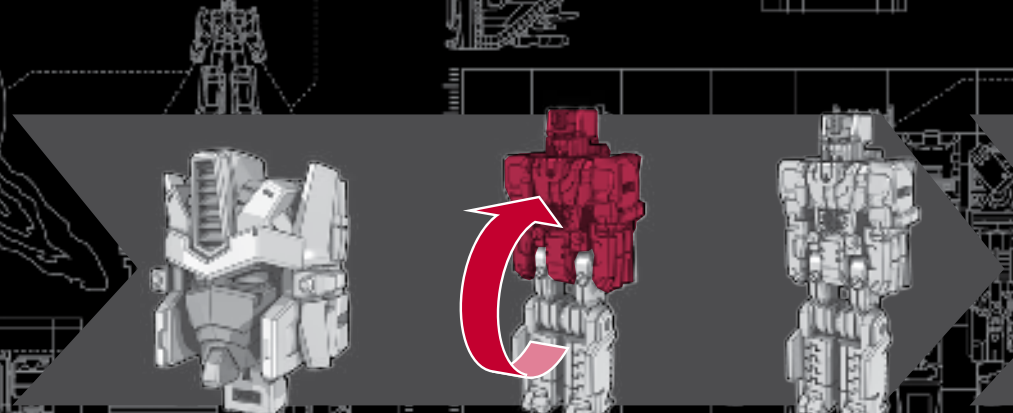
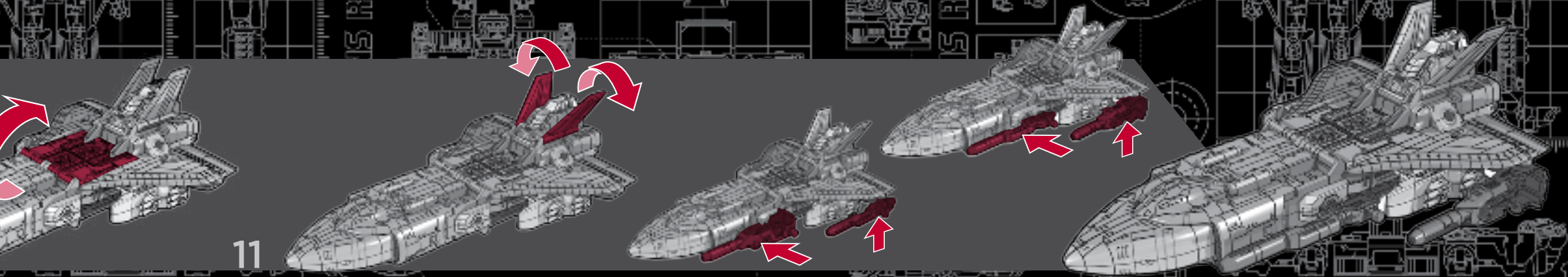
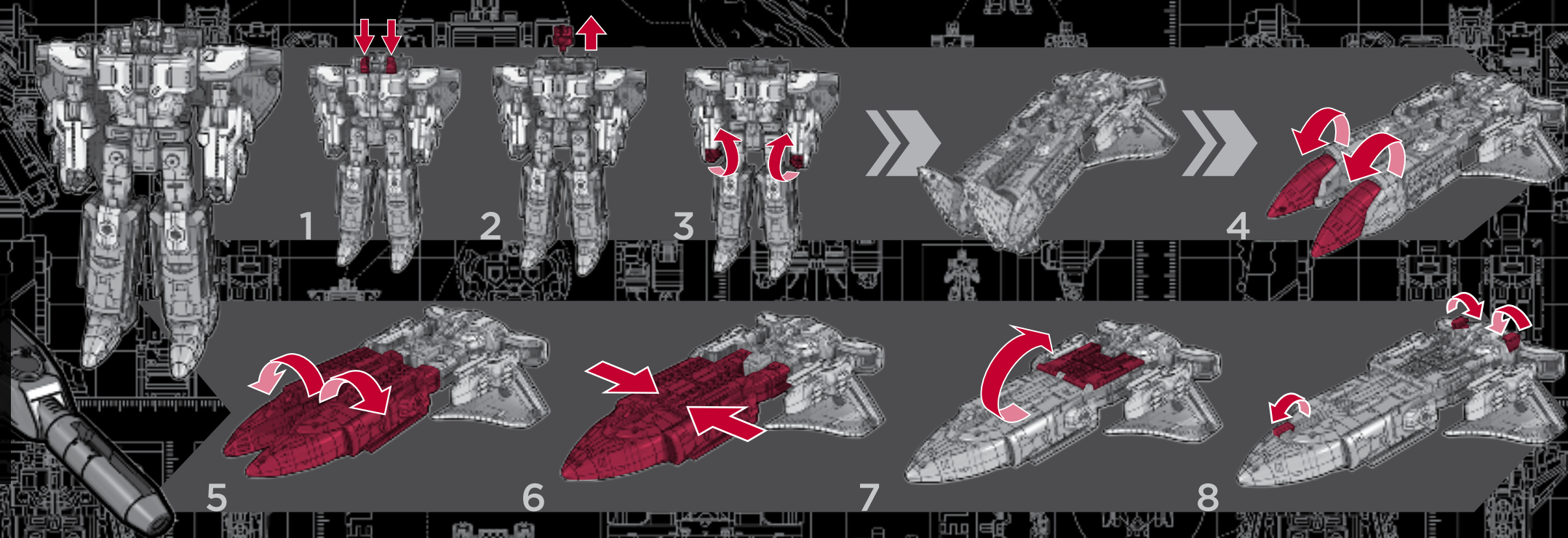

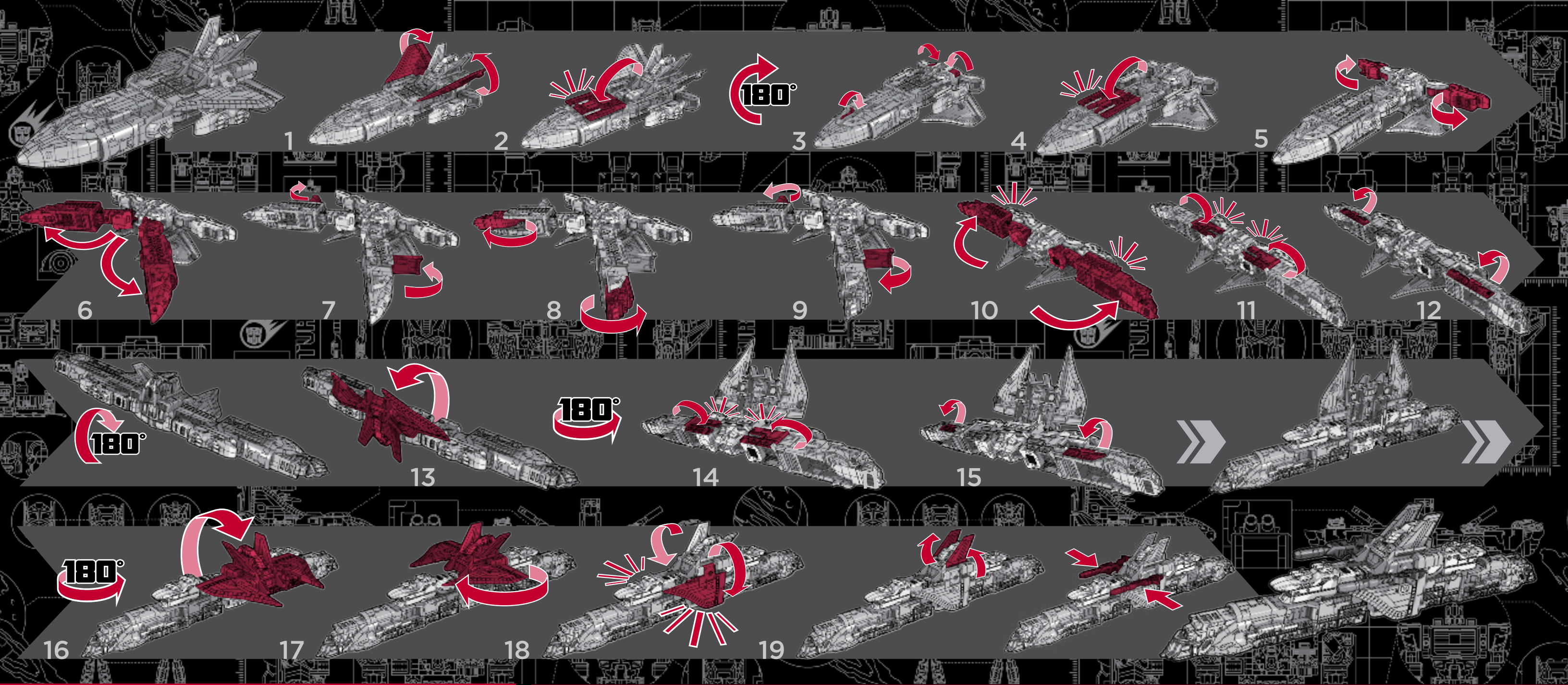

• Some parts are made to detach if excessive force is applied and are designed to be reattached if separation occurs. Adult supervision may be necessary for younger children.
 • Certaines parties ont été conçues pour se détacher si une trop grande contrainte est appliquée. Si elles se séparent, vous pouvez les réattacher sans problème. La supervision d'un adulte peut être nécessaire avec les jeunes enfants.
 • Einige Teile wurden so konstruiert, dass sie sich bei übermäßiger Kräfteinwirkung lösen. Diese können aber problemlos wieder angebracht werden. Bei jüngeren Kindern ist evtl. eine erwachsene Aufsichtsperson erforderlich.
 • Algunas piezas se desmontan si se aplica excesiva fuerza, y están diseñadas para poder montarse de nuevo si esto ocurriera. Puede hacer falta la supervisión de un adulto para los niños más pequeños.
 • Algumas peças foram concebidas para se soltarem quando for empregue uma força excessiva, podendo ser novamente encaixadas quando se separarem. No caso das crianças mais novas é necessária a supervisão por um adulto.
 • Alcune parti sono fatte in modo da staccarsi se sottoposte a forza eccessiva e sono state studiate per essere riattaccate in caso di distacco. Per i bambini più piccoli può essere necessaria la presenza di un adulto.
 • Sommige onderdelen kunnen losbreken als er te veel kracht wordt gebruikt; deze kunnen opnieuw bevestigd worden. Voor jonge kinderen adviseren wij toezicht van een volwassene.
 • Vissa delar är tillverkade så att de lossar när de utsätts för stor kraft och kan sättas fast igen om de lossats. Det kan vara nödvändigt att hålla mindre barn under uppsikt.
 • Visse dele er konstrueret til at falde af, hvis de udsættes for hårdhændet brug. Delene er designet til at kunne sættes på igen, hvis de falder af. Det kan være nødvendigt at holde mindre børn under opsyn af en voksen.
 • Enkelte deler er konstrueret slik at de faller av ved toff bruk. Dersom dette skjer, kan delene settes på igjen. For mindre barn kan det være nødvendig med tilsyn fra en voksen.
 • Jotkin osat on suunniteltu irtoamaan, jos niihin kohdistetaan liikaa voimaa. Siinä tapauksessa ne pitää kiinnittää uudelleen. Nuorimmat lapset saattavat tarvita aikuisen valvontaa.
 • Μερικά κομμάτια έχουν κατασκευαστεί έτσι ώστε να αποσπώνται όταν τους ασκείται υπερβολική δύναμη και έχουν σχεδιαστεί για να προσκολλώνται ξανά, αν όντως αποσπαστούν. Η επίβλεψη των μικρών παιδιών από κάποιον ενήλικο είναι απαραίτητη.
 • Niektóre części zaprojektowano tak, by odłączały się w przypadku użycia nadmiernej siły a następnie dały się ponownie przyłączyć. Młodsze dzieci mogą wymagać nadzoru dorosłych.
 • Bizonyon alkatrészek leválhatnak, ha túlzott erőnek vannak kitéve, ilyen esetben ezeket vissza kell illeszteni. A játék használatá szülői felügyelet mellett ajánlott!
 • Bazı parçalar, aşırı güç uygulandığında ayrılabacak şekilde üretilmiş olup ayrımla durumunda tekrar takılabilecek şekilde tasarlanmıştır. Küçük çocuklar için yetişkin gözetimi gerekebilir.
 • Některé součásti jsou vyrobeny tak, aby se při použití nadměrné síly odpojily a po odpojení se mohly znovu připojit. U malých dětí může být nezbytný dozor dospělých.
 • Niektóre súčasti sú vyrobené tak, aby sa pri použití nadmernej sily odpojili a po oddelení sa dali opätovne pripojiť. V prípade menších detí môže byť potrebný dozor dospelých osôb.
 • Unele piese sunt făcute astfel încât să se desprindă în cazul aplicării unei forțe excesive și sunt proiectate pentru a fi reatașate dacă se desprind. Este posibil să fie necesară supravegherea unui adult în cazul copiilor mai mici.
 • Некоторые части в процессе изменений могут отсоединяться если воздействовать на них излишней силой. В этом случае их нужно присоединить обратно. Использование игрушек маленькими детьми рекомендуется осуществлять под наблюдением взрослых.
 • Някои части са направени да се отделят, ако бъде приложена прекомерна сила, и са проектирани да се закачат повторно след като бъдат отделени. За по-малките деца може да е необходимо наблюдение от възрастни.
 • Neki dijelovi se mogu odvojiti kad se primijeni prevelika sila, ali su dizajnirani da se ponovo spoje ako se dogodi odvajanje. Za malu djecu možda može biti potreban nadzor odraslih.
 • Kai kurios dalys pagamintos taip, kad stipriau paspaudus jos atsiskirtų, o atsiskyrius dalis vėl būtų galima sujungti. Gal būt būtina suaugusiųjų priežiūra, jei žaidžia mažesni vaikai.
 • Nekateri deli so narejeni tako, da ob uporabi pretirane sile odstopijo. Lahko jih ponovno sestavite. Pri mlajših otrocih je zaželen nadzor odraslih oseb.
 • Деякі деталі сконструйовані так, що можуть відокремлюватися при застосуванні до них надмірної сили, їх можна прилаштувати по відокремленню. Маленькі діти мають бути під наглядом дорослих.

TITANS RETURN

- Reverse steps to change back.
- Effectue les étapes en sens inverse pour revenir en arrière.
- Zur Rückverwandlung in umgekehrter Reihenfolge ausführen.
- Invierte el orden de los pasos para reconvertirlo.
- Inverte a ordem para reconvertê-lo.
- Inverti i passaggi per riconvertire.
- Volg de stappen in omgekeerde volgorde om terug te veranderen.
- Utdfør trinnene i motsatt ordning for att ändra tillbaka.
- Udfør trinene i omvendt rækkefølge for at ændre tilbage.
- Gjør omvendt for å endre tilbake.
- Muunna takaisin tekemällä sama päinvastaisessa järjestyksessä.
- Αντιστρέψτε τα βήματα για να το αλλάξετε ξανά.
- Wykonaj te kroki w odwrotnej kolejności, by zmienił z powrotem.

- Visszaalakításhoz kövesd a lépéseket fordított sorrendben.
- Eski haline getirmek için adımıları tersten izleyin.
- Opačným postupom vráťte do výchozí pozice.
- Pre zmenu naspäť obráťte sled krokov.
- Inversează pașii pentru a face transformarea inversă.
- Чтобы вернуть исходный вид, совершите действия в обратном порядке.
- Изпълнете стъпките наобратно за обратна промяна.
- Ponovite korake obrnutim redoslijedom kako biste vratili na staro.
- Noređami građinti atgal, atlikite veiksmus atvirkščiā tvarka.
- Za spremembo nazaj ponovite korake v obratni smeri.
- Виконати в зворотному порядку, щоб повернути у вихідний стан.

• اعكس الخطوات للتغيير مرة أخرى.

TRANSFORMERS.COM

Manufactured under license from TOMY Company, Ltd. © 2015 Hasbro. All rights reserved / Tous droits réservés.
 Hasbro SA, Rue Emile-Boéchat 31, 2800 Delémont CH. Hasbro Europe, 4 The Square, Stockley Park, Uxbridge, UB11 1ET, UK.
 Üretici Firma Bilgileri: Hasbro SA, Rue Emile-Boéchat 31, 2800 Delémont Isviçre ☎ +41 324210800.
 Hasbro Oyuncak San. ve Tic. A.Ş. tarafından ithal edilmiştir. Burhanıye Mah. Abdullahaga Cad. No: 51/2 34676 Beylerbeyi İstanbul Türkiye ☎ +90 2164229010.
 1215B6459EU4B7769ASST.





TRANSFORMERS

8+

TITANS RETURN

DIAC & OPTIMUS PRIME

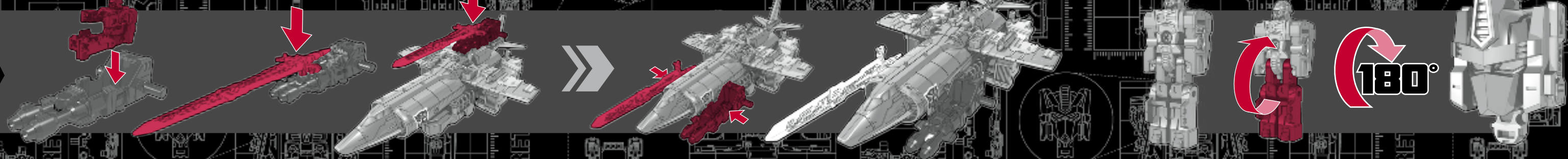
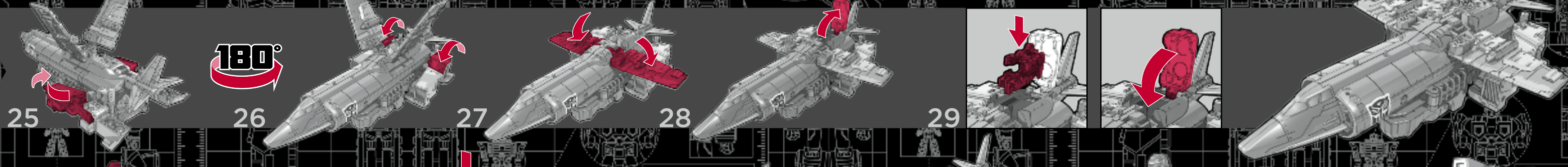
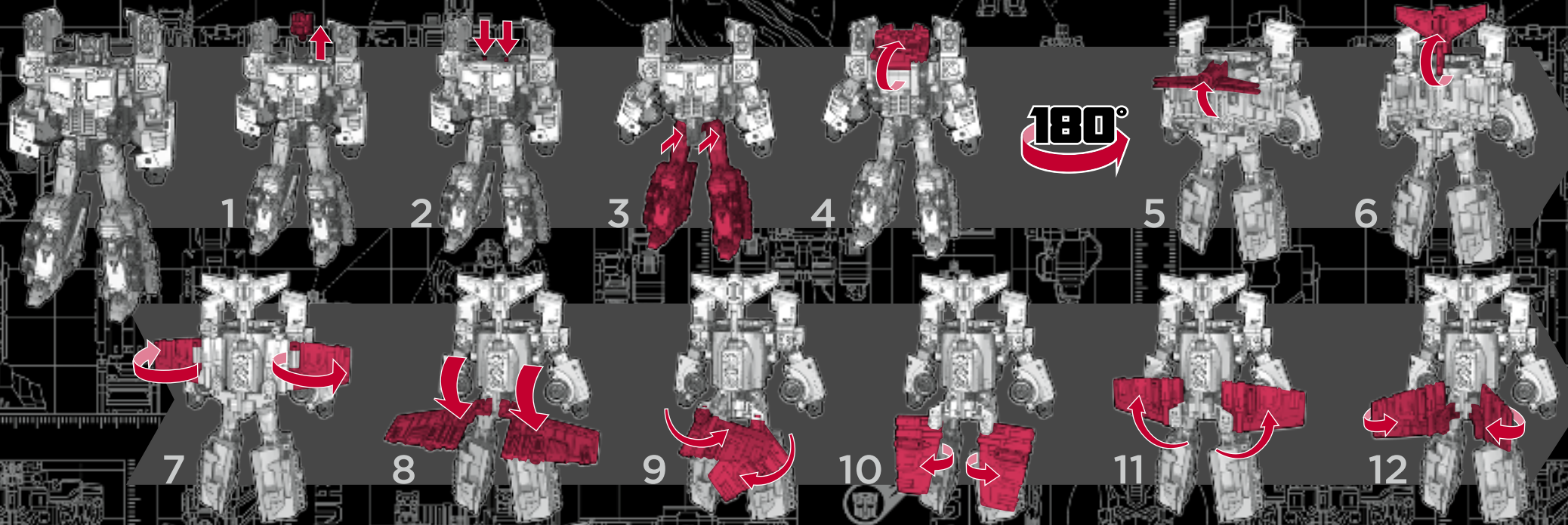

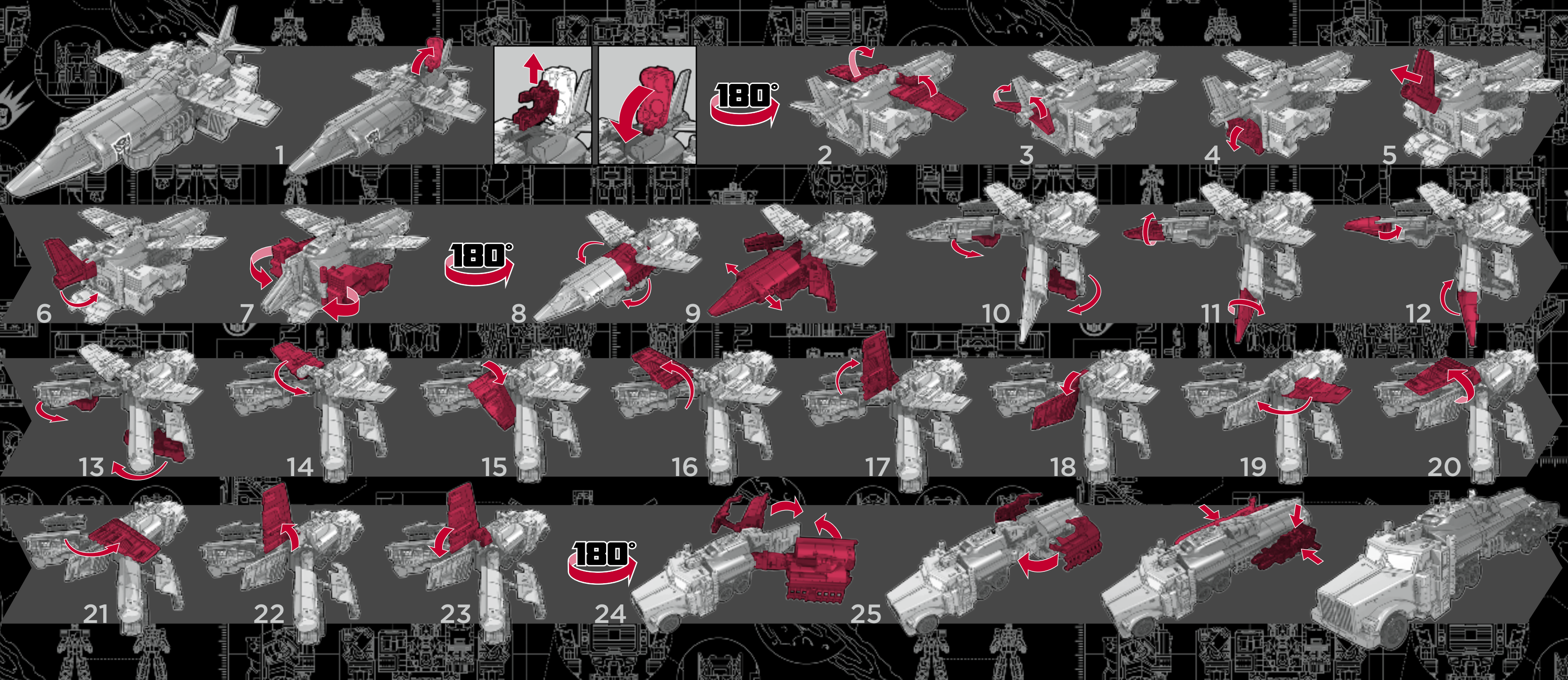

Some parts are made to detach if excessive force is applied and are designed to be reattached if separation occurs. Adult supervision may be necessary for younger children.

Certaines parties ont été conçues pour se détacher si une trop grande contrainte est appliquée. Si elles se séparent, vous pouvez les réattacher sans problème. La supervision d'un adulte peut être nécessaire avec les jeunes enfants.

Einige Teile wurden so konstruiert, dass sie sich bei übermäßiger Kräfteinwirkung lösen. Diese können aber problemlos wieder angebracht werden. Bei jüngeren Kindern ist evtl. eine erwachsene Aufsichtsperson erforderlich.

Algunas piezas se desmontan si se aplica excesiva fuerza, y están diseñadas para poder montarse de nuevo si esto ocurriera. Puede hacer falta la supervisión de un adulto para los niños más pequeños.

Algumas peças foram concebidas para se soltarem quando for empregue uma força excessiva, podendo ser novamente encaixadas quando se separarem. No caso das crianças mais novas é necessária a supervisão por um adulto.

Alcune parti sono fatte in modo da staccarsi se sottoposte a forza eccessiva e sono state studiate per essere riattaccate in caso di distacco. Per i bambini più piccoli può essere necessaria la presenza di un adulto.

Sommige onderdelen kunnen losbreken als er te veel kracht wordt gebruikt; deze kunnen opnieuw bevestigd worden. Voor jonge kinderen adviseren wij toezicht van een volwassene.

Vissa delar är tillverkade så att de lossar när de utsätts för stor kraft och kan sättas fast igen om de lossats. Det kan vara nödvändigt att hålla mindre barn under uppsikt.

Visse dele er konstrueret til at falde af, hvis de udsættes for hårdhændet brug. Delene er designet til at kunne sættes på igen, hvis de falder af. Det kan være nødvendigt at holde mindre børn under opsyn af en voksen.

Enkelte deler er konstruert slik at de faller av ved tuff bruk. Dersom dette skjer, kan delene settes på igjen. For mindre barn kan det være nødvendig med tilsyn fra en voksen.

Jotkin osat on suunniteltu irtoamaan, jos niihin kohdistetaan liikaa voimaa. Siinä tapauksessa ne pitää kiinnittää uudelleen. Nuorimmat lapset saattavat tarvita aikuisen valvontaa.

Μερικά κομμάτια έχουν κατασκευαστεί έτσι ώστε να αποσπώνται όταν τους ασκείται υπερβολική δύναμη και έχουν σχεδιαστεί για να προσκολλώνται ξανά, αν όντως αποσπαστούν. Η επίβλεψη των μικρών παιδιών από κάποιον ενήλικο είναι απαραίτητη.

Niektóre części zaprojektowano tak, by odłączały się w przypadku użycia nadmiernej siły a następnie daly się ponownie przyłączyć. Młodsze dzieci mogą wymagać nadzoru dorosłych.

Bizonoy alkatrészek leválhatnak, ha túlzott erőnek vannak kitéve, ilyen esetben ezeket vissza kell illeszteni. A játék használatá szülői felügyelet mellett ajánlott!

Bazi parçalar, aşırı güç uygulandığında ayrılabilecek şekilde üretilmiş olup ayrılmış durumda tekrar takılabilecek şekilde tasarlanmıştır. Küçük çocuklar için yetişkin gözetimi gerekebilir.

Některé součásti jsou vyrobeny tak, aby se při použití nadměrné síly odpojily a po odpojení se mohly znovu připojit. U malých dětí může být nezbytný dozor dospělých.

Niektóre súčasti sú vyrobené tak, aby sa pri použití nadmernej sily odpojili a po oddelení sa dali opätovne pripojiť. V prípade menších detí môže byť potrebný dozor dospelých osoby.

Unele piese sunt făcute astfel încât să se desprindă în cazul aplicării unei forțe excesive și sunt proiectate pentru a fi reatașate dacă se desprind. Este posibil să fie necesară supravegherea unui adult în cazul copiilor mai mici.

Некоторые части в процессе изменений могут отсоединяться если воздействовать на них излишней силой. В этом случае их нужно присоединить обратно. Использование игрушек маленькими детьми рекомендуется осуществлять под наблюдением взрослых.

Някои части са направени да се отделят, ако бъде приложена прекомерна сила, и са проектирани да се закачат повторно след като бъдат отделени. За по-малките деца може да е необходимо наблюдение от възрастен.

Neki dijelovi se mogu odvojiti kad se primijeni prevelika sila, ali su dizajnirani da se ponovo spoje ako se dogodi odvajanje. Za malu djecu možda može biti potreban nadzor odraslih.

Kai kurios dalys pagamintos taip, kad stipriau paspaudus jos atsiskirtų, o atsiskyrusias dalis vėl būtų galima sujungti. Gal būt būtina suaugusiųjų priežiūra, jei žaidžia mažesni vaikai.

Někateri deli so narejeni tako, da ob uporabi pretirane sile odstopijo. Lahko jih ponovno sestavite. Pri mlajših otrocih je zaželen nadzor odraslih oseb.

Деякі деталі сконструйовані так, що можуть відокремлюватися при застосуванні до них надмірної сили, їх можна прилаштувати по відокремленню. Маленькі діти мають бути під наглядом дорослих.

على الرغم من الفصل بعض الأجزاء في حالة الضغط عليها بقوة المفرطة، إلا أنها مصممة بحيث يمكن تركيبها مرة أخرى في حالة الإفراط على الأطفال الصغار بواسطة أشخاص بالغين.

TITANS RETURN

Reverse steps to change back.

Effectuez les étapes en sens inverse pour revenir en arrière.

Zur Rückverwandlung in umgekehrter Reihenfolge ausführen.

Invierte el orden de los pasos para reconvertirlo.

Inverte a ordem para reconvertê-lo.

Inverti i passaggi per riconvertire.

Volg de stappen in omgekeerde volgorde om terug te veranderen.

Utför stegen i motsatt ordning för att ändra tillbaka.

Udfør trinene i omvendt rækkefølge for at ændre tilbage.

Gjør omvendt for å endre tilbake.

Muuna takaisin tekemällä sama päinvastaisessa järjestyksessä.

Αντιστρέψτε τα βήματα για να το αλλάξετε ξανά.

Wykonaj te kroki w odwrotnej kolejności, by zmienić z powrotem.

Visszaalakításhoz kövesd a lépéseket fordított sorrendben.

Eski haline getirmek için adımları tersten izleyin.

Орачнім поступем вратіте до вихідні позиче.

Pre zmenu naspäť obráťte sled krokov.

Inversează pașii pentru a face transformarea inversă.

Чтобы вернуть исходный вид, совершите действия в обратном порядке.

Исполните стъпките обратно за обратна промяна.

Ponovite korake obrnutim redoslijedom kako biste vratili na staro.

Norėdami grąžinti atgal, atlikite veiksmus atvirkščia tvarka.

За spremembo nazaj ponovite korake v obratni smeri.

Виконати в зворотному порядку, щоб повернути у вихідний стан.

اعكس الخطوات للتغيير مرة أخرى.

Sold separately. Subject to availability.

Vendus séparément. Selon disponibilité.

Separat erhältlich. Je nach Verfügbarkeit.

Se vende por separado. Sujeto a disponibilidad.

Vendidos em separado. Sujeito a disponibilidade.

Venduto separatamente. Secondo disponibilità.

Afzonderlijk verkrijgbaar. Niet overal verkrijgbaar.

Säljs separat. I mån av tillgänglighet.

Sælges separat. Kan være udsolgt.

Gjør separat. Med forbehold om tilgjengelighet.

Myydään erikseen. Mikäli saatavilla.

Πωλείται ξεχωριστά. Εξαρτάται από τη διαθεσιμότητα.

Sprzedawane oddzielnie. W miarę dostępności.

Külön kapható. A készlet függvényében.

Ayrı satılır. Her ülkede bulunmayabilir.

Prodává se samostatně. V závislosti na dostupnosti.

Predáva sa zvlášť. Podľa dostupnosti.

Se vinde separat. În funcție de disponibilitate.

Продаются отдельно. Доступность зависит от наличия в продаже.

Продава се отделно. При наличност.

Prodaje se odvojeno. Ovisi o raspoloživosti.

Žaidimo laikas ribotas. Detalių kiekis nevienodas.

Prodajajo se posebej. Na voljo odvisno od razpoložljivosti.

Продається окремо. За наявності.

يتم بيع كل منها بشكل منفصل، رهتًا بتوفرها.

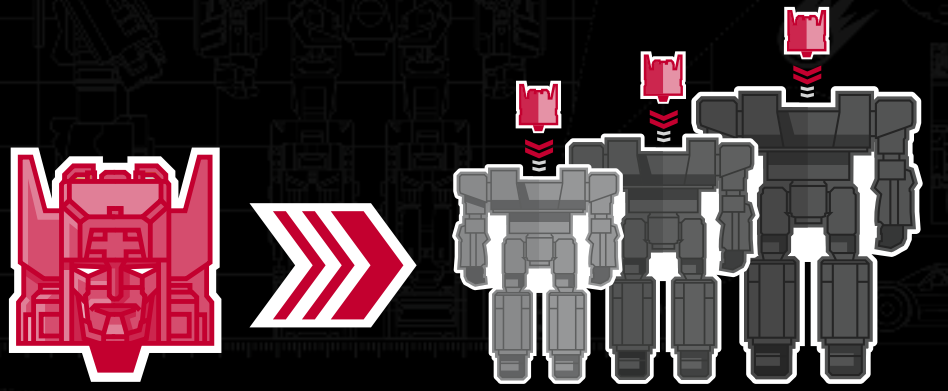

Manufactured under license from TOMY Company, Ltd. © 2016 Hasbro. All rights reserved. Tous droits réservés. Hasbro SA, Rue Emile-Boéchat 31, 2800 Delémont CH. Hasbro Europe, 4 The Square, Stockley Park, Uxbridge, UB11 1ET, UK. © Üretici Firma Bilgileri: Hasbro SA, Rue Emile-Boéchat 31, 2800 Delémont İsviçre ☎ +41 324210800. Hasbro Oyuncak San. ve Tic. A.Ş. tarafından ithal edilmiştir. Burhaniye Mah. Abdullahağa Cad. No: 51/2 34676 Beylerbeyi İstanbul Türkiye ☎ +90 2164229010.

TRANSFORMERS.COM

0616C0276EU4B7769





TRANSFORMERS



8+

TITANS RETURN

ALPHA TRION & AUTOBOT SOVEREIGN

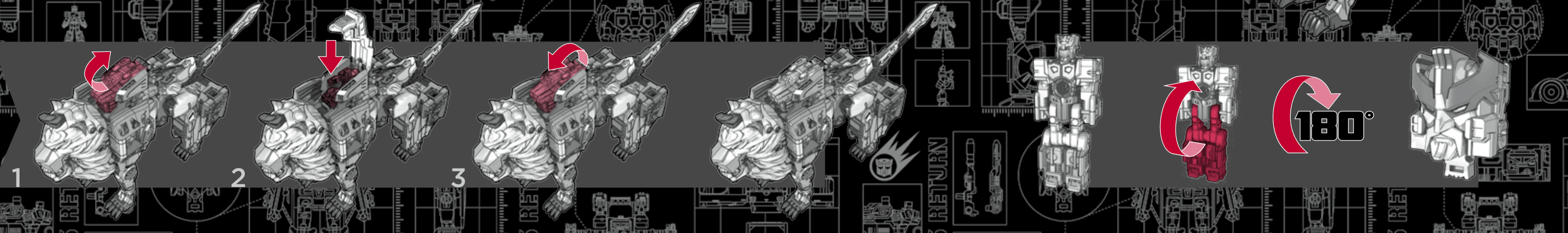
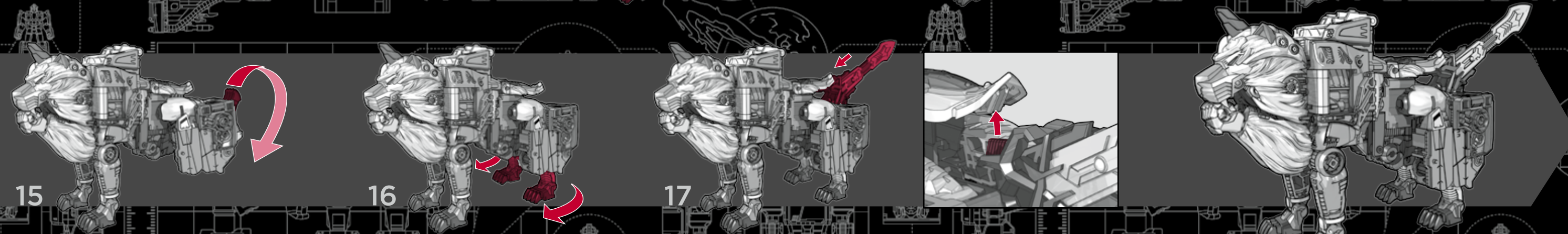
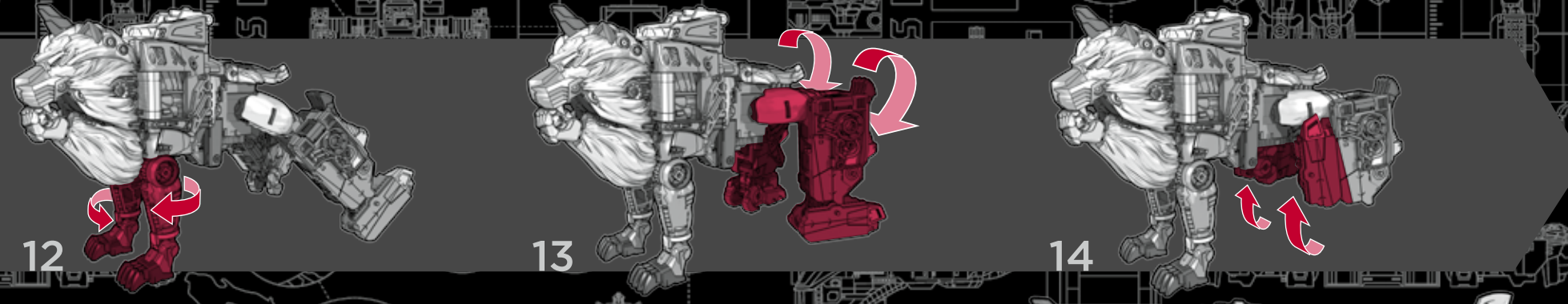
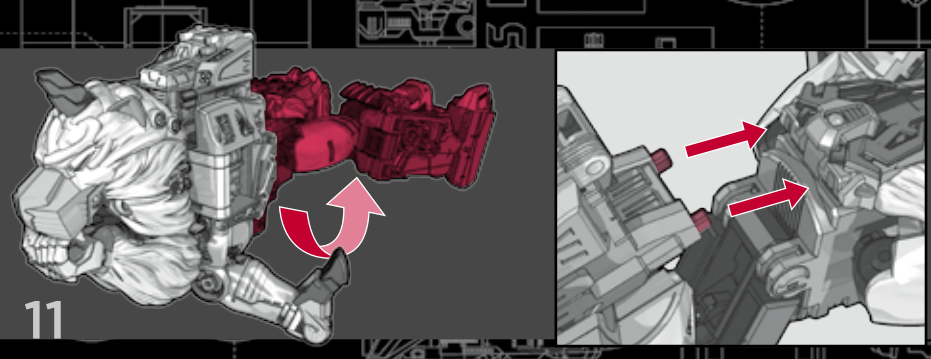
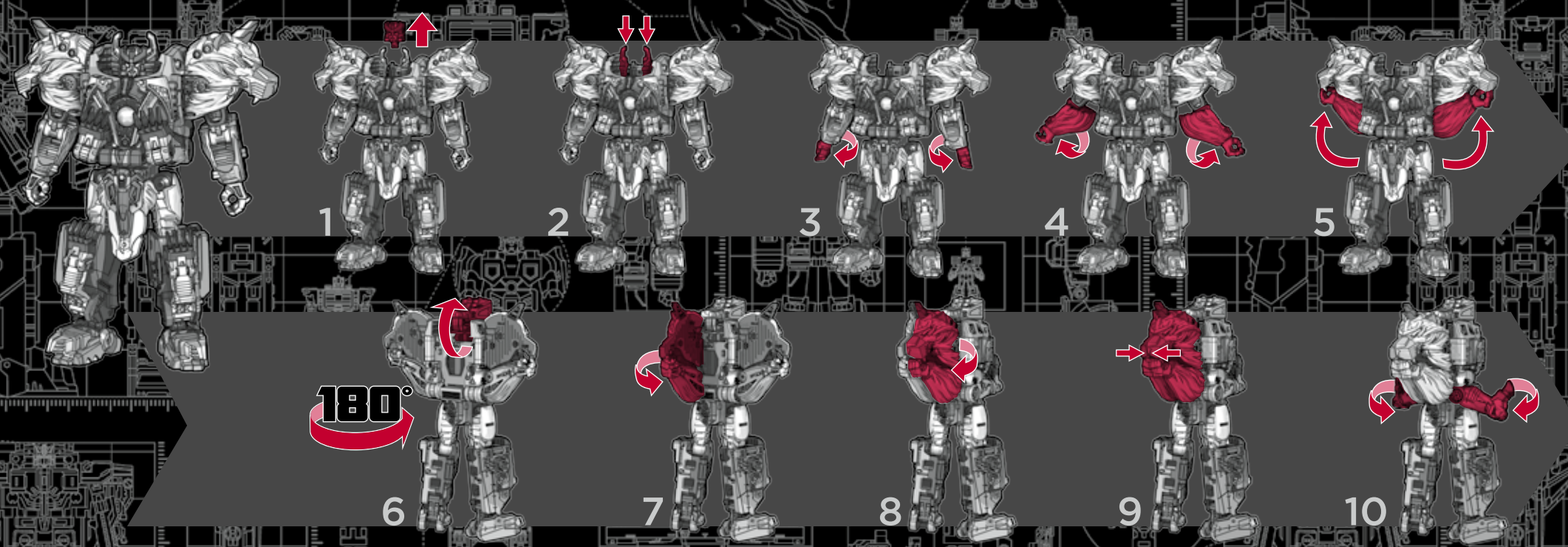

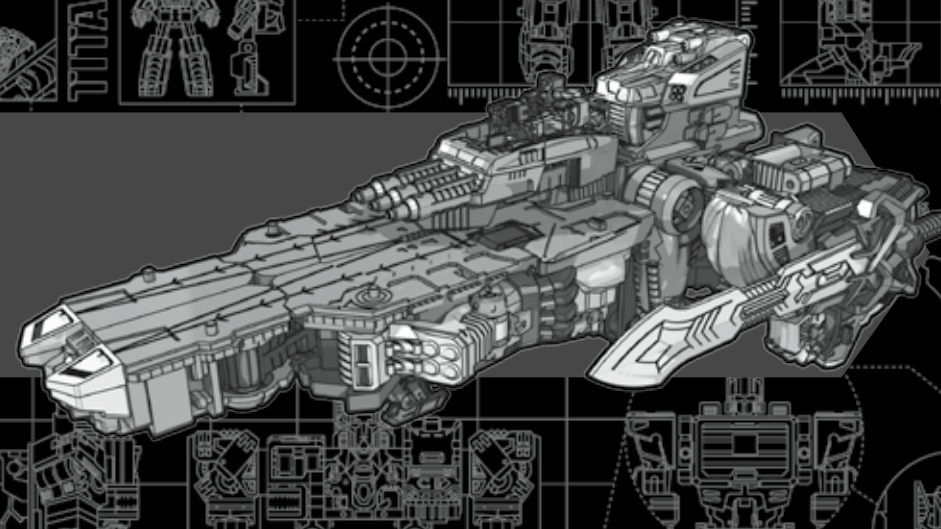
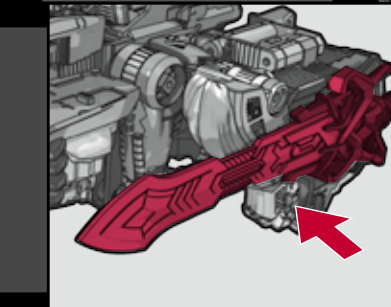
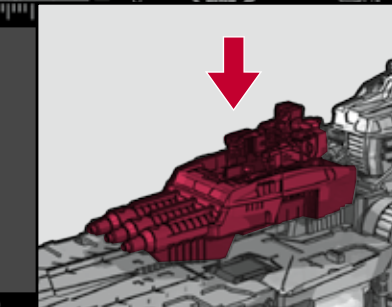
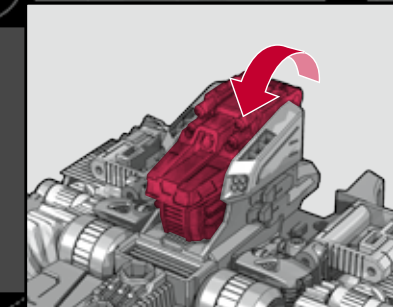
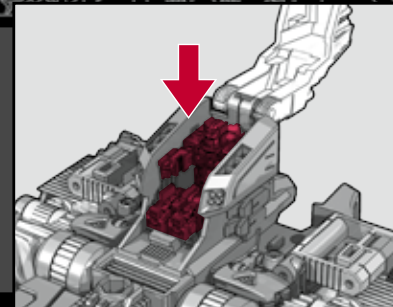
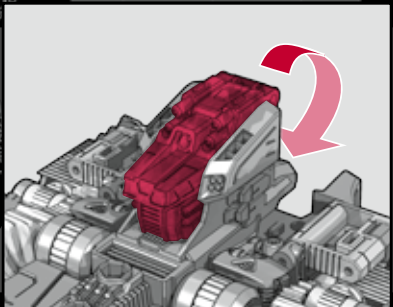
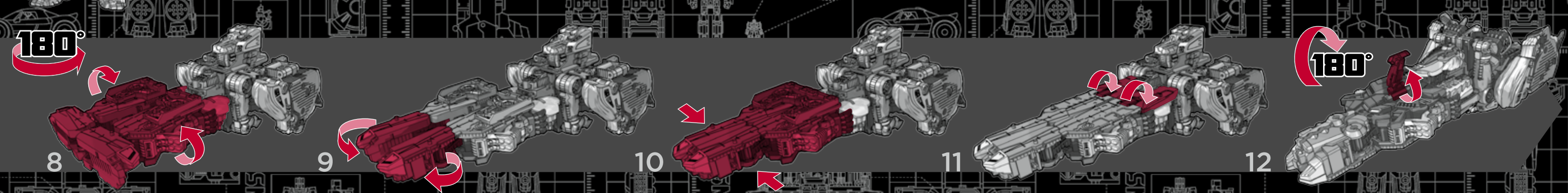
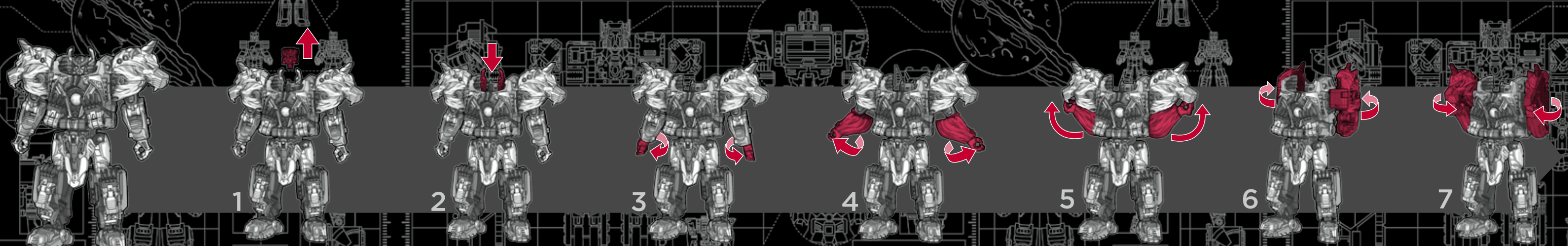

Some parts are made to detach if excessive force is applied and are designed to be reattached if separation occurs. Adult supervision may be necessary for younger children.

Certaines parties ont été conçues pour se détacher si une trop grande contrainte est appliquée. Si elles se séparent, vous pouvez les réattacher sans problème. La supervision d'un adulte peut être nécessaire avec les jeunes enfants.

Einige Teile wurden so konstruiert, dass sie sich bei übermäßiger Kräfteinwirkung lösen. Diese können aber problemlos wieder angebracht werden. Bei jüngeren Kindern ist evtl. eine erwachsene Aufsichtsperson erforderlich.

Algunas piezas se desmontan si se aplica excesiva fuerza, y están diseñadas para poder montarse de nuevo si esto ocurriera. Puede hacer falta la supervisión de un adulto para los niños más pequeños.

Algumas peças foram concebidas para se soltarem quando for empregue uma força excessiva, podendo ser novamente encaixadas quando se separarem. No caso das crianças mais novas é necessária a supervisão por um adulto.

Alcune parti sono fatte in modo da staccarsi se sottoposte a forza eccessiva e sono state studiate per essere riattaccate in caso di distacco. Per i bambini più piccoli può essere necessaria la presenza di un adulto.

Sommige onderdelen kunnen losbreken als er te veel kracht wordt gebruikt; deze kunnen opnieuw bevestigd worden. Voor jonge kinderen adviseren wij toezicht van een volwassene.

Vissa delar är tillverkade så att de lossar när de utsätts för stor kraft och kan sättas fast igen om de lossats. Det kan vara nödvändigt att hålla mindre barn under uppsikt.

Visse dele er konstrueret til at falde af, hvis de udsættes for hårdhændet brug. Delene er designet til at kunne sættes på igen, hvis de falder af. Det kan være nødvendigt at holde mindre børn under opsyn af en voksen.

Enkelte deler er konstruert slik at de faller av ved tøff bruk. Dersom dette skjer, kan delene settes på igjen. For mindre barn kan det være nødvendig med tilsyn fra en voksen.

Jotkin osat on suunniteltu irtomaan, jos niihin kohdistetaan liikaa voimaa. Siinä tarauksessa ne pitää kiinnittää uudelleen. Nuorimmat lapset saattavat tarvita aikuisen valvontaa.

Μερικά κομμάτια έχουν κατασκευαστεί έτσι ώστε να αποσπώνται όταν τους ασκείται υπερβολική δύναμη και έχουν σχεδιαστεί για να προσκολλώνται ξανά, αν όπως αποσπαστούν. Η επίβλεψη των μικρών παιδιών από κάποιον ενήλικο είναι απαραίτητη.

Niektóre części zaprojektowano tak, by odłączały się w przypadku użycia nadmiernej siły a następnie daly się ponownie przyłączyć. Młodsze dzieci mogą wymagać nadzoru dorosłych.

Bizonyas alkotrészek leválhatnak, ha túlzott erőnek vannak kitéve, ilyen esetben ezeket vissza kell illeszteni. A játék használatá szülői felügyelet mellett ajánlott!

Bazi parçalar, aşırı güç uygulandığında ayrılabilecek şekilde tasarlanmıştır. Küçük çocuklar için yetişkin gözetimi gerekebilir.

Některé součásti jsou vyrobeny tak, aby se při použití nadměrné síly odpojily a po odpojení se mohli znovu připojit. U malých dětí může být nezbytný dozor dospělých.

Niektóre súčasti sú vyrobené tak, aby sa pri použití nadmernej sily odpojili a po oddelení sa dali opätovne pripojiť. V prípade menších detí môže byť potrebný dozor dospelých osoby.

Unele piese sunt făcute astfel încât să se desprindă în cazul aplicării unei forțe excesive și sunt proiectate pentru a fi reatașate dacă se desprind. Este posibil să fie necesară supravegherea unui adult în cazul copiilor mai mici.

Некоторые части в процессе изменений могут отсоединяться если воздействовать на них излишней силой. В этом случае их нужно присоединить обратно. Использование игрушек маленькими детьми рекомендуется осуществлять под наблюдением взрослых.

Накои части са направени да се отдели, ако бъде приложена прекомерна сила, и са проектирани да се закачат повторно след като бъдат отделени. За по-малките деца може да е необходимо наблюдение от възрастен.

Neki dijelovi se mogu odvojiti kad se primijeni prevelika sila, ali su dizajnirani da se ponovo spoje ako se dogodi odvajanje. Za malu djecu možda može biti potreban nadzor odraslih.

Kai kurios dalys pagamintos taip, kad stipriau paspaudus jos atsiskirtų, o atsiskyriusias dalis vėl būtų galima sujungti. Gal būt būtina suaugusiųjų priežiūra, jei žaidžia mažesni vaikai.

Někateri deli so narejeni tako, da ob uporabi pretirane sile odstopijo. Lahko jih ponovno sestavite. Pri mlajših otrocih je zaželen nadzor odraslih oseb.

Деякі деталі сконструйовані так, що можуть відокремлюватися при застосуванні до них надмірної сили, їх можна прилаштувати по відокремленню. Маленькі діти мають бути під наглядом дорослих.

على الرغم من انفصال بعض الأجزاء في حالة الضغط عليها بقوة مفرطة، إلا أنها مصممة بحيث يمكن تركيبها مرة أخرى في حالة انفصالها. قد يلزم الإشراف على الأطفال الصغار بواسطة أشخاص بالغين.

TITANS RETURN

- Reverse steps to change back.
- Effectue les étapes en sens inverse pour revenir en arrière.
- Zur Rückverwandlung in umgekehrter Reihenfolge ausführen.
- Invierte el orden de los pasos para reconvertirlo.
- Inverte a ordem para reconvertê-lo.
- Inverti i passaggi per riconvertire.
- Volg de stappen in omgekeerde volgorde om terug te veranderen.
- Utför stegen i motsatt ordning för att ändra tillbaka.
- Udfør trinene i omvendt rækkefølge for at ændre tilbage.
- Gjør omvendt for å endre tilbake.
- Muunna takaisin tekemällä sama päinvastaisessa järjestyksessä.
- Αντιστρέψτε τα βήματα για να το αλλάξετε ξανά.
- Wykonaj te kroki w odwrotnej kolejności, by zmienić z powrotem.

- Visszaalakításhoz kövesd a lépéseket fordított sorrendben.
- Eski haline getirmek için adımıları tersten izleyin.
- Opacným postupom vráťte do výchozí pozice.
- Pre zmenu naspäť obráťte sled krokov.
- Inversează pașii pentru a face transformarea inversă.
- Чтобы вернуть исходный вид, совершите действия в обратном порядке.
- Изпълнете стъпките наобратно за обратна промяна.
- Ponovite korake obrnutim redoslijedom kako biste vratili na staro.
- Norėdami grąžinti atgal, atlikite veiksmus atvirkščia tvarka.
- Za spremembo nazaj ponovite korake v obratni smeri.
- Виконати в зворотному порядку, щоб повернути у вихідний стан.

عكس الخطوات للتغيير مرة أخرى.

TRANSFORMERS.COM

Manufactured under license from TOMY Company, Ltd. © 2016 Hasbro. All rights reserved / Tous droits réservés.
 Hasbro SA, Rue Emile-Boéchat 31, 2800 Delémont CH. Hasbro Europe, 4 The Square, Stockley Park, Uxbridge, UB11 1ET, UK. © Üretici Firma Bilgileri: Hasbro SA, Rue Emile-Boéchat 31, 2800 Delémont Isvigré ☎ +41 324210800.
 Hasbro Oyuncak San. ve Tic. A.Ş. tarafından ithal edilmiştir. Burhanıye Mah. Abdullahaga Cad. No: 51/2 34676 Beylerbeyi İstanbul Türkiye ☎ +90 2164229010.



0116B8352EU4B7769ASST.



TRANSFORMERS

8+

TITANS RETURN

DOOMSHOT & MEGATRON

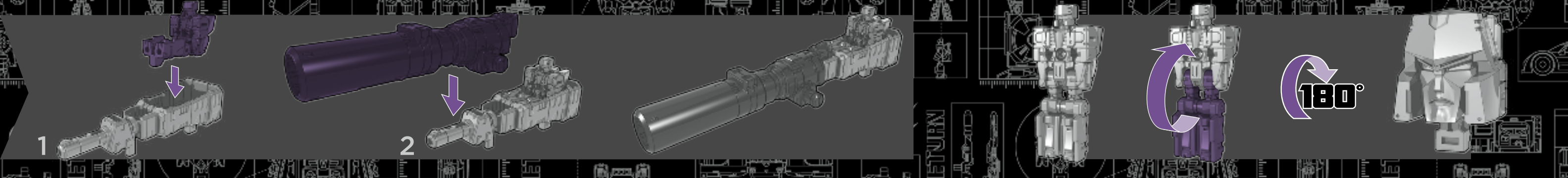
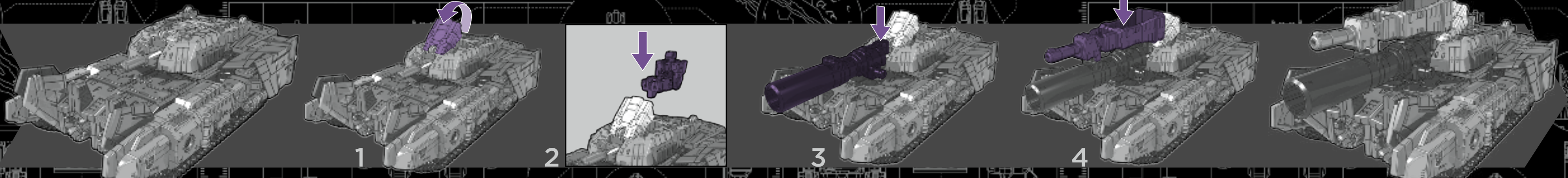
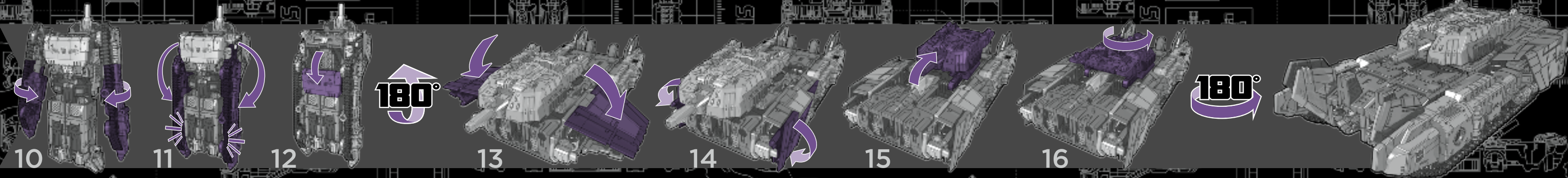
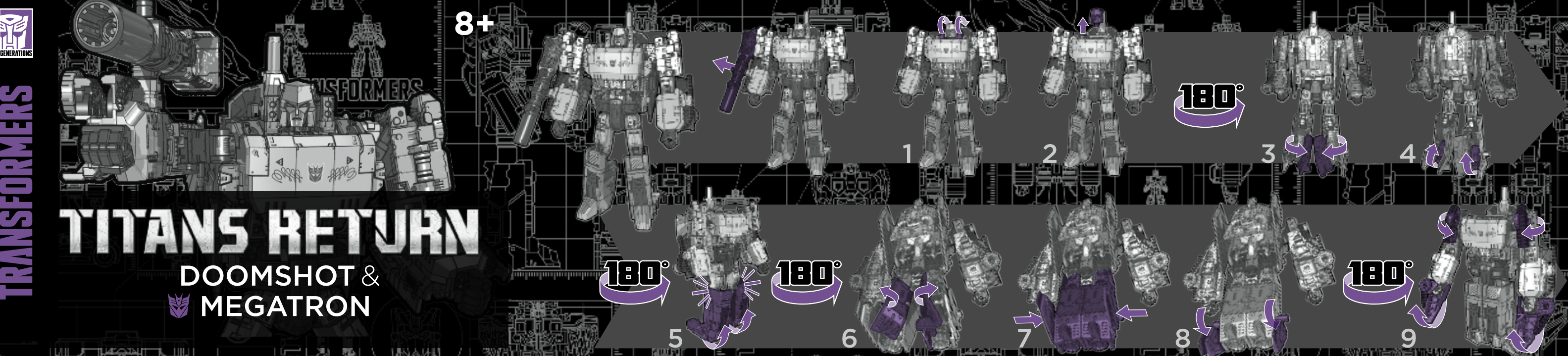

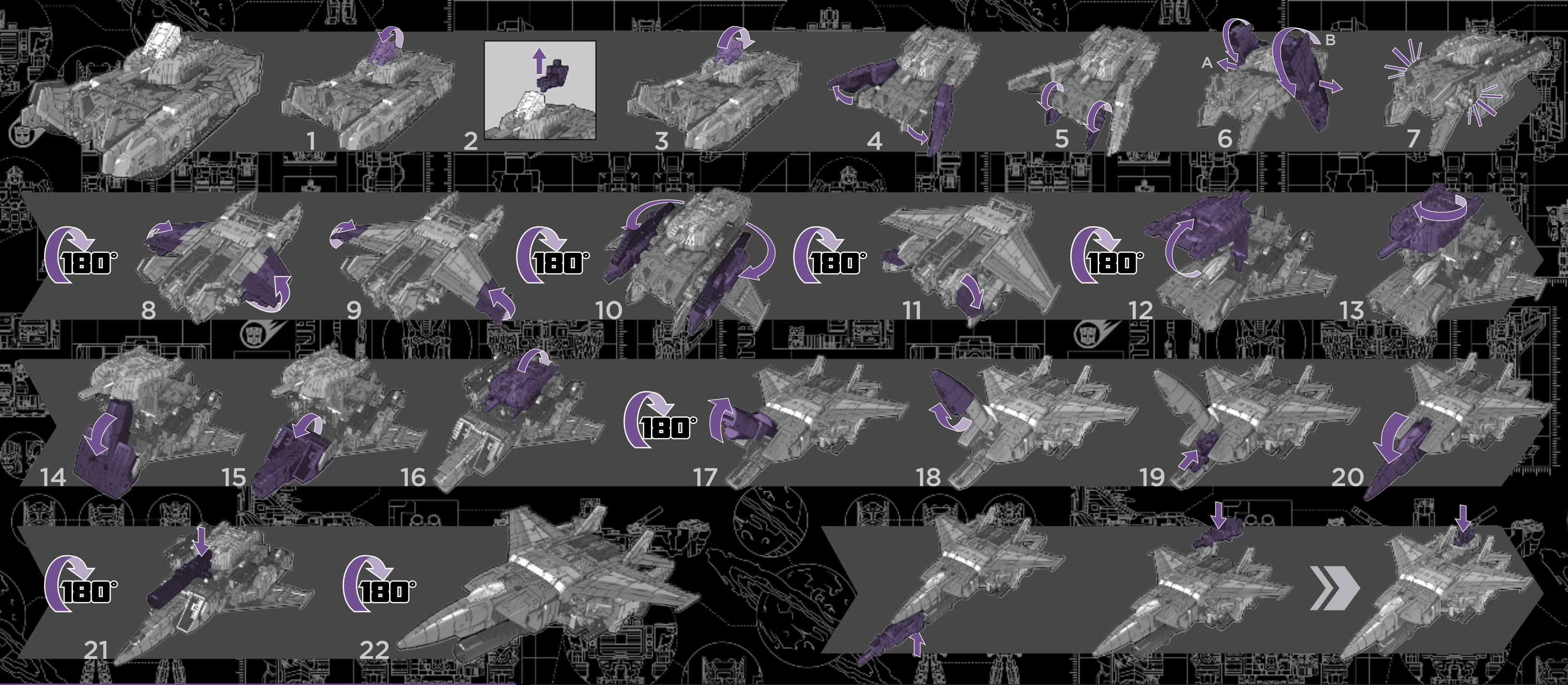

Some parts are made to detach if excessive force is applied and are designed to be reattached if separation occurs. Adult supervision may be necessary for younger children.

Certaines parties ont été conçues pour se détacher si une trop grande contrainte est appliquée. Si elles se séparent, vous pouvez les réattacher sans problème. La supervision d'un adulte peut être nécessaire avec les jeunes enfants.

Einige Teile wurden so konstruiert, dass sie sich bei übermäßiger Kräfteinwirkung lösen. Diese können aber problemlos wieder angebracht werden. Bei jüngeren Kindern ist evtl. eine erwachsene Aufsichtsperson erforderlich.

Algunas piezas se desmontan si se aplica excesiva fuerza, y están diseñadas para poder montarse de nuevo si esto ocurriera. Puede hacer falta la supervisión de un adulto para los niños más pequeños.

Algumas peças foram concebidas para se soltarem quando for empregue uma força excessiva, podendo ser novamente encaixadas quando se separarem. No caso das crianças mais novas é necessária a supervisão por um adulto.

Alcune parti sono fatte in modo da staccarsi se sottoposte a forza eccessiva e sono state studiate per essere riattaccate in caso di distacco. Per i bambini più piccoli può essere necessaria la presenza di un adulto.

Sommige onderdelen kunnen losbreken als er te veel kracht wordt gebruikt; deze kunnen opnieuw bevestigd worden. Voor jonge kinderen adviseren wij toezicht van een volwassene.

Vissa delar är tillverkade så att de lossar när de utsätts för stor kraft och kan sättas fast igen om de lossats. Det kan vara nödvändigt att hålla mindre barn under uppsikt.

Visse dele er konstrueret til at falde af, hvis de udsættes for hårdhændet brug. Delene er designet til at kunne sættes på igen, hvis de falder af. Det kan være nødvendigt at holde mindre børn under opsyn af en voksen.

Enkelte deler er konstrueret slik at de faller av ved tuff bruk. Dersom dette skjer, kan delene settes på igjen. For mindre barn kan det være nødvendig med tilsyn fra en voksen.

Jotkin osat on suunniteltu irtoamaan, jos niihin kohdistetaan liikaa voimaa. Siinä tarauksessa ne pitää kiinnittää uudelleen. Nuorimmat lapset saattavat tarvita aikuisen valvontaa.

Μερικά κομμάτια έχουν κατασκευαστεί έτσι ώστε να αποσπώνται όταν τους ασκείται υπερβολική δύναμη και έχουν σχεδιαστεί για να προσκολλώνται ξανά, αν όντως αποσπαστούν. Η επίβλεψη των μικρών παιδιών από κάποιον ενήλικο είναι απαραίτητη.

Niektóre części zaprojektowano tak, by odłączały się w przypadku użycia nadmiernej siły a następnie dały się ponownie przyłączyć. Młodsze dzieci mogą wymagać nadzoru dorosłych.

Bizonyos alkatrészek leválhatnak, ha túlzott erőnek vannak kitéve, ilyen esetben ezeket vissza kell illeszteni. A játék használatá szülői felügyelet mellett ajánlott!

Bazi parçalar, aşırı güç uygulandığında ayrılabilecek şekilde üretilmiş olup ayrılmada durumunda tekrar takılabilecek şekilde tasarlanmıştır. Küçük çocuklar için yetişkin gözetimi gerekebilir.

Některé součásti jsou vyrobeny tak, aby se při použití nadměrné síly odpojily a po odpojení se mohli znovu připojit. U malých dětí může být nezbytný dozor dospělých.

Niektóre súčasti sú vyrobené tak, aby sa pri použití nadmernej sily odpojili a po oddelení sa dali opätovne pripojiť. V prípade menších detí môže byť potrebný dozor dospelých osôb.

Unele piese sunt făcute astfel încât să se desprindă în cazul aplicării unei forțe excesive și sunt proiectate pentru a fi reatașate dacă se desprind. Este posibil să fie necesară supravegherea unui adult în cazul copiilor mai mici.

Некоторые части в процессе изменений могут отсоединяться если воздействовать на них излишней силой. В этом случае их нужно присоединить обратно. Использование иррегулярно маленькими детьми рекомендуется осуществлять под наблюдением взрослых.

Някои части са направени да се отделят, ако бъде приложена прекомерна сила, и са проектирани да се закачат повторно след като бъдат отделени. За по-малките деца може да е необходимо наблюдение от възрастни.

Neki dijelovi se mogu odvojiti kad se primijeni prevelika sila, ali su dizajnirani da se ponovo spoje ako se dogodi odvajanje. Za malu djecu možda može biti potreban nadzor odraslih.

Kai kurios dalys pagamintos taip, kad stipriau paspaudus jos atsiskirtų, o atsiskyriusias dalis vėl būtų galima sujungti. Gali būti būtina suaugusiųjų priežiūra, jei žaidžia mažesni vaikai.

Nekateri deli so narejeni tako, da ob uporabi pretirane sile odstopijo. Lahko jih ponovno sestavite. Pri mlajših otrocih je zaželen nadzor odraslih oseb.

Деякі деталі сконструйовані так, що можуть відокремлюватися при застосуванні до них надмірної сили, їх можна прилаштувати по відокремленню. Маленькі діти мають бути під наглядом дорослих.

على الرغم من انفصال بعض الأجزاء في حالة الضغط عليها بقوة المفرطة، إلا أنها مصممة بحيث يمكن تركيبها مرة أخرى في حالة انفصالها. قد يلزم الإشراف على الأطفال الصغار بواسطة أشخاص بالغين.

TITANS RETURN

Reverse steps to change back.

Effectuez les étapes en sens inverse pour revenir en arrière.

Zur Rückverwandlung in umgekehrter Reihenfolge ausführen.

Invierte el orden de los pasos para reconvertirlo.

Inverte a ordem para reconvertê-lo.

Inverti i passaggi per riconvertire.

Volg de stappen in omgekeerde volgorde om terug te veranderen.

Utför stegen i motsatt ordning för att ändra tillbaka.

Utdför trinnene i omvendt rækkefølge for at ændre tilbage.

Gjør omvendt for å endre tilbake.

Muuna takaisin tekemällä sama päinvastaisessa järjestyksessä.

Αντιστρέψτε τα βήματα για να το αλλάξετε ξανά.

Wykonaj te kroki w odwrotnej kolejności, by zmienić z powrotem.

Visszaalakításhoz kövesd a lépéseket fordított sorrendben.

Eski haline getirmek için adımları tersten izleyin.

Орачнім поступем вратіте до вихідної позиції.

Pre zmenu naspať obráťte sled krokov.

Inversează pașii pentru a face transformarea inversă.

Чтобы вернуть исходный вид, совершите действия в обратном порядке.

Измѣните стѣпките наоборот за обратна промяна.

Ponovite korake obrnutim redoslijedom kako biste vratili na staro.

Norėdami grąžinti atgal, atlikite veiksmus atvirkščia tvarka.

Za spremembo nazaj ponovite korake v obratni smeri.

Виконати в зворотному порядку, щоб повернути у вихідний стан.

اعكس الخطوات للتغيير مرة أخرى.

يتم بيع كل منها بشكل منفصل. رهنًا بونوفا.

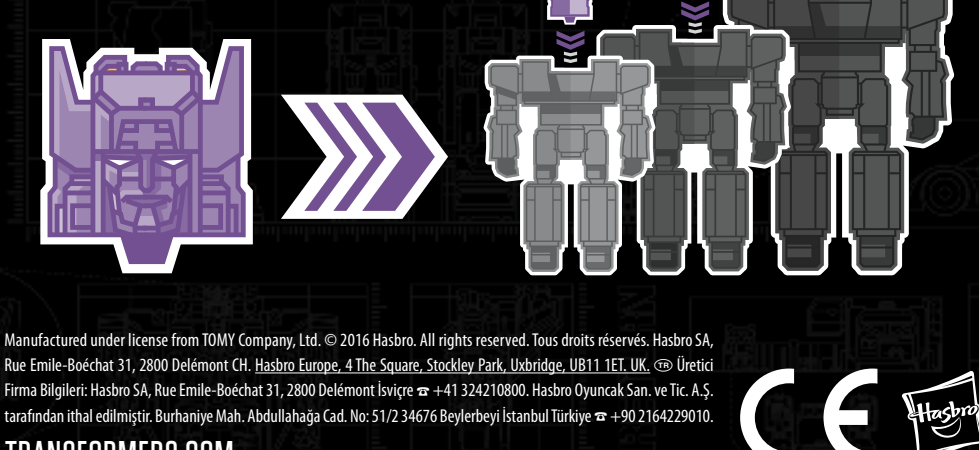

Manufactured under license from TOMY Company, Ltd. © 2016 Hasbro. All rights reserved. Tous droits réservés. Hasbro SA, Rue Emile-Boéchat 31, 2800 Delémont CH. Hasbro Europe, 4 The Square, Stockley Park, Uxbridge, UB11 1ET, UK. © Üretici Firma Bilgileri: Hasbro SA, Rue Emile-Boéchat 31, 2800 Delémont Isviçre ☎ +41 324210800. Hasbro Oyuncak San. ve Tic. A.Ş. tarafından ithal edilmiştir. Burhaniye Mah. Abdullahaga Cad. No: 51/2 34676 Beylerbeyi İstanbul Türkiye ☎ +90 2164229010.

TRANSFORMERS.COM

0616C0275EU4B7769



TRANSFORMERS

8+

TITANS RETURN

DARKMOON & ASTROTRAIN

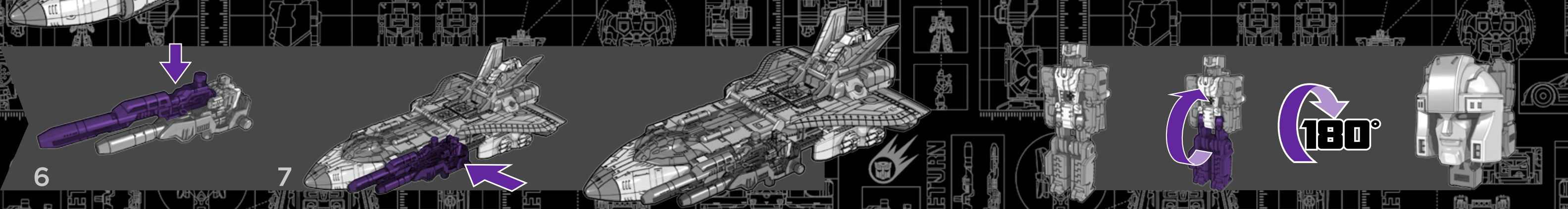
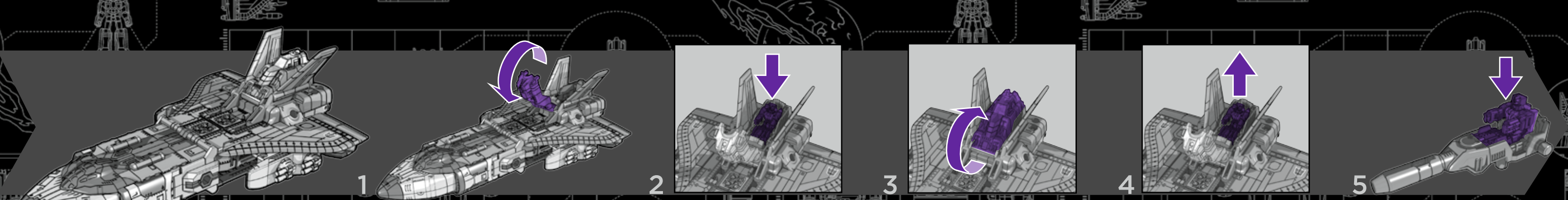
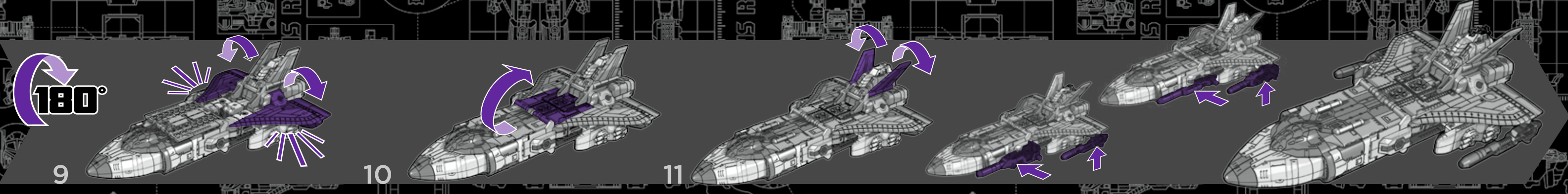
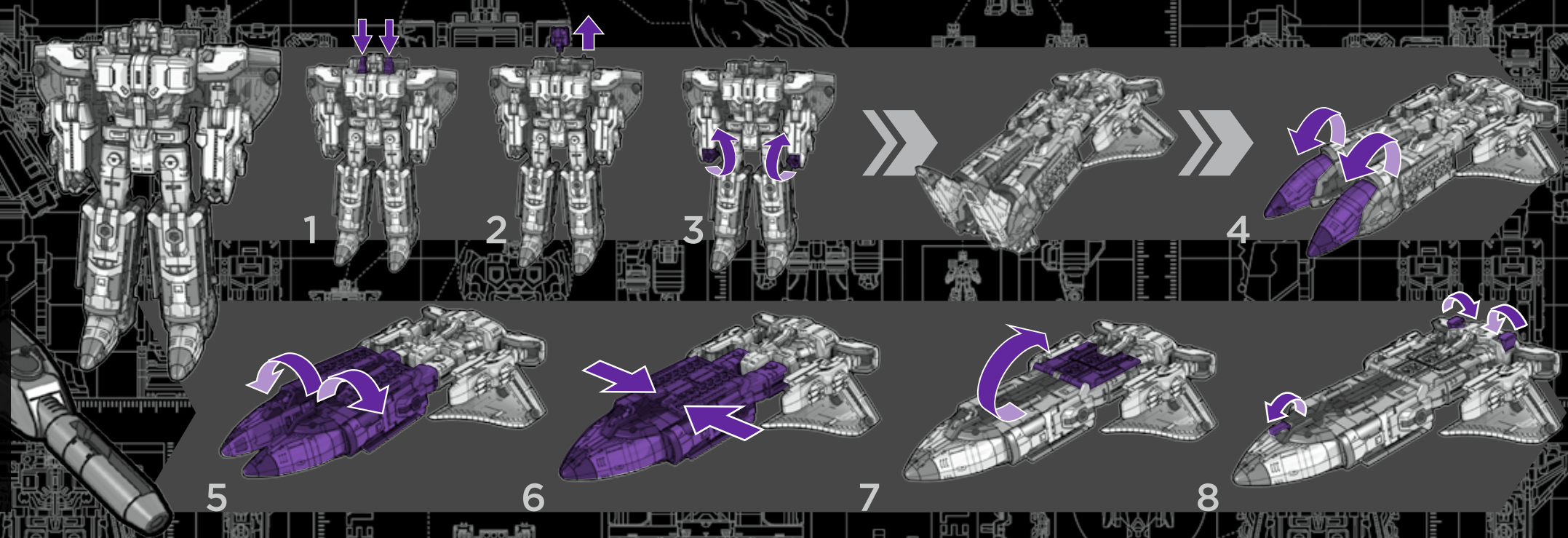

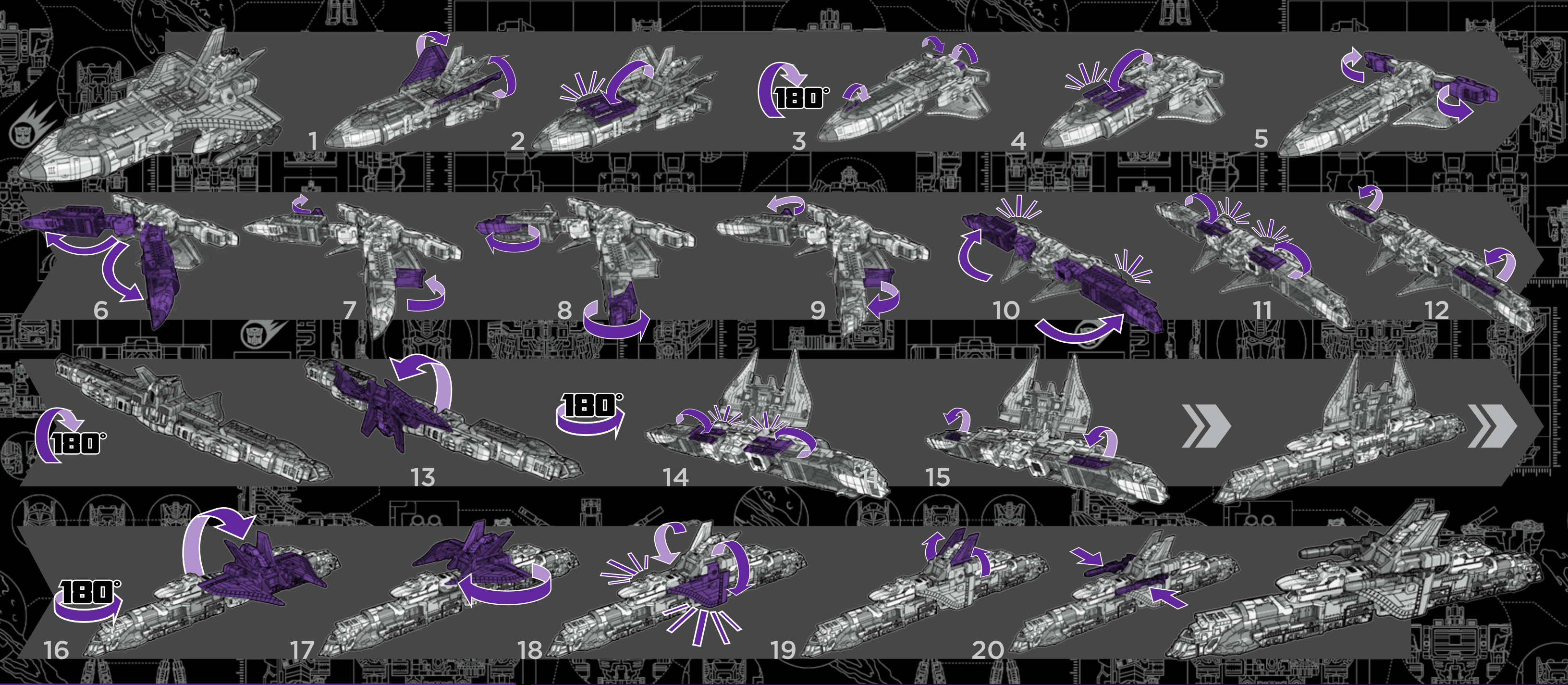

• Some parts are made to detach if excessive force is applied and are designed to be reattached if separation occurs. Adult supervision may be necessary for younger children.
 • Certaines parties ont été conçues pour se détacher si une trop grande contrainte est appliquée. Si elles se séparent, vous pouvez les réattacher sans problème. La supervision d'un adulte peut être nécessaire avec les jeunes enfants.
 • Einige Teile wurden so konstruiert, dass sie sich bei übermäßiger Kräfteinwirkung lösen. Diese können aber problemlos wieder angebracht werden. Bei jüngeren Kindern ist evtl. eine erwachsene Aufsichtsperson erforderlich.
 • Algunas piezas se desmontan si se aplica excesiva fuerza, y están diseñadas para poder montarse de nuevo si esto ocurriera. Puede hacer falta la supervisión de un adulto para los niños más pequeños.
 • Algumas peças foram concebidas para se soltarem quando for empregue uma força excessiva, podendo ser novamente encaixadas quando se separarem. No caso das crianças mais novas é necessária a supervisão por um adulto.
 • Alcune parti sono fatte in modo da staccarsi se sottoposte a forza eccessiva e sono state studiate per essere riattaccate in caso di distacco. Per i bambini più piccoli può essere necessaria la presenza di un adulto.
 • Sommige onderdelen kunnen losbreken als er te veel kracht wordt gebruikt; deze kunnen opnieuw bevestigd worden. Voor jonge kinderen adviseren wij toezicht van een volwassene.
 • Vissa delar är tillverkade så att de lossar när de utsätts för stor kraft och kan sättas fast igen om de lossats. Det kan vara nödvändigt att hålla mindre barn under uppsikt.
 • Visse dele er konstrueret til at falde af, hvis de udsættes for hårdhændet brug. Delene er designet til at kunne sættes på igen, hvis de falder af. Det kan være nødvendigt at holde mindre børn under opsyn af en voksen.
 • Enkelte deler er konstruert slik at de faller av ved tuff bruk. Dersom dette skjer, kan delene settes på igjen. For mindre barn kan det være nødvendig med tilsyn fra en voksen.
 • Jotkin osat on suunniteltu irtoamaan, jos niihin kohdistetaan liikaa voimaa. Siinä tapauksessa ne pitää kiinnittää uudelleen. Nuorimmat lapset saattavat tarvita aikuisen valvontaa.
 • Μερικά κομμάτια έχουν κατασκευαστεί έτσι ώστε να αποσπώνται όταν τους ασκείται υπερβολική δύναμη και έχουν σχεδιαστεί για να προσκολλώνται ξανά, αν όντως αποσπαστούν. Η επίβλεψη των μικρών παιδιών από κάποιον ενήλικο είναι απαραίτητη.
 • Niektóre części zaprojektowano tak, by odłączały się w przypadku użycia nadmiernej siły a następnie dały się ponownie przyłączyć. Młodsze dzieci mogą wymagać nadzoru dorosłych.
 • Bizonyos alkatrészek leválhatnak, ha túlzott erőnek vannak kitéve, ilyen esetben ezeket vissza kell illeszteni. A játék használatá szülői felügyelet mellett ajánlott!
 • Bazı parçalar, aşırı güç uygulandığında ayrılabilecek şekilde tasarlanmıştır. Küçük çocuklar için yetişkin gözetimi gerekebilir.
 • Některé součásti jsou vyrobené tak, aby se při použití nadměrné síly odpojily a po odpojení se mohli znovu připojit. U malých dětí může být nezbytný dozor dospělého.
 • Niektóre súčasti sú vyrobené tak, aby sa pri použití nadmernej sily odpojili a po oddelení sa dali opätovne pripojiť. V prípade menších detí môže byť potrebný dozor dospelého osoby.
 • Unele piese sú fúcate astfel încât să se desprindă în cazul aplicării unei forțe excesive și sunt proiectate pentru a fi reatașate dacă se desprind. Este posibil să fie necesară supravegherea unui adult în cazul copiilor mai mici.
 • Некоторые части в процессе изменений могут отсоединяться если воздействовать на них излишней силой. В этом случае их нужно присоединить обратно. Использование игрушек маленькими детьми рекомендуется осуществлять под наблюдением взрослых.
 • Някои части са направени да се отделият, ако бъде приложена прекомерна сила, и са проектирани да се закачат повторно след като бъдат отделени. За по-малките деца може да е необходимо наблюдение от възрастен.
 • Neki dijelovi se mogu odvojiti kad se primijeni prevelika sila, ali su dizajnirani da se ponovo spoje ako se dogodi odvajanje. Za malu djecu možda može biti potreban nadzor odraslih.
 • Kai kurios dalys pagamintos taip, kad stipriau paspaudus jos atsiskirtų, o atsiskyrius dalis vėl būtų galima sujungti. Gal būt būtina suaugusiųjų priežiūra, jei žaidžia mažesni vaikai.
 • Nekateri deli so narejeni tako, da ob uporabi pretirane sile odstopijo. Lahko jih ponovno sestavite. Pri mlajših otrocih je zaželen nadzor odraslih oseb.
 • Деякі деталі сконструйовані так, що можуть відокремлюватися при застосуванні до них надмірної сили, їх можна прилаштувати по відокремленню. Маленькі діти мають бути під наглядом дорослих.

TITANS RETURN

- Reverse steps to change back.
- Efectue les étapes en sens inverse pour revenir en arrière.
- Zur Rückverwandlung in umgekehrter Reihenfolge ausführen.
- Inverti el orden de los pasos para reconvertirlo.
- Inverte a ordem para reconvertê-lo.
- Inverti i passaggi per riconvertire.
- Volg de stappen in omgekeerde volgorde om terug te veranderen.
- Utför stegen i motsatt ordning för att ändra tillbaka.
- Udfør trinene i omvendt rækkefølge for at ændre tilbage.
- Gjør omvendt for å endre tilbake.
- Muunna takaisin tekemällä sama päinvastaisessa järjestyksessä.
- Αντιστρέψτε τα βήματα για να το αλλάξετε ξανά.
- Wykonaj te kroki w odwrotnej kolejności, by zmienić z powrotem.
- Visszaalakításhoz kövesd a lépéseket fordított sorrendben.
- Eski haline getirmek için adımıları tersten izleyin.
- Opacným postupom vráťte do výchozí pozice.
- Pre zmenu naspäť obráťte sled krokov.
- Inversează pașii pentru a face transformarea inversă.
- Чтобы вернуть исходный вид, совершите действия в обратном порядке.
- Изпълнете стъпките наобратно за обратна промяна.
- Ponovite korake obrnutim redoslijedom kako biste vratili na staro.
- Norėdami grąžinti atgal, atlikite veiksmus atvirkščia tvarka.
- Za spremembo nazaj ponovite korake v obratni smeri.
- Виконати в зворотному порядку, щоб повернути у вихідний стан.

عكس الخطوات للتغيير مرة أخرى

TRANSFORMERS.COM

Manufactured under license from TOMY Company, Ltd. © 2016 Hasbro. All rights reserved / Tous droits réservés.
 Hasbro SA, Rue Emile-Boéchat 31, 2800 Delémont CH. Hasbro Europe, 4 The Square, Stockley Park, Uxbridge, UB11
 1ET, UK. © Üretici Firma Bilgileri: Hasbro SA, Rue Emile-Boéchat 31, 2800 Delémont İsviçre ☎ +41 324210800.
 Hasbro Oyuncak San. ve Tic. A.Ş. tarafından ithal edilmiştir. Burhanıye Mah. Abdullahağa Cad. No: 51/2 34676
 Beylerbeyi İstanbul Türkiye ☎ +90 2164229010. 0116B835E4B7769ASST.





TRANSFORMERS

8+

TITANS RETURN

SENTINEL PRIME & AUTOBOT INFINITUS

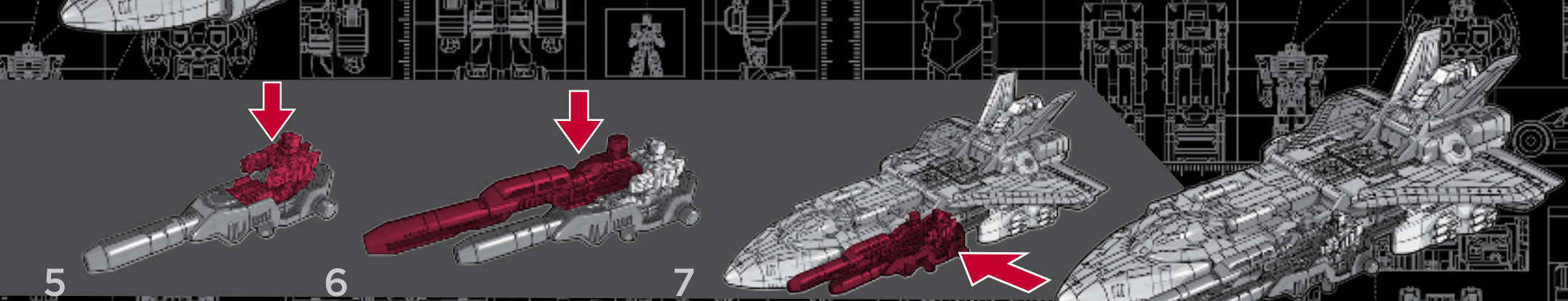
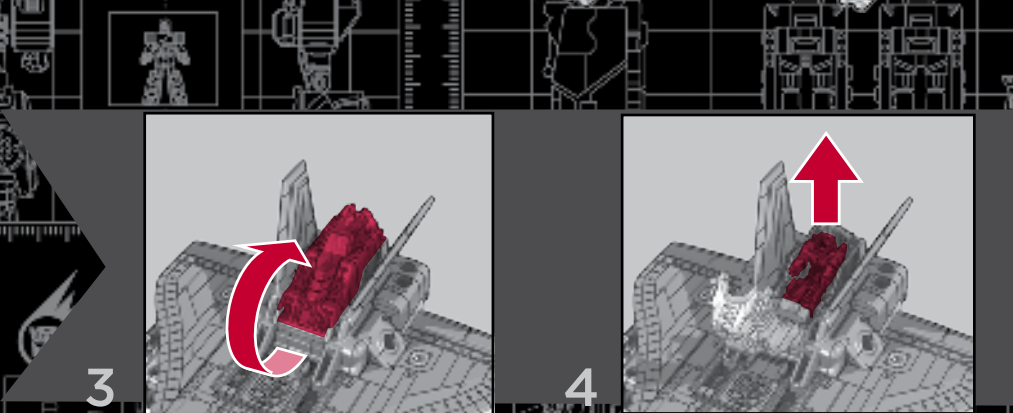
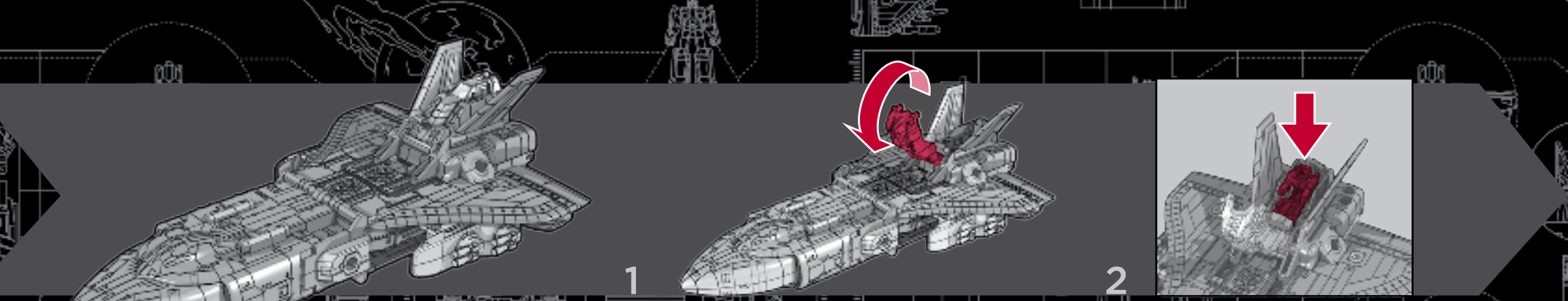
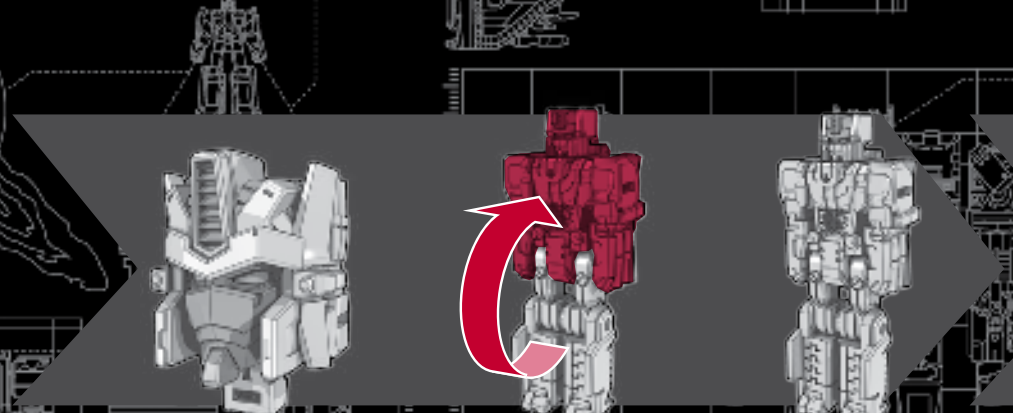
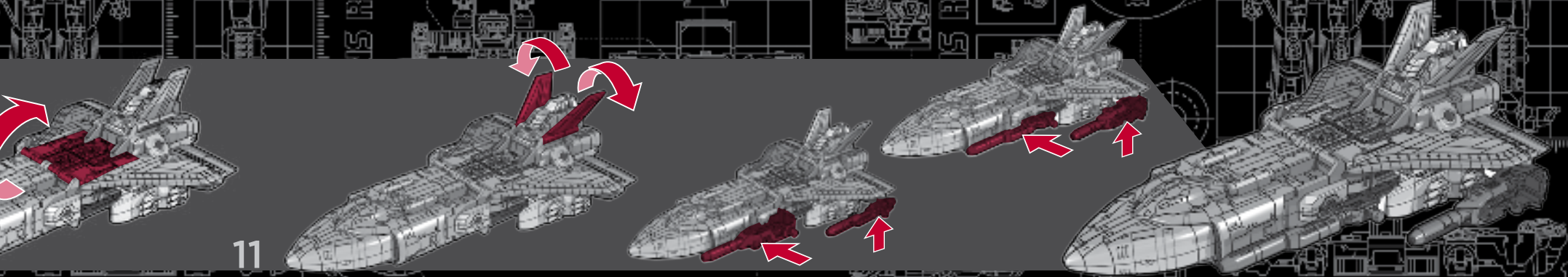
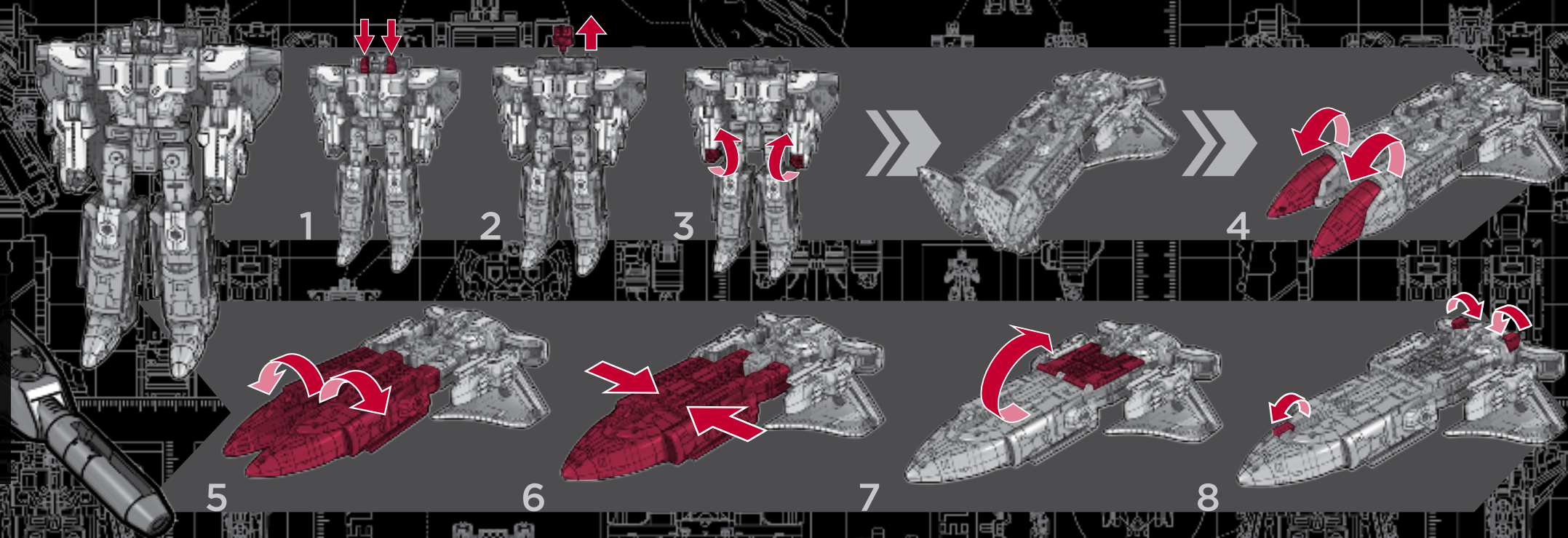

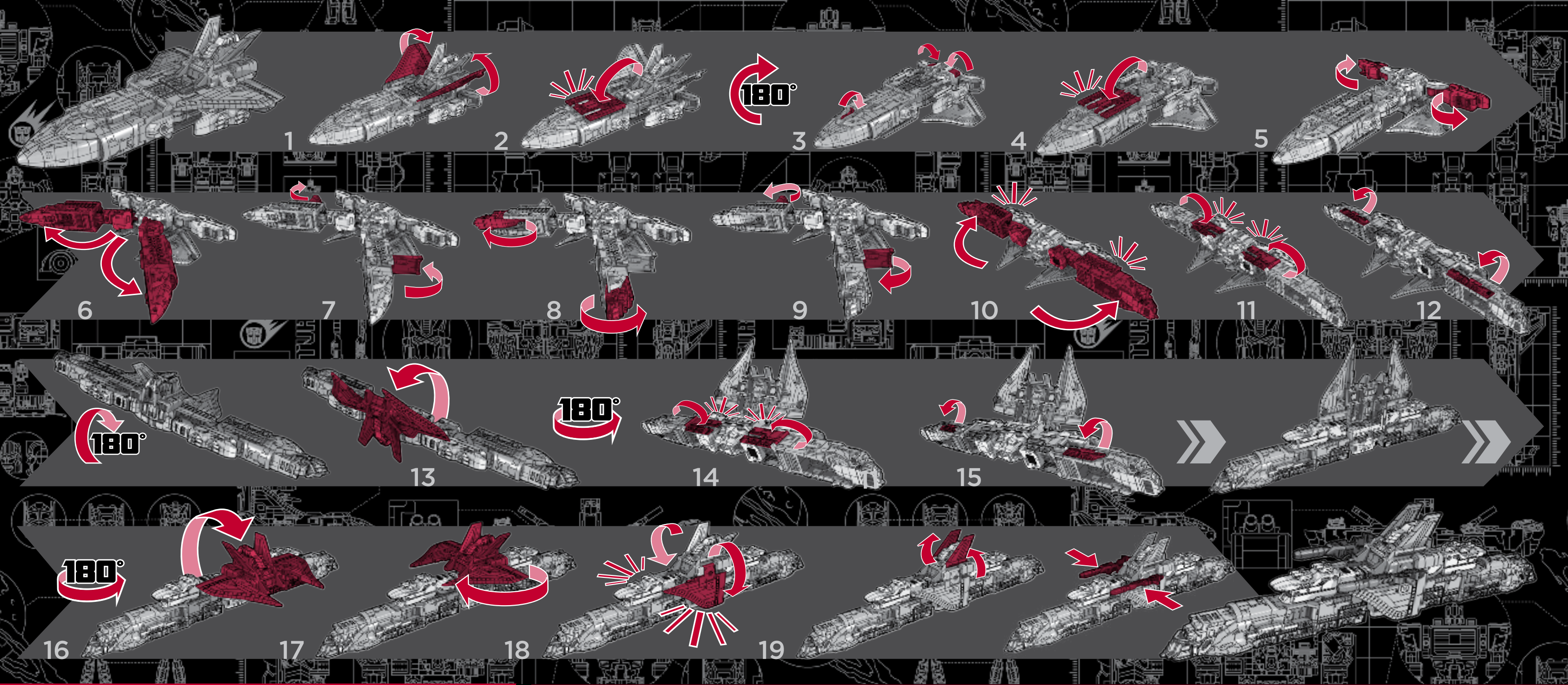

• Some parts are made to detach if excessive force is applied and are designed to be reattached if separation occurs. Adult supervision may be necessary for younger children.
 • Certaines parties ont été conçues pour se détacher si une trop grande contrainte est appliquée. Si elles se séparent, vous pouvez les réattacher sans problème. La supervision d'un adulte peut être nécessaire avec les jeunes enfants.
 • Einige Teile wurden so konstruiert, dass sie sich bei übermäßiger Kräfteinwirkung lösen. Diese können aber problemlos wieder angebracht werden. Bei jüngeren Kindern ist evtl. eine erwachsene Aufsichtsperson erforderlich.
 • Algunas piezas se desmontan si se aplica excesiva fuerza, y están diseñadas para poder montarse de nuevo si esto ocurriera. Puede hacer falta la supervisión de un adulto para los niños más pequeños.
 • Algumas peças foram concebidas para se soltarem quando for empregue uma força excessiva, podendo ser novamente encaixadas quando se separarem. No caso das crianças mais novas é necessária a supervisão por um adulto.
 • Alcune parti sono fatte in modo da staccarsi se sottoposte a forza eccessiva e sono state studiate per essere riattaccate in caso di distacco. Per i bambini più piccoli può essere necessaria la presenza di un adulto.
 • Sommige onderdelen kunnen losbreken als er te veel kracht wordt gebruikt; deze kunnen opnieuw bevestigd worden. Voor jonge kinderen adviseren wij toezicht van een volwassene.
 • Vissa delar är tillverkade så att de lossar när de utsätts för stor kraft och kan sättas fast igen om de lossats. Det kan vara nödvändigt att hålla mindre barn under uppsikt.
 • Visse dele er konstrueret til at falde af, hvis de udsættes for hårdhændet brug. Delene er designet til at kunne sættes på igen, hvis de falder af. Det kan være nødvendigt at holde mindre børn under opsyn af en voksen.
 • Enkelte deler er konstrueret slik at de faller av ved tøff bruk. Dersom dette skjer, kan delene settes på igjen. For mindre barn kan det være nødvendig med tilsyn fra en voksen.
 • Jotkin osat on suunniteltu irtaamaan, jos niihin kohdistetaan liikaa voimaa. Siinä tapauksessa ne pitää kiinnittää uudelleen. Nuorimmat lapset saattavat tarvita aikuisen valvontaa.
 • Μερικά κομμάτια έχουν κατασκευαστεί έτσι ώστε να αποσπώνται όταν τους ασκείται υπερβολική δύναμη και έχουν σχεδιαστεί για να προσκολλώνται ξανά, αν όντως αποσπαστούν. Η επίβλεψη των μικρών παιδιών από κάποιον ενήλικο είναι απαραίτητη.
 • Niektóre części zaprojektowano tak, by odłączały się w przypadku użycia nadmiernej siły a następnie dały się ponownie przyłączyć. Młodsze dzieci mogą wymagać nadzoru dorosłych.
 • Bizonyon alkatrészek leválhatnak, ha túlzott erőnek vannak kitéve, ilyen esetben ezeket vissza kell illeszteni. A játék használatá szülői felügyelet mellett ajánlott!
 • Bazı parçalar, aşırı güç uygulandığında ayrılabacak şekilde üretilmiş olup ayrılma durumunda tekrar takılabilecek şekilde tasarlanmıştır. Küçük çocuklar için yetişkin gözetimi gerekebilir.
 • Některé součásti jsou vyrobeny tak, aby se při použití nadměrné síly odpojily a po odpojení se mohly znovu připojit. U malých dětí může být nezbytný dozor dospělých.
 • Niektóre súčasti sú vyrobené tak, aby sa pri použití nadmernej sily odpojili a po oddelení sa dali opätovne pripojiť. V prípade menších detí môže byť potrebný dozor dospelých osôb.
 • Unele piese sunt făcute astfel încât să se desprindă în cazul aplicării unei forțe excesive și sunt proiectate pentru a fi reatașate dacă se desprind. Este posibil să fie necesară supravegherea unui adult în cazul copiilor mai mici.
 • Некоторые части в процессе изменений могут отсоединяться если воздействовать на них излишней силой. В этом случае их нужно присоединить обратно. Использование игрушек маленькими детьми рекомендуется осуществлять под наблюдением взрослых.
 • Някои части са направени да се отделят, ако бъде приложена прекомерна сила, и са проектирани да се закачат повторно след като бъдат отделени. За по-малките деца може да е необходимо наблюдение от възрастен.
 • Neki dijelovi se mogu odvojiti kad se primijeni prevelika sila, ali su dizajnirani da se ponovo spoje ako se dogodi odvajanje. Za malu djecu možda može biti potreban nadzor odraslih.
 • Kai kurios dalys pagamintos taip, kad stipriau paspaudus jos atsiskirtų, o atsiskyrius dalis vėl būtų galima sujungti. Gal būt būtina suaugusiųjų priežiūra, jei žaidžia mažesni vaikai.
 • Nekateri deli so narejeni tako, da ob uporabi pretirane sile odstopijo. Lahko jih ponovno sestavite. Pri mlajših otrocih je zaželen nadzor odraslih oseb.
 • Деякі деталі сконструйовані так, що можуть відокремлюватися при застосуванні до них надмірної сили, їх можна прилаштувати по відокремленню. Маленькі діти мають бути під наглядом дорослих.

TITANS RETURN

- Reverse steps to change back.
- Effectue les étapes en sens inverse pour revenir en arrière.
- Zur Rückverwandlung in umgekehrter Reihenfolge ausführen.
- Invierte el orden de los pasos para reconvertirlo.
- Inverte a ordem para reconvertê-lo.
- Inverti i passaggi per riconvertire.
- Volg de stappen in omgekeerde volgorde om terug te veranderen.
- Ulför stegen i motsatt ordning för att ändra tillbaka.
- Udfør trinene i omvendt rækkefølge for at ændre tilbage.
- Gjør omvendt for å endre tilbake.
- Muunna takaisin tekemällä sama päinvastaisessa järjestyksessä.
- Αντιστρέψτε τα βήματα για να το αλλάξετε ξανά.
- Wykonaj te kroki w odwrotnej kolejności, by zmienił z powrotem.

- Visszaalakításhoz kövesd a lépéseket fordított sorrendben.
- Eski haline getirmek için adımıları tersten izleyin.
- Opačným postupom vráťte do výchozí pozice.
- Pre zmenu naspäť obráťte sled krokov.
- Inversează pașii pentru a face transformarea inversă.
- Чтобы вернуть исходный вид, совершите действия в обратном порядке.
- Изпълнете стъпките наобратно за обратна промяна.
- Ponovite korake obrnutim redoslijedom kako biste vratili na staro.
- Noređami građinti atgal, atlikite veiksmus atvirkščiā tvarka.
- Za spremembo nazaj ponovite korake v obratni smeri.
- Виконайте в зворотному порядку, щоб повернути у вихідний стан.

• اعكس الخطوات للتغيير مرة أخرى.

TRANSFORMERS.COM

Manufactured under license from TOMY Company, Ltd. © 2015 Hasbro. All rights reserved / Tous droits réservés.
 Hasbro SA, Rue Emile-Boéchat 31, 2800 Delémont CH. Hasbro Europe, 4 The Square, Stockley Park, Uxbridge, UB11 1ET, UK.
 Üretici Firma Bilgileri: Hasbro SA, Rue Emile-Boéchat 31, 2800 Delémont Isviçre ☎ +41 324210800.
 Hasbro Oyuncak San. ve Tic. A.Ş. tarafından ithal edilmiştir. Burhanıye Mah. Abdullahaga Cad. No: 51/2 34676 Beylerbeyi İstanbul Türkiye ☎ +90 2164229010.
 1215B6459EU4B7769ASST.





TRANSFORMERS

8+

TITANS RETURN

DIAC & OPTIMUS PRIME

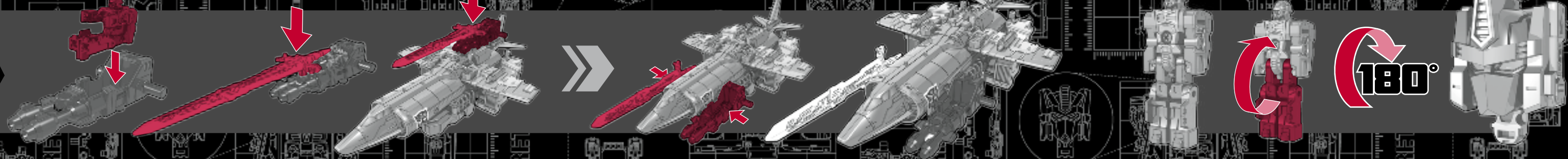
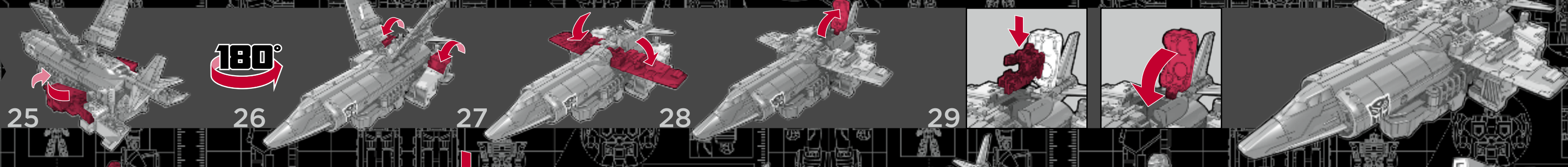
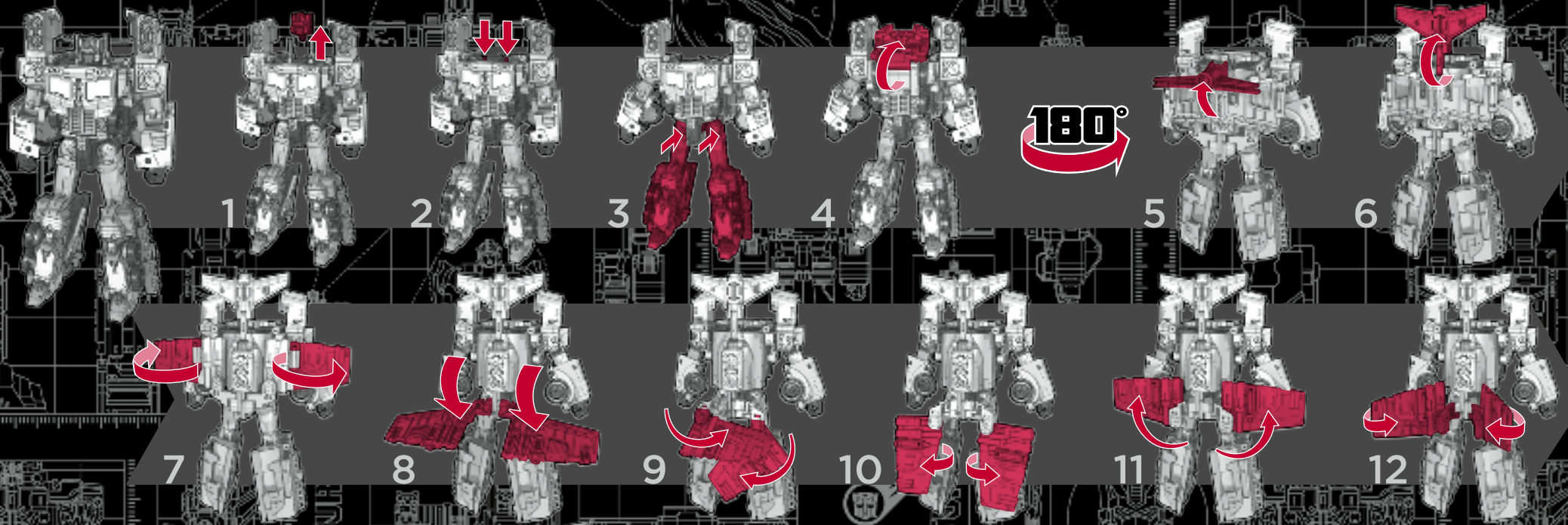

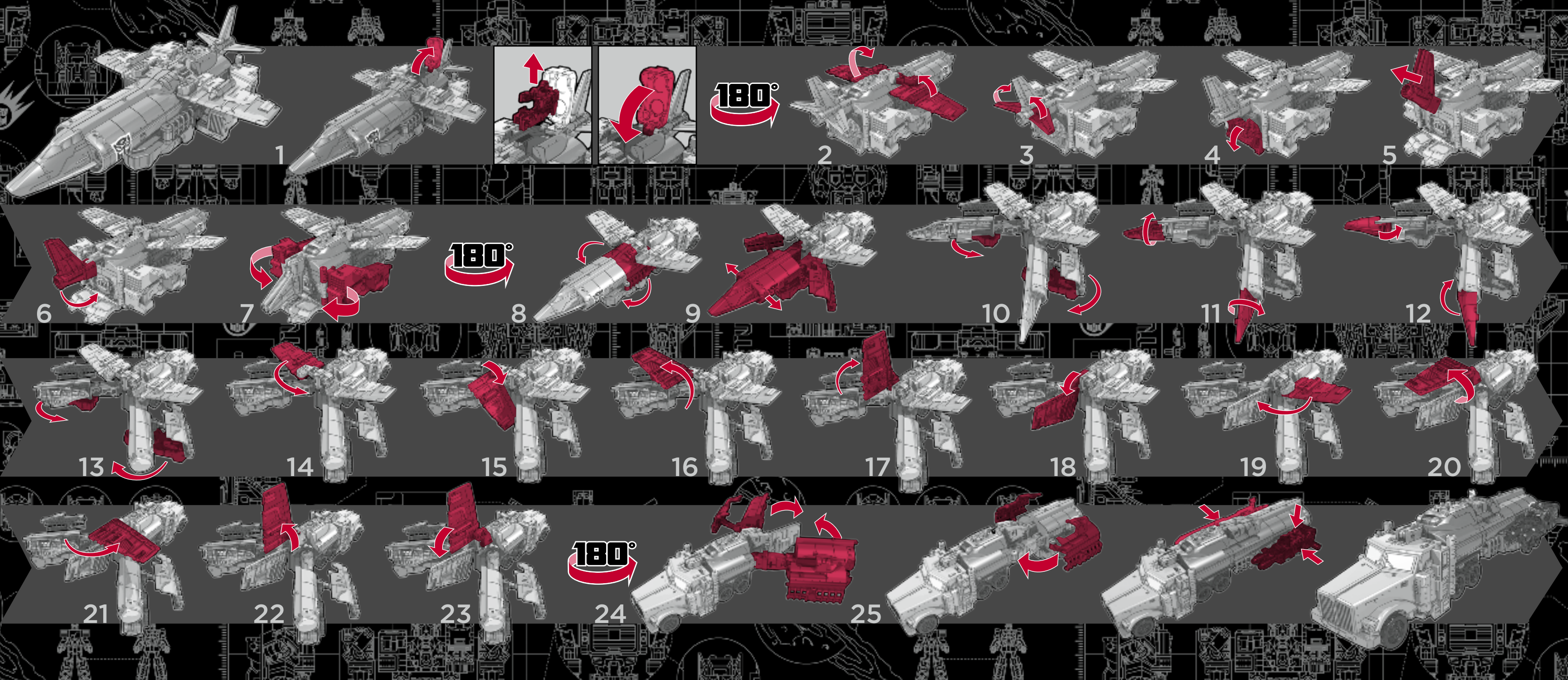

Some parts are made to detach if excessive force is applied and are designed to be reattached if separation occurs. Adult supervision may be necessary for younger children.

Certaines parties ont été conçues pour se détacher si une trop grande contrainte est appliquée. Si elles se séparent, vous pouvez les réattacher sans problème. La supervision d'un adulte peut être nécessaire avec les jeunes enfants.

Einige Teile wurden so konstruiert, dass sie sich bei übermäßiger Kräfteinwirkung lösen. Diese können aber problemlos wieder angebracht werden. Bei jüngeren Kindern ist evtl. eine erwachsene Aufsichtsperson erforderlich.

Algunas piezas se desmontan si se aplica excesiva fuerza, y están diseñadas para poder montarse de nuevo si esto ocurriera. Puede hacer falta la supervisión de un adulto para los niños más pequeños.

Algumas peças foram concebidas para se soltarem quando for empregue uma força excessiva, podendo ser novamente encaixadas quando se separarem. No caso das crianças mais novas é necessária a supervisão por um adulto.

Alcune parti sono fatte in modo da staccarsi se sottoposte a forza eccessiva e sono state studiate per essere riattaccate in caso di distacco. Per i bambini più piccoli può essere necessaria la presenza di un adulto.

Sommige onderdelen kunnen losbreken als er te veel kracht wordt gebruikt; deze kunnen opnieuw bevestigd worden. Voor jonge kinderen adviseren wij toezicht van een volwassene.

Vissa delar är tillverkade så att de lossar när de utsätts för stor kraft och kan sättas fast igen om de lossats. Det kan vara nödvändigt att hålla mindre barn under uppsikt.

Visse dele er konstrueret til at falde af, hvis de udsættes for hårdhændet brug. Delene er designet til at kunne sættes på igen, hvis de falder af. Det kan være nødvendigt at holde mindre børn under opsyn af en voksen.

Enkelte deler er konstruert slik at de faller av ved tuff bruk. Dersom dette skjer, kan delene settes på igjen. For mindre barn kan det være nødvendig med tilsyn fra en voksen.

Jotkin osat on suunniteltu irtoamaan, jos niihin kohdistetaan liikaa voimaa. Siinä tapauksessa ne pitää kiinnittää uudelleen. Nuorimmat lapset saattavat tarvita aikuisen valvontaa.

Μερικά κομμάτια έχουν κατασκευαστεί έτσι ώστε να αποσπώνται όταν τους ασκείται υπερβολική δύναμη και έχουν σχεδιαστεί για να προσκολλώνται ξανά, αν όντως αποσπαστούν. Η επίβλεψη των μικρών παιδιών από κάποιον ενήλικο είναι απαραίτητη.

Niektóre części zaprojektowano tak, by odłączały się w przypadku użycia nadmiernej siły a następnie daly się ponownie przyłączyć. Młodsze dzieci mogą wymagać nadzoru dorosłych.

Bizonoy alkatrészek leválhatnak, ha túlzott erőnek vannak kitéve, ilyen esetben ezeket vissza kell illeszteni. A játék használatá szülői felügyelet mellett ajánlott!

Bazi parçalar, aşırı güç uygulandığında ayrılabilecek şekilde üretilmiş olup ayrılmış durumda tekrar takılabilecek şekilde tasarlanmıştır. Küçük çocuklar için yetişkin gözetimi gerekebilir.

Některé součásti jsou vyrobeny tak, aby se při použití nadměrné síly odpojily a po odpojení se mohly znovu připojit. U malých dětí může být nezbytný dozor dospělých.

Niektóre súčasti sú vyrobené tak, aby sa pri použití nadmernej sily odpojili a po oddelení sa dali opätovne pripojiť. V prípade menších detí môže byť potrebný dozor dospelých osôb.

Unele piese sunt făcute astfel încât să se desprindă în cazul aplicării unei forțe excesive și sunt proiectate pentru a fi reatașate dacă se desprind. Este posibil să fie necesară supravegherea unui adult în cazul copiilor mai mici.

Некоторые части в процессе изменений могут отсоединяться если воздействовать на них излишней силой. В этом случае их нужно присоединить обратно. Использование игрушек маленькими детьми рекомендуется осуществлять под наблюдением взрослых.

Някои части са направени да се отделят, ако бъде приложена прекомерна сила, и са проектирани да се закачат повторно след като бъдат отделени. За по-малките деца може да е необходимо наблюдение от възрастен.

Neki dijelovi se mogu odvojiti kad se primijeni prevelika sila, ali su dizajnirani da se ponovo spoje ako se dogodi odvajanje. Za malu djecu možda može biti potreban nadzor odraslih.

Kai kurios dalys pagamintos taip, kad stipriau paspaudus jos atsiskirtų, o atsiskyrusias dalis vėl būtų galima sujungti. Galų būti būtina suaugusiųjų priežiūra, jei žaidžia mažesni vaikai.

Někateri deli so narejeni tako, da ob uporabi pretirane sile odstopijo. Lahko jih ponovno sestavite. Pri mlajših otrocih je zaželen nadzor odraslih oseb.

Деякі деталі сконструйовані так, що можуть відокремлюватися при застосуванні до них надмірної сили, їх можна прилаштувати по відокремленню. Маленькі діти мають бути під наглядом дорослих.

على الرغم من الفصل بعض الأجزاء في حالة الضغط عليها بقوة مفردة، إلا أنها مصممة بحيث يمكن تركيبها مرة أخرى في حالة الفصلها. قد يلزم الإشراف على الأطفال الصغار بواسطة أشخاص بالغين.

بعض الأجزاء مصممة بحيث يمكن تفكيكها مرة أخرى في حالة الفصلها. قد يلزم الإشراف على الأطفال الصغار بواسطة أشخاص بالغين.

TITANS RETURN

Reverse steps to change back.

Effectuez les étapes en sens inverse pour revenir en arrière.

Zur Rückverwandlung in umgekehrter Reihenfolge ausführen.

Invierte el orden de los pasos para reconvertirlo.

Inverte a ordem para reconvertê-lo.

Inverti i passaggi per riconvertire.

Volg de stappen in omgekeerde volgorde om terug te veranderen.

Utför stegen i motsatt ordning för att ändra tillbaka.

Udfør trinene i omvendt rækkefølge for at ændre tilbage.

Gjør omvendt for å endre tilbake.

Muuna takaisin tekemällä sama päinvastaisessa järjestyksessä.

Αντιστρέψτε τα βήματα για να το αλλάξετε ξανά.

Wykonaj te kroki w odwrotnej kolejności, by zmienić z powrotem.

Visszaalakításhoz kövesd a lépéseket fordított sorrendben.

Eski haline getirmek için adımları tersten izleyin.

Орачнім поступем вратіте до вихідні позиче.

Pre zmenu naspať obráťte sled krokov.

Inversează pașii pentru a face transformarea inversă.

Чтобы вернуть исходный вид, совершите действия в обратном порядке.

Используйте ступеньки наоборот за обратная промяна.

Ponovite korake obrnutim redoslijedom kako biste vratili na staro.

Norėdami grąžinti atgal, atlikite veiksmus atvirkščia tvarka.

За spremembo nazaj ponovite korake v obratni smeri.

Виконати в зворотному порядку, щоб повернути у вихідний стан.

اعكس الخطوات للتغيير مرة أخرى.

Sold separately. Subject to availability.

Vendus séparément. Selon disponibilité.

Separat erhältlich. Je nach Verfügbarkeit.

Se vende por separado. Sujeto a disponibilidad.

Vendidos em separado. Sujeito a disponibilidade.

Venduto separatamente. Secondo disponibilità.

Afzonderlijk verkrijgbaar. Niet overal verkrijgbaar.

Säljs separat. I mån av tillgänglighet.

Sælges separat. Kan være udsolgt.

Gjør separat. Med forbehold om tilgjengelighet.

Myydään erikseen. Mikäli saatavilla.

Πωλείται ξεχωριστά. Εξαρτάται από τη διαθεσιμότητα.

Sprzedawane oddzielnie. W miarę dostępności.

Külön kapható. A készlet függvényében.

Ayrı satılır. Her ülkede bulunmayabilir.

Prodává se samostatně. V závislosti na dostupnosti.

Predáva sa zvlášť. Podľa dostupnosti.

Se vinde separat. În funcție de disponibilitate.

Продаются отдельно. Доступность зависит от наличия в продаже.

Продава се отделно. При наличност.

Prodaje se odvojeno. Ovisi o raspoloživosti.

Žaidimo laikas ribotas. Detalių kiekis nevienodas.

Prodajajo se posebej. Na voljo odvisno od razpoložljivosti.

Prodajтесь окремо. За наявності.

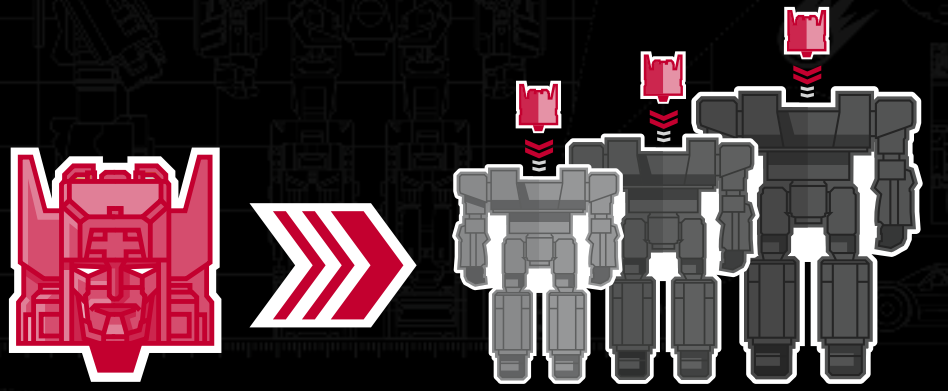

Manufactured under license from TOMY Company, Ltd. © 2016 Hasbro. All rights reserved. Tous droits réservés. Hasbro SA, Rue Emile-Boéchat 31, 2800 Delémont CH. Hasbro Europe, 4 The Square, Stockley Park, Uxbridge, UB11 1ET, UK. © Üretici Firma Bilgileri: Hasbro SA, Rue Emile-Boéchat 31, 2800 Delémont İsviçre ☎ +41 324210800. Hasbro Oyuncak San. ve Tic. A.Ş. tarafından ithal edilmiştir. Burhaniye Mah. Abdullahağa Cad. No: 51/2 34676 Beylerbeyi İstanbul Türkiye ☎ +90 2164229010.

TRANSFORMERS.COM

0616C0276EU4B7769





TRANSFORMERS

8+

TITANS RETURN

GALVATRON & NUCLEON

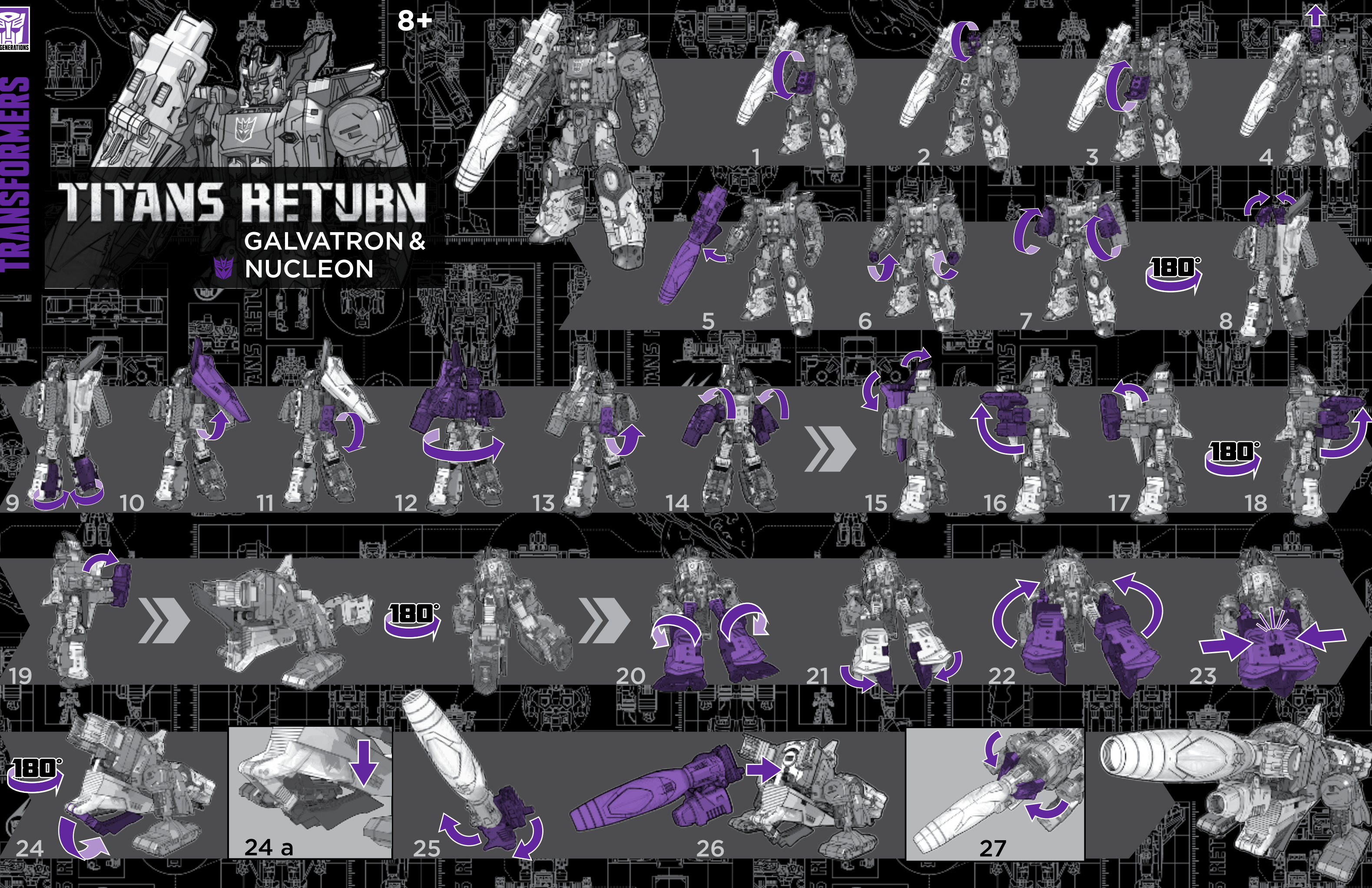

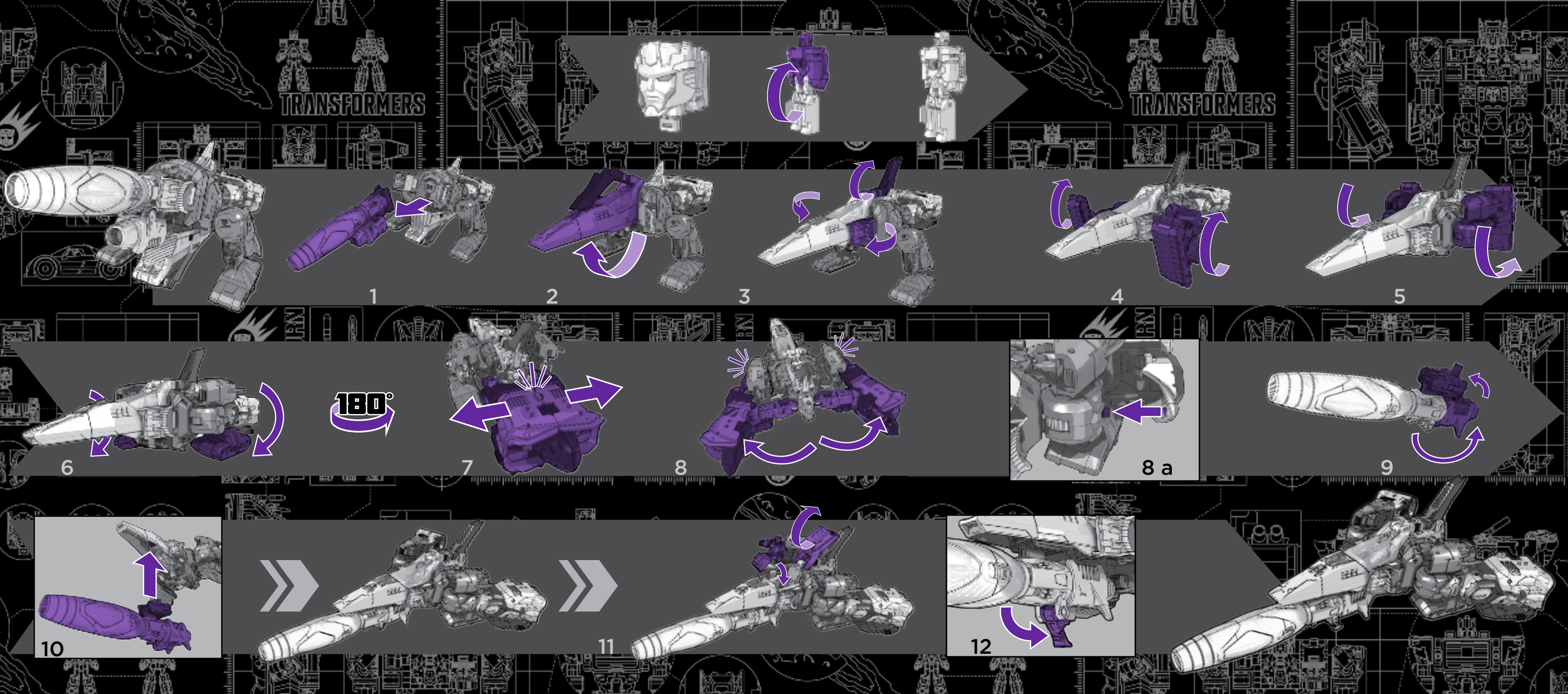

Some parts are made to detach if excessive force is applied and are designed to be reattached if separation occurs. Adult supervision may be necessary for younger children.

Certaines parties ont été conçues pour se détacher si une trop grande contrainte est appliquée. Si elles se séparent, vous pouvez les réattacher sans problème. La supervision d'un adulte peut être nécessaire avec les jeunes enfants.

Einige Teile wurden so konstruiert, dass sie sich bei übermäßiger Kräfteinwirkung lösen. Diese können aber problemlos wieder angebracht werden. Bei jüngeren Kindern ist evtl. eine erwachsene Aufsichtsperson erforderlich.

Algunas piezas se desmontan si se aplica excesiva fuerza, y están diseñadas para poder montarse de nuevo si esto ocurriera. Puede hacer falta la supervisión de un adulto para los niños más pequeños.

Algumas peças foram concebidas para se soltarem quando for empregue uma força excessiva, podendo ser novamente encaixadas quando se separarem. No caso das crianças mais novas é necessária a supervisão por um adulto.

Alcune parti sono fatte in modo da staccarsi se sottoposte a forza eccessiva e sono state studiate per essere riattaccate in caso di distacco. Per i bambini più piccoli può essere necessaria la presenza di un adulto.

Sommige onderdelen kunnen losbreken als er te veel kracht wordt gebruikt; deze kunnen opnieuw bevestigd worden. Voor jonge kinderen adviseren wij toezicht van een volwassene.

Vissa delar är tillverkade så att de lossar när de utsätts för stor kraft och kan sättas fast igen om de lossats. Det kan vara nödvändigt att hålla mindre barn under uppsikt.

Visse dele er konstrueret til at falde af, hvis de udsættes for hårdhændet brug. Delene er designet til at kunne sættes på igen, hvis de falder af. Det kan være nødvendigt at holde mindre børn under opsyn af en voksen.

Enkelte deler er konstrueret slik at de faller av ved tuff bruk. Dersom dette skjer, kan delene settes på igjen. For mindre barn kan det være nødvendig med tilsyn fra en voksen.

Jotkin osat on suunniteltu irtaamaan, jos niihin kohdistetaan liikaa voimaa. Siinä tapauksessa ne pitää kiinnittää uudelleen. Nuorimmat lapset saattavat tarvita aikuisen valvontaa.

Μερικά κομμάτια έχουν κατασκευαστεί έτσι ώστε να αποσπώνται όταν τους ασκείται υπερβολική δύναμη και έχουν σχεδιαστεί για να προσκολλώνται ξανά, αν όντως αποσπαστούν. Η επίβλεψη των μικρών παιδιών από κάποιον ενήλικο είναι απαραίτητη.

Niektóre części zaprojektowano tak, by odłączały się w przypadku użycia nadmiernej siły a następnie dały się ponownie przyłączyć. Młodsze dzieci mogą wymagać nadzoru dorosłych.

Bizonoy alkatrészek leválhatnak, ha túlzott erőnek vannak kitéve, ilyen esetben ezeket vissza kell illeszteni. A játék használatá szülői felügyelet mellett ajánlott!

Bazi parçalar, aşırı güç uygulandığında ayrılabilecek şekilde üretilmiş olup ayrılmada durumdanda tekrar takılabilecek şekilde tasarlanmıştır. Küçük çocuklar için yetişkin gözetimi gerekebilir.

Některé součásti jsou vyrobeny tak, aby se při použití nadměrné síly odpojily a po odpojení se mohly znovu připojit. U malých dětí může být nezbytný dozor dospělých.

Niektóre súčasti sú vyrobené tak, aby sa pri použití nadmernej sily odpojili a po oddelení sa dali opätovne pripojiť. V prípade menších detí môže byť potrebný dozor dospelých osoby.

Unele piese sunt făcute astfel încât să se desprindă în cazul aplicării unei forțe excesive și sunt proiectate pentru a fi reatașate dacă se desprind. Este posibil să fie necesară supravegherea unui adult în cazul copiilor mai mici.

Некоторые части в процессе изменений могут отсоединяться если воздействовать на них излишней силой. В этом случае их нужно присоединить обратно. Использование игрушек маленькими детьми рекомендуется осуществлять под наблюдением взрослых.

Някои части са направени да се отделят, ако бъде приложена прекомерна сила, и са проектирани да се закачат повторно след като бъдат отделени. За по-малките деца може да е необходимо наблюдение от възрастни.

Neki dijelovi se mogu odvojiti kad se primijeni prevelika sila, ali su dizajnirani da se ponovo spoje ako se dogodi odvajanje. Za malu djecu možda može biti potreban nadzor odraslih.

Kai kurios dalys pagamintos taip, kad stipriau paspaudus jos atsiskirtų, o atsiskyrius dalis vėl būtų galima sujungti. Gal būt būtina suaugusiųjų priežiūra, jei žaidžia mažesni vaikai.

Nekateri deli so narejeni tako, da ob uporabi pretirane sile odstopijo. Lahko jih ponovno sestavite. Pri mlajših otrocih je zaželen nadzor odraslih oseb.

Деякі деталі сконструйовані так, що можуть відокремлюватися при застосуванні до них надмірної сили, їх можна прилаштувати по відокремленню. Маленькі діти мають бути під наглядом дорослих.

على الرغم من الفصل بعض الأجزاء في حالة الضغط عليها بقوة مفرطة، إلا أنها مصممة بحيث يمكن تركيبها مرة أخرى في حالة الضغط عليها بواسطة أشخاص بالغين.

TITANS RETURN

- Reverse steps to change back.
- Effectuez les étapes en sens inverse pour revenir en arrière.
- Zur Rückverwandlung in umgekehrter Reihenfolge ausführen.
- Возвращение к исходному виду осуществляется в обратном порядке.
- Inverte a ordem para reconvertê-lo.
- Inverte i passaggi per riconvertire.
- Volg de stappen in omgekeerde volgorde om terug te veranderen.
- Udfør trinene i omvendt rækkefølge for at ændre tilbage.
- Gjør omvendt for å endre tilbake.
- Muunna takaisin tekemällä sama päinvastaisessa järjestyksessä.
- Αντιστρέψτε τα βήματα για να το αλλάξετε ξανά.
- Wykonaj te kroki w odwrotnej kolejności, by zmienić z powrotem.
- Visszaalakításhoz kövesd a lépéseket fordított sorrendben.
- Eski haline getirmek için adımıları tersten izleyin.
- Opacným postupem vráťte do výchozí pozice.
- Pre zmenu naspäť obráťte sled krokov.
- Inversează pașii pentru a face transformarea inversă.
- Чтобы вернуть исходный вид, совершите действия в обратном порядке.
- Изпълнете стъпките наобратно за обратна промяна.
- Ponovite korake obrnutim redoslijedom kako biste vratili na staro.
- Norėdami grąžinti atgal, atlikite veiksmus atvirkščia tvarka.
- Za spremembo nazaj ponovite korake v obratni smeri.
- Виконати в зворотному порядку, щоб повернути у вихідний стан.

TRANSFORMERS.COM

Manufactured under license from TOMY Company, Ltd. © 2015 Hasbro. All rights reserved / Tous droits réservés. Hasbro SA, Rue Emile-Boéchat 31, 2800 Delémont CH. Hasbro Europe, 4 The Square, Stockley Park, Uxbridge, UB11 1ET, UK. Üretici Firma Bilgileri: Hasbro SA, Rue Emile-Boéchat 31, 2800 Delémont İsviçre ☎ +41 324210800. Hasbro Oyuncak San. ve Tic. A.Ş. tarafından ithal edilmiştir. Burhanıye Mah. Abdullahaga Cad. No: 51/2 34676 Beylerbeyi İstanbul Türkiye ☎ +90 2164229010. 1215B6460EU4B7769ASST.





TRANSFORMERS

8+

TITANS RETURN

DARKMOON & ASTROTRAIN

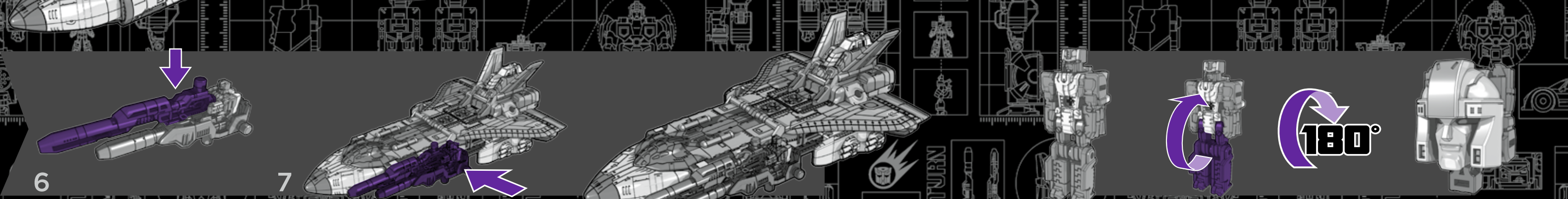
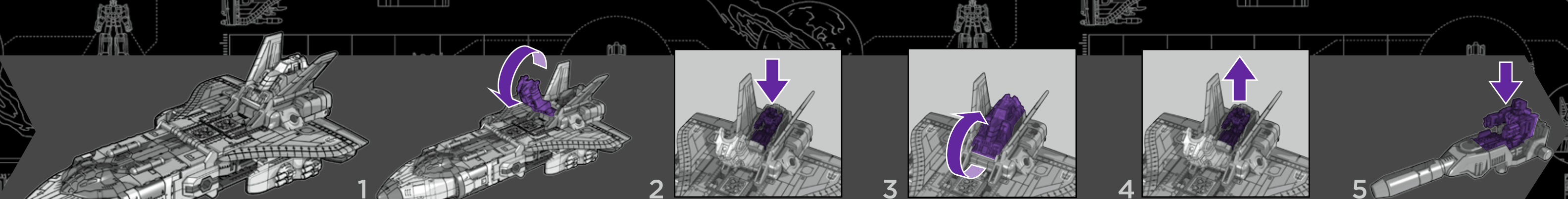
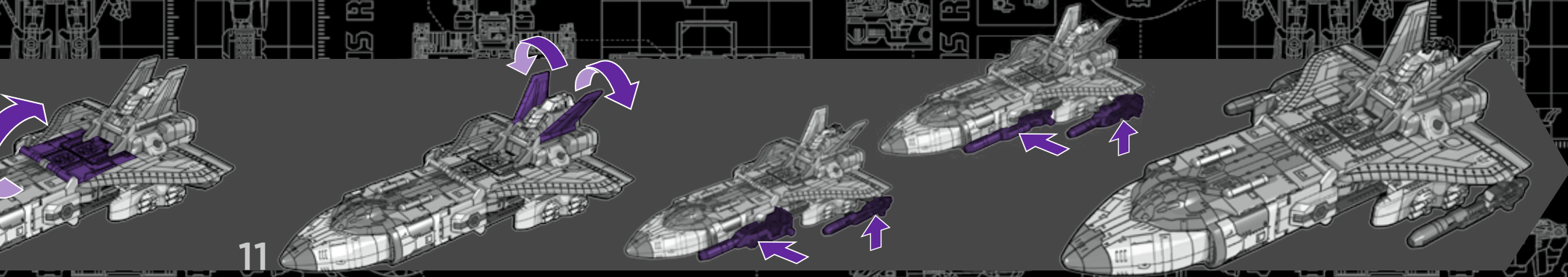
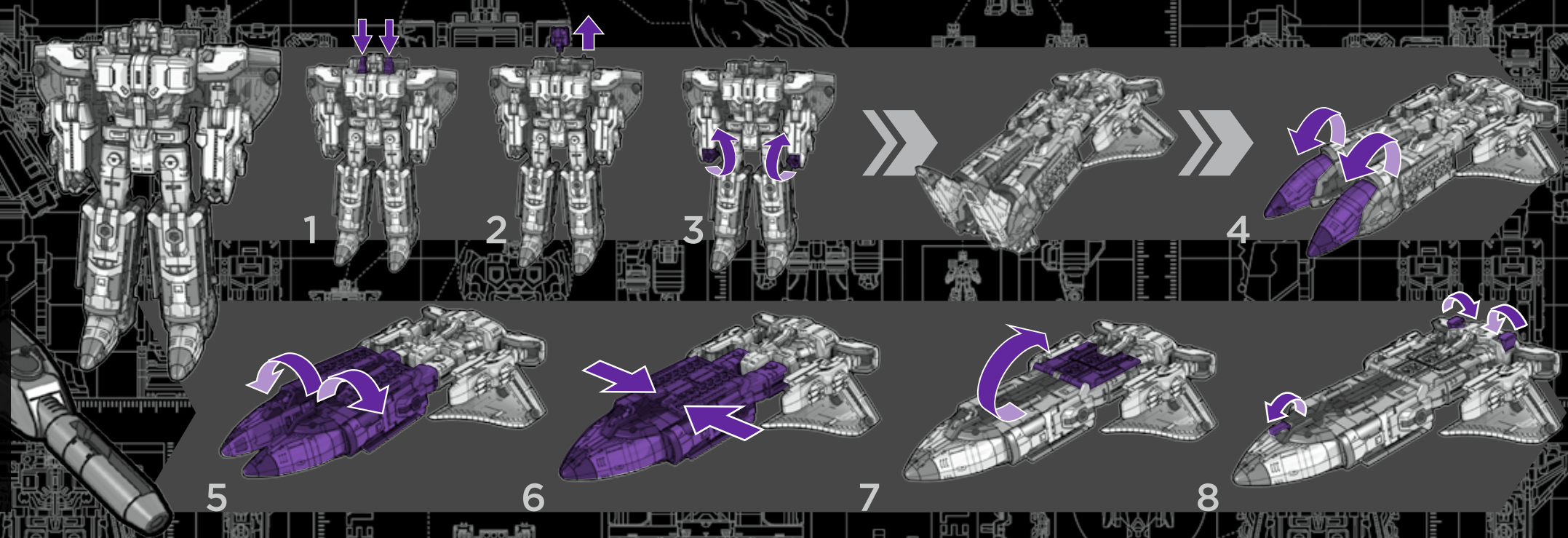

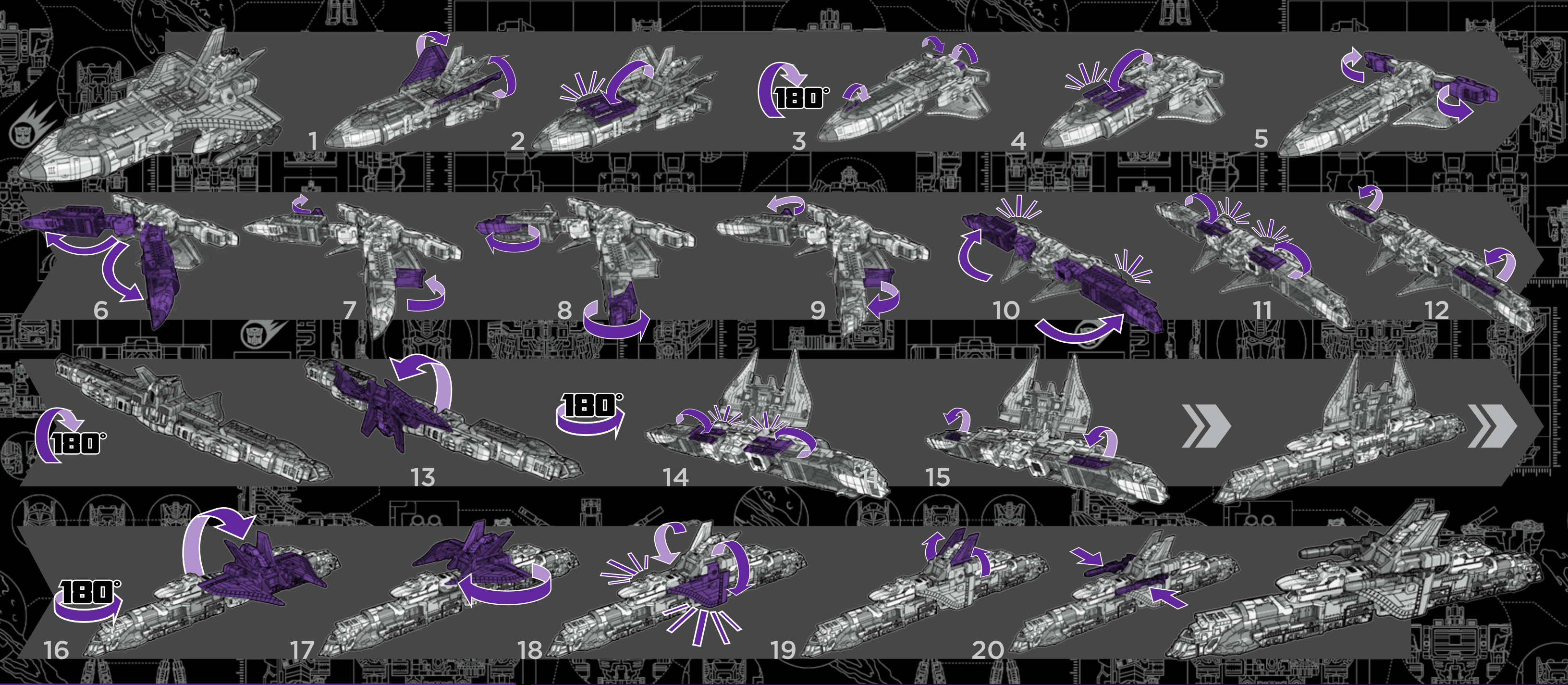

• Some parts are made to detach if excessive force is applied and are designed to be reattached if separation occurs. Adult supervision may be necessary for younger children.
 • Certaines parties ont été conçues pour se détacher si une trop grande contrainte est appliquée. Si elles se séparent, vous pouvez les réattacher sans problème. La supervision d'un adulte peut être nécessaire avec les jeunes enfants.
 • Einige Teile wurden so konstruiert, dass sie sich bei übermäßiger Kräfteinwirkung lösen. Diese können aber problemlos wieder angebracht werden. Bei jüngeren Kindern ist evtl. eine erwachsene Aufsichtsperson erforderlich.
 • Algunas piezas se desmontan si se aplica excesiva fuerza, y están diseñadas para poder montarse de nuevo si esto ocurriera. Puede hacer falta la supervisión de un adulto para los niños más pequeños.
 • Algumas peças foram concebidas para se soltarem quando for empregue uma força excessiva, podendo ser novamente encaixadas quando se separarem. No caso das crianças mais novas é necessária a supervisão por um adulto.
 • Alcune parti sono fatte in modo da staccarsi se sottoposte a forza eccessiva e sono state studiate per essere riattaccate in caso di distacco. Per i bambini più piccoli può essere necessaria la presenza di un adulto.
 • Sommige onderdelen kunnen losbreken als er te veel kracht wordt gebruikt; deze kunnen opnieuw bevestigd worden. Voor jonge kinderen adviseren wij toezicht van een volwassene.
 • Vissa delar är tillverkade så att de lossar när de utsätts för stor kraft och kan sättas fast igen om de lossats. Det kan vara nödvändigt att hålla mindre barn under uppsikt.
 • Visse dele er konstrueret til at falde af, hvis de udsættes for hårdhændet brug. Delene er designet til at kunne sættes på igen, hvis de falder af. Det kan være nødvendigt at holde mindre børn under opsyn af en voksen.
 • Enkelte deler er konstrueret slik at de faller av ved tuff bruk. Dersom dette skjer, kan delene settes på igjen. For mindre barn kan det være nødvendig med tilsyn fra en voksen.
 • Jotkin osat on suunniteltu irtoamaan, jos niihin kohdistetaan liikaa voimaa. Siinä tapauksessa ne pitää kiinnittää uudelleen. Nuorimmat lapset saattavat tarvita aikuisen valvontaa.
 • Μερικά κομμάτια έχουν κατασκευαστεί έτσι ώστε να αποσπώνται όταν τους ασκείται υπερβολική δύναμη και έχουν σχεδιαστεί για να προσκολλώνται ξανά, αν όντως αποσπαστούν. Η επίβλεψη των μικρών παιδιών από κάποιον ενήλικο είναι απαραίτητη.
 • Niektóre części zaprojektowano tak, by odłączały się w przypadku użycia nadmiernej siły a następnie dały się ponownie przyłączyć. Młodsze dzieci mogą wymagać nadzoru dorosłych.
 • Bizonyos alkatrészek leválhatnak, ha túlzott erőnek vannak kitéve, ilyen esetben ezeket vissza kell illeszteni. A játék használatá szülői felügyelet mellett ajánlott!
 • Bazı parçalar, aşırı güç uygulandığında ayrılabilecek şekilde tasarlanmıştır. Küçük çocuklar için yetişkin gözetimi gerekebilir.
 • Některé součásti jsou vyrobené tak, aby se při použití nadměrné síly odpojily a po odpojení se mohly znovu připojit. U malých dětí může být nezbytný dozor dospělého.
 • Niektóre súčasti sú vyrobené tak, aby sa pri použití nadmernej sily odpojili a po oddelení sa dali opätovne pripojiť. V prípade menších detí môže byť potrebný dozor dospelého osoby.
 • Unele piese sunt făcute astfel încât să se desprindă în cazul aplicării unei forțe excesive și sunt proiectate pentru a fi reatașate dacă se desprind. Este posibil să fie necesară supravegherea unui adult în cazul copiilor mai mici.
 • Некоторые части в процессе изменений могут отсоединяться если воздействовать на них излишней силой. В этом случае их нужно присоединить обратно. Использование игрушек маленькими детьми рекомендуется осуществлять под наблюдением взрослых.
 • Някои часті са направлени да се отделят, ако бъде приложена прекомерна сила, и са проектирани да се закачат повторно след като бъдат отделени. За по-малките деца може да е необходимо наблюдение от възрастен.
 • Neki dijelovi se mogu odvojiti kad se primijeni prevelika sila, ali su dizajnirani da se ponovo spoje ako se dogodi odvajanje. Za malu djecu možda može biti potreban nadzor odraslih.
 • Kai kurios dalys pagamintos taip, kad stipriau paspaudus jos atsiskirtų, o atsiskyrius dalis vėl būtų galima sujungti. Galį būti būtina suaugusiųjų priežiūra, jei žaidžia mažesni vaikai.
 • Nekateri deli so narejeni tako, da ob uporabi pretirane sile odstopijo. Lahko jih ponovno sestavite. Pri mlajših otrocih je zaželen nadzor odraslih oseb.
 • Деякі деталі сконструйовані так, що можуть відокремлюватися при застосуванні до них надмірної сили, їх можна прилаштувати по відокремленню. Маленькі діти мають бути під наглядом дорослих.

TITANS RETURN

- Reverse steps to change back.
- Efectue les étapes en sens inverse pour revenir en arrière.
- Zur Rückverwandlung in umgekehrter Reihenfolge ausführen.
- Inverti el orden de los pasos para reconvertirlo.
- Inverte a ordem para reconvertê-lo.
- Inverti i passaggi per riconvertire.
- Volg de stappen in omgekeerde volgorde om terug te veranderen.
- Utför stegen i motsatt ordning för att ändra tillbaka.
- Udfor trinene i omvendt rækkefølge for at ændre tilbage.
- Gjør omvendt for å endre tilbake.
- Muunna takaisin tekemällä sama päinvastaisessa järjestyksessä.
- Αντιστρέψτε τα βήματα για να το αλλάξετε ξανά.
- Wykonaj te kroki w odwrotnej kolejności, by zmienić z powrotem.
- Visszaalakításhoz kövesd a lépéseket fordított sorrendben.
- Eski haline getirmek için adımıları tersten izleyin.
- Opacným postupom vráťte do výchozí pozice.
- Pre zmenu naspäť obráťte sled krokov.
- Inversează pașii pentru a face transformarea inversă.
- Чтобы вернуть исходный вид, совершите действия в обратном порядке.
- Изпълнете стъпките наобратно за обратна промяна.
- Ponovite korake obrnutim redoslijedom kako biste vratili na staro.
- Norėdami grąžinti atgal, atlikite veiksmus atvirkščia tvarka.
- Za spremembo nazaj ponovite korake v obratni smeri.
- Виконати в зворотному порядку, щоб повернути у вихідний стан.

عكس الخطوات للتغيير مرة أخرى

TRANSFORMERS.COM

Manufactured under license from TOMY Company, Ltd. © 2016 Hasbro. All rights reserved / Tous droits réservés.
 Hasbro SA, Rue Emile-Boéchat 31, 2800 Delémont CH. Hasbro Europe, 4 The Square, Stockley Park, Uxbridge, UB11
 1ET, UK. © Üretici Firma Bilgileri: Hasbro SA, Rue Emile-Boéchat 31, 2800 Delémont İsviçre ☎ +41 324210800.
 Hasbro Oyuncak San. ve Tic. A.Ş. tarafından ithal edilmiştir. Burhanıye Mah. Abdullahağa Cad. No: 51/2 34676
 Beylerbeyi İstanbul Türkiye ☎ +90 2164229010. 0116B835E4B7769ASST.



8+

TITANS RETURN

BLUNDERBUSS & BROADSIDE

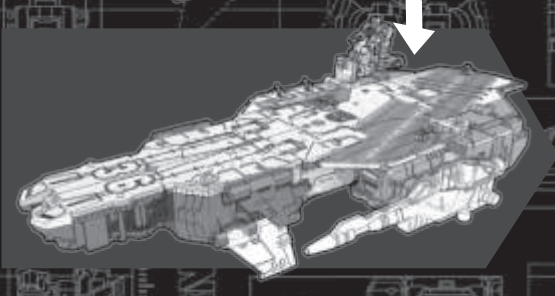
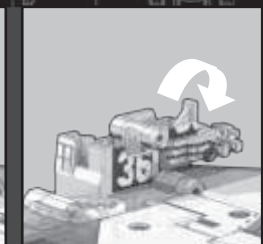
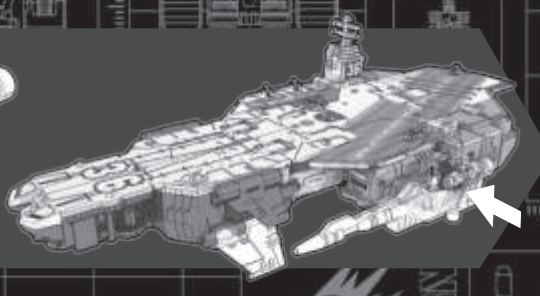
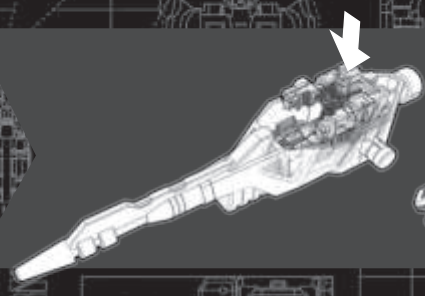
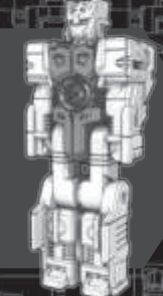
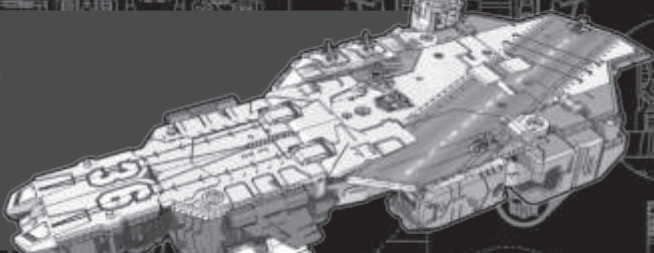
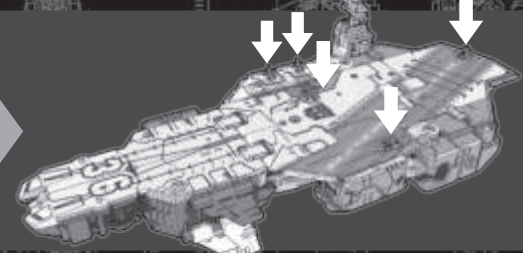
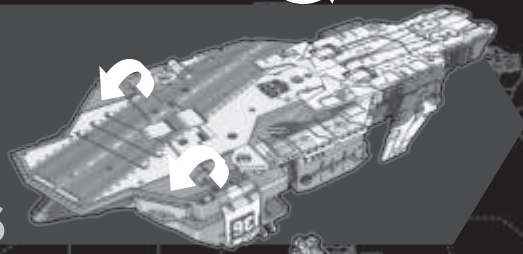
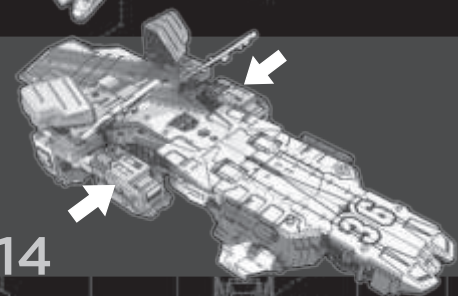
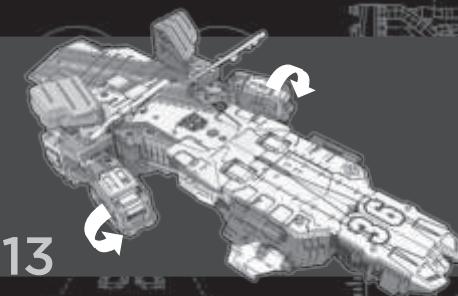
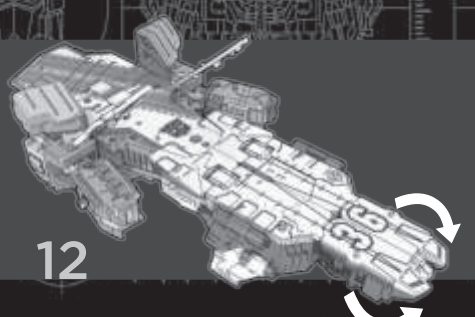
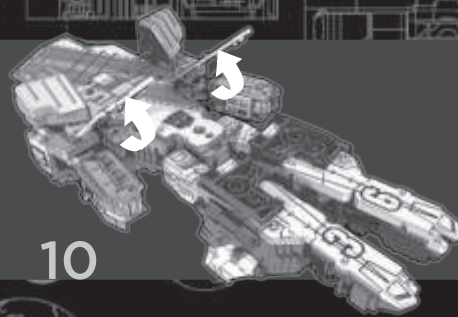
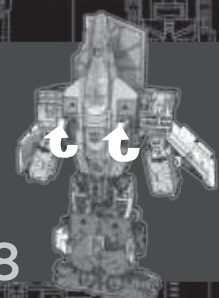
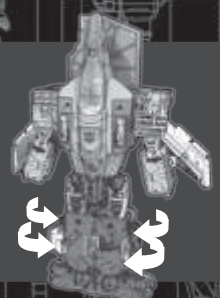
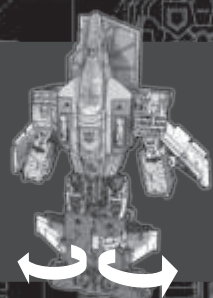
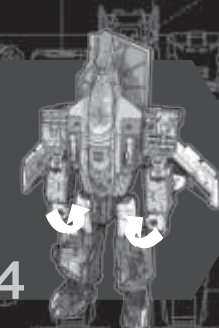
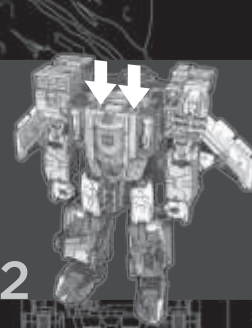
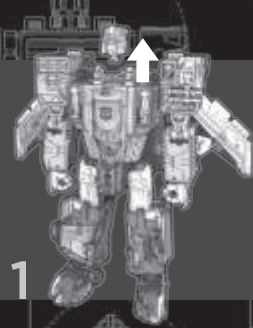
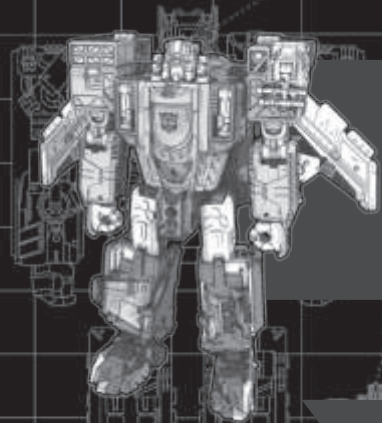
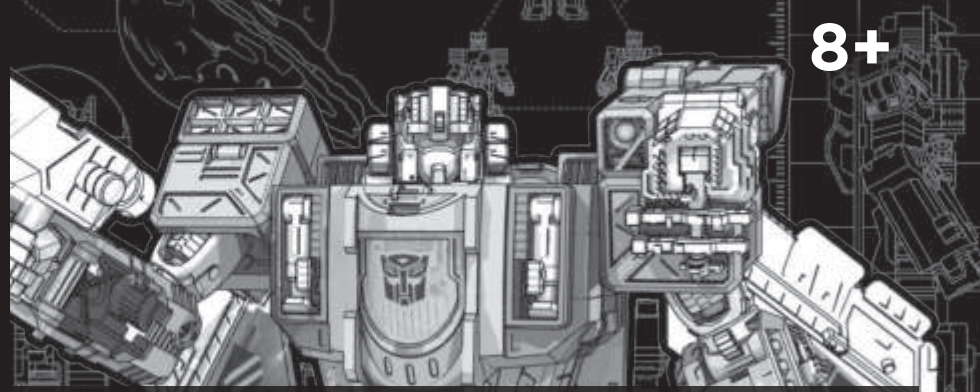

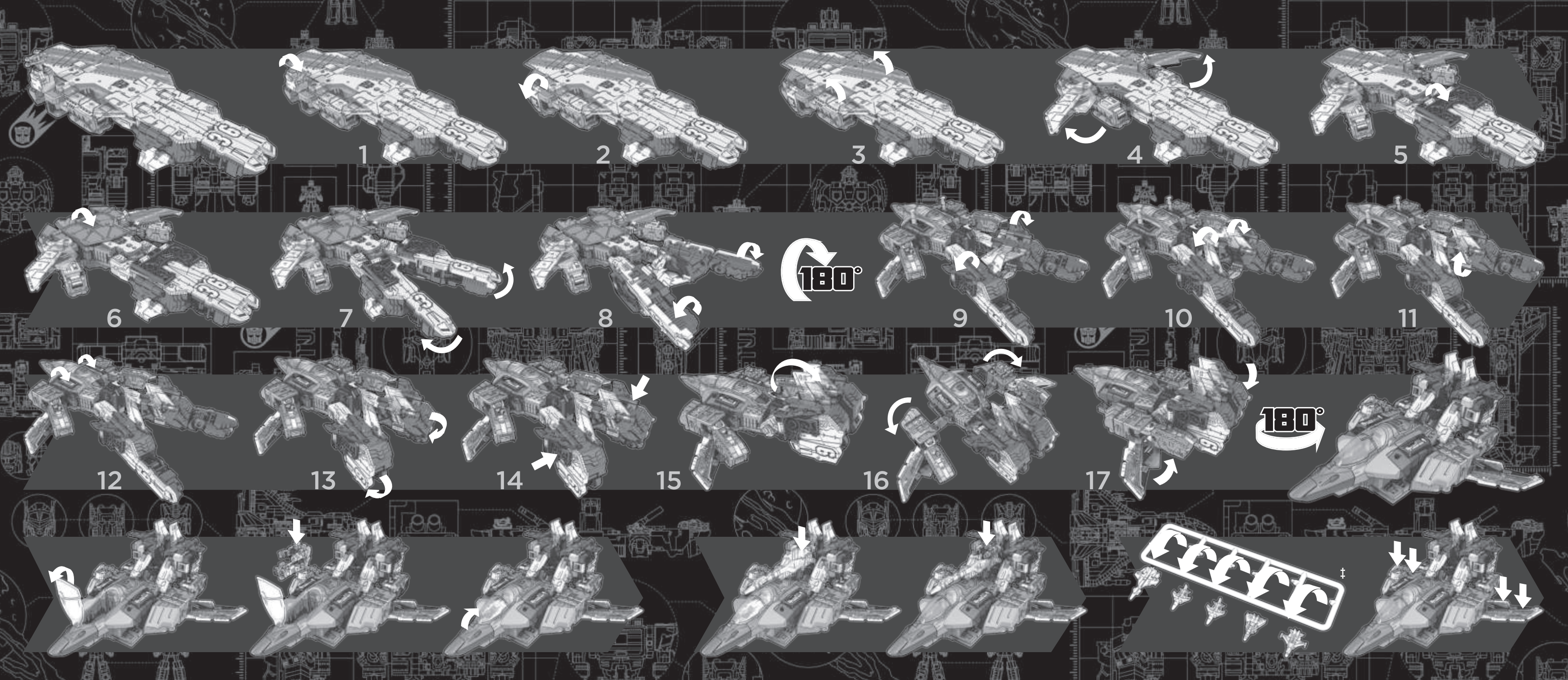

TITANS RETURN

- Reverse steps to change back.
- Effectuez les étapes en sens inverse pour revenir en arrière.
- Zur Rückverwandlung in umgekehrter Reihenfolge ausführen.
- Invierte el orden de los pasos para reconvertirlo.
- Inverte a ordem para reconvertê-lo.
- Inverti i passaggi per riconvertire.
- Volg de stappen in omgekeerde volgorde om terug te veranderen.
- Utför stegen i motsatt ordning för att ändra tillbaka.
- Udfør trinnene i omvendt rækkefølge for at ændre tilbage.
- Gjør omvendt for å endre tilbake.
- Muunna takaisin tekemällä sama päinvastaisessa järjestyksessä.
- Αντιστρέψτε τα βήματα για να το αλλάξετε ξανά.
- Wykonaj te kroki w odwrotnej kolejności, by zmienić z powrotem.
- Visszaalakításhoz kövesd a lépéseket fordított sorrendben.
- Eski haline getirmek için adımları tersten izleyin.
- Опацным поступкам вратіте до вихідної позиції.
- Pre zmenu naspäť obráťte sled krokov.
- Inversează pașii pentru a face transformarea inversă.
- Чтобы вернуть исходный вид, совершите действия в обратном порядке.
- Изъелнете стъпките наобратно за обратна промяна.
- Ponovite korake obrnutim redoslijedom kako biste vratili na staro.
- Norédami grázhinti atgal, atlikite veiksmus atvirkšcia tvarka.
- Za spremembo nazaj ponovite korake v obratni smeri.
- Виконати в зворотному порядку, щоб повернути в вихідний стан.

اعكس الخطوات للتغيير مرة أخرى.

- Sold separately. Subject to availability.
- Vendus séparément. Selon disponibilité.
- Separat erhältlich. Je nach Verfügbarkeit.
- Se vende por separado. Sujeto a disponibilidad.
- Vendidos em separado. Sujeito a disponibilidade.
- Venduto separatamente. Secondo disponibilità.
- Afzonderlijk verkrijgbaar. Niet overal verkrijgbaar.
- Säljs separat. I mån av tillgänglighet.
- Sælges separat. Kan være udsolgt.
- Selges separat. Med forbehold om tilgjengelighet.
- Myydään erikseen. Mikäli saatavilla.
- Πωλείται ξεχωριστά. Εφόρτάται από τη διαθεσιμότητα.
- Sprzedawane oddzielnie. W miarę dostępności.
- Küllön kapható. A készlet függvényében.
- Ayn satılır. Her ülkede bulunmayabilir.
- Prodává se samostatně. V závislosti na dostupnosti.
- Predáva sa zvlášť. Podľa dostupnosti.
- Se vinde separat. In funcție de disponibilitate.
- Продаются отдельно. Доступность зависит от наличия в продаже.
- Продава се отделно. При наличност.
- Prodaje se odvojeno. Ovisi o raspoloživosti.
- Zaidimo laikas ribotas. Detalių kiekis nevienodas.
- Prodajajo se posebej. Na voljo odvisno od razpoložljivosti.
- Продається окремо. За наявності.

يتم بيع كل منها بشكل منفصل. رهناً بتوفرها.

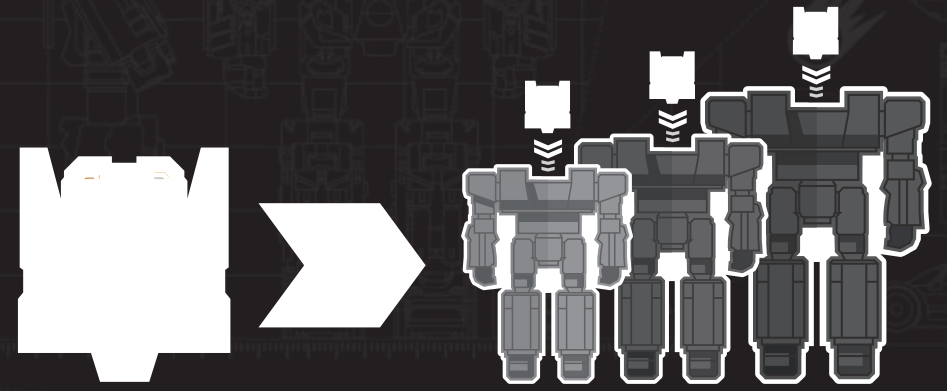

Manufactured under license from TOMY Company, Ltd. © 2016 Hasbro. All rights reserved. Tous droits réservés. Hasbro SA, Rue Emile-Boéchat 31, 2800 Delémont CH. Hasbro Europe, 4 The Square, Stockley Park, Uxbridge, UB11 1ET, UK. Üretici Firma Bilgileri: Hasbro SA, Rue Emile-Boéchat 31, 2800 Delémont İsviçre ☎ +41 324210800. Hasbro Oyuncak San. ve Tic. A.Ş. tarafından ithal edilmiştir. Burhaniye Mah. Abdullahaga Cad. No: 51/2 34676 Beylerbeyi İstanbul Türkiye ☎ +90 2164229010.

TRANSFORMERS.COM

0816C0277EU4B7769





TRANSFORMERS



8+

TITANS RETURN

ALPHA TRION & AUTOBOT SOVEREIGN

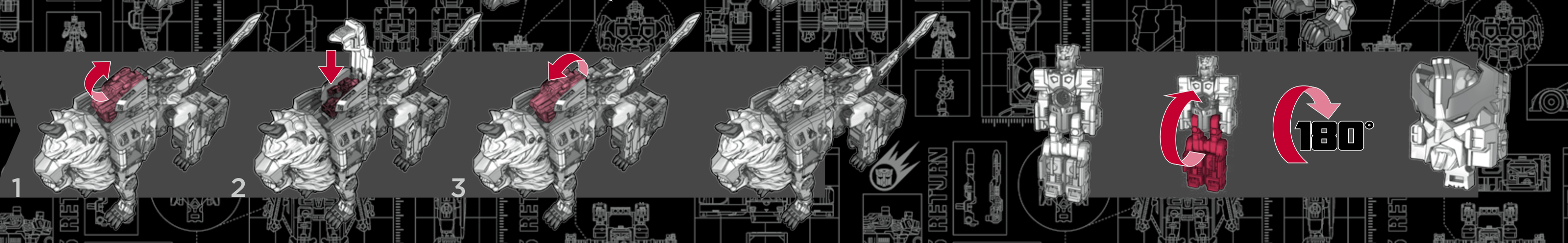
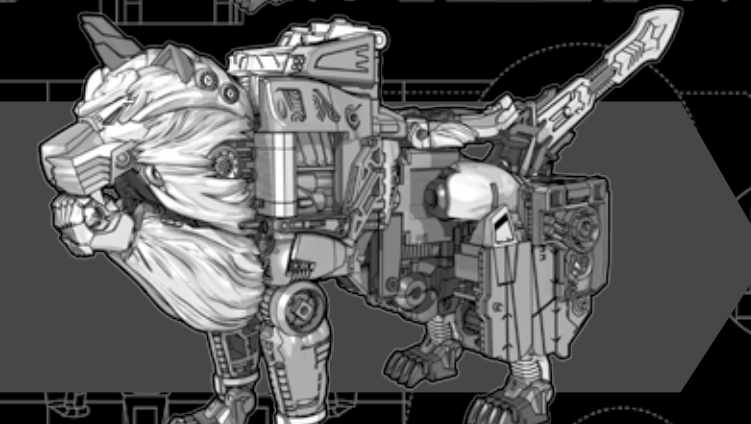
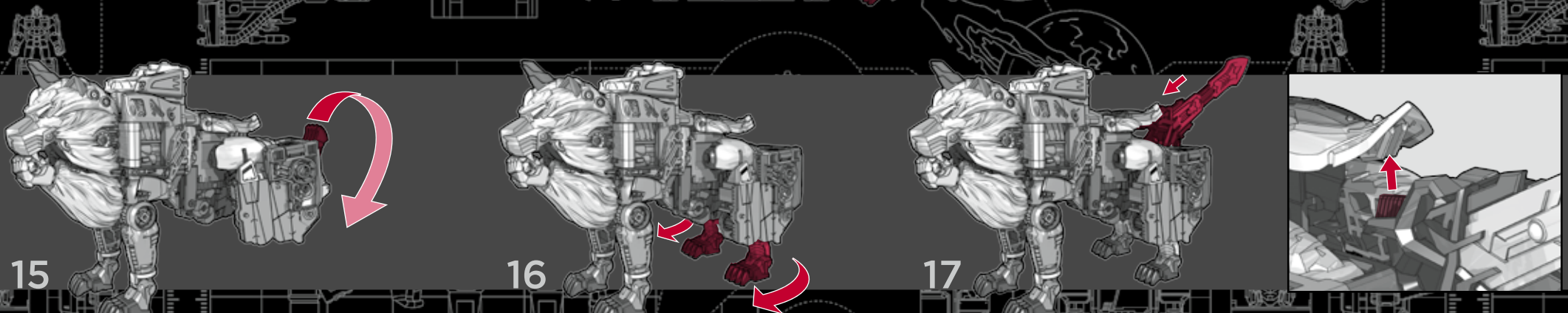
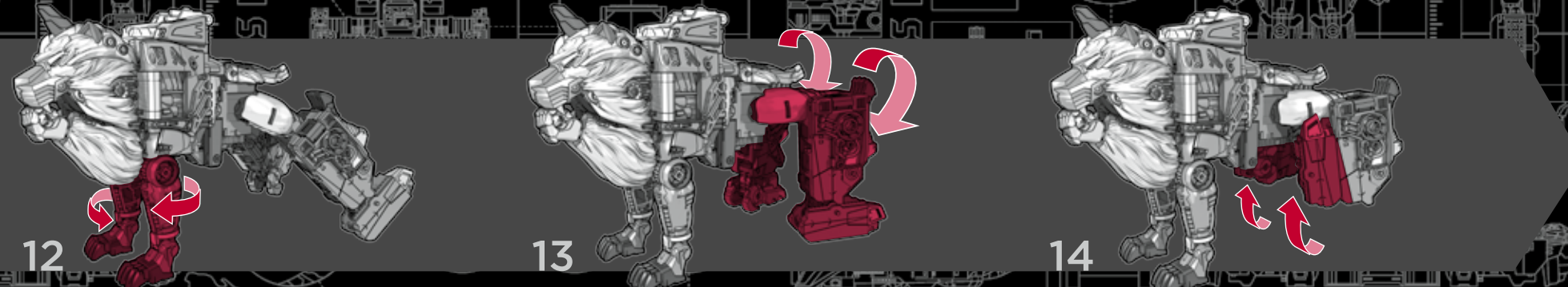
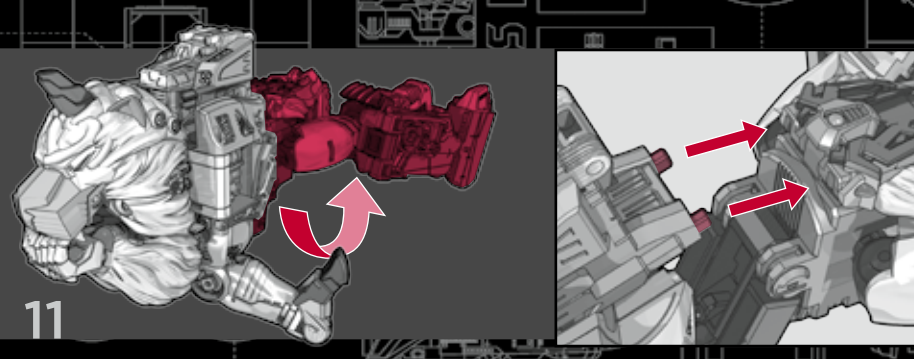
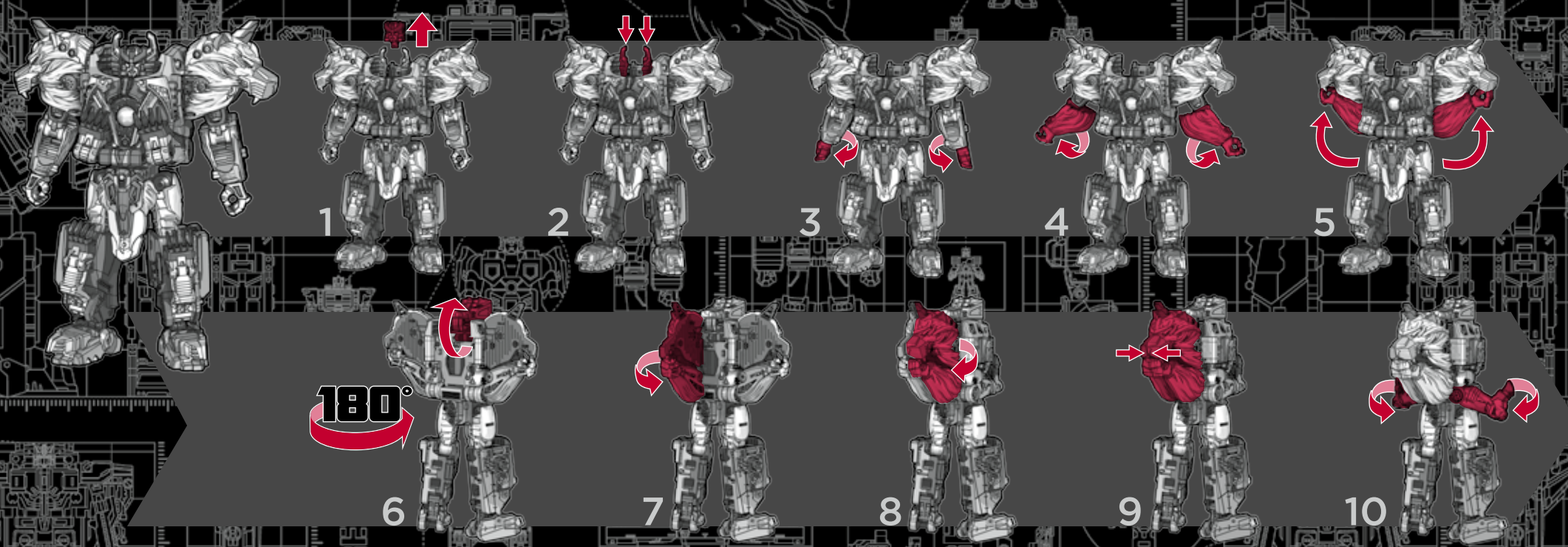

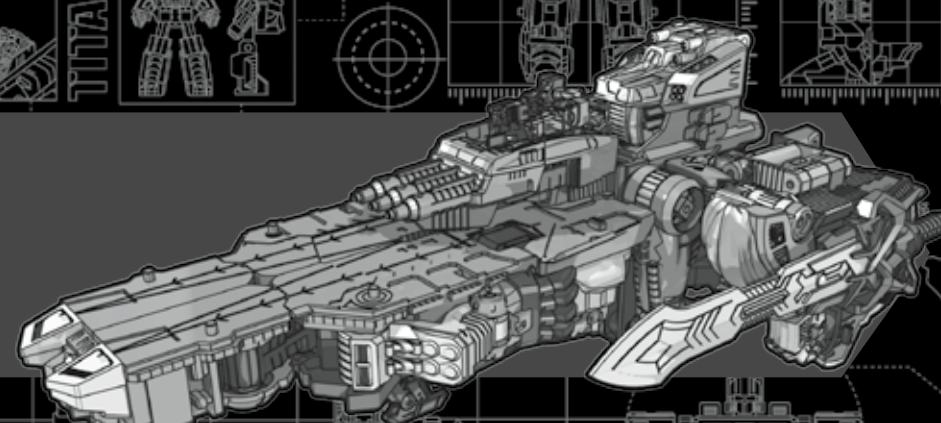
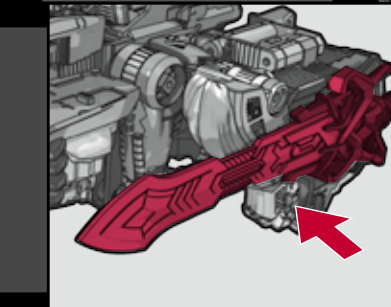
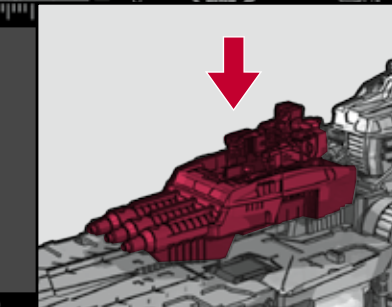
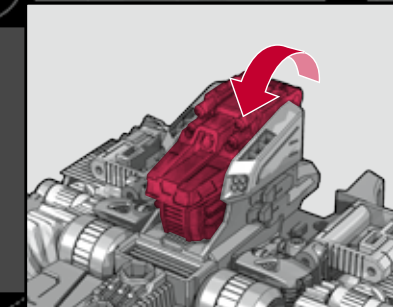
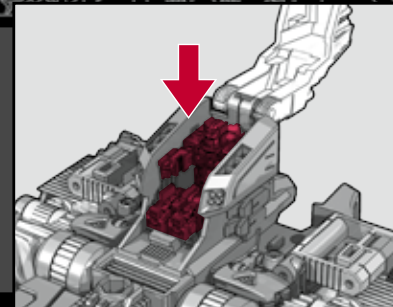
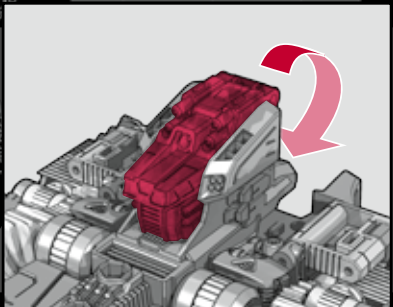
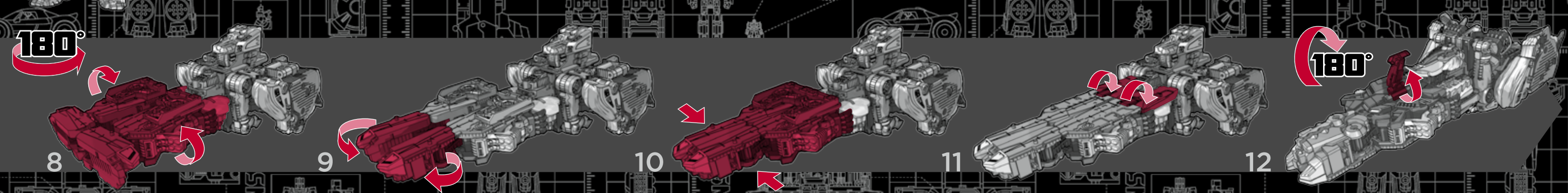
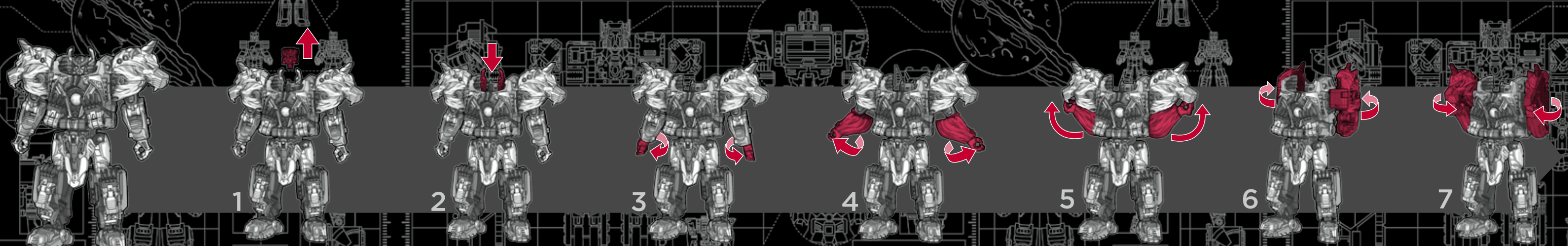

Some parts are made to detach if excessive force is applied and are designed to be reattached if separation occurs. Adult supervision may be necessary for younger children.

Certaines parties ont été conçues pour se détacher si une trop grande contrainte est appliquée. Si elles se séparent, vous pouvez les réattacher sans problème. La supervision d'un adulte peut être nécessaire avec les jeunes enfants.

Einige Teile wurden so konstruiert, dass sie sich bei übermäßiger Kräfteinwirkung lösen. Diese können aber problemlos wieder angebracht werden. Bei jüngeren Kindern ist evtl. eine erwachsene Aufsichtsperson erforderlich.

Algunas piezas se desmontan si se aplica excesiva fuerza, y están diseñadas para poder montarse de nuevo si esto ocurriera. Puede hacer falta la supervisión de un adulto para los niños más pequeños.

Algumas peças foram concebidas para se soltarem quando for empregue uma força excessiva, podendo ser novamente encaixadas quando se separarem. No caso das crianças mais novas é necessária a supervisão por um adulto.

Alcune parti sono fatte in modo da staccarsi se sottoposte a forza eccessiva e sono state studiate per essere riattaccate in caso di distacco. Per i bambini più piccoli può essere necessaria la presenza di un adulto.

Sommige onderdelen kunnen losbreken als er te veel kracht wordt gebruikt; deze kunnen opnieuw bevestigd worden. Voor jonge kinderen adviseren wij toezicht van een volwassene.

Vissa delar är tillverkade så att de lossar när de utsätts för stor kraft och kan sättas fast igen om de lossats. Det kan vara nödvändigt att hålla mindre barn under uppsikt.

Visse dele er konstrueret til at falde af, hvis de udsættes for hårdhændet brug. Delene er designet til at kunne sættes på igen, hvis de falder af. Det kan være nødvendigt at holde mindre børn under opsyn af en voksen.

Enkelte deler er konstruert slik at de faller av ved tøff bruk. Dersom dette skjer, kan delene settes på igjen. For mindre barn kan det være nødvendig med tilsyn fra en voksen.

Jotkin osat on suunniteltu irtomaan, jos niihin kohdistetaan liikaa voimaa. Siinä tarauksessa ne pitää kiinnittää uudelleen. Nuorimmat lapset saattavat tarvita aikuisen valvontaa.

Μερικά κομμάτια έχουν κατασκευαστεί έτσι ώστε να αποσπώνται όταν τους ασκείται υπερβολική δύναμη και έχουν σχεδιαστεί για να προσκολλώνται ξανά, αν όπως αποσπαστούν. Η επίβλεψη των μικρών παιδιών από κάποιον ενήλικο είναι απαραίτητη.

Niektóre części zaprojektowano tak, by odłączały się w przypadku użycia nadmiernej siły a następnie daly się ponownie przyłączyć. Młodsze dzieci mogą wymagać nadzoru dorosłych.

Bizonyas alkotrészek leválhatnak, ha túlzott erőnek vannak kitéve, ilyen esetben ezeket vissza kell illeszteni. A játék használatá szülői felügyelet mellett ajánlott!

Bazi parçalar, aşırı güç uygulandığında ayrılabilecek şekilde tasarlanmıştır. Küçük çocuklar için yetiştirilme gerekebilir.

Některé součásti jsou vyrobeny tak, aby se při použití nadměrné síly odpojily a po odpojení se mohli znovu připojit. U malých dětí může být nezbytný dozor dospělých.

Niektóre súčasti sú vyrobené tak, aby sa pri použití nadmernej sily odpojili a po oddelení sa dali opätovne pripojiť. V prípade menších detí môže byť potrebný dozor dospelých osoby.

Unele piese sunt făcute astfel încât să se desprindă în cazul aplicării unei forțe excesive și sunt proiectate pentru a fi reatașate dacă se desprind. Este posibil să fie necesară supravegherea unui adult în cazul copiilor mai mici.

Некоторые части в процессе изменений могут отсоединяться если воздействовать на них излишней силой. В этом случае их нужно присоединить обратно. Использование игрушек маленькими детьми рекомендуется осуществлять под наблюдением взрослых.

Накои части са направени да се отдели, ако бъде приложена прекомерна сила, и са проектирани да се закачат повторно след като бъдат отделени. За по-малките деца може да е необходимо наблюдение от възрастен.

Neki dijelovi se mogu odvojiti kad se primijeni prevelika sila, ali su dizajnirani da se ponovo spoje ako se dogodi odvajanje. Za malu djecu možda može biti potreban nadzor odraslih.

Kai kurios dalys pagamintos taip, kad stipriau paspaudus jos atsiskirtų, o atsiskyrius dalis vėl būtų galima sujungti. Gal būt būtina suaugusiųjų priežiūra, jei žaidžia mažesni vaikai.

Někateri deli so narejeni tako, da ob uporabi pretirane sile odstopijo. Lahko jih ponovno sestavite. Pri mlajših otrocih je zaželen nadzor odraslih oseb.

Деякі деталі сконструйовані так, що можуть відокремлюватися при застосуванні до них надмірної сили, їх можна прилаштувати по відокремленню. Маленькі діти мають бути під наглядом дорослих.

على الرغم من انفصال بعض الأجزاء في حالة الضغط عليها بقوة مفرطة، إلا أنها مصممة بحيث يمكن تركيبها مرة أخرى في حالة انفصالها. قد يلزم الإشراف على الأطفال الصغار بواسطة أشخاص بالغين.

TITANS RETURN

- Reverse steps to change back.
- Effectue les étapes en sens inverse pour revenir en arrière.
- Zur Rückverwandlung in umgekehrter Reihenfolge ausführen.
- Invierte el orden de los pasos para reconvertirlo.
- Inverte a ordem para reconvertê-lo.
- Inverti i passaggi per riconvertire.
- Volg de stappen in omgekeerde volgorde om terug te veranderen.
- Utför stegen i motsatt ordning för att ändra tillbaka.
- Udfør trinene i omvendt rækkefølge for at ændre tilbage.
- Gjør omvendt for å endre tilbake.
- Muunna takaisin tekemällä sama päinvastaisessa järjestyksessä.
- Αντιστρέψτε τα βήματα για να το αλλάξετε ξανά.
- Wykonaj te kroki w odwrotnej kolejności, by zmienić z powrotem.

- Visszaalakításhoz kövesd a lépéseket fordított sorrendben.
- Eski haline getirmek için adımıları tersten izleyin.
- Opacným postupom vráťte do výchozí pozice.
- Pre zmenu naspäť obráťte sled krokov.
- Inversează pașii pentru a face transformarea inversă.
- Чтобы вернуть исходный вид, совершите действия в обратном порядке.
- Изпълнете стъпките наобратно за обратна промяна.
- Ponovite korake obrnutim redoslijedom kako biste vratili na staro.
- Norėdami grąžinti atgal, atlikite veiksmus atvirkščia tvarka.
- Za spremembo nazaj ponovite korake v obratni smeri.
- Виконати в зворотному порядку, щоб повернути у вихідний стан.

عكس الخطوات للتغيير مرة أخرى.

TRANSFORMERS.COM

Manufactured under license from TOMY Company, Ltd. © 2016 Hasbro. All rights reserved / Tous droits réservés.
 Hasbro SA, Rue Emile-Boéchat 31, 2800 Delémont CH. Hasbro Europe, 4 The Square, Stockley Park, Uxbridge, UB11 1ET, UK. © Üretici Firma Bilgileri: Hasbro SA, Rue Emile-Boéchat 31, 2800 Delémont Isvigré ☎ +41 324210800.
 Hasbro Oyuncak San. ve Tic. A.Ş. tarafından ithal edilmiştir. Burhanıye Mah. Abdullahaga Cad. No: 51/2 34676 Beylerbeyi İstanbul Türkiye ☎ +90 2164229010.





TRANSFORMERS

8+

TITANS RETURN

DOOMSHOT & MEGATRON

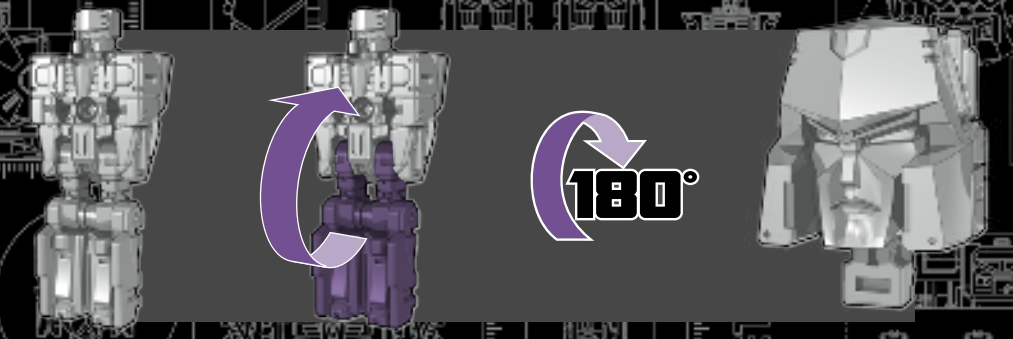
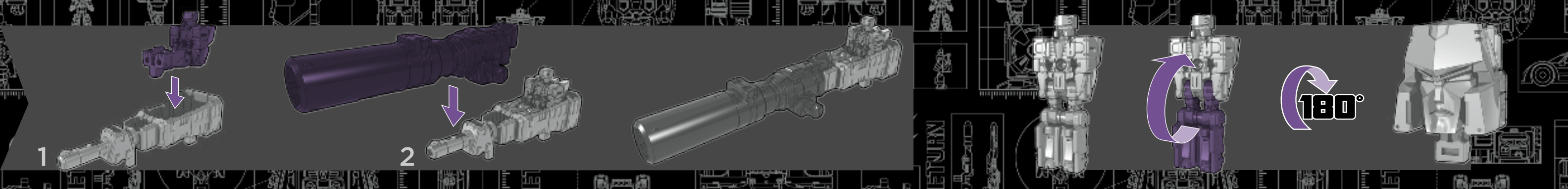
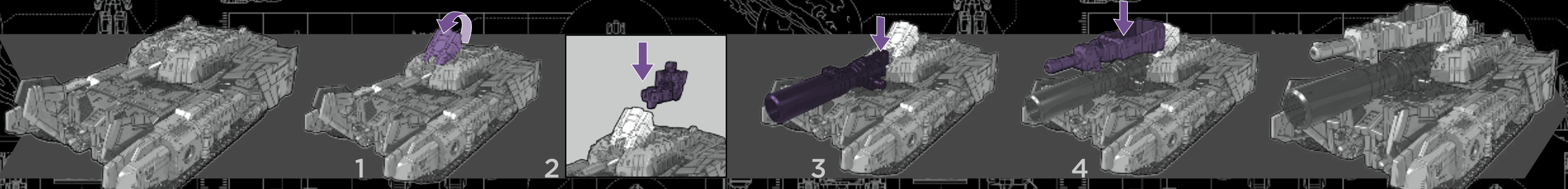
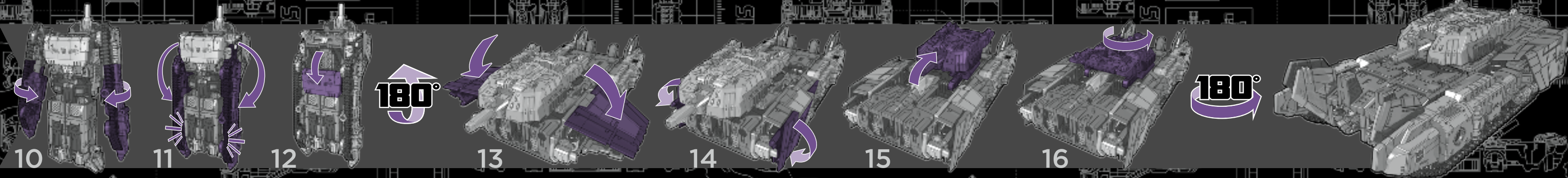
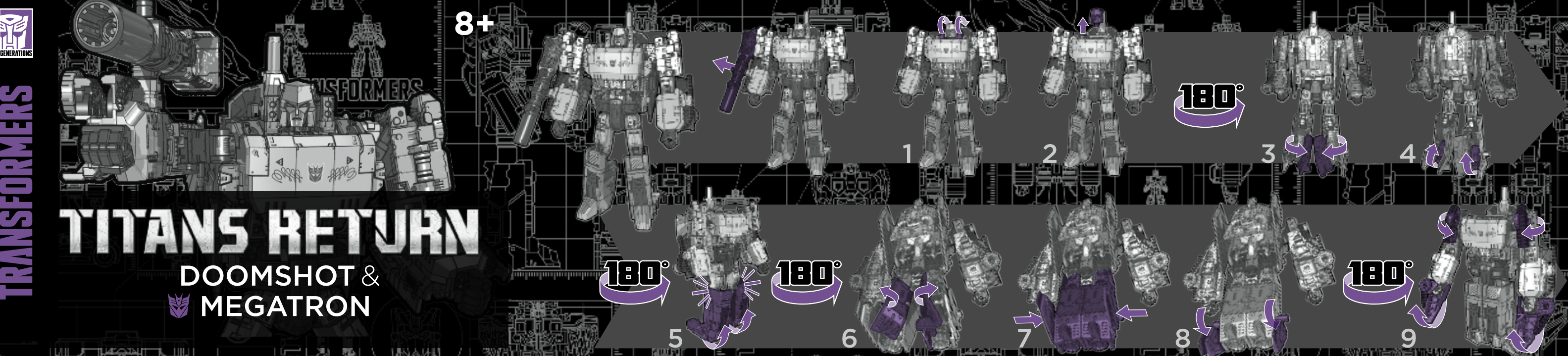

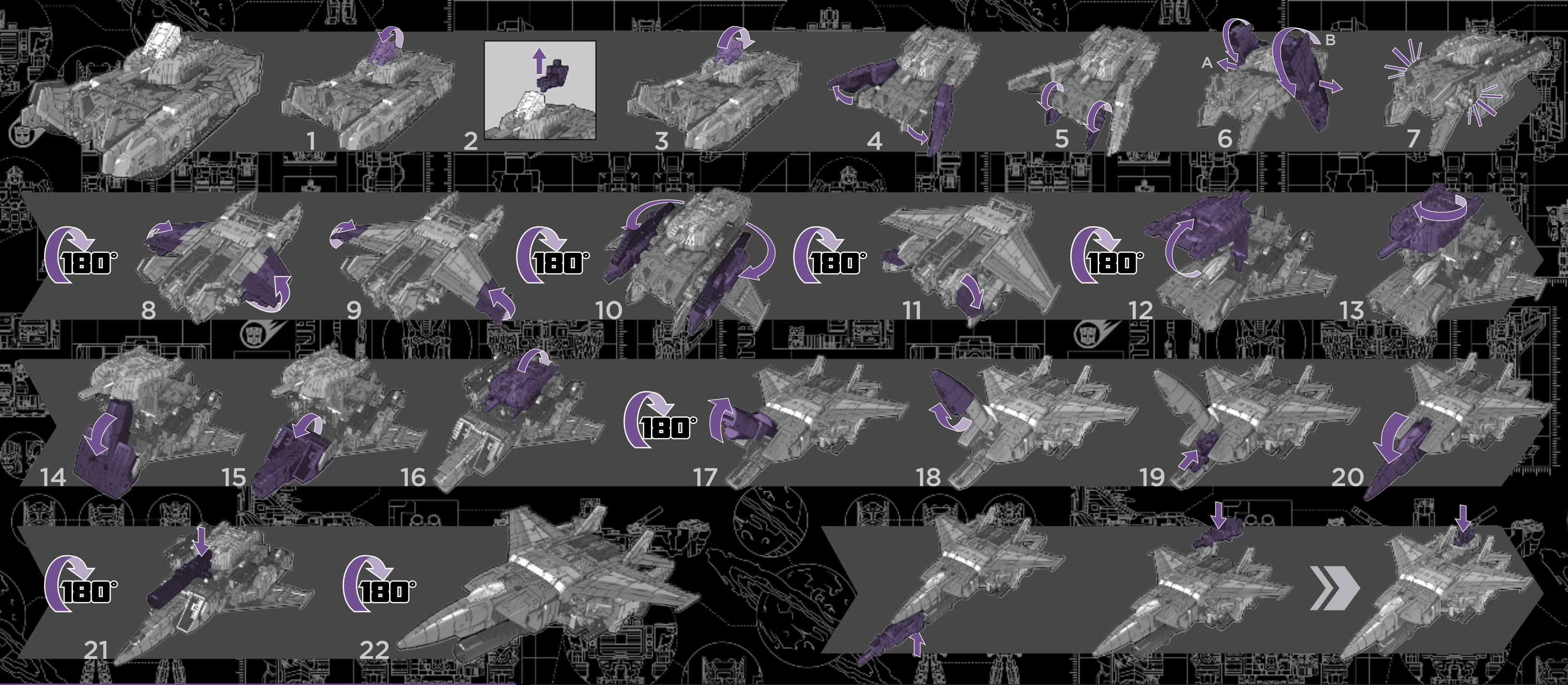

Some parts are made to detach if excessive force is applied and are designed to be reattached if separation occurs. Adult supervision may be necessary for younger children.

Certains parties ont été conçues pour se détacher si une trop grande contrainte est appliquée. Si elles se séparent, vous pouvez les réattacher sans problème. La supervision d'un adulte peut être nécessaire avec les jeunes enfants.

Einige Teile wurden so konstruiert, dass sie sich bei übermäßiger Kräfteinwirkung lösen. Diese können aber problemlos wieder angebracht werden. Bei jüngeren Kindern ist evtl. eine erwachsene Aufsichtsperson erforderlich.

Algunas piezas se desmontan si se aplica excesiva fuerza, y están diseñadas para poder montarse de nuevo si esto ocurriera. Puede hacer falta la supervisión de un adulto para los niños más pequeños.

Algumas peças foram concebidas para se soltarem quando for empregue uma força excessiva, podendo ser novamente encaixadas quando se separarem. No caso das crianças mais novas é necessária a supervisão por um adulto.

Alcune parti sono fatte in modo da staccarsi se sottoposte a forza eccessiva e sono state studiate per essere riattaccate in caso di distacco. Per i bambini più piccoli può essere necessaria la presenza di un adulto.

Sommige onderdelen kunnen losbreken als er te veel kracht wordt gebruikt; deze kunnen opnieuw bevestigd worden. Voor jonge kinderen adviseren wij toezicht van een volwassene.

Vissa delar är tillverkade så att de lossar när de utsätts för stor kraft och kan sättas fast igen om de lossats. Det kan vara nödvändigt att hålla mindre barn under uppsikt.

Visse dele er konstrueret til at falde af, hvis de udsættes for hårdhændet brug. Delene er designet til at kunne sættes på igen, hvis de falder af. Det kan være nødvendigt at holde mindre børn under opsyn af en voksen.

Enkelte deler er konstrueret slik at de faller av ved tuff bruk. Dersom dette skjer, kan delene settes på igjen. For mindre barn kan det være nødvendig med tilsyn fra en voksen.

Jotkin osat on suunniteltu irtoamaan, jos niihin kohdistetaan liikaa voimaa. Siinä tarauksessa ne pitää kiinnittää uudelleen. Nuorimmat lapset saattavat tarvita aikuisen valvontaa.

Μερικά κομμάτια έχουν κατασκευαστεί έτσι ώστε να αποσπώνται όταν τους ασκείται υπερβολική δύναμη και έχουν σχεδιαστεί για να προσκολλώνται ξανά, αν όντως αποσπαστούν. Η επίβλεψη των μικρών παιδιών από κάποιον ενήλικο είναι απαραίτητη.

Niektóre części zaprojektowano tak, by odłączały się w przypadku użycia nadmiernej siły a następnie dały się ponownie przyłączyć. Młodsze dzieci mogą wymagać nadzoru dorosłych.

Bizonyos alkatrészek leválhatnak, ha túlzott erőnek vannak kitéve, ilyen esetben ezeket vissza kell illeszteni. A játék használatá szülői felügyelet mellett ajánlott!

Bazi parçalar, aşırı güç uygulandığında ayrılabilecek şekilde üretilmiş olup ayrılmada durumunda tekrar takılabilecek şekilde tasarlanmıştır. Küçük çocuklar için yetişkin gözetimi gerekebilir.

Některé součásti jsou vyrobeny tak, aby se při použití nadměrné síly odpojily a po odpojení se mohli znovu připojit. U malých dětí může být nezbytný dozor dospělých.

Niektóre súčasti sú vyrobené tak, aby sa pri použití nadmernej sily odpojili a po oddelení sa dali opätovne pripojiť. V prípade menších detí môže byť potrebný dozor dospelých osôb.

Unele piese sunt făcute astfel încât să se desprindă în cazul aplicării unei forțe excesive și sunt proiectate pentru a fi reatașate dacă se desprind. Este posibil să fie necesară supravegherea unui adult în cazul copiilor mai mici.

Некоторые части в процессе изменений могут отсоединяться если воздействовать на них излишней силой. В этом случае их нужно присоединить обратно. Использование иррегулярно маленькими детьми рекомендуется осуществлять под наблюдением взрослых.

Някои части са направени да се отделят, ако бъде приложена прекомерна сила, и са проектирани да се закачат повторно след като бъдат отделени. За по-малките деца може да е необходимо наблюдение от възрастен.

Neki dijelovi se mogu odvojiti kad se primijeni prevelika sila, ali su dizajnirani da se ponovo spoje ako se dogodi odvajanje. Za malu djecu možda može biti potreban nadzor odraslih.

Kai kurios dalys pagamintos taip, kad stipriau paspaudus jos atsiskirtų, o atsiskyrius dalis vėl būtų galima sujungti. Gali būti būtina suaugusiųjų priežiūra, jei žaidžia mažesni vaikai.

Nekateri deli so narejeni tako, da ob uporabi pretirane sile odstopijo. Lahko jih ponovno sestavite. Pri mlajših otrocih je zaželen nadzor odraslih oseb.

Деякі деталі сконструйовані так, що можуть відокремлюватися при застосуванні до них надмірної сили, їх можна прилаштувати по відокремленню. Маленькі діти мають бути під наглядом дорослих.

على الرغم من انفصال بعض الأجزاء في حالة الضغط عليها بقوة المفرطة، إلا أنها مصممة بحيث يمكن تركيبها مرة أخرى في حالة انفصالها. قد يلزم الإشراف على الأطفال الصغار بواسطة أشخاص بالغين.

TITANS RETURN

Reverse steps to change back.

Effectuez les étapes en sens inverse pour revenir en arrière.

Zur Rückverwandlung in umgekehrter Reihenfolge ausführen.

Invierte el orden de los pasos para reconvertirlo.

Inverte a ordem para reconvertê-lo.

Inverti i passaggi per riconvertire.

Volg de stappen in omgekeerde volgorde om terug te veranderen.

Utför stegen i motsatt ordning för att ändra tillbaka.

Udfør trinene i omvendt rækkefølge for at ændre tilbage.

Gjør omvendt for å endre tilbake.

Muuna takaisin tekemällä sama päinvastaisessa järjestyksessä.

Αντιστρέψτε τα βήματα για να το αλλάξετε ξανά.

Wykonaj te kroki w odwrotnej kolejności, by zmienić z powrotem.

Visszaalakításhoz kövesd a lépéseket fordított sorrendben.

Eski haline getirmek için adımları tersten izleyin.

Орачнім поступем вярніце до выхознай пазіцы.

Pre zmenu naspať obráťte sled krokov.

Inversează pașii pentru a face transformarea inversă.

Чобы вярнуць ісходны выгляд, совершыце дзейства ў абратным парадку.

Измѣните стѣпките наоборотно за обратна промяна.

Ponovite korake obrnutim redoslijedom kako biste vratili na staro.

Norėdami grąžinti atgal, atlikite veiksmus atvirkščia tvarka.

Za spremembo nazaj ponovite korake v obratni smeri.

Виконати в зворотному порядку, щоб повернути у вихідний стан.

اعكس الخطوات للتغيير مرة أخرى.

يتم بيع كل منها بشكل منفصل. رهنًا بونوفا.

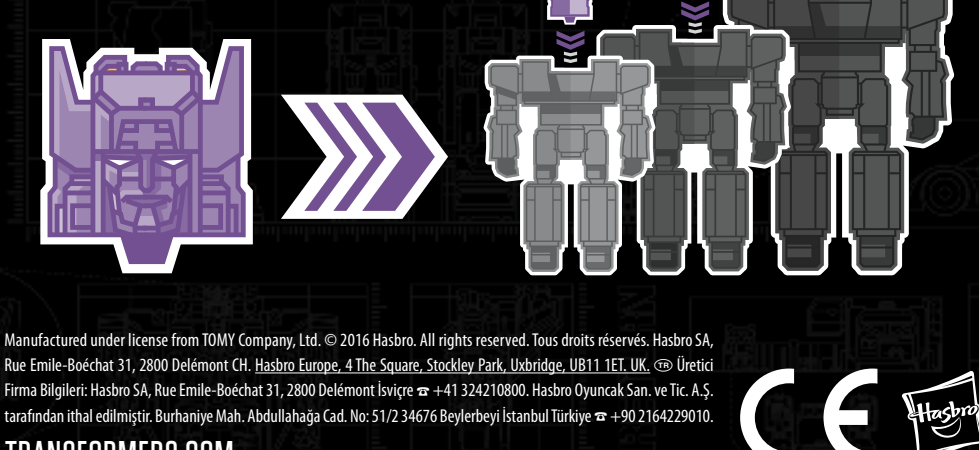

Manufactured under license from TOMY Company, Ltd. © 2016 Hasbro. All rights reserved. Tous droits réservés. Hasbro SA, Rue Emile-Boéchat 31, 2800 Delémont CH. Hasbro Europe, 4 The Square, Stockley Park, Uxbridge, UB11 1ET, UK. © Üretici Firma Bilgileri: Hasbro SA, Rue Emile-Boéchat 31, 2800 Delémont Isviçre ☎ +41 324210800. Hasbro Oyuncak San. ve Tic. A.Ş. tarafından ithal edilmiştir. Burhaniye Mah. Abdullahaga Cad. No: 51/2 34676 Beylerbeyi İstanbul Türkiye ☎ +90 2164229010.

TRANSFORMERS.COM

0616C0275EU4B7769