

№9048

МАСШТАБ
1:200

СДЕЛАНО В РОССИИ

ИСПАНСКИЙ «ЗОЛОТОЙ ГАЛЕОН»



Любые модели и красочный каталог предприятия «ЗВЕЗДА» вы можете приобрести по почте, прислав заявку по адресу:
141730, Московская обл., г. Лобня, ул. Промышленная, д.2,
ООО «ЗВЕЗДА»
www.zvezda.org.ru

СОХРАНИТЕ ЭТОТ КУПОН
ДЛЯ ВОЗМОЖНЫХ ОБРАЩЕНИЙ

ГАЛЕОН

Галеоны, как тип судна, зародились в XVI в. в Испании, когда потребовались большие, вместительные и хорошо вооруженные корабли для освоения Нового Света. Неуклюжие караки и маленькие каравеллы уже не годились для такой задачи. Галеон был более стройным, чем карака. Кормовые надстройки по-прежнему были высокими, но более изящными, сильно зауженными кверху. Там находились каюты офицеров и пассажиров.

Часто из кормовых помещений делались выходы на открытые галереи. Корма галеонов щедро украшались различными орнаментами с позолотой. Впервые на галеонах появились батарейные палубы, которые находились под главной (открытой) палубой. Некоторые галеоны были настоящими плавучими крепостями, неся до 80 орудий разного калибра.

Прежде, чем приступать к сборке модели, внимательно ознакомьтесь с инструкцией.

ВНИМАНИЕ!

Сборку и окраску модели следует проводить в хорошо проветриваемом помещении вдали от источников огня.

Сборку модели производите согласно схеме. Для удобства каждая деталь на сборочной схеме обозначена номером, соответствующим номеру на литниковой рамке.

Детали следует отделять от литников ножом или другим режущим инструментом (соблюдая осторожность при работе с острыми предметами). Места среза деталей зачистите ножом или наждачной бумагой.

Модель рекомендуется окрашивать специальными красками для пластиковых моделей, выпускаемыми предприятием «ЗВЕЗДА».

Приступая к сборке модели, заранее ознакомьтесь со схемой окраски.

Перед окраской модель рекомендуется обезжирить, например, мыльным раствором и тщательно просушить.

Краски и клей в комплект не входят.

Для сборки модели рекомендуется использовать клей, выпускаемый предприятием «ЗВЕЗДА».

Используйте минимальное количество клея. Избегайте его попадания на окрашенные поверхности модели.

ВНИМАНИЕ!

ОКРАСКА МОДЕЛИ

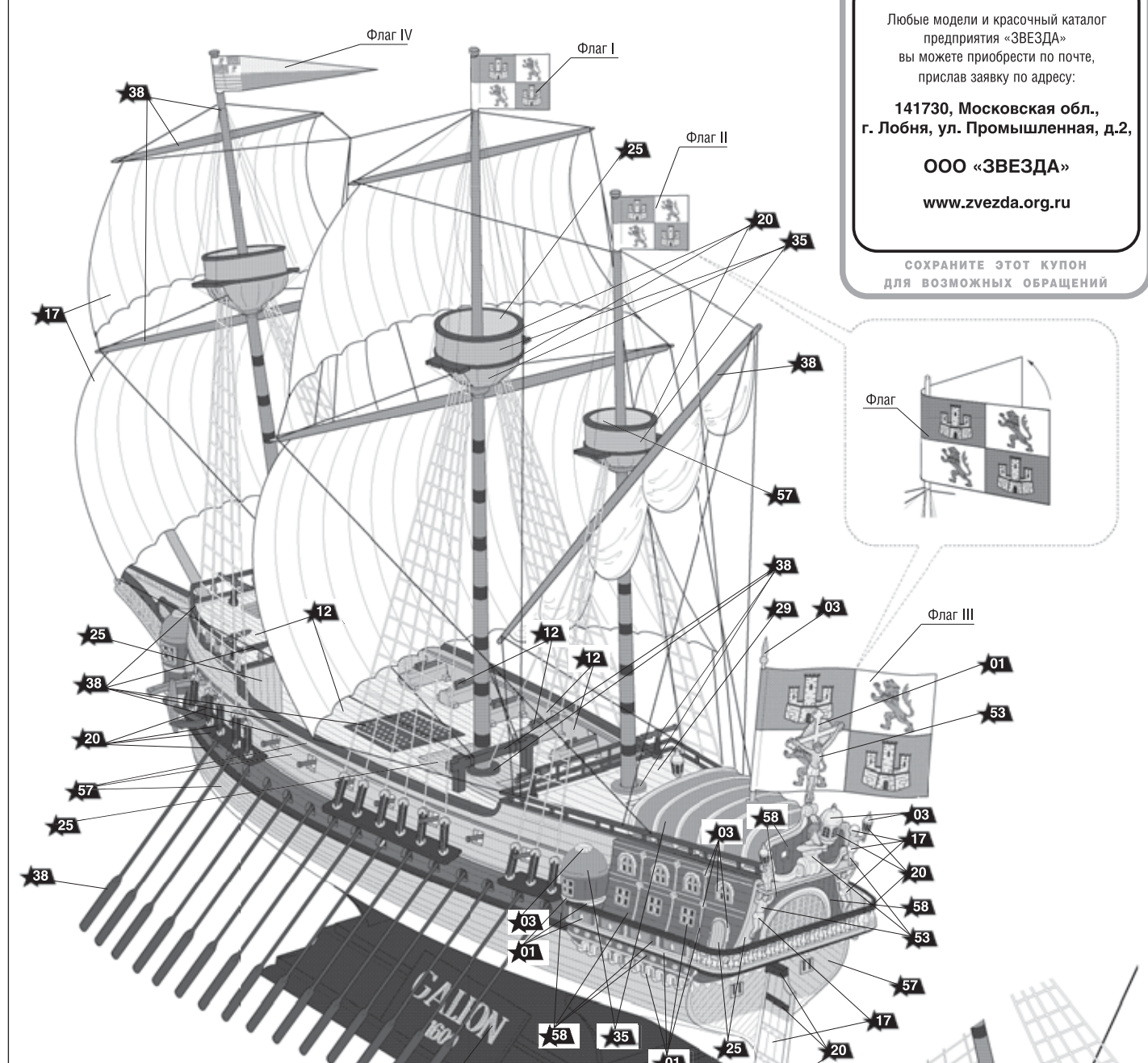

ЗВЕЗДА	Humbrol
★1 св.-песочный	148 radom tan
★3 золото	16 gold
★4 бронза	54 brass
★12 красный	60 scarlett
★17 белый	34 white
★20 черный	33 black
★25 древесный	110 natural wood
★29 бежевый	103 cream
★35 зеленый	117 US light green
★38 темно-коричнев.	98 chocolate
★53 телесный	61 flesh
★57 охра	186 brown
★58 синий	15 midnight blue

ИСПОЛЬЗУЕМЫЕ ЦВЕТА

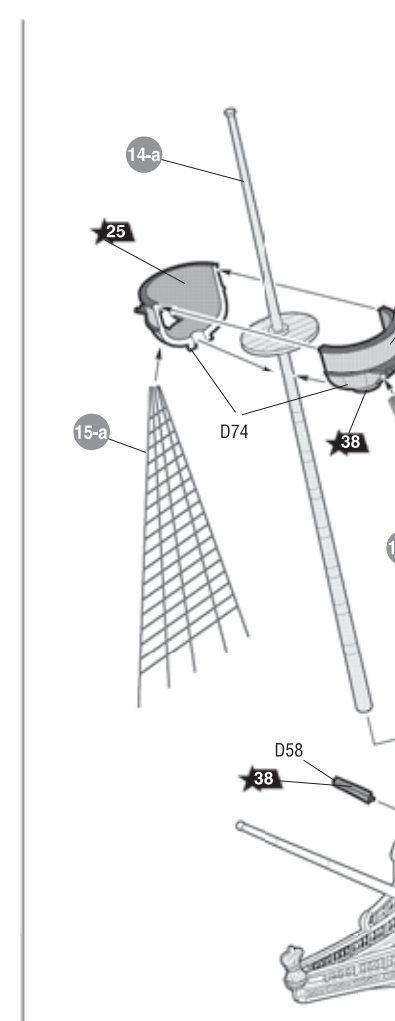
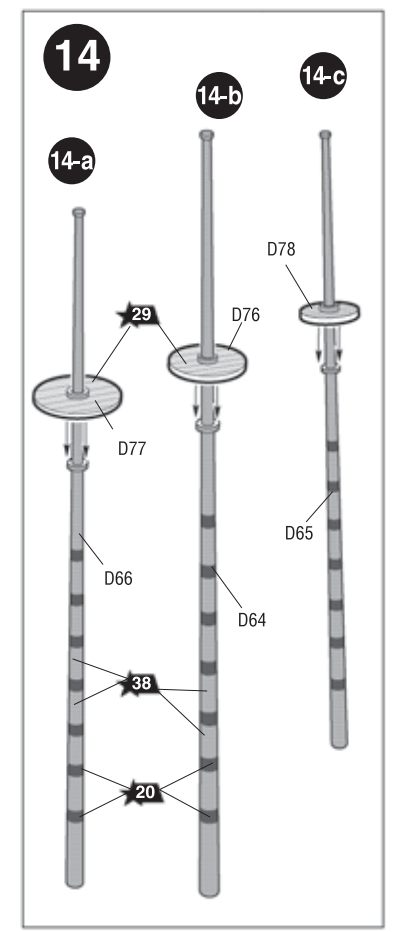
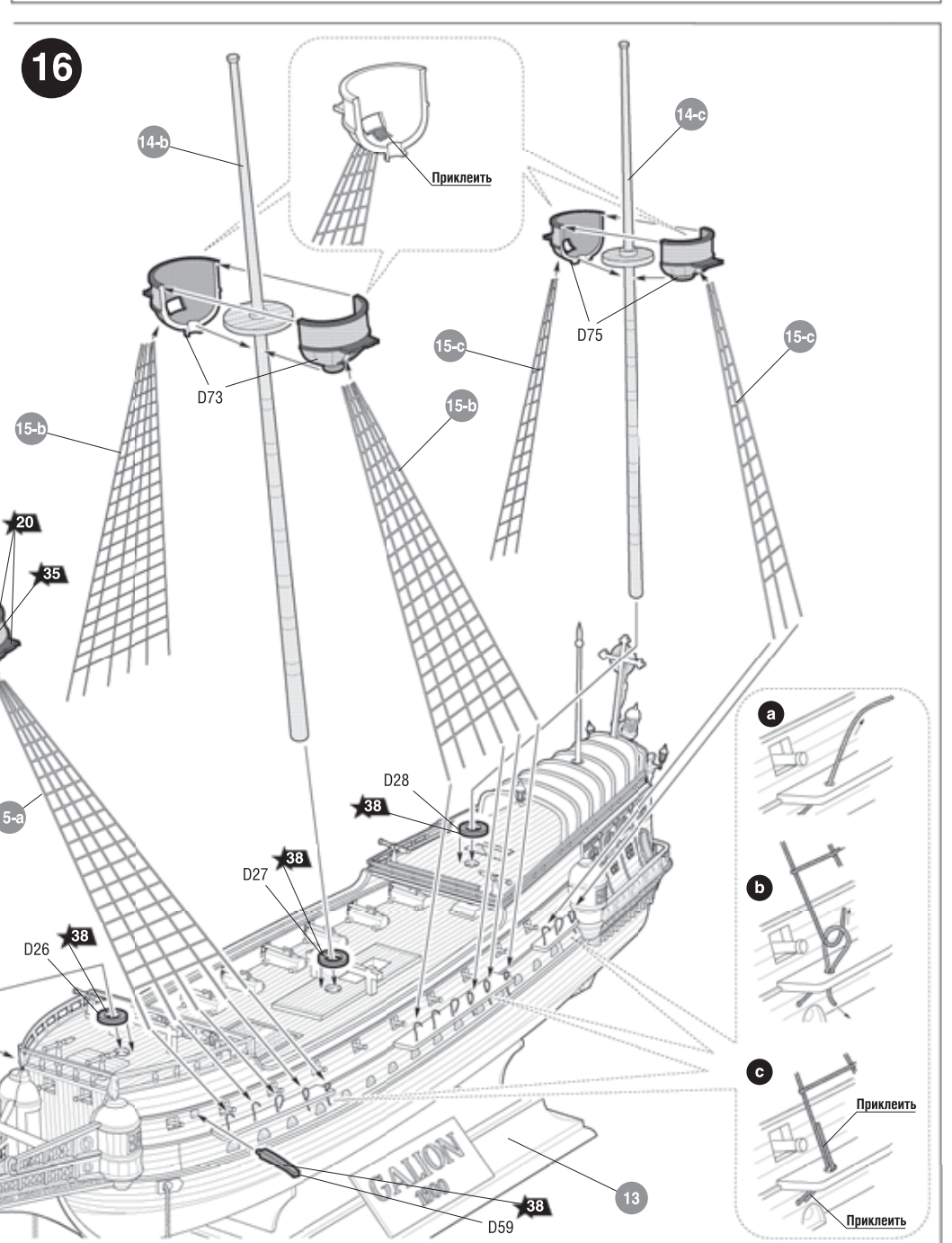
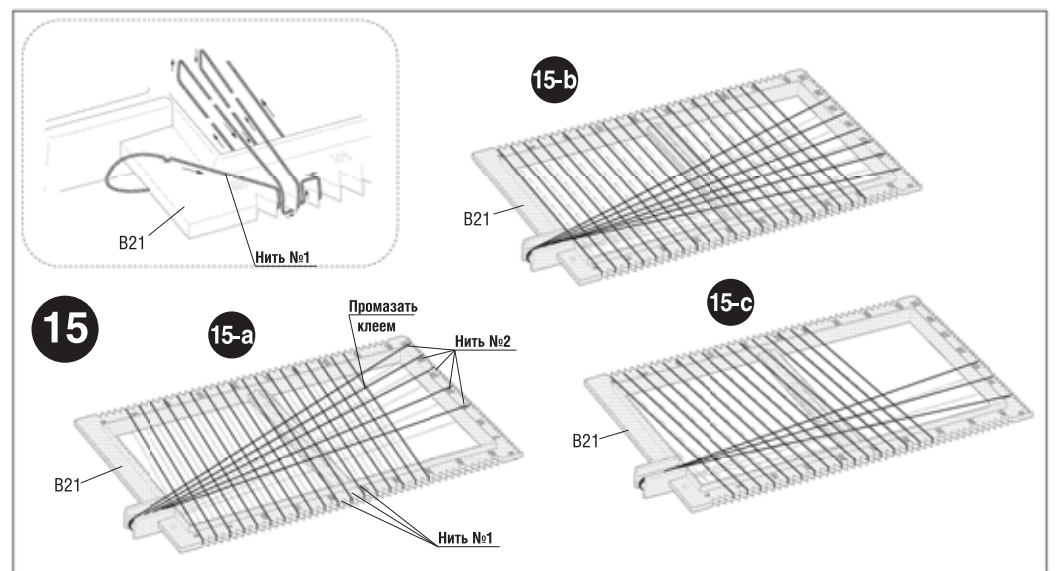
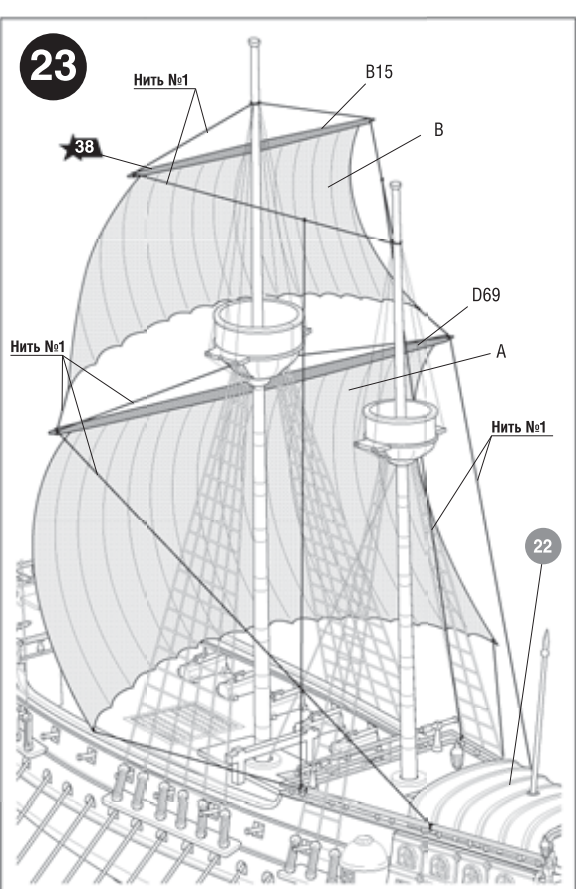
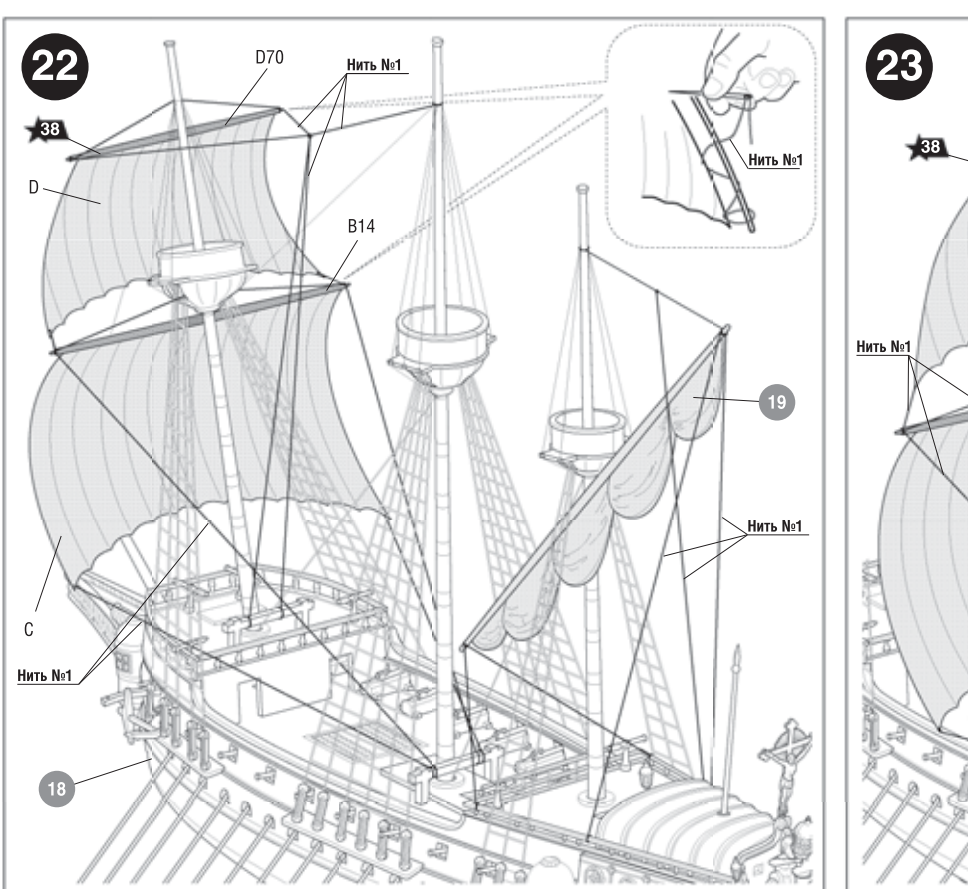
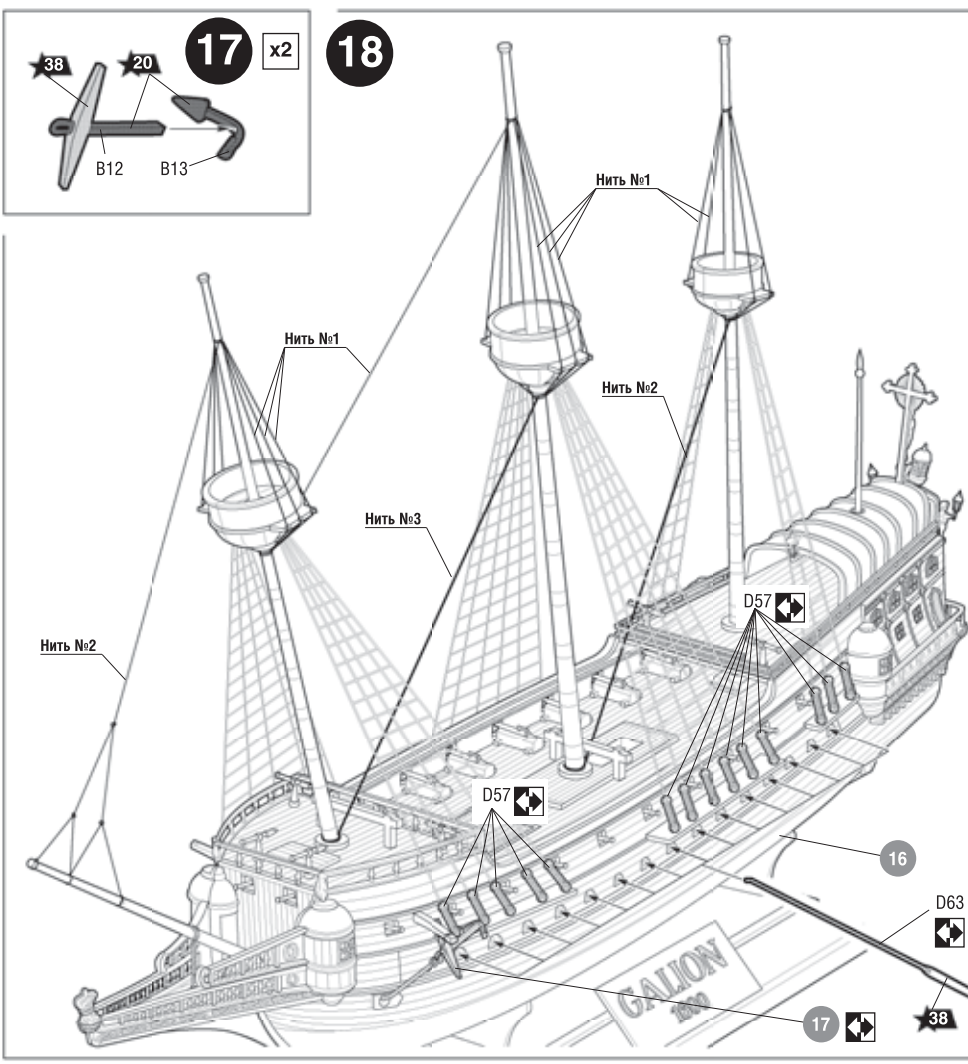
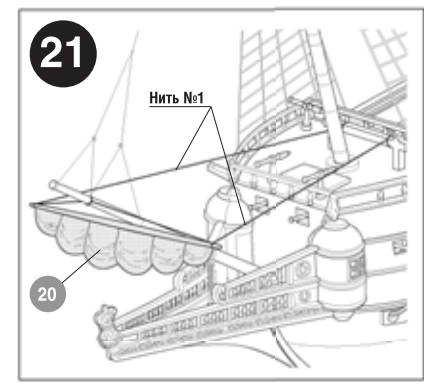
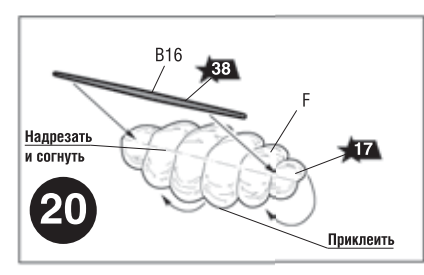
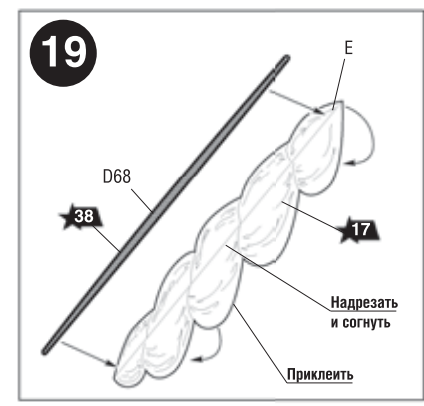

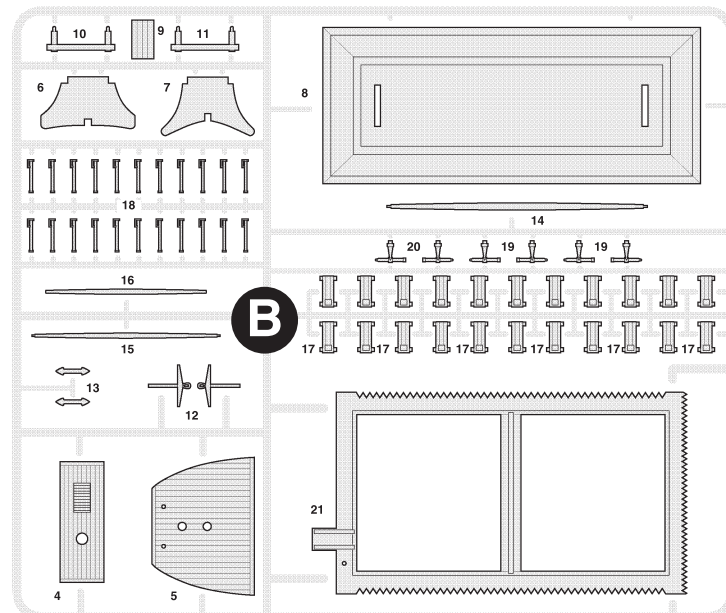
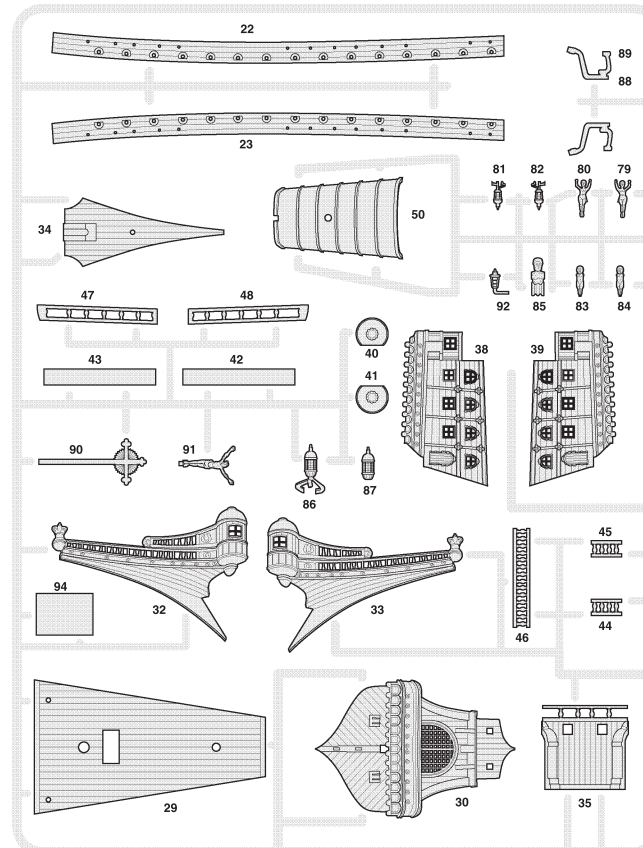
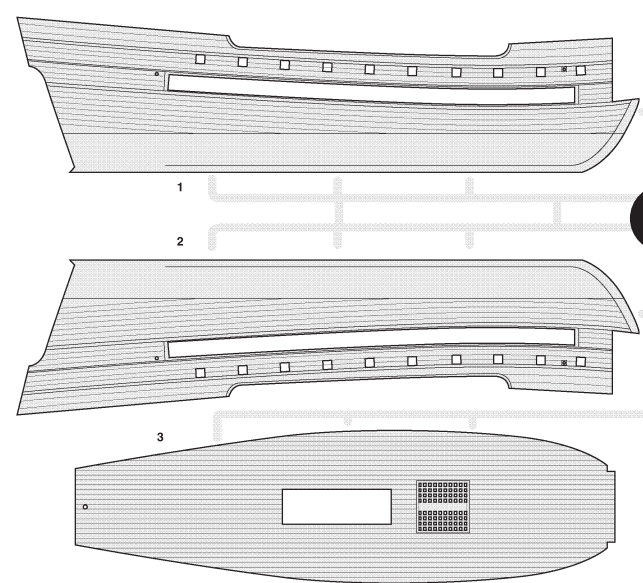
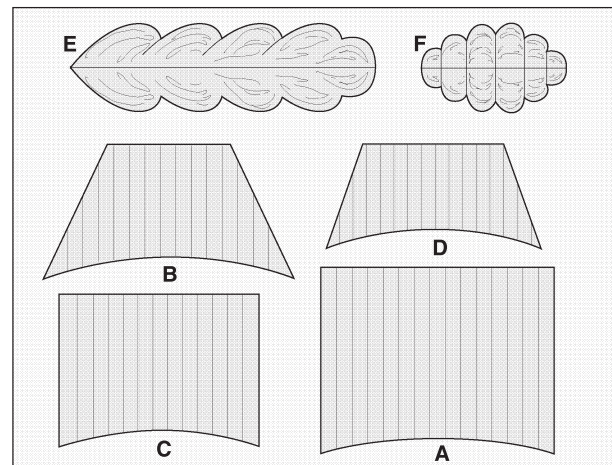

ФЛАГИ

