

BEBIZARO®

РУКОВОДСТВО ПО ПРИМЕНЕНИЮ ДЕТСКОЙ КОЛЯСКИ

B | Z
BEBIZARO®

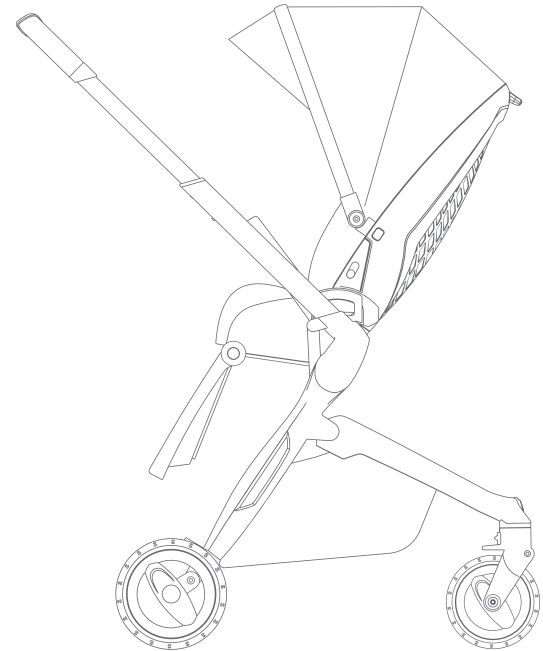

Импортер / Importer

ООО «БЕБИ РЕЙСЕР» / BABY RACER LLC

140050, Московская область, г.о. Люберцы,
д/п Красково, ул. Карла Маркса, д.117 /19, кв.20
Тел.: +7 (906) 044-33-14 / E-mail: sikila@yandex.ru

Производитель / Manufacturer

ZHENGZHOU BIUCO SAFETY TECHNOLOGY CO.,LTD

No.88 Yugong Road, Economic and Technology
Development Zone, Zhengzhou, Henan, China PR

МОДЕЛЬ: ALLURE

ПРОЧИТАЙТЕ ВНИМАТЕЛЬНО И ДЕРЖИТЕ ДЛЯ ДАЛЬНЕЙШЕГО ИСПОЛЬЗОВАНИЯ

Правила безопасной эксплуатации

Внимательно прочитайте данные инструкции перед использованием и сохраните их для использования в будущем. Если вы не будете выполнять данные инструкции, это может повлиять на безопасность вашего ребёнка.

Детская коляска является средством передвижения.

При выполнении регулировок, в том числе при перевозке, следите чтобы подвижные детали не касались ребёнка или одежды ребёнка.

Во время процедуры складывания или раскладывания коляски, следует убедиться, что ребёнок находится на безопасном расстоянии.

Ограничения по весу.

Использование коляски с ребёнком, вес которого превышает 15 кг, может привести к чрезмерному износу и серьёзным нагрузкам на коляску, что приведёт к неустойчивости. Не сажайте в коляску более одного ребёнка.

Коляска «ALLURE» не подходит для детей в возрасте до 7 месяцев.

Корзина предназначена для перевозки распределённого равномерно груза, весом не более 4,5 кг. Допустимая загрузка штатной сумки, подвешенной к ручке коляски, составляет 1,5 кг. Не используйте ручку для подвешивания дополнительных сумок или других предметов. Любой груз, прикрепленный к ручке коляски неправильно или с перевесом, влияет на устойчивость коляски.

Для укачивания ребёнка производитель рекомендует кратковременное движение коляски вперёд-назад, поворотные колёса при этом необходимо заблокировать. Раскачивание коляски в разные стороны приводит к образованию технологических люфтов в основных узлах, может изменять направление движения коляски, способствовать появлению посторонних шумов/скрипов (не является дефектом).

Выбирая режим работы амортизаторов учитывайте, что ребёнок растёт, его вес меняется, а также изменяется активность малыша. Всегда контролируйте положение ребёнка в коляске!

Размещайте малыша по центру сидения прогулочного блока. Всегда используйте ремень безопасности. После закрепления пряжек отрегулируйте ремни, чтобы они плотно прилегли к телу ребёнка.

Избегайте защемления пальцев: будьте осторожны при складывании и раскладывании. Убедитесь, что коляска полностью собрана и зафиксирована, прежде чем позволить ребёнку находиться рядом с ней.

Никогда не используйте коляску на лестницах или эскалаторах, Вы можете внезапно потерять контроль над коляской или ребёнок может выпасть из неё. Кроме того, проявляйте особую осторожность при движении вверх или вниз по ступенькам или по тротуару.

Во избежание удущения, не размещайте предметы со шнурами рядом с шеей ребёнка, не подвешивайте шнуры на это изделие и не прикрепляйте шнуры к игрушкам. Коляска должна использоваться только со скоростью пешехода. Изделие не предназначено для использования во время бега, катания на коньках и т. д.. Не используйте в качестве переноски ребёнка корзину для хранения. Не допускайте использование коляски в качестве игрушки.

Не перегружайте коляску.

Прекратите использование коляски, если она повреждена или сломана. Неправильное складывание, использование принадлежностей, например, детских сидений, крючков для сумок, дождевиков, дополнительных приставок для колясок и т. д., кроме тех, которые одобрены производителем, могут повредить или сделать коляску небезопасной.

Во избежание опасного, нестабильного состояния коляски, не кладите в корзину для хранения предметы общей массой более 4,5 кг.

При использовании коляски не позволяйте ребёнку вставать на подножку. Коляска не заменяет детскую колыбель или кроватку. Если вашему ребёнку требуется длительный сон, его следует поместить в кроватку.

Парковочное устройство должно быть задействовано, когда коляска остановлена, а также при размещении и извлечении ребёнка из неё.

Во избежание удущья, перед использованием этого изделия, удалите все пластиковые чехлы, уничтожьте их или уберите подальше от детей!

Во избежание травм убедитесь, что ребёнка нет поблизости, когда Вы раскладываете или складываете коляску.

Перевозите ребёнка в коляске пристёгнутым пятиточечными ремнями безопасности, с использованием бампера и с зафиксированной на бампере лямкой между ног. Не следует использовать данные комплексные меры безопасности раздельно. Не оставляйте ребёнка в коляске укрытой дождевиком в тёплом помещении, в жарких условиях или возле источника тепла, т. к. ребёнок может перегреться. Опасно оставлять ребёнка в коляске без присмотра, даже на непродолжительное время. Всегда используйте стояночный тормоз, если Вам необходимо поправить что-либо в коляске, положить или извлечь малыша из неё. Используйте стояночный тормоз при каждой остановке. Крепко держите коляску, когда находитесь рядом с движущимися транспортными средствами. Даже при использовании тормозной системы, воздушный поток, от мимо проезжающего транспорта, может сдвинуть коляску. Если коляска не используется, её следует оставлять на стояночном тормозе. Никогда не следует применять силу для установки и регулировки подвижных частей коляски в требуемом положении. Сначала, следует убедиться в том, что нет ни каких помех для перемещения, и после этого возобновить попытки.

Коляска всегда должна раскладываться и складываться лёгким движением, без применения дополнительных усилий. Если это не так, не применяйте силу, а остановите попытки и прочтите инструкцию.

Не используйте дождевик при опущенном капюшоне.

Следите за тем, чтобы малыш не пытался самостоятельно залезать в коляску или покидать её, а также перевешиваться через борт коляски.

Соблюдайте осторожность при заезде на бордюры и съезде с них. Берите ребёнка на руки, когда поднимаетесь и спускаетесь по лестнице или эскалатору. При необходимости используйте помощь второго человека.

Преодоление препятствий.

При преодолении преград в виде различных порогов, бордюров, следует подъехать к препятствию вплотную передними колёсами и надавить на ручку коляски вниз, продвинув коляску вперёд, так, чтобы передние колёса прошли над препятствием. Далее, подъехав вплотную к препятствию задними колёсами, опустить передние колёса на землю и потянуть ручку коляски вверх, продвинув коляску вперёд, до полного касания земли задними колёсами. Помните, что удар о препятствие может повредить соединительные элементы конструкции.

Никогда не оставляйте коляску с ребёнком на наклонной поверхности, вблизи бассейнов, лестниц и огня, даже если стояночный тормоз заблокирован. Храните коляску в недоступном для детей месте, так чтобы она не могла упасть и стать причиной травмы ребёнка.

Стояночный тормоз.

Во время остановки, коляску следует установить на стояночный тормоз. Чтобы привести стояночный тормоз в действие, необходимо опустить педаль тормоза и проверить эффективность фиксации, путём лёгкого движения коляски «вперёд-назад». Перед тем, как возобновить движение после остановки, необходимо проверить не заблокированы ли колёса коляски, в противном случае, усилие, применяемое пользователем при движении коляски с заблокированными колёсами, может привести к повреждению блокирующих элементов.

Коляска является дорогостоящим изделием и заслуживает бережного обращения, требует регулярного технического обслуживания пользователем: проверка колес, очистка загрязнений, смазка трущихся деталей. Пластмассовые и металлические детали следует промывать губкой пропитанной теплой водой, используя неагрессивные моющие средства, после чего, насухо вытирать хлопчатобумажной или фланелевой тряпочкой. Элементы обивки, изготовленные из ткани и эко кожи, протирайте влажной губкой. Избегайте чрезмерного намокания ткани. Нельзя производить очистку моющими средствами, содержащими абразивные элементы, аммиак, отбеливатель и спирт. После пребывания в сырых условиях протрите коляску мягкой тканью, полностью раскройте и хорошо просушите её, прежде чем убрать на хранение. Храните коляску в сухом, безопасном месте. Не оставляйте коляску на солнце на продолжительное время, т. к. некоторые ткани могут выгорать.

Используйте только качественные смазки, в составе которых есть силиконовая смола или силиконовая жидкость. Шасси и колёса следует очищать особенно тщательно, в осенний и зимний периоды, дабы избежать преждевременного износа: резиновых, пластмассовых и металлических деталей, элементов и узлов конструкции рамы, подверженных, в этот период, агрессивному воздействию уличных реагентов.

Если материалы ручки или бампера контактируют с пылью и водорастворимой жидкостью (сок или слюна), протирайте их тканью, смоченной в воде при температуре не выше 40°C, а затем сушите на воздухе или в тёплом помещении естественным образом.

Не следует сушить изделие при помощи дополнительных источников тепла или под прямыми солнечными лучами.

Не чистите изделие концентрированными чистящими средствами или растворителем, так как это может повредить материал.

Не подвергайте изделие воздействию органических растворителей, например, спирта. Регулярно, но не реже одного раза в месяц, производите смазку подвижных деталей - это продлит срок службы коляски и облегчит процесс складывания и раскладывания. Перед обработкой трущихся механизмов, необходимо очистить смазываемые элементы от грязи и только после этого нанести смазку. Смазывайте движущиеся части лёгким нетоксичным маслом или силиконовой смазкой с высоким содержанием силиконовых смол. Низкокачественные силиконовые смазки могут ухудшить трение и вызвать налипание грязи! Будьте внимательны, не смазывайте лёгким маслом подшипники колес. Нельзя использовать растительные масла или жир. После обработки смазкой протрите

излишки смазки тряпкой, чтобы избежать в дальнейшем налипания грязи. Перед каждой прогулкой проверяйте запорные устройства, тормоза, колёса, ремни безопасности, защелки, средства регулировки, соединения и крепления для обеспечения безопасности и поддержания изделия в полном рабочем состоянии. Все механизмы должны свободно двигаться.

Тормоза и колёса подвержены износу, при необходимости их следует заменять. Более сложные работы, связанные с заменой деталей, жестко закрепленных или заклепанных, следует проводить в специализированных центрах и сервисах.

Используйте запасные части и аксессуары, одобренные производителем. Не используйте коляску, если был обнаружен дефект в изделии или повреждение любого из его компонентов.

Длительное и продолжительное пребывание на солнце может изменить цвет многих материалов, а также, влечёт за собой преждевременное высыхание смазочных материалов на трущихся поверхностях.

Не храните коляску во влажном месте, избегайте появления ржавчины или плесени.

Всегда давайте тканым элементам просыхать естественным образом, вдали от прямых солнечных лучей.

Протирайте всю коляску мягкой впитывающей тканью после использования в дождливую погоду.

Считается нормальным, если ткань меняет цвет из-за солнечного света и изнашивается после длительного периода использования, даже при нормальной эксплуатации.

Перед каждой прогулкой проверяйте детали на предмет их износа, поломки, отсутствия, а также следите за тем, чтобы всё работало правильно. Если возникла какая-либо неисправность, прекратите эксплуатацию.

Техническое обслуживание и уход

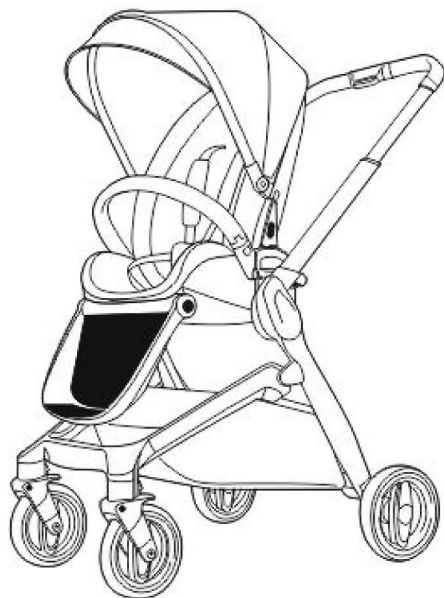

Комплектация:

- Шасси (Рама)..... 1 шт.
- Колёса 4 шт.
- Прогулочный блок 1 шт.
- Чехол на ножки 1 шт.

Описание



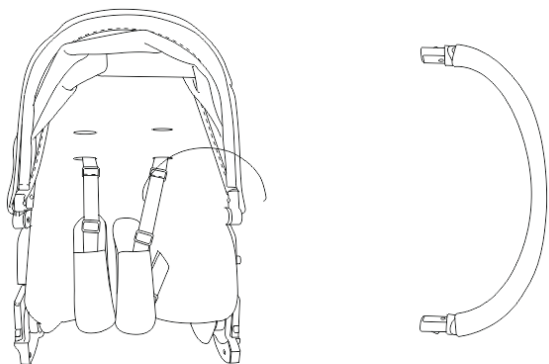

1. Разложите раму, потянув за ручку вверх

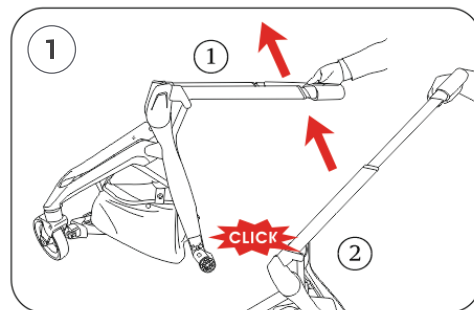

Внимание! Убедитесь, что рама зафиксирована.

2. Вставьте задние колеса в ответные отверстия на раме

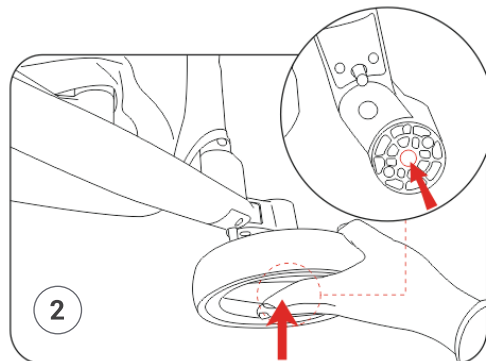

Внимание! Убедитесь, что колеса зафиксированы.

3. Разложите прогулочный блок, как показано на рисунке

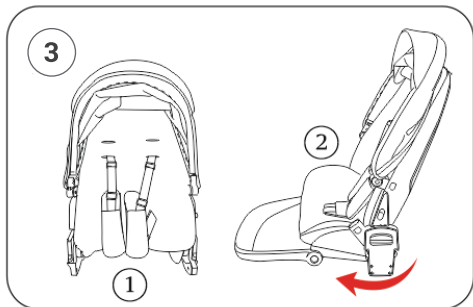

4. Установите прогулочный блок на раму:

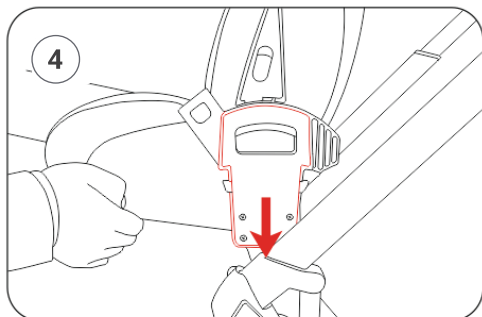

5. Установите бампер в ответные крепления на блоке:

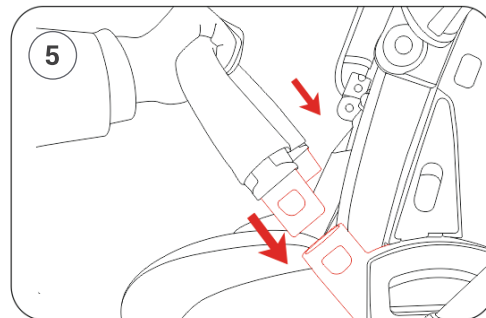

6. Для регулировки высоты ручки нажмите а центральную кнопку:

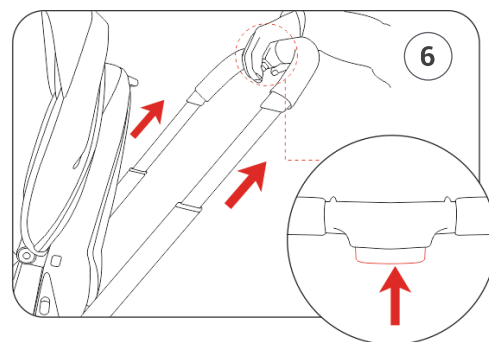

7. Для регулировки наклона спинки используйте фиксатор, который расположен на задней части спинки:

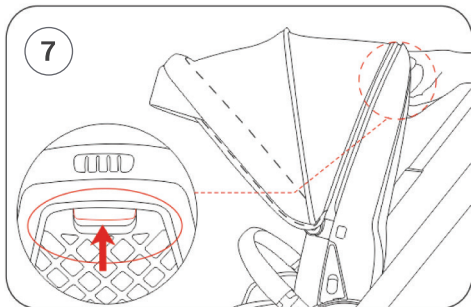

8. Для регулировки подножки используйте боковые кнопки:

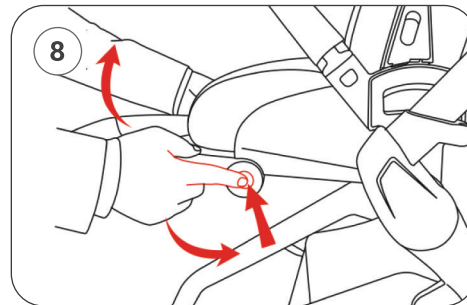

9. Во время остановки пользуйтесь стояночным тормозом:

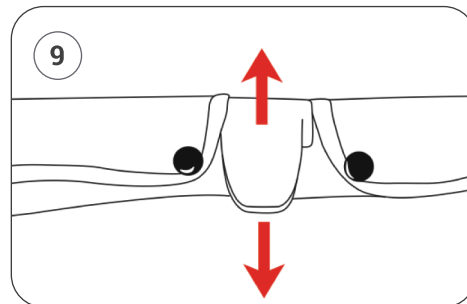
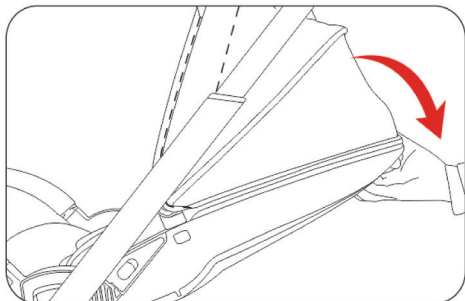

10. Прогулочный блок реверсивный, поэтому может быть установлен как лицом в перед, так и лицом к родителю

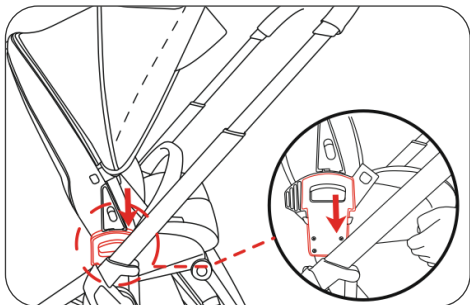
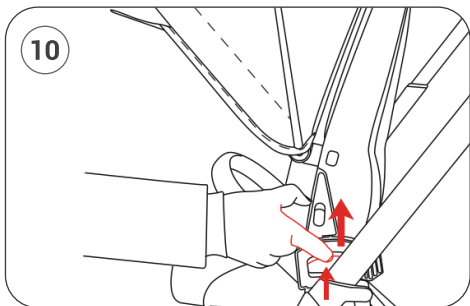

11. Для установки, регулировки или снятия бампера нажмите на фиксатор:

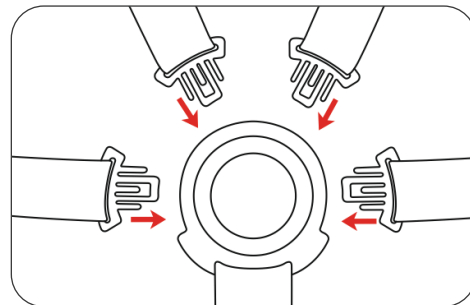
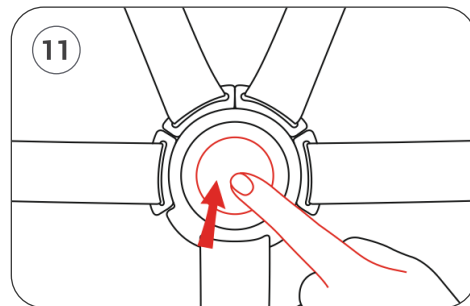

12. Ремни регулируются по высоте, в зависимости от роста ребенка:

